

HOME COLLECTION

PRICELIST 2023

update 04.2024



PRICELIST 2023 - update 04.2024

PREISLISTE 2023

WÄHRUNG €

GÜLTIG AB MAI 2023

Größen sind in Zentimeter angegeben.

Zeichnungen gelten als annähernde Angaben und sind nicht verbindlich.

Ausführungen und Zubehörteile auf den Bildern dienen lediglich zur Veranschaulichung und können dem Standard nicht entsprechen.

Diesbezüglich beziehen Sie sich auf Zeichnungen und Produkt-Beschreibungen.

Änderungen, Irrtum und Druckfehler vorbehalten.

Das Unternehmen behält sich vor, Produkte und Zubehörteile jederzeit unangekündigt zu verändern.

Abweichungen in Farbe und Struktur gegenüber den zugestellten Mustern und Abbildungen bleiben vorbehalten, sofern diese in der Natur der verarbeiteten Rohstoffen liegen (Holz, Metalle, Leder, Stoffe usw.) und werden nicht als Reklamationsgrund angesehen. Aufgrund der manuellen Verarbeitungen können gleichfalls Abweichungen entstehen (z.B. lackierte Oberflächen).

Für mehr Infos unsere allgemeinen Verkaufsbedingungen und Annex "A" unter LOGIN in unserer Webseite www.riva1920.it einlesen.

MINDESTBESTELLWERT: € 500,00 netto

VERSICHERUNG

Es gibt die Möglichkeit, eine Versicherung durch spezielle Etiketten mit Stossindikator auf den Verpackungen abzuschließen; die bezüglichen Kosten betragen 1% des gesamten Nettobetrags der Ware.

Für weitere Informationen wenden Sie sich bitte an die Verkaufsabteilung.

FEUERFESTE POLSTERUNG

Brandschutz British Standard BS 5852-2:1982 (Crib5): Aufpreis 4%.

TECHNISCHE INFORMATIONEN

Informationen über Kollis, Gewichte, Volumen und Verpackungen finden Sie im reservierten Bereich unserer Webseite www.riva1920.it. Man findet auch die Angaben für Kundeleder oder Kundenstoff, deren Verarbeitung von dem Unternehmen nach Erhalt eines Muster bestätigt werden kann.

01. TISCHE

02. KAURI

03. COUCHTISCHE

04. STÜHLE

05. BÄNKE

06. HOCKER

07. MÖBEL

08. REGALSYSTEME

09. SCHREIBTISCHE

10. KONSOLEN

11. SESSEL

12. SOFAS

13. BETTEN

14. SCHRÄNKE

15. KOMMODEN

16. NACHTTISCHE

17. SPIEGEL

18. LAMPEN

19. ART & SPECIALS

20. BARRIQUE

21. GRIFFE

22. EXTRA

23. HÖLZER UND BEHANDLUNGEN

TECNICHE HINWEISE S. 4



ALTER EGO S. 6



AMBO S. 7



BEDROCK PLANK C S. 8



BEDROCK PLANK C RESIN S. 9



BEDROCK PLANK THREE S. 10



BOSS BASIC S. 11



BOSS BASIC QUADRATO S. 12



BOSS BASIC RETTANGOLARE S. 13



BOSS EXECUTIVE S. 15



BOSS EXECUTIVE QUADRATO S. 16



BOSS EXECUTIVE RETTANGOLARE S. 17



BOSS EXECUTIVE ROTONDO S. 18



BREE E ONDA S. 19



BRIC S. 20



BRICCOLE VENEZIA S. 21



BUNGALOW BAR TABLE MARBLE S. 22



BUNGALOW BAR TABLE WOOD S. 23



BUNGALOW TABLE S. 24



CALLE BRICCOLA S. 25



CALLE CULT NATURAL SIDES S. 26



CANAL S. 27



CANAL BRICCOLA S. 28



CELERINA S. 29



CORK & RESIN TABLE S. 30



CORNICE S. 31



D.T. TABLE NATURAL SIDES S. 32



D.T. TABLE PLANK S. 33



D.T. TABLE SQUARED S. 34



DECANT ROUND & SQUARED S. 35



DOVETAIL TABLE S. 36



FIRE TABLE S. 37



FRAMMENTI DI WABI-SABI S. 38



HYPNOTIC S. 39



IN PUNTA DI PIEDI S. 40



IN PUNTA DI PIEDI BRICCOLA S. 41



IRON LIGHT NATURAL SIDES S. 42



IRON LIGHT SQUARED S. 43



KOHI TABLE S. 44



LIAM IRON S. 46



LIAM WOOD S. 48



LIBRA S. 50



LIGHT S. 51



MIYA S. 52



MORSO S. 53



NATURA BRICCOLA S. 54



NATURA EXTRA NATURAL SIDES S. 55



NATURA NATURAL SIDES S. 56



NATURA PLANK S. 57



NATURA SQUARED S. 58



NATURA TONDO S. 59



NAVALIA S. 60



NERVI TABLE S. 61



NEWTON BRICCOLA S. 62



NEWTON EXTRA NATURAL SIDES S. 63



NEWTON NATURAL SIDES S. 64



NEWTON PLANK S. 65



NEWTON SQUARED S. 66



OMBRA TABLE QUADRATO S. 67



OMBRA TABLE RETTANGOLARE S. 68



PACO WOOD S. 69



PARLA BIG & SMALL S. 70



PEBBLES ROUND & SQUARED S. 71



PIANO DESIGN TABLE S. 72



PRIME WOOD EXTENDIBLE S. 73



PRIME WOOD FIX S. 74



REVO TABLE S. 75



RIFLESSI IN LAGUNA S. 76



SHANG WOOD S. 77



SIMPLE BLUES S. 79



SIMPLE SWING S. 80



SIMPLE TWIST S. 81



SKY-NATURA BRICCOLA S. 82



SKY-NATURA EXTRA NATURAL SIDES S. 83



SKY-NATURA NATURAL SIDES S. 84



SKY-NATURA PLANK S. 85



SKY-NATURA SQUARED S. 86



SLEEK S. 87



SOLID BLUES S. 88



SOLID SWING S. 89



SOLID SWING OUTDOOR S. 90



SOLID TWIST S. 91



SOSPIRO TABLE S. 92



SPEED S. 93



TAVOLO S. 94



TOUCH TABLE BRICCOLA S. 95



VELA S. 96



VELA OUTDOOR S. 97



VERSA TABLE S. 98



VICE TABLE S. 99

VERFÜGBARE TISCHPLATTENVARIANTEN:

LÄNGE UND TIEFE DER TISCHPLATTE

Unsere Tischenplatten sind im Sondermaß sowohl in Länge als auch in Breite erhältlich.

Die Tischplatten aus verleimten Leisten mit Länge über 320 cm sind wie Parkett stabverleimt (sehen Sie die Skizze als Beispiel).

Dieses System erlaubt uns, Platten in Sonderlängen und -Tiefen zu erhalten und jedem Wunsch entgegenzukommen.

Machbarkeit jeder Anfrage wird von unserem Technischen Büro geprüft und bestätigt.

Preis auf Anfrage.

N.B.:

Für die Tische Mod. Bedrock, in der Version Plank oder Calle soll die Verfügbarkeit der Planken für Tischplatten über 300x90/100 cm je nach Anfrage geprüft werden.

Die Anzahl der Bretter variiert je nach Verfügbarkeit des Materials und jede Planke ist maximal zwischen 45 und 50 cm breit.

ANSTECKPLATTEN

Rechnen Sie bitte folgende Aufpreise für die Ansteckplatten (bitte wenden Sie sich an unsere Verkaufsabteilung für die Machbarkeit).

N.B.:

Preise gültig für Ansteckplatten sowohl mit geraden als auch mit Naturkanten, gemäß Tischplatte. Die Maserung ist in der selben Richtung wie auf der Tischplatte, jedoch nicht durchlaufend.

AUFPREIS FÜR 2 ANSTECKPLATTEN			
MASS	A1	A2	A4
L.40 x T.90 x St.4/5	1.920	1.860	2.130
L.40 x T.100 x St.4/5	2.030	1.970	2.240
L.40 x T.120 x St.4/5	2.250	2.180	2.450
L.40 x T.140 x St.4/5	2.470	2.390	2.660
L.40 x T.160 x St.4/5	2.690	2.610	2.880

VERFÜGBARE AUSFÜHRUNGEN:

A1: Nussbaum ohne Knoten, Nussbaum mit Knoten

A2: Eiche ohne Knoten, Eiche mit Knoten, Kirschbaum

A4: Eiche ohne Knoten pigmentiert: total black, Milchweiss Pigmentiert
Eiche mit Knoten: pigmentiert: total black, Milchweiss Pigmentiert



VERFÜGBARE TISCHPLATTENVARIANTEN:

KANTENPROFILE

Es ist möglich, die Kantenprofile wie folgt zu ändern. Preis auf Anfrage.

BAUMKANTE

(nur auf den Längsseiten)
mit Baumkanten ist immer die Toleranz +/- 10 cm zu berücksichtigen

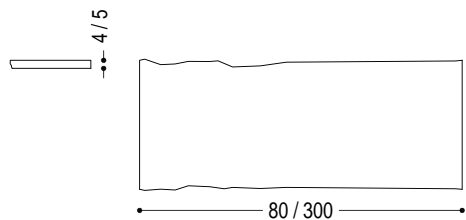

Detail



SCHRÄGE KANTE MOD. LIGHT

(auf allen Seiten)

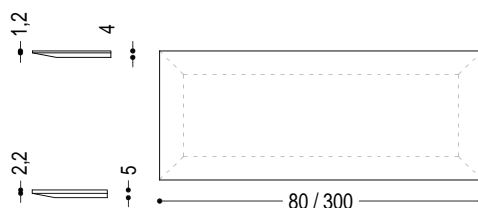

Detail



ABGERUNDETE KANTE MOD. TUBULAR

(auf allen Seiten)

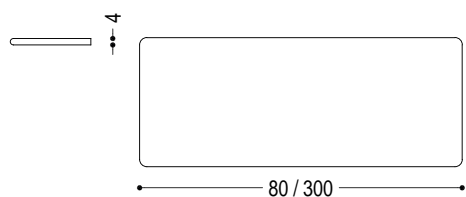

Detail



ABGERUNDETE KANTE MOD. CELERINA

(nur auf den Längsseiten)

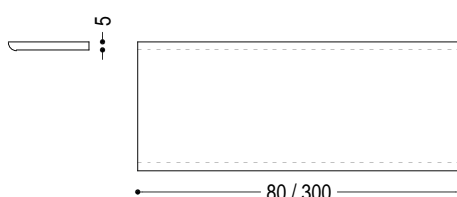

Detail



ABGERUNDETE KANTE MOD. VELA

(auf allen Seiten)

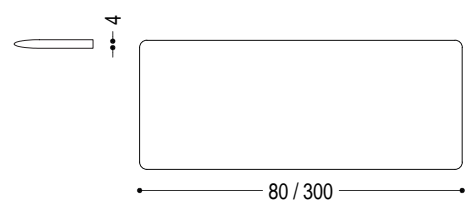

Detail





Tisch mit Platte bestehend aus verleimten Massivholzleisten und mit abgerundeten Kanten. Die Form des Untergestelles ist das Ergebnis eines Zusammenspiels von Kurven und Symmetrien, das dem Tisch ein leichtes Design verleiht.

ART.NR.	MASS	A1	A2	A4
ALTER EGO 1	L.200 x T.100 x H.75	5.900	5.730	7.000
ALTER EGO 2	L.220 x T.100 x H.75	6.120	5.940	7.220
ALTER EGO 3	L.240 x T.100 x H.75	6.390	6.200	7.490
ALTER EGO 4	L.260 x T.100 x H.75	6.820	6.620	7.920
ALTER EGO 5	L.280 x T.100 x H.75	7.220	7.010	8.320
ALTER EGO 6	L.300 x T.100 x H.75	7.710	7.480	8.810

VERFÜGBARE AUSFÜHRUNGEN

- A1: Nussbaum ohne Knoten, Nussbaum mit Knoten
- A2: Eiche ohne Knoten, Eiche mit Knoten, Kirschbaum
- A4: Eiche ohne Knoten pigmentiert: Milchweiß, total black
Eiche mit Knoten pigmentiert: Milchweiß, total black

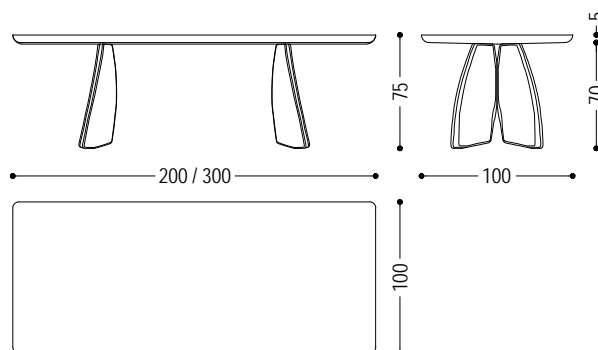



Tisch mit Platte bestehend aus verleimten Massivholzleisten mit Mittelfuge und geraden Kanten. Gestell mit geometrischem Design aus Eisen gefertigt.

STANDARD VERSION: UNTERGESTELL AUS EISEN IRONDUST LACKIERT (B2)

AMBO					
ART.NR.	MASS	GESTELL	A1	A2	A4
AMBO - 1	L.200 x T.100 x H.75	B2	6.410	6.155	6.750
		B3	8.910	8.655	9.250
AMBO - 2	L.220 x T.100 x H.75	B2	6.780	6.510	7.120
		B3	9.280	9.010	9.620
AMBO - 3	L.240 x T.100 x H.75	B2	6.970	6.690	7.280
		B3	9.470	9.190	9.780
AMBO - 4	L.260 x T.100 x H.75	B2	7.150	6.870	7.480
		B3	9.650	9.370	9.980
AMBO - 5	L.280 x T.100 x H.75	B2	7.360	7.070	7.690
		B3	9.860	9.570	10.190
AMBO - 6	L.300 x T.100 x H.75	B2	7.660	7.360	7.980
		B3	10.160	9.860	10.480

VERFÜGBARE AUSFÜHRUNGEN

- A1: Nussbaum ohne Knoten, Nussbaum mit Knoten
- A2: Eiche ohne Knoten, Eiche mit Knoten, Kirschbaum
- A4: Eiche ohne Knoten pigmentiert: Milchweiß, total black
Eiche mit Knoten pigmentiert: Milchweiß, total black
- B2: Eisen lackiert: irondust, RAL (nur ausgewählte Farben)
- B3: Eisen lackiert, Effekt matt gebürstet: Bronze antik, Edelstahl, Titan

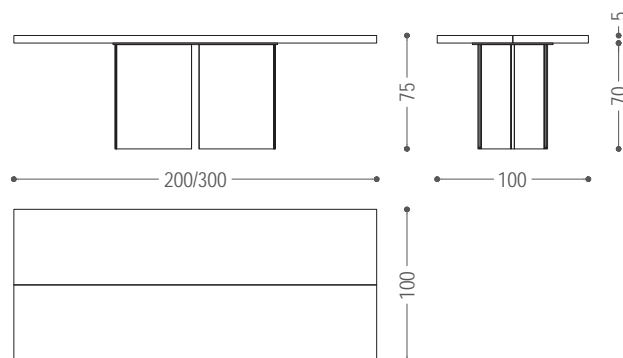



Tisch mit Platte aus Massivholz, bestehend aus zwei Planken mit Naturkanten und Mittelfuge. Auf Anfrage Planken um 30 cm verschoben positioniert (Bedrock Plank B). Gestell mit geometrischem Design aus Eisen gefertigt.

STANDARD VERSION: UNTERGESTELL AUS EISEN IRONDUST LACKIERT (B2) ; PLANKEN NEBENEINANDER LIEGEND. MIT ASYMMETRISCHEN PLANKEN (BEDROCK Plank B) GLEICHER PREIS, GESAMTLÄNGE: + 30 CM ALS IN PREISLISTE ANGEGEBEN

ART.NR.	MASS	GESTELL	A1	A2	A4
BEDROCK-PLANK DIR	L.200 x T.90/100 x H.76	B2	5.450	5.230	6.985
		B3	7.050	6.830	8.585
BEDROCK-PLANK 1.DIR	L.220 x T.90/100 x H.76	B2	5.630	5.410	7.115
		B3	7.230	7.010	8.715
BEDROCK-PLANK 2.DIR	L.240 x T.90/100 x H.76	B2	5.805	5.555	7.280
		B3	7.405	7.155	8.880
BEDROCK-PLANK 3.DIR	L.260 x T.90/100 x H.76	B2	6.040	5.810	7.780
		B3	7.640	7.410	9.380
BEDROCK-PLANK 4.DIR	L.280 x T.90/100 x H.76	B2	7.055	6.760	8.835
		B3	8.655	8.360	10.435
BEDROCK-PLANK 5.DIR	L.300 x T.90/100 x H.76	B2	7.475	7.175	9.285
		B3	9.075	8.775	10.885

VERFÜGBARE AUSFÜHRUNGEN

- A1:** Nussbaum mit Knoten
- A2:** Eiche mit Knoten
- A4:** Eiche ohne Knoten pigmentiert: Milchweiß
Eiche mit Knoten pigmentiert: Milchweiß, total black
- B2:** Eisen lackiert: irondust, RAL (nur ausgewählte Farben)
- B3:** Eisen lackiert, Effekt matt gebürstet: Bronze antik, Edelstahl, Titan

N.B.: AUFGRUND DER SCHWIERIGEN VERSORGUNG DES ROHMATERIALS KANN DIE LIEFERZEIT DIESES MODELLS WESENTLICH LÄNGER ALS STANDARDS SEIN. ALS ALTERNATIVE EMPFEHLEN WIR DAS MODELL BEDROCK PLANK THREE MIT PLATTE BESTEHEND AUS 3 PLANKEN.

BEDROCK-PLANK C

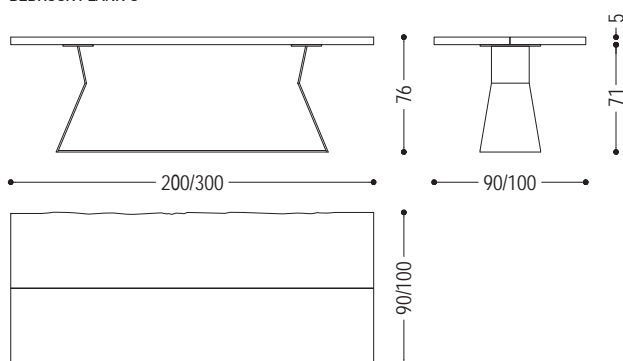

BEDROCK-PLANK B

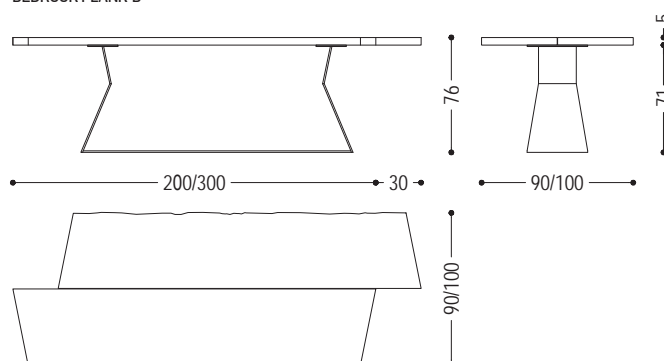



Tisch mit Platte aus Massivholz, bestehend aus zwei Planken mit Naturkanten. Mittelfuge mit transparentem Kunstharz (bei der Variante Nussbaum) oder mit schwarzem Kunstharz (bei der Variante Eiche) ausgefüllt. Gestell mit geometrischem Design aus Eisen gefertigt.

STANDARD VERSION: UNTERGESTELL AUS EISEN IRONDUST LACKIERT (B2) TISCHPLATTE AUS NUSSBAUM MIT KNOTEN + TRASPARENTEM KUNSTHARZ
TISCHPLATTE AUS EICHE MIT KNOTEN + SCHWARZEM KUNSTHARZ

ART.NR.	MASS	GESTELL	A1	A2
BEDROCK-PLANK 1.DIR RESIN	L.220 x T.90/100 x H.76	B2	8.095	7.700
		B3	9.695	9.300
BEDROCK-PLANK 2.DIR RESIN	L.240 x T.90/100 x H.76	B2	8.545	8.120
		B3	10.145	9.720
BEDROCK-PLANK 3.DIR RESIN	L.260 x T.90/100 x H.76	B2	9.040	8.585
		B3	10.640	10.185
BEDROCK-PLANK 4.DIR RESIN	L.280 x T.90/100 x H.76	B2	10.235	9.725
		B3	11.835	11.325
BEDROCK-PLANK 5.DIR RESIN	L.300 x T.90/100 x H.76	B2	10.900	10.360
		B3	12.500	11.960

VERFÜGBARE AUSFÜHRUNGEN

- A1:** Nussbaum mit Knoten
- A2:** Eiche mit Knoten
- B2:** Eisen lackiert: irondust, RAL (nur ausgewählte Farben)
- B3:** Eisen lackiert, Effekt matt gebürstet: Bronze antik, Edelstahl, Titan

DETAIL: PLATTE AUS NUSSBAUM MIT KNOTEN UND TRASPARENTEM KUNSTHARZ



DETAIL: PLATTE AUS EICHE MIT KNOTEN UND SCHWARZEM KUNSTHARZ

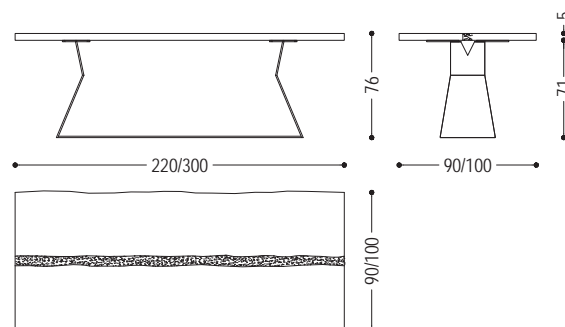



Tisch mit Platte aus Massivholz, bestehend aus drei Planken mit Naturkanten und Mittelfugen, Variante des Modells mit zwei Planken. Gestell mit geometrischem Design aus Eisen gefertigt.

STANDARD VERSION: UNTERGESTELL AUS EISEN IRONDUST LACKIERT (B2)

ART.NR.	MASS	GESTELL	A1	A2	A4
BEDROCK-PLANK-THREE.DIR	L.200 x T.90/100 x H.76	B2	5.105	4.915	6.545
		B3	6.705	6.515	8.145
BEDROCK-PLANK-THREE 1.DIR	L.220 x T.90/100 x H.76	B2	5.270	5.065	6.660
		B3	6.870	6.665	8.260
BEDROCK-PLANK-THREE 2.DIR	L.240 x T.90/100 x H.76	B2	5.435	5.205	6.815
		B3	7.035	6.805	8.415
BEDROCK-PLANK-THREE 3.DIR	L.260 x T.90/100 x H.76	B2	5.660	5.440	7.285
		B3	7.260	7.040	8.885
BEDROCK-PLANK-THREE 4.DIR	L.280 x T.90/100 x H.76	B2	6.605	6.330	8.275
		B3	8.205	7.930	9.875
BEDROCK-PLANK-THREE 5.DIR	L.300 x T.90/100 x H.76	B2	7.000	6.720	8.695
		B3	8.600	8.320	10.295

VERFÜGBARE AUSFÜHRUNGEN

- A1:** Nussbaum mit Knoten
- A2:** Eiche mit Knoten
- A4:** Eiche ohne Knoten pigmentiert: Milchweiß
Eiche mit Knoten pigmentiert: Milchweiß, total black
- B2:** Eisen lackiert: irondust, RAL (nur ausgewählte Farben)
- B3:** Eisen lackiert, Effekt matt gebürstet: Bronze antik, Edelstahl, Titan

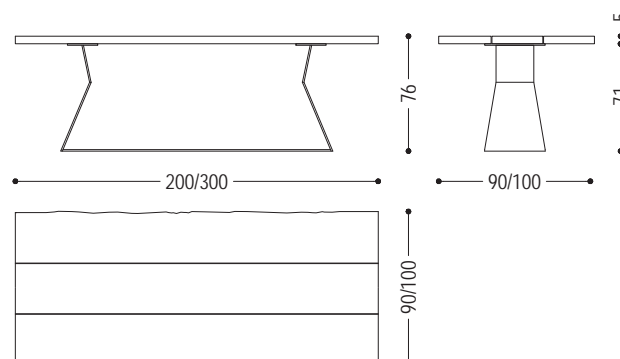



Tisch völlig aus Massivholz, mit zwei Beinen aus verleimten Leisten, innen leer.

ART.NR.	MASS	A1	A2	A4
NAT-TAVBOSS BASIC 1	L.240 x T.100 x H.73,5	5.155	4.960	6.095
NAT-TAVBOSS BASIC 5	L.240 x T.110 x H.73,5	5.690	5.465	6.580
NAT-TAVBOSS BASIC 2	L.260 x T.100 x H.73,5	5.690	5.465	6.785
NAT-TAVBOSS BASIC 6	L.260 x T.110 x H.73,5	6.065	5.800	7.110
NAT-TAVBOSS BASIC 3	L.280 x T.100 x H.73,5	6.065	5.800	7.115
NAT-TAVBOSS BASIC 7	L.280 x T.110 x H.73,5	6.580	6.340	7.620
NAT-TAVBOSS BASIC 4	L.300 x T.100 x H.73,5	6.580	6.340	7.620
NAT-TAVBOSS BASIC 8	L.300 x T.110 x H.73,5	7.245	6.960	8.215

VERFÜGBARE AUSFÜHRUNGEN

- A1: Nussbaum ohne Knoten, Nussbaum mit Knoten
- A2: Eiche ohne Knoten, Eiche mit Knoten, Kirschbaum
- A4: Eiche ohne Knoten pigmentiert: Milchweiß, total black
Eiche mit Knoten pigmentiert: Milchweiß, total black

AUFPREIS FÜR TISCHHÖHE 75 CM	
PREIS JE BEIN	300

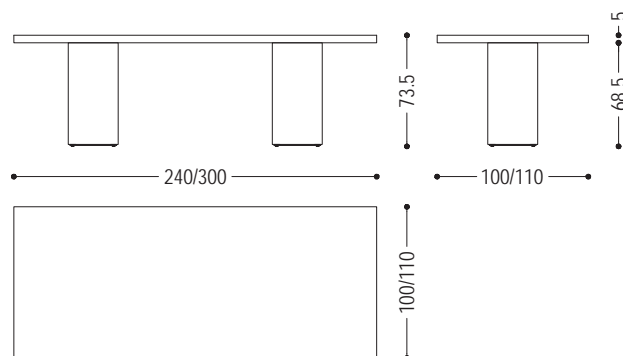



Tisch völlig aus Massivholz, mit quadratischer Platte. Mittleres Bein aus verleimten Leisten, innen leer, mit Bodenplatte aus Eisen.

STANDARD VERSION: BODENPLATTE AUS EISEN IRONDUST LACKIERT (B2)

ART.NR.	MASS	BODENPLATTE	A1	A2	A4
NAT-BOSSBASICQUADRO3	L.120 x T.120 x H.73,5	B2	3.910	3.750	4.660
		B3	4.620	4.460	5.370
NAT-BOSSBASICQUADRO4	L.140 x T.140 x H.73,5	B2	4.280	4.100	5.360
		B3	4.990	4.810	6.070
NAT-BOSSBASICQUADRO5	L.160 x T.160 x H.73,5	B2	5.790	5.595	6.960
		B3	6.500	6.305	7.670

VERFÜGBARE AUSFÜHRUNGEN

- A1:** Nussbaum ohne Knoten, Nussbaum mit Knoten
- A2:** Eiche ohne Knoten, Eiche mit Knoten, Kirschbaum
- A4:** Eiche ohne Knoten pigmentiert: Milchweiß, total black
Eiche mit Knoten pigmentiert: Milchweiß, total black
- B2:** Eisen lackiert: irondust, RAL (nur ausgewählte Farben)
- B3:** Eisen lackiert, Effekt matt gebürstet: Bronze antik, Edelstahl, Titan

AUFPREIS FÜR TISCHHÖHE 75 CM	
PREIS JE BEIN	300

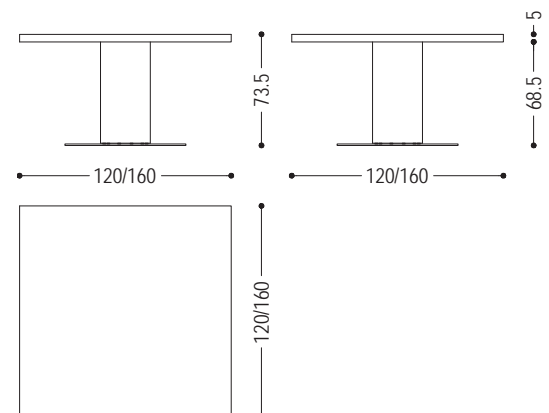



Tisch völlig aus Massivholz, mit rechteckiger Platte. Mittleres Bein aus verleimten Leisten, innen leer, mit Bodenplatte aus Eisen.

STANDARD VERSION: BODENPLATTE AUS EISEN IRONDUST LACKIERT (B2)

ART.NR.	MASS	BODENPLATTE	A1	A2	A4
NAT-BOSSBASICRETTGS1	L.200 x T.100 x H.73,5	B2	5.030	4.835	5.830
		B3	5.780	5.585	6.580
NAT-BOSSBASICRETTGS2	L.220 x T.100 x H.73,5	B2	5.165	4.975	5.960
		B3	5.915	5.725	6.710
NAT-BOSSBASICRETTGS3	L.240 x T.110 x H.73,5	B2	5.610	5.380	6.360
		B3	6.360	6.130	7.110
NAT-BOSSBASICRETTGS4	L.260 x T.110 x H.73,5	B2	5.960	5.745	6.910
		B3	6.710	6.495	7.660

VERFÜGBARE AUSFÜHRUNGEN

- A1:** Nussbaum ohne Knoten, Nussbaum mit Knoten
- A2:** Eiche ohne Knoten, Eiche mit Knoten, Kirschbaum
- A4:** Eiche ohne Knoten pigmentiert: Milchweiß, total black
Eiche mit Knoten pigmentiert: Milchweiß, total black
- B2:** Eisen lackiert: irondust, RAL (nur ausgewählte Farben)
- B3:** Eisen lackiert, Effekt matt gebürstet: Bronze antik, Edelstahl, Titan

AUFPREIS FÜR TISCHHÖHE 75 CM	
PREIS JE BEIN	300

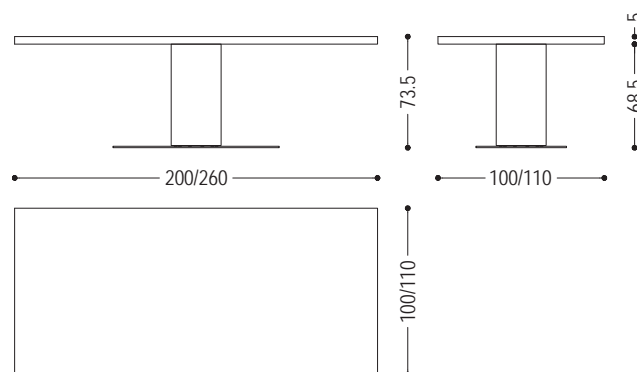

BOSS EXECUTIVE

WICHTIGE INFORMATIONEN UND LIEFERFRIST FÜR TISCH BOSS EXECUTIVE

Die Beine sind durch die Platte durchstossend und bestehen aus Massivholzblöcke. Jeder Stamm für die Herstellung der Beine ist ein Einzelstück, so wie es einmalig und exklusiv ist, einen solchen Tisch zu besitzen.

Versorgung, Schnitt und Bearbeitung dieser grossen Stämme aus Nussbaum und Eiche dauern mehr als die normale Bearbeitung des Materials mit Standardstärke. Deshalb kann sich die geschätzte Lieferfrist auch um einige Wochen verzögern.

Wegen ihrer Grösse können die Holzblöcke nicht vor der Bearbeitung getrocknet werden, deswegen erfolgt das Trocknungsprozess nach der Lieferung im Raum wo der Tisch steht. Eventuelle Risse und Spalten in den Beinen sind völlig normal, da das Holz je nach den unterschiedlichen Umweltbedingungen und Luftfeuchtigkeit Bewegungen unterliegt. Für die Kunden die solche Eigenschaften nicht akzeptieren können, schlagen wir die Version BOSS BASIC vor, die Beine bestehen aus Massivholz aber gezinkt und verleimt, und stossen nicht durch die Platte durch (innen leer).



(Boss Executive)



(Boss Executive-Detail)



(Boss Basic)



Tisch mit Platte bestehend aus verleimten Massivholzleisten und Beine aus Massivholzblöcken durch die Platte durchstossend. Variante mit rechteckiger Platte und zwei Beinen.

ART.NR.	MASS	A1	A2
NAT-TAVBOSS EXECUTIVE 1	L.240 x T.100 x H.73,5	8.320	8.005
NAT-TAVBOSS EXECUTIVE 5	L.240 x T.110 x H.73,5	8.835	8.500
NAT-TAVBOSS EXECUTIVE 2	L.260 x T.100 x H.73,5	8.830	8.500
NAT-TAVBOSS EXECUTIVE 6	L.260 x T.110 x H.73,5	9.290	8.930
NAT-TAVBOSS EXECUTIVE 3	L.280 x T.100 x H.73,5	9.290	8.930
NAT-TAVBOSS EXECUTIVE 7	L.280 x T.110 x H.73,5	9.960	9.565
NAT-TAVBOSS EXECUTIVE 4	L.300 x T.100 x H.73,5	9.960	9.565
NAT-TAVBOSS EXECUTIVE 8	L.300 x T.110 x H.73,5	10.840	10.420

VERFÜGBARE AUSFÜHRUNGEN

A1: Nussbaum mit Knoten

A2: Eiche mit Knoten

AUFPREIS FÜR TISCHHÖHE 75 CM	
PREIS JE BEIN	300

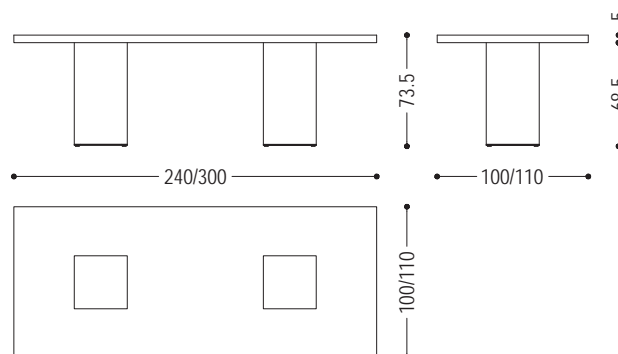



Tisch mit Platte bestehend aus verleimten Massivholzleisten; Bein in einem Massivholzblock durch die Platte durchstossend. Variante mit quadratischer Platte und Bodenplatte aus Eisen.

STANDARD VERSION: BODENPLATTE AUS EISEN IRONDUST LACKIERT (B2)

ART.NR.	MASS	BODENPLATTE	A1	A2
NAT-TAVBOSSEXEQUADRO1	L.120 x T.120 x H.73,5	B2	6.535	6.285
		B3	7.390	7.135
NAT-TAVBOSSEXEQUADRO2	L.140 x T.140 x H.73,5	B2	7.180	6.920
		B3	8.030	7.770
NAT-TAVBOSSEXEQUADRO3	L.160 x T.160 x H.73,5	B2	9.375	9.070
		B3	10.225	9.920

VERFÜGBARE AUSFÜHRUNGEN

- A1: Nussbaum mit Knoten
- A2: Eiche mit Knoten
- B2: Eisen lackiert: irondust, RAL (nur ausgewählte Farben)
- B3: Eisen lackiert, Effekt matt gebürstet: Bronze antik, Edelstahl, Titan

AUFPREIS FÜR TISCHHÖHE 75 CM	
PREIS JE BEIN	300

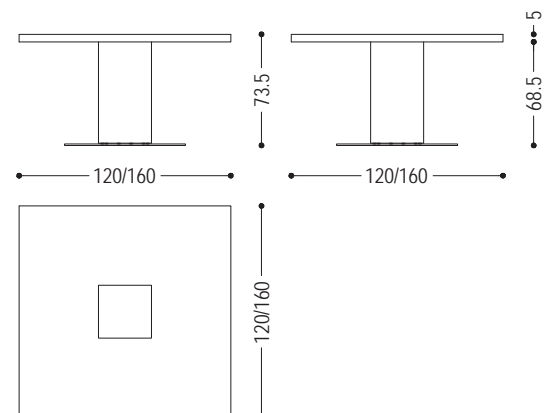



Tisch mit Platte bestehend aus verleimten Massivholzleisten; Bein in einem Massivholzblock durch die Platte durchstossend. Variante mit rechteckiger Platte und Bodenplatte aus Eisen.

STANDARD VERSION: BODENPLATTE AUS EISEN IRONDUST LACKIERT (B2)

ART.NR.	MASS	BODENPLATTE	A1	A2
NAT-BOSSEXERETTGS1	L.200 x T.100 x H.73,5	B2	7.640	7.340
		B3	8.540	8.240
NAT-BOSSEXERETTGS2	L.220 x T.100 x H.73,5	B2	8.080	7.780
		B3	8.980	8.680
NAT-BOSSEXERETTGS3	L.240 x T.110 x H.73,5	B2	8.340	8.020
		B3	9.240	8.920
NAT-BOSSEXERETTGS4	L.260 x T.110 x H.73,5	B2	8.670	8.335
		B3	9.570	9.235

VERFÜGBARE AUSFÜHRUNGEN

- A1:** Nussbaum mit Knoten
- A2:** Eiche mit Knoten
- B2:** Eisen lackiert: iron dust, RAL (nur ausgewählte Farben)
- B3:** Eisen lackiert, Effekt matt gebürstet: Bronze antik, Edelstahl, Titan

AUFPREIS FÜR TISCHHÖHE 75 CM	
PREIS JE BEIN	300

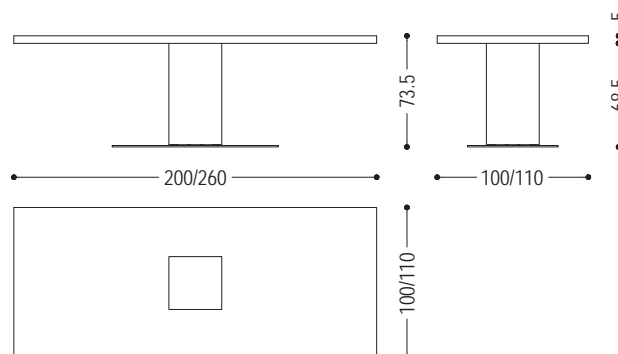



Tisch mit Platte bestehend aus verleimten Massivholzleisten; Bein in einem Massivholzblock durch die Platte durchstossend. Variante mit runder Platte und Bodenplatte aus Eisen.

STANDARD VERSION: BODENPLATTE AUS EISEN IRONDUST LACKIERT (B2)

ART.NR.	MASS	BODENPLATTE	A1	A2
NAT-BOSSEXETONDO 1	Ø 120 x H.73,5	B2	6.760	6.490
		B3	7.660	7.390
NAT-BOSSEXETONDO 2	Ø 140 x H.73,5	B2	7.420	7.120
		B3	8.320	8.020
NAT-BOSSEXETONDO 3	Ø 160 x H.73,5	B2	8.150	7.840
		B3	9.050	8.740

VERFÜGBARE AUSFÜHRUNGEN

A1: Nussbaum mit Knoten

A2: Eiche mit Knoten

B2: Eisen lackiert: irondust, RAL (nur ausgewählte Farben)

B3: Eisen lackiert, Effekt matt gebürstet: Bronze antik, Edelstahl, Titan

AUFPREIS FÜR TISCHHÖHE 75 CM	
PREIS JE BEIN	300

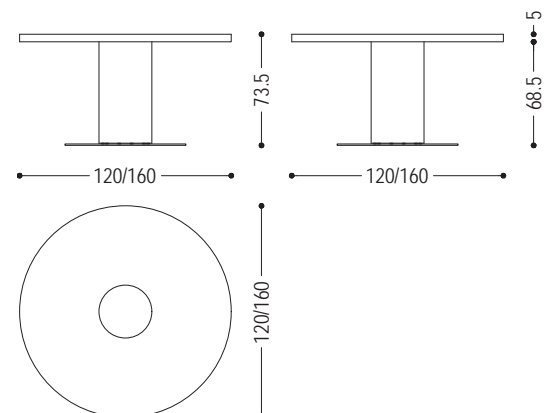



Tisch mit Platte bestehend aus verleimten Massivholzleisten und Gestell aus Eisen, das an die Meereswellen erinnert.

STANDARD VERSION: UNTERGESTELL AUS NATUREISEN RÖHRENFORMIG STÄRKE 2,2 CM, IRONDUST LACKIERT (B2)

ART.NR.	MASS	GESTELL	A1	A2	A4
BREE E ONDA 1	L.240 x T.100 x H.76	B2	7.880	7.575	8.335
		B3	10.280	9.975	10.735
BREE E ONDA 2	L.260 x T.100 x H.76	B2	8.155	7.840	8.810
		B3	10.555	10.240	11.210
BREE E ONDA 3	L.280 x T.100 x H.76	B2	8.430	8.115	9.070
		B3	10.830	10.515	11.470
BREE E ONDA 4	L.300 x T.100 x H.76	B2	8.865	8.535	9.465
		B3	11.265	10.935	11.865

VERFÜGBARE AUSFÜHRUNGEN

- A1:** Nussbaum ohne Knoten, Nussbaum mit Knoten
- A2:** Eiche ohne Knoten, Eiche mit Knoten, Kirschbaum
- A4:** Eiche ohne Knoten pigmentiert: Milchweiß, total black
Eiche mit Knoten pigmentiert: Milchweiß, total black
- B2:** Eisen lackiert: irondust, RAL (nur ausgewählte Farben)
- B3:** Eisen lackiert, Effekt matt gebürstet: Bronze antik, Edelstahl, Titan

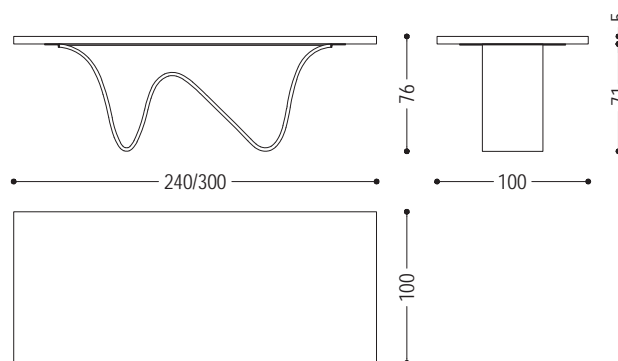



Runder Tisch mit Platte aus Brettern in Briccola, nicht verleimt, und 4 schrägen Beinen in Spiralförmig.

STANDARD VERSION: MIT SPIRALFÖRMIGEN TISCHBEINEN AUS EICHE

ART.NR.	MASS	A6
BRIC1	Ø 160 x H.75	7.055
BRIC2	Ø 180 x H.75	8.290
BRIC3	Ø 200 x H.75	9.265

VERFÜGBARE AUSFÜHRUNGEN

A6: Briccola

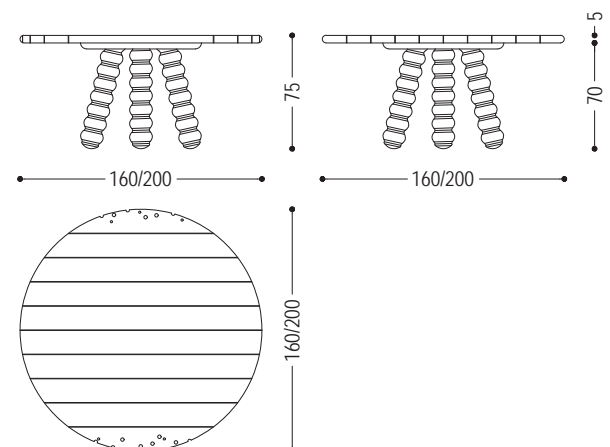



Tisch mit Platte aus Brettern in Briccola, nicht verleimt, mit Naturkanten. Das Gestell besteht aus schrägen Beinen, auf die Platte durchstoßend und gedreht. Anzahl der Bretter je nach Plattenbreite. Die Position der Beine kann sich je nach der Größe der einzelnen Bretter ändern.

STANDARD VERSION: BEINE AUS EICHE

ART.NR.	MASS	A6
BRICCOLA-THUN1	L.230/280 x T.90/100 x H.74	10.360
BRICCOLA-THUN	L.290/340 x T.90/100 x H.74	13.350

VERFÜGBARE AUSFÜHRUNGEN

A6: Briccola

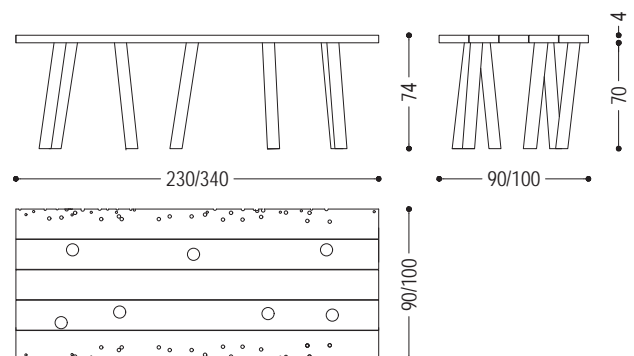



Stehtisch mit Untergestell aus Massivholz mit quadratischer Grundfläche, von Hand gedrechselt, aufgebaut und geschliffen. Tischplatte aus Marmor mit hervorstehenden, abgerundeten Kanten.

STANDARD VERSION: TISCHPLATTE AUS MARMOR EMPERADOR GLÄNZEND POLIERT (F1)

ART.NR.	MASS / MASS	PLATTE	A1	A2	A11
BUNGALOW BAR TABLE MARBLE	L.100 x T.100 x H.103,5	F1	5.120	5.010	5.950
		F2	9.200	9.090	10.030

VERFÜGBARE AUSFÜHRUNGEN

A1: Nussbaum ohne Knoten

A2: Eiche ohne Knoten

A11: Teak

F1: Marmor verde alpi, Marmor emperador dark,
N.B.: Feinsteinzeug Sahara noir: auf Anfrage

F2: Marmor calacatta

HINWEIS: FÜR DEN AUSSENBEREICH IST NUR DIE AUSFÜHRUNG A11 ERHÄLTlich

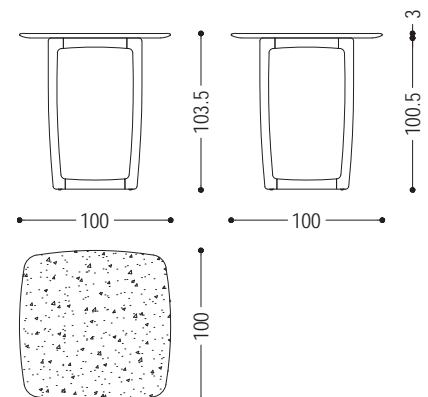



Steh­tisch mit Untergestell aus Massivholz mit quadratischer Grundfläche, von Hand gedrechselt, gebaut und geschliffen. Tischplatte aus Holz mit hervorstehenden, abgerundeten Kanten.

ART.NR.	MASS	A1	A2
BUNGALOW BAR TABLE 1 W	L.100 x T.100 x H.103,5	4.220	4.130
BUNGALOW BAR TABLE 2 W	L.120 x T.120 x H.103,5	4.430	4.320

VERFÜGBARE AUSFÜHRUNGEN

A1: Nussbaum ohne Knoten

A2: Eiche ohne Knoten

HINWEIS: FÜR DEN AUSSENBEREICH IST NUR DIE AUSFÜHRUNG A11 ERHÄLTlich

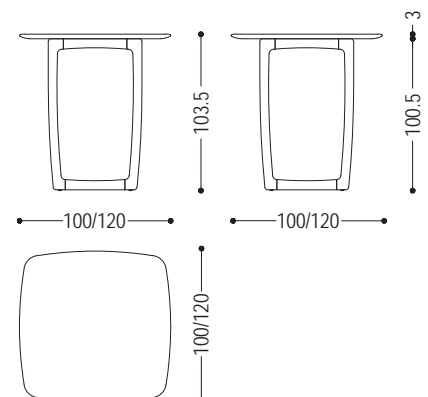



Tisch mit Untergestell aus Teakholz massiv mit quadratischer Grundfläche, von Hand gedrechselt, aufgebaut und geschliffen. Tischplatte aus Marmor mit hervorstehenden, abgerundeten Kanten.

STANDARD VERSION: TISCHPLATTE AUS MARMOR EMPERADOR DARK GLÄNZEND POLIERT (F1)

ART.NR.	MASS	PLATTE	A11
BUNGALOW TABLE 1	L.110 x T.110 x H.75	F1	6.200
		F2	11.960
BUNGALOW TABLE 2	L.220 x T.110 x H.75	F1	8.850
		F2	18.690

VERFÜGBARE AUSFÜHRUNGEN

A11: Teak

F1: Marmor verde alpi, Marmor emperador dark,
N.B.: Feinsteinzeug Sahara noir: auf Anfrage

F2: Marmor calacatta

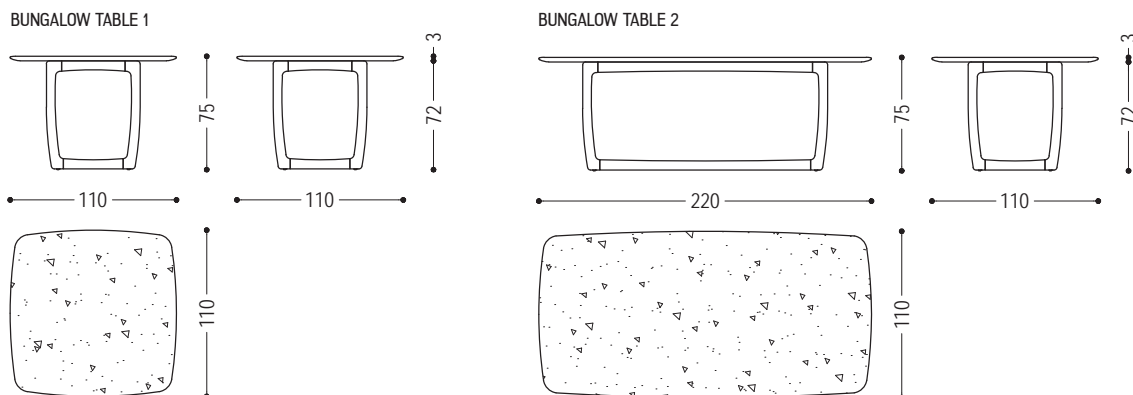



Tisch mit Platte aus Brettern in Briccola, nicht verleimt, mit Naturkanten. Gestell aus Eisen bestehend aus zwei Beinen und einer Traverse.

STANDARD VERSION: UNTERGESTELL AUS EISEN IRONDUST LACKIERT (B2)

ART.NR.	MASS	GESTELL	A6
CALLE BRICCOLA-1	L.220 x T.90/100 x H.73	B2	7.440
		B3	8.640
CALLE BRICCOLA-2	L.240 x T.90/100 x H.73	B2	7.730
		B3	8.930
CALLE BRICCOLA-3	L.260 x T.90/100 x H.73	B2	8.055
		B3	9.255
CALLE BRICCOLA-4	L.280 x T.90/100 x H.73	B2	8.345
		B3	9.545
CALLE BRICCOLA-5	L.300 x T.90/100 x H.73	B2	8.960
		B3	10.160

VERFÜGBARE AUSFÜHRUNGEN

A6: Briccola

B2: Eisen lackiert: irondust, RAL (nur ausgewählte Farben)

B3: Eisen lackiert, Effekt matt gebürstet: Bronze antik, Edelstahl, Titan

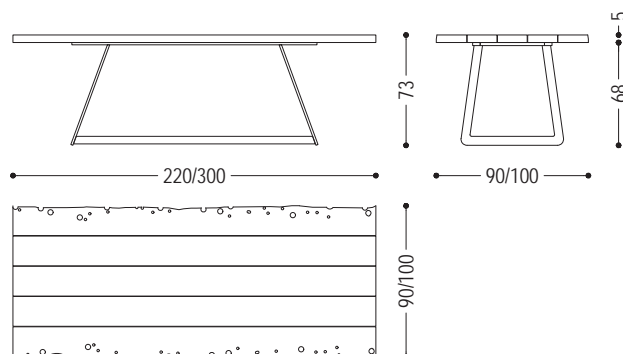



Tisch mit Platte aus Brettern, nicht verleimt und mit Naturkanten, und Gestell aus Eisen bestehend aus zwei Beinen und einer Traverse.

STANDARD VERSION: UNTERGESTELL AUS EISEN IRONDUST LACKIERT (B2)

ART.NR.	MASS	GESTELL	A1	A2	A4
CALLECULT-1	L.220 x T.90/100 x H.73	B2	5.505	5.295	6.335
		B3	6.705	6.495	7.535
CALLECULT-2	L.240 x T.90/100 x H.73	B2	5.710	5.505	6.545
		B3	6.910	6.705	7.745
CALLECULT-3	L.260 x T.90/100 x H.73	B2	5.950	5.740	6.980
		B3	7.150	6.940	8.180
CALLECULT-4	L.280 x T.90/100 x H.73	B2	6.180	5.950	7.185
		B3	7.380	7.150	8.385
CALLECULT-5	L.300 x T.90/100 x H.73	B2	6.655	6.385	7.620
		B3	7.855	7.585	8.820

VERFÜGBARE AUSFÜHRUNGEN

- A1: Nussbaum mit Knoten
- A2: Eiche mit Knoten
- A4: Eiche ohne Knoten pigmentiert: Milchweiß
Eiche mit Knoten pigmentiert: Milchweiß, total black
- B2: Eisen lackiert: irondust, RAL (nur ausgewählte Farben)
- B3: Eisen lackiert, Effekt matt gebürstet: Bronze antik, Edelstahl, Titan

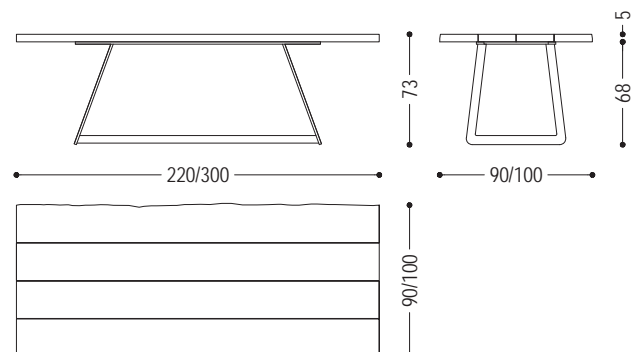



Tisch mit Platte bestehend aus verleimten Massivholzleisten, mit geraden Kanten; in der Mitte des Tisches befindet sich eine Einbuchtung in Form eines Eisenbehälters, der sich über die komplette Länge des Tisches erstreckt. Vier massive Beine mit geometrischem Abschnitt stützen die Tischplatte.

STANDARD VERSION: EISENBEHÄLTER AUS EISEN IRONDUST LACKIERT (B2); MASSIVHOLZ BEINE AUS VERLEIMTEN LEISTEN

ART.NR.	MASS	EISENBEHÄLTER	A1	A2	A4
CANAL 1	L.220 x T.110 x H.76,8	B2	5.700	5.560	5.900
		B3	7.050	6.910	7.250
CANAL 2	L.240 x T.110 x H.76,8	B2	5.960	5.810	7.100
		B3	7.310	7.160	8.450
CANAL 3	L.260 x T.110 x H.76,8	B2	6.200	6.060	7.300
		B3	7.550	7.410	8.650

VERFÜGBARE AUSFÜHRUNGEN

- A1:** Nussbaum ohne Knoten, Nussbaum mit Knoten
A2: Eiche ohne Knoten, Eiche mit Knoten, Kirschbaum
A4: Eiche ohne Knoten pigmentiert: Milchweiß, total black
 Eiche mit Knoten pigmentiert: Milchweiß, total black
B2: Eisen lackiert: irondust, RAL (nur ausgewählte Farben)
B3: Eisen lackiert, Effekt matt gebürstet: Bronze antik, Edelstahl, Titan

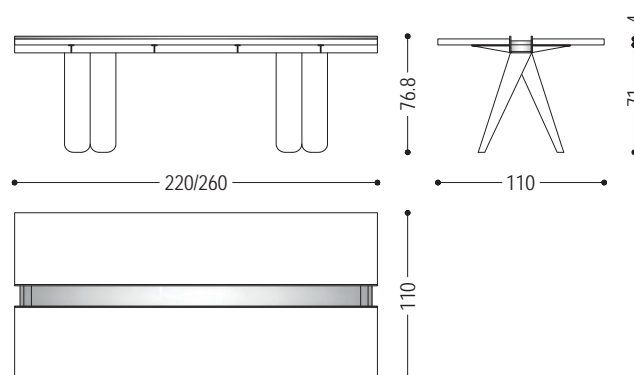



Tisch mit Platte aus Brettern in Briccola, nicht verleimt, mit Naturkanten; in der Mitte des Tisches befindet sich eine Einbuchtung in Form eines Eisenbehälters, der sich über die komplette Länge des Tisches erstreckt. Vier massive Beine stützen die Tischplatte.

STANDARD VERSION: EISENBEHÄLTER AUS EISEN IRONDUST LACKIERT (B2); MASSIVHOLZBEINE AUS EICHE, AUS VERLEIMTEN LEISTEN

ART.NR.	MASS	EISENBEHÄLTER	A6
CANAL BRICCOLA 1	L.220 x T.110 x H.76,8	B2	7.400
		B3	8.750
CANAL BRICCOLA 2	L.240 x T.110 x H.76,8	B2	7.750
		B3	9.100
CANAL BRICCOLA 3	L.260 x T.110 x H.76,8	B2	8.060
		B3	9.410

VERFÜGBARE AUSFÜHRUNGEN

A6: Briccola

B2: Eisen lackiert: irondust, RAL (nur ausgewählte Farben)

B3: Eisen lackiert, Effekt matt gebürstet: Bronze antik, Edelstahl, Titan

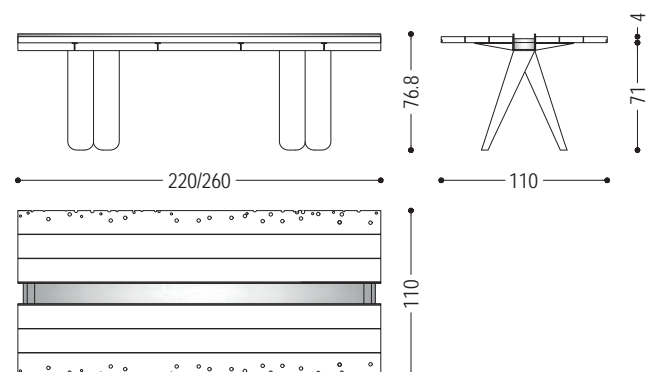



Tisch mit Platte bestehend aus verleimten Massivholzleisten, mit einer Mittelfuge. Beine aus Massivholz durch die Platte durchstossend. Mit abgerundeten oder geraden Kanten erhältlich.

ART.NR.	MASS	A1	A2	A4
3.65.1	L.180 x T.100 x H.75	4.800	4.670	5.800
3.65.2	L.200 x T.100 x H.75	4.930	4.760	5.910
3.65.3	L.220 x T.100 x H.75	5.200	5.020	6.160
3.65.4	L.240 x T.100 x H.75	5.460	5.190	6.285
3.65.5	L.260 x T.100 x H.75	5.890	5.590	6.880
3.65.6	L.280 x T.100 x H.75	6.300	5.980	7.150
3.65.7	L.300 x T.100 x H.75	6.770	6.440	7.590

VERFÜGBARE AUSFÜHRUNGEN

- A1: Nussbaum ohne Knoten, Nussbaum mit Knoten
- A2: Eiche ohne Knoten, Eiche mit Knoten, Kirschbaum
- A4: Eiche ohne Knoten pigmentiert: Milchweiß, total black
Eiche mit Knoten pigmentiert: Milchweiß, total black

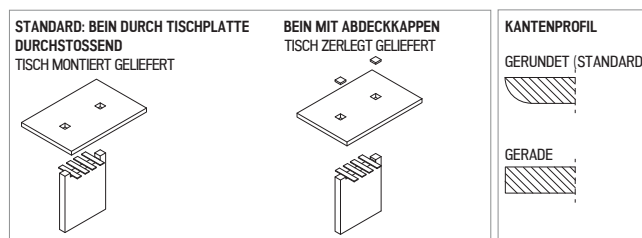
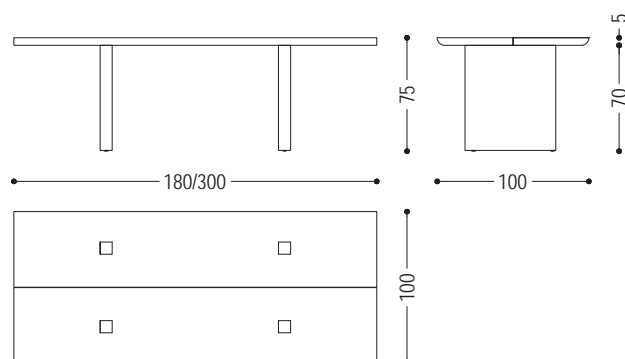



Quadratischer Tisch mit Platte aus Korken und Kunstharz. Gestell mit geometrischem Design aus Eisen gefertigt.

STANDARD VERSION: UNTERGESTELL AUS EISEN IRONDUST LACKIERT (B2)

ART.NR.	MASS	GESTELL	KORK · KUNSTHARZ
CORK & RESIN TABLE	L.92 x T.92 x H.75,5	B2	3.800
		B3	4.450

VERFÜGBARE AUSFÜHRUNGEN

B2: Eisen lackiert: irondust, RAL (nur ausgewählte Farben)

B3: Eisen lackiert, Effekt matt gebürstet: Bronze antik, Edelstahl, Titan

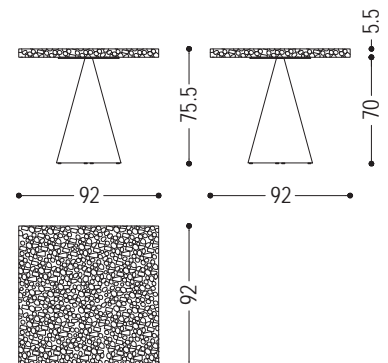



Tisch/Konsole mit Glasplatte und Gestell bestehend aus einem Eisenrahmen, der eine oder zwei Planken in Briccola stützt. Länge der Glasplatte 280 cm, Tischlänge insgesamt 300 cm.

STANDARD VERSION: UNTERGESTELL AUS EISEN IRONDUST LACKIERT (B2); TISCHPLATTE AUS TRANSPARENTEM GLAS (E1)

ART.NR.	MASS	GESTELL	A6
BRICCOLA-SCACCHETTI	L.280/300 x T.90 x H.72	B2	14.505
		B3	17.105

VERFÜGBARE AUSFÜHRUNGEN

- A6:** Briccola
- B2:** Eisen lackiert: irondust, RAL (nur ausgewählte Farben)
- B3:** Eisen lackiert, Effekt matt gebürstet: Bronze antik, Edelstahl, Titan

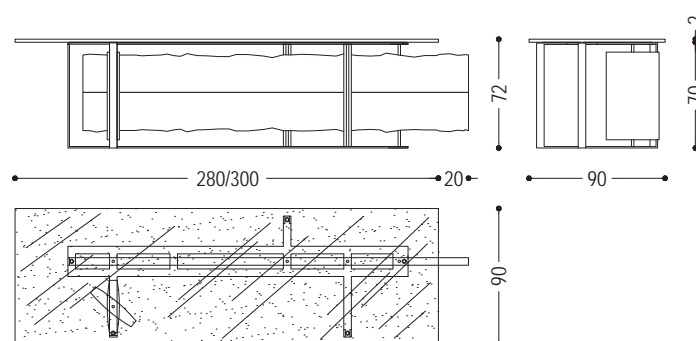



Tisch mit Platte bestehend aus verleimten Massivholzleisten, mit Naturkanten. Gestell bestehend aus Eisenkufen, deren Einzelteile mit Schwalbenschwanzverbindungen zusammengefügt sind.

STANDARD VERSION: UNTERGESTELL AUS EISEN IRONDUST LACKIERT (B2)

ART.NR.	MASS	GESTELL	A1	A2	A4
D.T.1 NS	L.220 x T.100 x H.76	B2	4.810	4.640	5.665
		B3	6.440	6.270	7.295
D.T.2 NS	L.240 x T.100 x H.76	B2	5.050	4.870	5.910
		B3	6.680	6.500	7.540
D.T.3 NS	L.260 x T.100 x H.76	B2	5.270	5.030	6.275
		B3	6.900	6.660	7.905
D.T.4 NS	L.280 x T.100 x H.76	B2	5.535	5.325	6.560
		B3	7.165	6.955	8.190
D.T.5 NS	L.300 x T.100 x H.76	B2	5.835	5.605	6.840
		B3	7.465	7.235	8.470

VERFÜGBARE AUSFÜHRUNGEN

- A1:** Nussbaum mit Knoten
- A2:** Eiche mit Knoten
- A4:** Eiche ohne Knoten pigmentiert: Milchweiß
Eiche mit Knoten pigmentiert: Milchweiß, total black
- B2:** Eisen lackiert: irondust, RAL (nur ausgewählte Farben)
- B3:** Eisen lackiert, Effekt matt gebürstet: Bronze antik, Edelstahl, Titan

DETAIL: PLATTE MIT NATURKANTEN

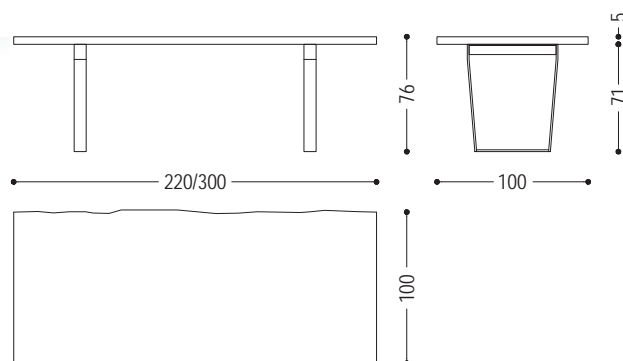



Tisch mit Platte aus Massivholz, bestehend aus zwei Planken mit Naturkanten und Mittelfuge. Gestell bestehend aus Eisenkufen, deren Einzelteile mit Schwalbenschwanzverbindungen zusammengefügt sind.

STANDARD VERSION: UNTERGESTELL AUS EISEN IRONDUST LACKIERT (B2)

ART.NR.	MASS	GESTELL	A1	A2	A4
D.T.-PLANKO	L.200 x T.90/100 x H.76	B2	4.960	4.775	6.355
		B3	6.590	6.405	7.985
D.T.-PLANK1	L.220 x T.90/100 x H.76	B2	5.120	4.920	6.470
		B3	6.750	6.550	8.100
D.T.-PLANK2	L.240 x T.90/100 x H.76	B2	5.280	5.055	6.615
		B3	6.910	6.685	8.245
D.T.-PLANK3	L.260 x T.90/100 x H.76	B2	5.495	5.285	7.075
		B3	7.125	6.915	8.705
D.T.-PLANK4	L.280 x T.90/100 x H.76	B2	6.415	6.150	8.035
		B3	8.045	7.780	9.665
D.T.-PLANK5	L.300 x T.90/100 x H.76	B2	6.800	6.525	8.445
		B3	8.430	8.155	10.075

VERFÜGBARE AUSFÜHRUNGEN

- A1:** Nussbaum mit Knoten
- A2:** Eiche mit Knoten
- A4:** Eiche ohne Knoten pigmentiert: Milchweiß
Eiche mit Knoten pigmentiert: Milchweiß, total black
- B2:** Eisen lackiert: irondust, RAL (nur ausgewählte Farben)
- B3:** Eisen lackiert, Effekt matt gebürstet: Bronze antik, Edelstahl, Titan

N.B.: AUFGRUND DER SCHWIERIGEN VERSORGUNG DES ROHMATERIALS KANN DIE LIEFERZEIT DIESES MODELLS WESENTLICH LÄNGER ALS STANDARDS SEIN. ALS ALTERNATIVE EMPFEHLEN WIR DIE TISCHPLATTE AUS 3 PLANKEN WIE BEIM TISCH BEDROCK PLANK THREE. PREIS AUF ANFRAGE.

DETAIL: PLATTE AUS ZWEI PLANKEN

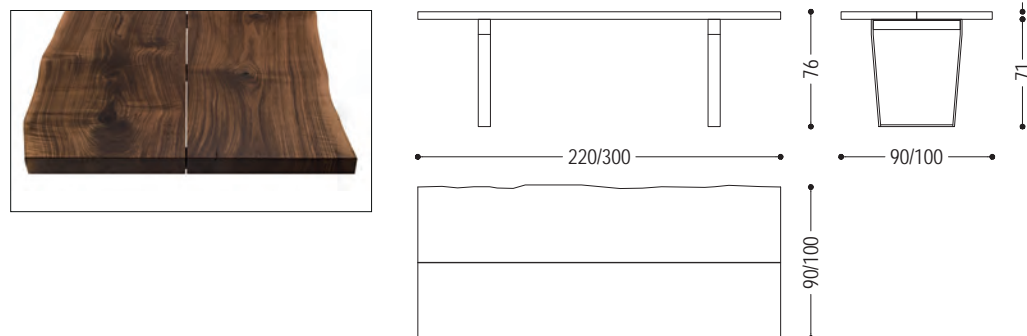



Tisch mit Platte bestehend aus verleimten Massivholzleisten, mit geraden Kanten. Gestell bestehend aus Eisenkufen, deren Einzelteile mit Schwalbenschwanzverbindungen zusammengefügt sind.

STANDARD VERSION: UNTERGESTELL AUS EISEN IRONDUST LACKIERT (B2)

ART.NR.	MASS	GESTELL	A1	A2	A4
D.T.1 SQ	L.220 x T.100 x H.76	B2	4.285	4.120	4.955
		B3	5.915	5.750	6.585
D.T.2 SQ	L.240 x T.100 x H.76	B2	4.480	4.320	5.150
		B3	6.110	5.950	6.780
D.T.3 SQ	L.260 x T.100 x H.76	B2	4.670	4.470	5.495
		B3	6.300	6.100	7.125
D.T.4 SQ	L.280 x T.100 x H.76	B2	4.895	4.705	5.720
		B3	6.525	6.335	7.350
D.T.5 SQ	L.300 x T.100 x H.76	B2	5.210	5.000	5.995
		B3	6.840	6.630	7.625

VERFÜGBARE AUSFÜHRUNGEN

- A1: Nussbaum ohne Knoten, Nussbaum mit Knoten
- A2: Eiche ohne Knoten, Eiche mit Knoten, Kirschbaum
- A4: Eiche ohne Knoten pigmentiert: Milchweiß, total black
Eiche mit Knoten pigmentiert: Milchweiß, total black
- B2: Eisen lackiert: irondust, RAL (nur ausgewählte Farben)
- B3: Eisen lackiert, Effekt matt gebürstet: Bronze antik, Edelstahl, Titan

DETAIL: PLATTE MIT GERADEN KANTEN

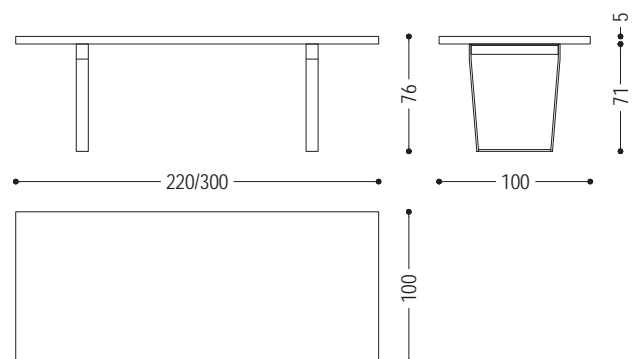



Runder oder quadratischer Tisch mit Platte bestehend aus verleimten Massivholzleisten. Gestell bestehend aus einem mittleren Bein im gleichen Holz wie die Platte und unterem Teil in Zeder, Vulcano Ausführung.

STANDARD VERSION: ZENTRALES TISCHBEIN IN DER GLEICHEN AUSFÜHRUNG WIE DIE TISCHPLATTE, GESTELL AUS ZEDERNHOLZ VULCANO

ART.NR.	MASS	A1	A2	A4
DECANT ROUND 80	Ø 80 x H.74,5	3.700	3.555	4.155
DECANT ROUND 100	Ø 100 x H.74,5	4.600	4.420	5.020
DECANT ROUND 120	Ø 120 x H.74,5	4.900	4.705	5.305
DECANT ROUND 130	Ø 130 x H.74,5	5.200	4.995	5.595
DECANT ROUND 160	Ø 160 x H.74,5	6.100	5.860	6.460
DECANT SQUARED 80	L.80 x T.80 x H.74,5	3.700	3.555	4.155
DECANT SQUARED 100	L.100 x T.100 x H.74,5	4.600	4.420	5.020
DECANT SQUARED 120	L.120 x T.120 x H.74,5	4.900	4.705	5.305
DECANT SQUARED 130	L.130 x T.130 x H.74,5	5.200	4.995	5.595
DECANT SQUARED 160	L.160 x T.160 x H.74,5	6.100	5.860	6.460

VERFÜGBARE AUSFÜHRUNGEN

- A1: Nussbaum mit Knoten
- A2: Eiche mit Knoten
- A4: Eiche ohne Knoten pigmentiert: Milchweiß
Eiche mit Knoten pigmentiert: Milchweiß, total black

DECANT ROUND

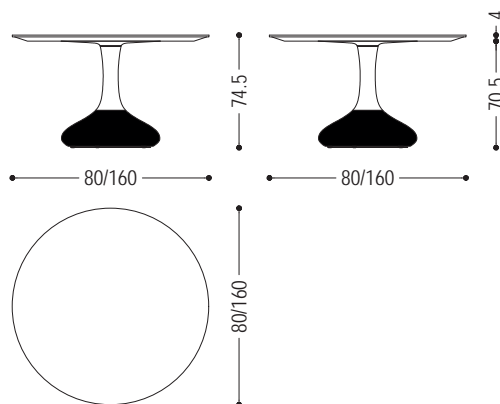

DECANT SQUARED

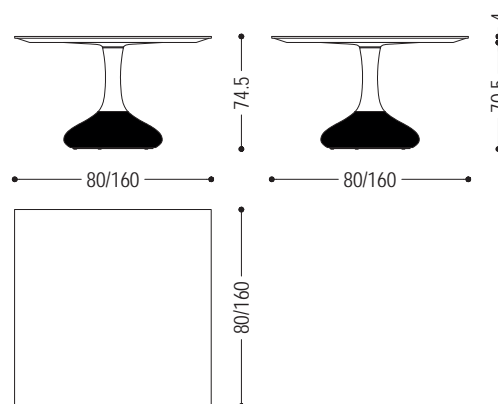



Tisch komplett aus Massivholz, Platte aus verleimten Leisten und Beine mit spezieller Schwalbenschwanzverbindung über die gesamte Länge

WICHTIG: ZUSAMMENGEBAUT GELIEFERT, NICHT ZERLEGBAR

ART.NR.	MASS	A1	A2
DOVETAIL-1	L.200 x T.100 x H.75	6.200	6.020
DOVETAIL-2	L.220 x T.100 x H.75	6.500	6.300
DOVETAIL-3	L.240 x T.100 x H.75	6.750	6.550
DOVETAIL-4	L.260 x T.100 x H.75	7.180	6.970
DOVETAIL-5	L.280 x T.100 x H.75	7.520	7.290

VERFÜGBARE AUSFÜHRUNGEN

A1: Nussbaum ohne Knoten

A2: Eiche ohne Knoten, Kirschbaum

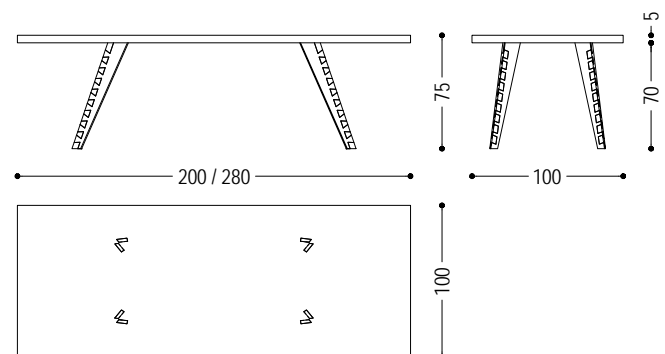



Tisch mit Platte bestehend aus Brettern in Briccola, nicht verleimt, mit Naturkanten. Das Gestell besteht aus Beinen, die durch die Platte durchstoßen und zum Teil in total black-Ausführung sind.

ART.NR.	MASS	A6
FIRE TABLE 1	L.240 x T.100 x H.76	7.400
FIRE TABLE 2	L.260 x T.100 x H.76	7.750
FIRE TABLE 3	L.280 x T.100 x H.76	8.010

VERFÜGBARE AUSFÜHRUNGEN

A6: Briccola

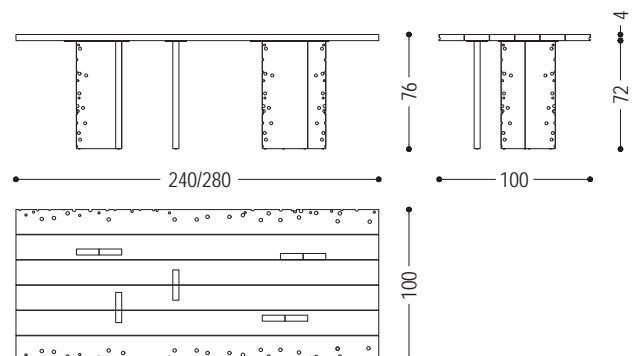



Tisch mit Bockgestell. Platte aus Brettern in Briccola, nicht verleimt, mit Naturkanten.

ART.NR.	MASS	A6
BRICCOLA-CIBIC	L.240 x T.100 x H.75	9.045

VERFÜGBARE AUSFÜHRUNGEN

A6: Briccola

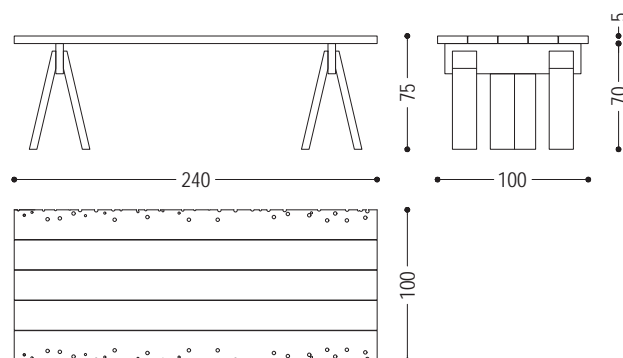



Die Platte des Tisches besteht aus einer Kombination von mehreren gebogenen Dauben, die mit schwarzen Harzeinsätzen versehen sind. Die Beine, die jeweils aus zwei ovalen Eisenringen bestehen, greifen die geschwungene Form der Dauben der Platte auf.

STANDARD VERSION: PLATTE AUS EICHENDAUBEN + SCHWARZE KUNSTHARZ; UNTERGESTELL AUS EISEN IRONDUST LACKIERT (B2)

ART.NR.	MASS	GESTELL	EICHENDAUBEN
HYPNOTIC	L.240 x T.95/110 x H.75,5	B2	7.800
		B3	8.980

VERFÜGBARE AUSFÜHRUNGEN

B2: Eisen lackiert: irondust, RAL (nur ausgewählte Farben)

B3: Eisen lackiert, Effekt matt gebürstet: Bronze antik, Edelstahl, Titan

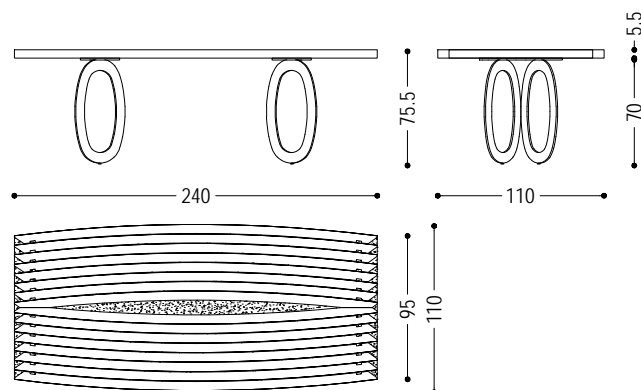



Tisch mit Platte bestehend aus verleimten Massivholzleisten, mit abgerundeten Ecken. Kanten zum Teil abgerundet. Mit vier Beinen, zwei erinnern an eine Staffelei und die andere zwei an die Beine einer Ballerina.

STANDARD VERSION: BEINE IN DER GLEICHEN AUSFÜHRUNG WIE DIE TISCHPLATTE, AUS EINEM HOLZBLOCK GEWONNEN

ART.NR.	MASS	A1	A2
IN PUNTA DI PIEDI 1	L.200 x T.100 x H.75	4.915	4.690
IN PUNTA DI PIEDI 2	L.220 x T.100 x H.75	5.140	4.895
IN PUNTA DI PIEDI 3	L.240 x T.100 x H.75	5.260	5.015
IN PUNTA DI PIEDI 4	L.260 x T.100 x H.75	5.640	5.385
IN PUNTA DI PIEDI 5	L.280 x T.100 x H.75	5.905	5.625

VERFÜGBARE AUSFÜHRUNGEN

A1: Nussbaum mit Knoten

A2: Eiche mit Knoten

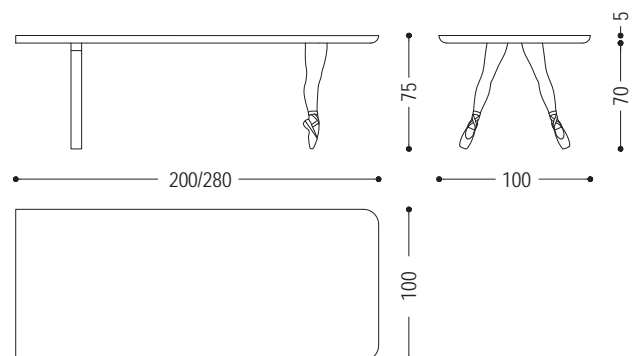



Tisch mit Platte aus Brettern in Briccola, nicht verleimt, mit Naturkanten. Mit vier Beinen aus Eiche, zwei erinnern an eine Staffelei und die andere zwei an die Beine einer Ballerina.

STANDARD VERSION: BEINE IN EICHE MIT KNOTEN, AUS EINEM HOLZBLOCK GEWONNEN

ART.NR.	MASS	A6
IN PUNTA DI PIEDI BRICCOLA 1	L.200 x T.100 x H.75	5.860
IN PUNTA DI PIEDI BRICCOLA 2	L.220 x T.100 x H.75	6.065
IN PUNTA DI PIEDI BRICCOLA 3	L.240 x T.100 x H.75	6.200
IN PUNTA DI PIEDI BRICCOLA 4	L.260 x T.100 x H.75	6.620
IN PUNTA DI PIEDI BRICCOLA 5	L.280 x T.100 x H.75	6.865

VERFÜGBARE AUSFÜHRUNGEN

A6: Briccola

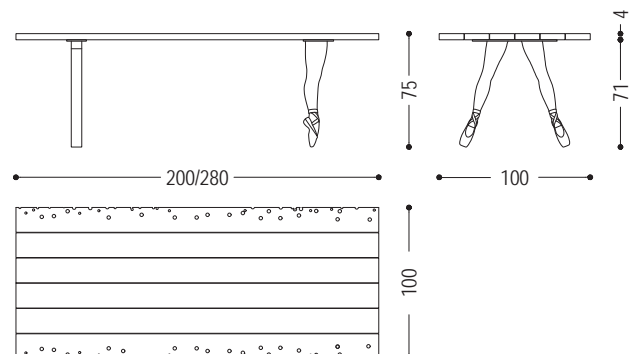



Tisch mit Platte bestehend aus verleimten Massivholzleisten, mit Naturkanten. Mit essentiellm und linearem Design, besteht das Untergestell aus einem gebogenen hohlen Stahlrohr. Auf Anfrage aus einem gebogenem vollem Stahlrohr erhältlich.

STANDARD VERSION: UNTERGESTELL AUS GEBOGENEM HOHLEM STAHLROHR, IRONDUST LACKIERT (B2)

ART.NR.	MASS	GESTELL	A1	A2	A4
IRON LIGHT NS 4	L.200 x T.100 x H.75,5	B2	4.570	4.345	5.895
		B3	7.070	6.845	8.395
IRON LIGHT NS 5	L.220 x T.100 x H.75,5	B2	4.720	4.500	6.045
		B3	7.220	7.000	8.545
IRON LIGHT NS 6	L.240 x T.100 x H.75,5	B2	4.875	4.645	6.195
		B3	7.375	7.145	8.695
IRON LIGHT NS 7	L.260 x T.100 x H.75,5	B2	5.095	4.855	6.640
		B3	7.595	7.355	9.140
IRON LIGHT NS 8	L.280 x T.100 x H.75,5	B2	5.995	5.820	7.580
		B3	8.495	8.320	10.080
IRON LIGHT NS 9	L.300 x T.100 x H.75,5	B2	6.370	6.080	7.980
		B3	8.870	8.580	10.480

VERFÜGBARE AUSFÜHRUNGEN

- A1: Nussbaum mit Knoten
- A2: Eiche mit Knoten
- A4: Eiche ohne Knoten pigmentiert: Milchweiß
Eiche mit Knoten pigmentiert: Milchweiß, total black
- B2: Eisen lackiert: irondust, RAL (nur ausgewählte Farben)
- B3: Eisen lackiert, Effekt matt gebürstet: Bronze antik, Edelstahl, Titan

DETAIL: PLATTE MIT NATURKANTEN

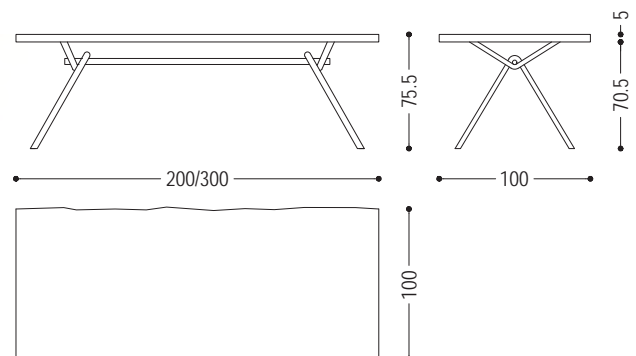



Tisch mit Platte bestehend aus verleimten Massivholzleisten, mit geraden Kanten. Mit essentiellm und linearem Design, besteht das Untergestell aus einem gebogenen hohlen Stahlrohr. Auf Anfrage aus einem gebogenem vollem Stahlrohr erhältlich.

STANDARD VERSION: UNTERGESTELL AUS GEBOGENEM HOHLEM STAHLROHR, IRONDUST LACKIERT (B2)

ART.NR.	MASS	GESTELL	A1	A2	A4
IRON LIGHT SQ 4	L.200 x T.100 x H.75,5	B2	4.105	3.845	5.185
		B3	6.605	6.345	7.685
IRON LIGHT SQ 5	L.220 x T.100 x H.75,5	B2	4.270	4.000	5.340
		B3	6.770	6.500	7.840
IRON LIGHT SQ 6	L.240 x T.100 x H.75,5	B2	4.410	4.145	5.490
		B3	6.910	6.645	7.990
IRON LIGHT SQ 7	L.260 x T.100 x H.75,5	B2	4.750	4.455	5.930
		B3	7.250	6.955	8.430
IRON LIGHT SQ 8	L.280 x T.100 x H.75,5	B2	4.975	4.670	6.875
		B3	7.475	7.170	9.375
IRON LIGHT SQ 9	L.300 x T.100 x H.75,5	B2	5.325	5.010	7.275
		B3	7.825	7.510	9.775

VERFÜGBARE AUSFÜHRUNGEN

- A1: Nussbaum ohne Knoten, Nussbaum mit Knoten
- A2: Eiche ohne Knoten, Eiche mit Knoten, Kirschbaum
- A4: Eiche ohne Knoten pigmentiert: Milchweiß, total black
Eiche mit Knoten pigmentiert: Milchweiß, total black
- B2: Eisen lackiert: irondust, RAL (nur ausgewählte Farben)
- B3: Eisen lackiert, Effekt matt gebürstet: Bronze antik, Edelstahl, Titan

DETAIL: PLATTE MIT GERADEN KANTEN

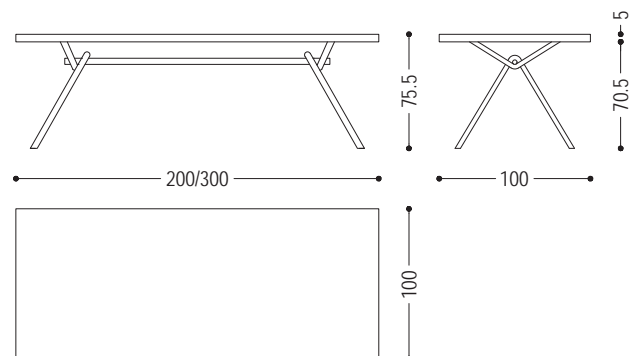



Runder Tisch mit Massivholzplatte mit der Möglichkeit, einen Drehteller Lazy Susan aus Holz oder Marmor zu haben. Mit Eisengestell.

STANDARD VERSION: TISCHPLATTE AUS HOLZ OHNE DREHTELLER LAZY SUSAN; UNTERGESTELL AUS EISEN IRONDUST LACKIERT (B2)

ART.NR.	MASS	GESTELL	A1	A2	A4
KOHI-TABLE1	Ø 130 x H.72	B2	6.125	5.940	6.520
		B3	7.045	6.860	7.440
KOHI-TABLE2	Ø 150 x H.72	B2	6.675	6.510	7.085
		B3	7.675	7.510	8.085
KOHI-TABLE3	Ø 160 x H.72	B2	7.080	6.915	7.490
		B3	8.200	8.035	8.610
KOHI-TABLE4	Ø 180 x H.72	B2	8.170	8.005	8.580
		B3	9.290	9.125	9.700
KOHI-TABLE5	Ø 200 x H.72	B2	9.350	9.185	9.760
		B3	10.550	10.385	10.960

VERFÜGBARE AUSFÜHRUNGEN

- A1: Nussbaum ohne Knoten, Nussbaum mit Knoten
- A2: Eiche ohne Knoten, Eiche mit Knoten, Kirschbaum
- A4: Eiche ohne Knoten pigmentiert: Milchweiß, total black
Eiche mit Knoten pigmentiert: Milchweiß, total black
- B2: Eisen lackiert: irondust, RAL (nur ausgewählte Farben)
- B3: Eisen lackiert, Effekt matt gebürstet: Bronze antik, Edelstahl, Titan

AUFPREIS FÜR DREHTELLER LAZY SUSAN	Ø70 FÜR TLATTE Ø130	Ø90 FÜR TLATTE Ø150/Ø160	Ø105 FÜR TLATTE Ø180	Ø120 FÜR TLATTE Ø200
A1	1.020	1.690	2.050	2.680
A2	1.000	1.650	2.000	2.620
A4	1.180	1.840	2.280	2.980
F1	1.260	1.800	2.450	2.995
F2	2.580	3.940	5.380	6.850

VERFÜGBARE AUSFÜHRUNGEN

- A1: Nussbaum ohne Knoten, Nussbaum mit Knoten
- A2: Eiche ohne Knoten, Eiche mit Knoten, Kirschbaum
- A4: Eiche ohne Knoten pigmentiert: Milchweiß, total black
Eiche mit Knoten pigmentiert: Milchweiß, total black
- F1: Marmor verde alpi, Marmor emperador dark,
N.B.: Feinsteinzeug Sahara noir: auf Anfrage
- F2: Marmor calacatta

KOHI TABLE

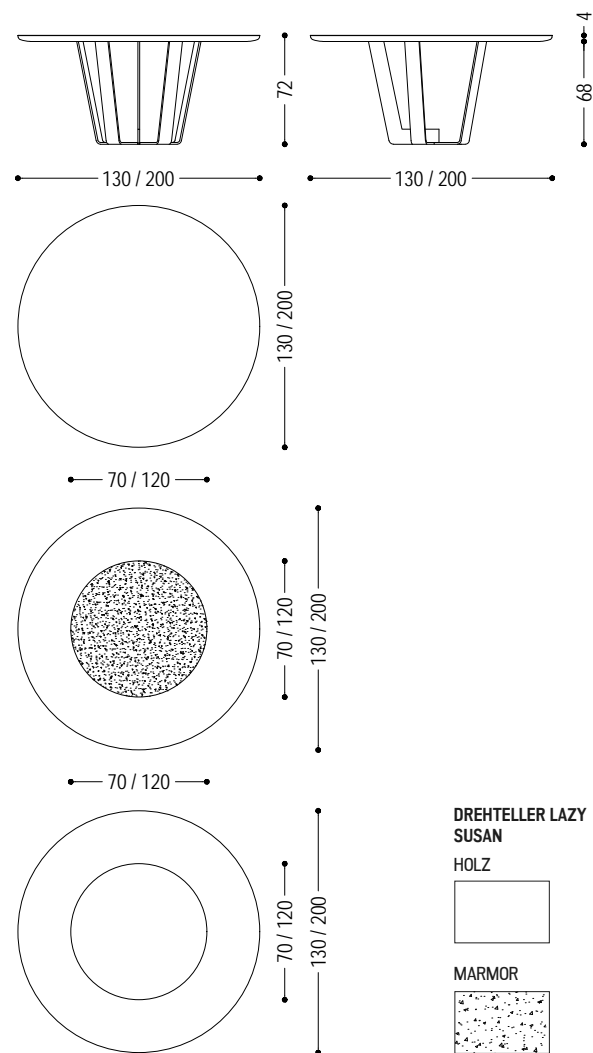



Tisch mit Platte bestehend aus verleimten Massivholzleisten, mit geraden Kanten. Asymmetrisches Gestell bestehend aus einem seitlich positioniertem Bein und einer Bodenplatte aus Eisen.

STANDARD VERSION: UNTERGESTELL AUS EISEN IRONDUST LACKIERT (B2) - MIT KABELDURCHLAUF AUSGETATTET
 AUF ANFRAGE: MIT NUR EINER ANSTECKPLATTE, NEBEN DEM BEIN, ERHÄLTlich

ART.NR.	MASS	GESTELL	A1	A2	A4
3.71.1IRON	L.200 x T.100 x H.75	B2	5.715	5.515	6.295
		B3	7.365	7.165	7.945
3.71.6IRON	L.200 x T.110 x H.75	B2	5.975	5.755	6.525
		B3	7.625	7.405	8.175
3.71.2IRON	L.220 x T.100 x H.75	B2	6.040	5.820	6.570
		B3	7.690	7.470	8.220
3.71.7IRON	L.220 x T.110 x H.75	B2	6.295	6.080	6.820
		B3	7.945	7.730	8.470
3.71.3IRON	L.240 x T.100 x H.75	B2	6.155	5.920	6.670
		B3	7.805	7.570	8.320
3.71.8IRON	L.240 x T.110 x H.75	B2	6.435	6.195	6.930
		B3	8.085	7.845	8.580
3.71.4IRON	L.260 x T.100 x H.75	B2	6.680	6.450	7.375
		B3	8.330	8.100	9.025
3.71.9IRON	L.260 x T.110 x H.75	B2	6.990	6.740	7.650
		B3	8.640	8.390	9.300
3.71.10IRON	L.280 x T.100 x H.75	B2	7.180	6.950	7.860
		B3	8.830	8.600	9.510
3.71.11IRON	L.280 x T.110 x H.75	B2	7.470	7.250	8.130
		B3	9.120	8.900	9.780
3.71.12IRON	L.300 x T.100 x H.75	B2	7.570	7.360	8.260
		B3	9.220	9.010	9.910
3.71.13IRON	L.300 x T.110 x H.75	B2	7.860	7.660	8.530
		B3	9.510	9.310	10.180

VERFÜGBARE AUSFÜHRUNGEN

- A1:** Nussbaum ohne Knoten, Nussbaum mit Knoten
- A2:** Eiche ohne Knoten, Eiche mit Knoten, Kirschbaum
- A4:** Eiche ohne Knoten pigmentiert: Milchweiß, total black
Eiche mit Knoten pigmentiert: Milchweiß, total black
- B2:** Eisen lackiert: irondust, RAL (nur ausgewählte Farben)
- B3:** Eisen lackiert, Effekt matt gebürstet: Bronze antik, Edelstahl, Titan

AUFPREIS FÜR STECKDOSEN UND MULTIMEDIA "PLUG-IN"	
SCHWARZ ODER EDELSTAHL EFFEKT 1 STECKDOSE TYP UNEL, 1 RJ45 KATEGORIE 6 (RJ11 KOMPATIBEL), 1 USB	160

LIAM IRON

STECKDOSEN UND MULTIMEDIA 'PLUG-IN' (AUF ANFRAGE)
SCHWARZ



STECKDOSEN UND MULTIMEDIA 'PLUG-IN' (AUF ANFRAGE)
EDELSTAHL EFFEKT

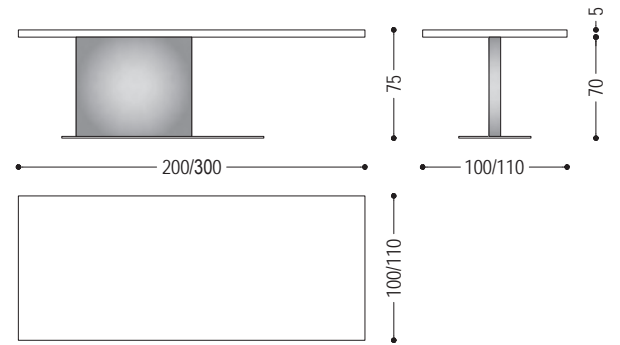



Tisch mit Platte bestehend aus verleimten Massivholzleisten, mit geraden Kanten. Asymmetrisches Gestell bestehend aus einem seitlich positioniertem Bein aus Holz und einer Bodenplatte aus Eisen.

STANDARD VERSION: BODENPLATTE AUS EISEN IRONDUST LACKIERT (B2)
 AUF ANFRAGE: MIT NUR EINER ANSTECKPLATTE, NEBEN DEM BEIN, ERHÄLTlich

ART.NR.	MASS	BODENPLATTE	A1	A2	A4
3.68.1	L.200 x T.100 x H.75	B2	5.370	5.165	6.225
		B3	6.290	6.085	7.145
3.68.6	L.200 x T.110 x H.75	B2	5.635	5.405	6.460
		B3	6.555	6.325	7.380
3.68.2	L.220 x T.100 x H.75	B2	5.690	5.480	6.530
		B3	6.610	6.400	7.450
3.68.7	L.220 x T.110 x H.75	B2	5.950	5.730	6.770
		B3	6.870	6.650	7.690
3.68.3	L.240 x T.100 x H.75	B2	5.810	5.565	6.610
		B3	6.730	6.485	7.530
3.68.8	L.240 x T.110 x H.75	B2	6.080	5.840	6.880
		B3	7.000	6.760	7.800
3.68.4	L.260 x T.100 x H.75	B2	6.335	6.090	7.320
		B3	7.255	7.010	8.240
3.68.9	L.260 x T.110 x H.75	B2	6.640	6.385	7.600
		B3	7.560	7.305	8.520
3.68.10	L.280 x T.100 x H.75	B2	6.830	6.580	7.580
		B3	7.750	7.500	8.500
3.68.11	L.280 x T.110 x H.75	B2	7.150	6.880	7.880
		B3	8.070	7.800	8.800
3.68.12	L.300 x T.100 x H.75	B2	7.200	6.940	7.940
		B3	8.120	7.860	8.860
3.68.13	L.300 x T.110 x H.75	B2	7.560	7.280	8.280
		B3	8.480	8.200	9.200

VERFÜGBARE AUSFÜHRUNGEN

- A1:** Nussbaum ohne Knoten, Nussbaum mit Knoten
- A2:** Eiche ohne Knoten, Eiche mit Knoten, Kirschbaum
- A4:** Eiche ohne Knoten pigmentiert: Milchweiß, total black
 Eiche mit Knoten pigmentiert: Milchweiß, total black
- B2:** Eisen lackiert: irondust, RAL (nur ausgewählte Farben)
- B3:** Eisen lackiert, Effekt matt gebürstet: Bronze antik, Edelstahl, Titan

LIAM WOOD

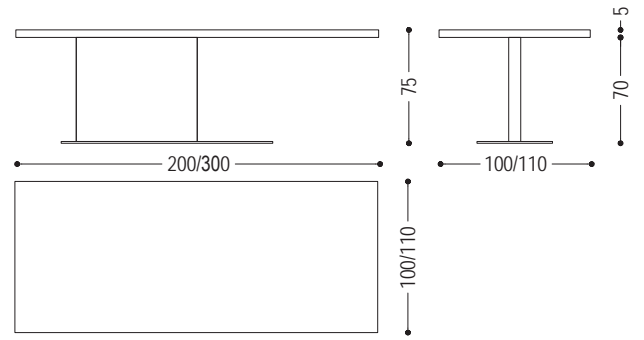



Tisch mit Platte bestehend aus verleimten Massivholzleisten und mit zwei geraden Kanten. Das Design inspiriert sich an der Natur, und zwar an einer Libelle.

ART.NR.	MASS	A1	A2	A4
LIBRA 1	L.200 x T.100 x H.75	5.400	5.250	6.350
LIBRA 2	L.220 x T.100 x H.75	5.620	5.460	6.570
LIBRA 3	L.240 x T.100 x H.75	5.890	5.720	6.840
LIBRA 4	L.260 x T.100 x H.75	6.320	6.140	7.270
LIBRA 5	L.280 x T.100 x H.75	6.720	6.530	7.670
LIBRA 6	L.300 x T.100 x H.75	7.210	7.000	8.160

VERFÜGBARE AUSFÜHRUNGEN

A1: Nussbaum ohne Knoten, Nussbaum mit Knoten

A2: Eiche ohne Knoten, Eiche mit Knoten, Kirschbaum

A4: Eiche ohne Knoten pigmentiert: Milchweiß, total black
Eiche mit Knoten pigmentiert: Milchweiß, total black

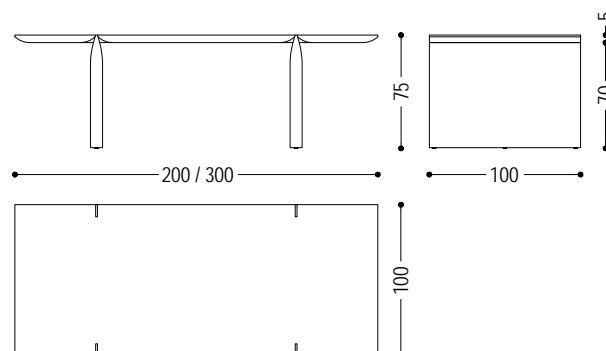



Tisch völlig aus verleimten Massivholzleisten, mit geraden Kanten. Platte und Beine mit schrägen und dünnen Kanten. Mit rechteckiger oder quadratischer Platte erhältlich.

ART.NR.	MASS	A1	A2	A4
3.69.14	L.120 x T.120 x H.75	4.540	4.400	5.600
3.69.15	L.140 x T.140 x H.75	4.945	4.800	6.000
3.69.17	L.160 x T.160 x H.75	5.630	5.490	6.690
3.69.7	L.200 x T.100 x H.75	4.930	4.760	5.810
3.69.8	L.220 x T.100 x H.75	5.200	5.020	6.160
3.69.9	L.240 x T.100 x H.75	5.460	5.190	6.285
3.69.10	L.260 x T.100 x H.75	5.890	5.590	6.880
3.69.11	L.280 x T.100 x H.75	6.300	5.980	7.150
3.69.12	L.300 x T.100 x H.75	6.770	6.440	7.590

VERFÜGBARE AUSFÜHRUNGEN

- A1: Nussbaum ohne Knoten, Nussbaum mit Knoten
- A2: Eiche ohne Knoten, Eiche mit Knoten, Kirschbaum
- A4: Eiche ohne Knoten pigmentiert: Milchweiß, total black
Eiche mit Knoten pigmentiert: Milchweiß, total black

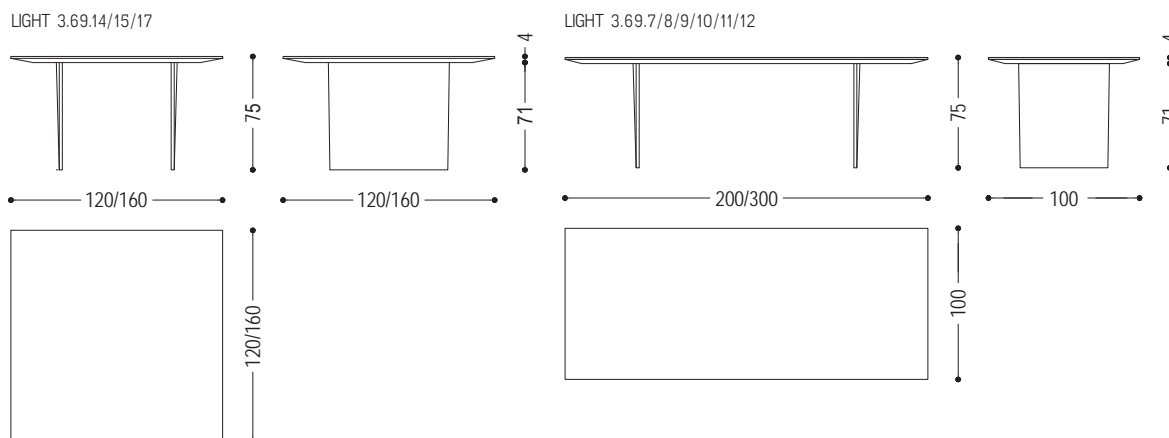



Tisch völlig aus Massivholz, mit runder Platte aus verleimten Leisten und zwei großen Beinen in geometrischer Form.

ART.NR.	MASS	A1	A2	A4
MIYA1	Ø 140 x H.74	7.880	7.480	8.800
MIYA2	Ø 160 x H.74	9.110	8.650	10.150
MIYA3	Ø 180 x H.74	9.440	8.960	10.500

VERFÜGBARE AUSFÜHRUNGEN

- A1: Nussbaum mit Knoten
- A2: Eiche mit Knoten
- A4: Eiche ohne Knoten pigmentiert: Milchweiß
Eiche mit Knoten pigmentiert: Milchweiß, total black

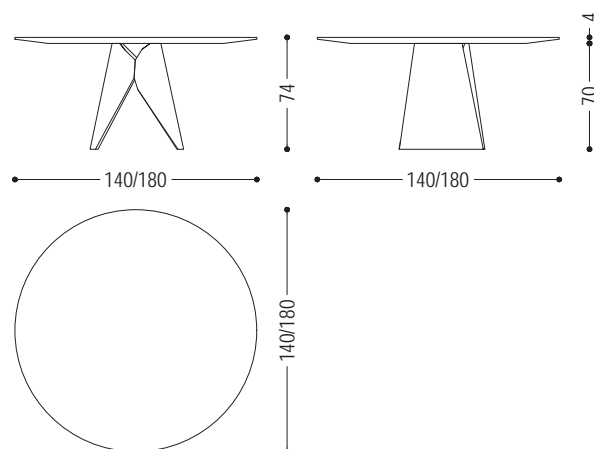



Tisch mit Platte bestehend aus verleimten Massivholzleisten, der sich an der traditionellen Tischlerei inspiriert und an eine Schreinerbank erinnert.

ART.NR.	MASS	A1	A2	A4
MORSO 1	L.200 x T.100 x H.75	5.180	5.040	6.180
MORSO 2	L.220 x T.100 x H.75	5.400	5.260	6.400
MORSO 3	L.240 x T.100 x H.75	5.670	5.520	6.670
MORSO 4	L.260 x T.100 x H.75	6.100	5.940	7.100
MORSO 5	L.280 x T.100 x H.75	6.500	6.320	7.500
MORSO 6	L.300 x T.100 x H.75	6.990	6.800	7.990

VERFÜGBARE AUSFÜHRUNGEN

- A1: Nussbaum ohne Knoten, Nussbaum mit Knoten
- A2: Eiche ohne Knoten, Eiche mit Knoten, Kirschbaum
- A4: Eiche ohne Knoten pigmentiert: Milchweiß, total black
Eiche mit Knoten pigmentiert: Milchweiß, total black

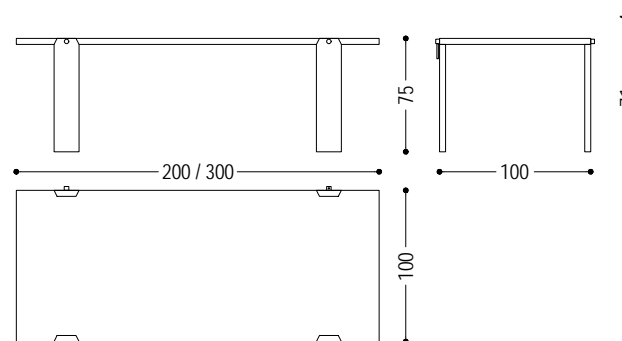



Tisch mit Platte aus Brettern in Briccola, nicht verleimt, mit Naturkanten. Gestell bestehend aus zwei Eisenwangen mit Mittelspalt.

STANDARD VERSION: UNTERGESTELL AUS EISEN IRONDUST LACKIERT (B2)

ART.NR.	MASS	GESTELL	A6
NATURA BRICCOLA1	L.160 x T.90 x H.76	B2	4.645
		B3	5.725
NATURA BRICCOLA2	L.180 x T.90 x H.76	B2	4.930
		B3	6.010
NATURA BRICCOLA3.1	L.200 x T.100 x H.76	B2	5.460
		B3	6.540
NATURA BRICCOLA4	L.220 x T.100 x H.76	B2	5.950
		B3	7.030
NATURA BRICCOLA5	L.240 x T.100 x H.76	B2	6.315
		B3	7.395
NATURA BRICCOLA6	L.260 x T.100 x H.76	B2	6.540
		B3	7.620
NATURA BRICCOLA7	L.280 x T.100 x H.76	B2	7.195
		B3	8.275
NATURA BRICCOLA8	L.300 x T.100 x H.76	B2	7.665
		B3	8.745

VERFÜGBARE AUSFÜHRUNGEN

A6: Briccola

B2: Eisen lackiert: irondust, RAL (nur ausgewählte Farben)

B3: Eisen lackiert, Effekt matt gebürstet: Bronze antik, Edelstahl, Titan

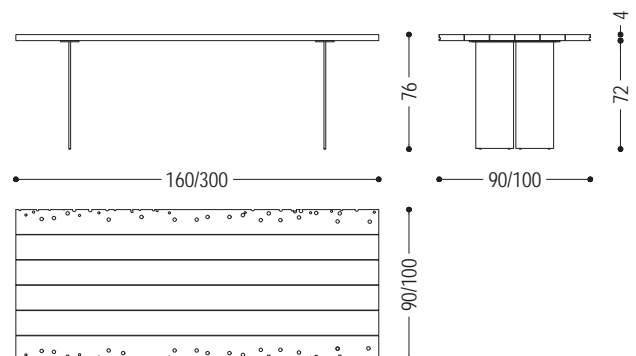



Tisch mit Platte bestehend aus verleimten Massivholzleisten, mit Naturkanten. Gestell bestehend aus zwei Eisenwangen mit Mittelspalt. Bei der Variante "Extra" hat die Platte eine Stärke von 6,5 cm.

STANDARD VERSION: UNTERGESTELL AUS EISEN IRONDUST LACKIERT (B2)

ART.NR.	MASS	GESTELL	A1
NATURAEXTRA TAVNS2	L.200 x T.100 x H.75	B2	5.235
		B3	6.315
NATURAEXTRA TAVNS3	L.220 x T.100 x H.75	B2	5.680
		B3	6.760
NATURAEXTRA TAVNS4	L.240 x T.100 x H.75	B2	6.065
		B3	7.145
NATURAEXTRA TAVNS5	L.260 x T.100 x H.75	B2	6.315
		B3	7.395
NATURAEXTRA TAVNS6	L.280 x T.100 x H.75	B2	7.010
		B3	8.090

VERFÜGBARE AUSFÜHRUNGEN

- A1: Nussbaum mit Knoten
- B2: Eisen lackiert: irondust, RAL (nur ausgewählte Farben)
- B3: Eisen lackiert, Effekt matt gebürstet: Bronze antik, Edelstahl, Titan

DETAIL: PLATTE EXTRA MIT NATURKANTEN

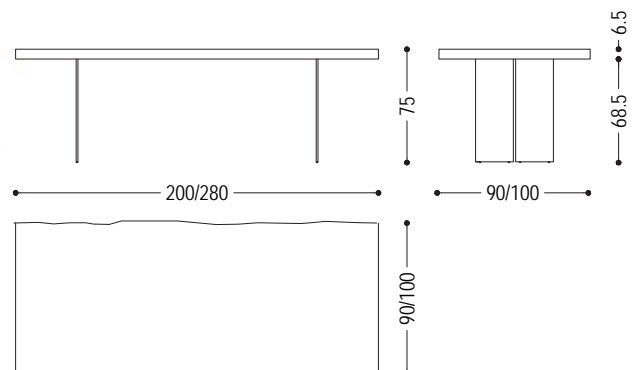



Tisch mit Platte bestehend aus verleimten Massivholzleisten, mit Naturkanten. Gestell bestehend aus zwei Eisenwangen mit Mittelspalt.

STANDARD VERSION: UNTERGESTELL AUS EISEN IRONDUST LACKIERT (B2)

ART.NR.	MASS	GESTELL	A1	A2	A4
NATURA TAVOLONS1	L.160 x T.90 x H.75	B2	3.795	3.645	4.580
		B3	4.875	4.725	5.660
NATURA TAVOLONS2	L.180 x T.90 x H.75	B2	4.020	3.870	4.805
		B3	5.100	4.950	5.885
NATURA TAVOLONS3.1	L.200 x T.100 x H.75	B2	4.420	4.260	5.300
		B3	5.500	5.340	6.380
NATURA TAVOLONS4	L.220 x T.100 x H.75	B2	4.825	4.665	5.695
		B3	5.905	5.745	6.775
NATURA TAVOLONS5	L.240 x T.100 x H.75	B2	5.105	4.935	5.970
		B3	6.185	6.015	7.050
NATURA TAVOLONS6	L.260 x T.100 x H.75	B2	5.315	5.100	6.340
		B3	6.395	6.180	7.420
NATURA TAVOLONS7	L.280 x T.100 x H.75	B2	5.790	5.590	6.825
		B3	6.870	6.670	7.905
NATURA TAVOLONS8	L.300 x T.100 x H.75	B2	6.115	5.890	7.125
		B3	7.195	6.970	8.205

VERFÜGBARE AUSFÜHRUNGEN

- A1: Nussbaum mit Knoten
- A2: Eiche mit Knoten
- A4: Eiche ohne Knoten pigmentiert: Milchweiß
Eiche mit Knoten pigmentiert: Milchweiß, total black
- B2: Eisen lackiert: irondust, RAL (nur ausgewählte Farben)
- B3: Eisen lackiert, Effekt matt gebürstet: Bronze antik, Edelstahl, Titan

DETAIL: PLATTE MIT NATURKANTEN

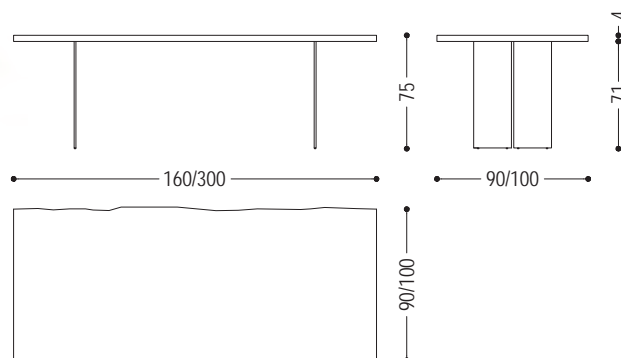



Tisch mit Platte aus Massivholz, bestehend aus zwei Planken mit Naturkanten und Mittelfuge. Gestell bestehend aus zwei Eisenwangen mit Mittelspalt.

STANDARD VERSION: UNTERGESTELL AUS EISEN IRONDUST LACKIERT (B2)

ART.NR.	MASS	GESTELL	A1	A2	A4
NATURA PLANK 1	L.200 x T.90/100 x H.76	B2	5.250	5.160	6.740
		B3	6.330	6.240	7.820
NATURA PLANK 2	L.220 x T.90/100 x H.76	B2	5.410	5.305	6.855
		B3	6.490	6.385	7.935
NATURA PLANK 3	L.240 x T.90/100 x H.76	B2	5.560	5.435	7.000
		B3	6.640	6.515	8.080
NATURA PLANK 4	L.260 x T.90/100 x H.76	B2	5.775	5.665	7.455
		B3	6.855	6.745	8.535
NATURA PLANK 5	L.280 x T.90/100 x H.76	B2	6.680	6.535	8.420
		B3	7.760	7.615	9.500
NATURA PLANK 6	L.300 x T.90/100 x H.76	B2	7.060	6.905	8.830
		B3	8.140	7.985	9.910

VERFÜGBARE AUSFÜHRUNGEN

- A1: Nussbaum mit Knoten
- A2: Eiche mit Knoten
- A4: Eiche ohne Knoten pigmentiert: Milchweiß
Eiche mit Knoten pigmentiert: Milchweiß, total black
- B2: Eisen lackiert: irondust, RAL (nur ausgewählte Farben)
- B3: Eisen lackiert, Effekt matt gebürstet: Bronze antik, Edelstahl, Titan

N.B.: AUFGRUND DER SCHWIERIGEN VERSORGUNG DES ROHMATERIALS KANN DIE LIEFERZEIT DIESES MODELLS WESENTLICH LÄNGER ALS STANDARDS SEIN. ALS ALTERNATIVE EMPFEHLEN WIR DIE TISCHPLATTE AUS 3 PLANKEN WIE BEIM TISCH BEDROCK PLANK THREE. PREIS AUF ANFRAGE.

DETAIL: PLATTE AUS ZWEI PLANKEN

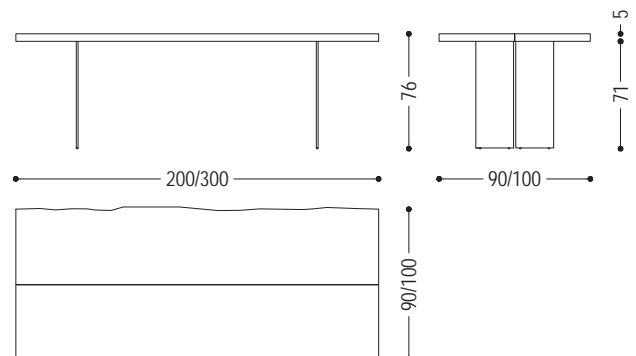



Tisch mit Platte bestehend aus verleimten Massivholzleisten, mit geraden Kanten. Gestell bestehend aus zwei Eisenwangen mit Mittelspalt.

STANDARD VERSION: UNTERGESTELL AUS EISEN IRONDUST LACKIERT (B2)

ART.NR.	MASS	GESTELL	A1	A2	A4
NATURA TAV1	L.160 x T.90 x H.75	B2	3.390	3.245	4.040
		B3	4.470	4.325	5.120
NATURA TAV2	L.180 x T.90 x H.75	B2	3.560	3.430	4.225
		B3	4.640	4.510	5.305
NATURA TAV3.1	L.200 x T.100 x H.75	B2	3.930	3.795	4.670
		B3	5.010	4.875	5.750
NATURA TAV4	L.220 x T.100 x H.75	B2	4.275	4.125	4.980
		B3	5.355	5.205	6.060
NATURA TAV5	L.240 x T.100 x H.75	B2	4.515	4.370	5.215
		B3	5.595	5.450	6.295
NATURA TAV6	L.260 x T.100 x H.75	B2	4.700	4.515	5.560
		B3	5.780	5.595	6.640
NATURA TAV7	L.280 x T.100 x H.75	B2	5.140	4.960	5.975
		B3	6.220	6.040	7.055
NATURA TAV8	L.300 x T.100 x H.75	B2	5.485	5.280	6.280
		B3	6.565	6.360	7.360

VERFÜGBARE AUSFÜHRUNGEN

- A1: Nussbaum ohne Knoten, Nussbaum mit Knoten
- A2: Eiche ohne Knoten, Eiche mit Knoten, Kirschbaum
- A4: Eiche ohne Knoten pigmentiert: Milchweiß, total black
Eiche mit Knoten pigmentiert: Milchweiß, total black
- B2: Eisen lackiert: irondust, RAL (nur ausgewählte Farben)
- B3: Eisen lackiert, Effekt matt gebürstet: Bronze antik, Edelstahl, Titan

DETAIL: PLATTE MIT GERADEN KANTEN

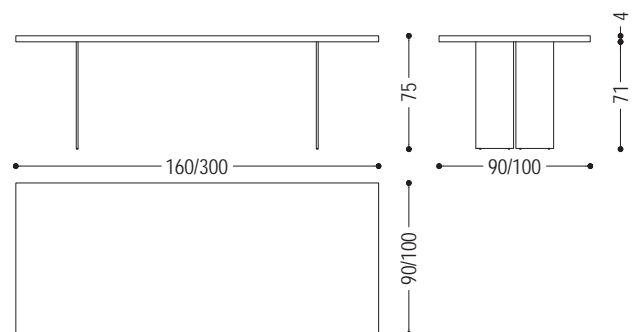



Tisch mit runder Platte bestehend aus verleimten Massivholzleisten. Tischbein und Bodenplatte aus Eisen.

STANDARD VERSION: UNTERGESTELL AUS EISEN IRONDUST LACKIERT (B2)

ART.NR.	MASS	GESTELL	A1	A2	A4
NATURA-TONDO1	Ø 120 x H.75	B2	3.840	3.690	4.130
		B3	5.340	5.190	5.630
NATURA-TONDO2	Ø 140 x H.75	B2	4.425	4.240	4.665
		B3	5.925	5.740	6.165
NATURA-TONDO3	Ø 160 x H.75	B2	4.780	4.615	5.115
		B3	6.280	6.115	6.615

VERFÜGBARE AUSFÜHRUNGEN

- A1:** Nussbaum ohne Knoten, Nussbaum mit Knoten
- A2:** Eiche ohne Knoten, Eiche mit Knoten, Kirschbaum
- A4:** Eiche ohne Knoten pigmentiert: Milchweiß, total black
Eiche mit Knoten pigmentiert: Milchweiß, total black
- B2:** Eisen lackiert: irondust, RAL (nur ausgewählte Farben)
- B3:** Eisen lackiert, Effekt matt gebürstet: Bronze antik, Edelstahl, Titan

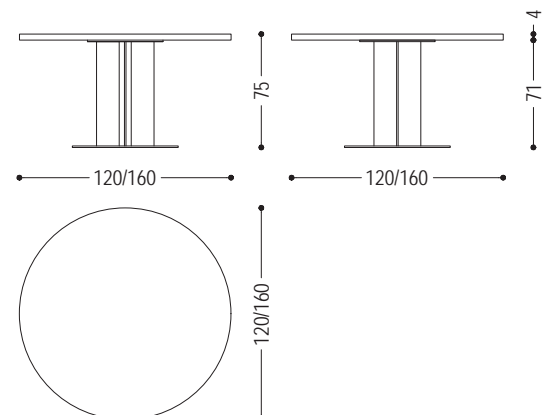



Tisch mit Platte bestehend aus verleimten Massivholzleisten und mit dünnen Kanten. Das Design erinnert an die Verarbeitung der Schnitzerei, als ob Holzblöcke geschnitzt und bis zur endgültigen Form bearbeitet würden.

ART.NR.	MASS	A1	A2	A4
NAVALIA 1	L.200 x T.100 x H.75	5.600	5.440	6.650
NAVALIA 2	L.220 x T.100 x H.75	5.820	5.650	6.870
NAVALIA 3	L.240 x T.100 x H.75	6.090	5.910	7.140
NAVALIA 4	L.260 x T.100 x H.75	6.520	6.330	7.570
NAVALIA 5	L.280 x T.100 x H.75	6.920	6.720	7.970
NAVALIA 6	L.300 x T.100 x H.75	7.410	7.190	8.460

VERFÜGBARE AUSFÜHRUNGEN

- A1: Nussbaum ohne Knoten, Nussbaum mit Knoten
- A2: Eiche ohne Knoten, Eiche mit Knoten, Kirschbaum
- A4: Eiche ohne Knoten pigmentiert: Milchweiß, total black
Eiche mit Knoten pigmentiert: Milchweiß, total black

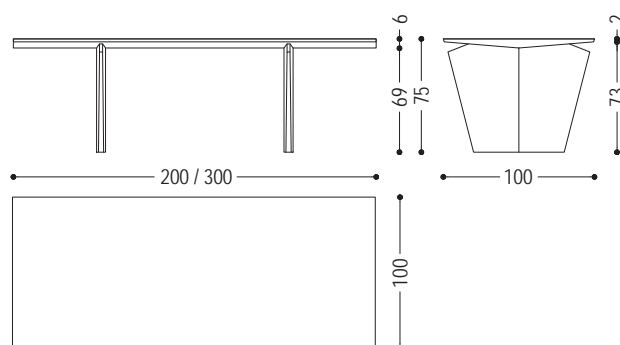



Tisch mit Platte aus Massivholz, bestehend aus asymmetrischen Leisten mit Fugen; Gestell mit einer leichten und linearen Form, aus hohlem Eisenrohr.

STANDARD VERSION: UNTERGESTELL AUS EISEN IRONDUST LACKIERT (B2)

ART.NR.	MASS	GESTELL	A1	A2	A4
NERVI-1	L.200 x T.100 x H.74	B2	6.980	6.770	7.780
		B3	9.180	8.970	9.980
NERVI-2	L.220 x T.100 x H.74	B2	7.570	7.340	8.370
		B3	9.770	9.540	10.570
NERVI-3	L.240 x T.100 x H.74	B2	7.980	7.740	8.780
		B3	10.180	9.940	10.980
NERVI-4	L.260 x T.100 x H.74	B2	8.220	7.970	9.020
		B3	10.420	10.170	11.220
NERVI-5	L.280 x T.100 x H.74	B2	8.520	8.270	9.320
		B3	10.720	10.470	11.520
NERVI-6	L.300 x T.100 x H.74	B2	8.930	8.660	9.730
		B3	11.130	10.860	11.930

VERFÜGBARE AUSFÜHRUNGEN

- A1:** Nussbaum mit Knoten
- A2:** Eiche mit Knoten, Kirschbaum
- A4:** Eiche ohne Knoten pigmentiert: Milchweiß
Eiche mit Knoten pigmentiert: Milchweiß, total black
- B2:** Eisen lackiert: irondust, RAL (nur ausgewählte Farben)
- B3:** Eisen lackiert, Effekt matt gebürstet: Bronze antik, Edelstahl, Titan

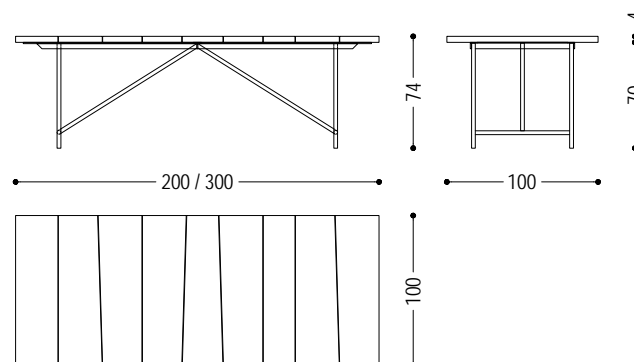



Tisch mit Platte aus Brettern in Briccola, nicht verleimt, mit Naturkanten. Gestell aus Eisen.

STANDARD VERSION: UNTERGESTELL AUS EISEN IRONDUST LACKIERT (B2)

ART.NR.	MASS	GESTELL	A6
NEWTON BRICCOLA1	L.160 x T.90 x H.75	B2	4.890
		B3	6.040
NEWTON BRICCOLA2	L.180 x T.90 x H.75	B2	5.330
		B3	6.480
NEWTON BRICCOLA3.1	L.200 x T.100 x H.75	B2	5.975
		B3	7.125
NEWTON BRICCOLA4	L.220 x T.100 x H.75	B2	6.515
		B3	7.665
NEWTON BRICCOLA5	L.240 x T.100 x H.75	B2	6.810
		B3	7.960
NEWTON BRICCOLA6	L.260 x T.100 x H.75	B2	7.015
		B3	8.165
NEWTON BRICCOLA7	L.280 x T.100 x H.75	B2	7.390
		B3	8.540
NEWTON BRICCOLA8	L.300 x T.100 x H.75	B2	7.820
		B3	8.970

VERFÜGBARE AUSFÜHRUNGEN

A6: Briccola

B2: Eisen lackiert: irondust, RAL (nur ausgewählte Farben)

B3: Eisen lackiert, Effekt matt gebürstet: Bronze antik, Edelstahl, Titan

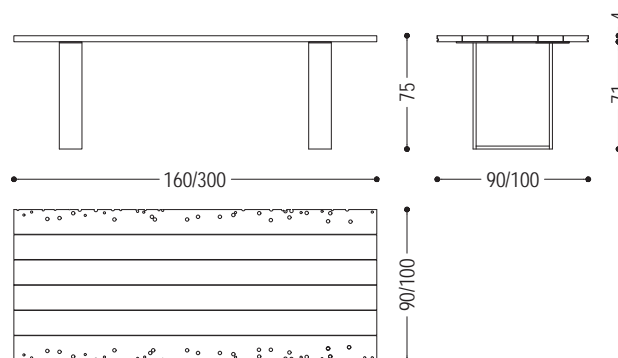



Tisch mit Platte bestehend aus verleimten Massivholzleisten, mit Naturkanten. Gestell aus Eisen. Bei der Variante "Extra" hat die Platte eine Stärke von 6,5 cm.

STANDARD VERSION: UNTERGESTELL AUS EISEN IRONDUST LACKIERT (B2)

ART.NR.	MASS	GESTELL	A1
NAT-NEWTON EXTRA-NS2	L.200 x T.100 x H.75	B2	5.420
		B3	6.570
NAT-NEWTON EXTRA-NS3	L.220 x T.100 x H.75	B2	5.870
		B3	7.020
NAT-NEWTON EXTRA-NS4	L.240 x T.100 x H.75	B2	6.260
		B3	7.410
NAT-NEWTON EXTRA-NS5	L.260 x T.100 x H.75	B2	6.500
		B3	7.650
NAT-NEWTON EXTRA-NS6	L.280 x T.100 x H.75	B2	7.195
		B3	8.345

VERFÜGBARE AUSFÜHRUNGEN

- A1: Nussbaum mit Knoten
- B2: Eisen lackiert: irondust, RAL (nur ausgewählte Farben)
- B3: Eisen lackiert, Effekt matt gebürstet: Bronze antik, Edelstahl, Titan

DETAIL: PLATTE EXTRA MIT NATURKANTEN

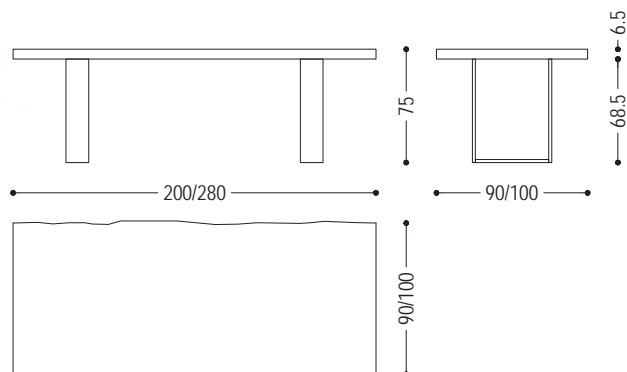



Tisch mit Platte bestehend aus verleimten Massivholzleisten, mit Naturkanten. Gestell aus Eisen.

STANDARD VERSION: UNTERGESTELL AUS EISEN IRONDUST LACKIERT (B2)

ART.NR.	MASS	GESTELL	A1	A2	A4
NATURA-TAV NEWTON9NS	L.160 x T.90 x H.75	B2	3.960	3.800	5.740
		B3	5.110	4.950	6.890
NATURA-TAV NEWTON10NS	L.180 x T.90 x H.75	B2	4.295	4.135	5.070
		B3	5.445	5.285	6.220
NATURA-TAV NEWTON11.1NS	L.200 x T.100 x H.75	B2	4.745	4.585	5.620
		B3	5.895	5.735	6.770
NATURA-TAV NEWTON12NS	L.220 x T.100 x H.75	B2	5.195	5.020	6.050
		B3	6.345	5.170	7.200
NATURA-TAV NEWTON13NS	L.240 x T.100 x H.75	B2	5.430	5.250	6.285
		B3	6.580	6.400	7.435
NATURA-TAV NEWTON14NS	L.260 x T.100 x H.75	B2	5.650	5.415	6.660
		B3	6.800	6.565	7.810
NATURA-TAV NEWTON15NS	L.280 x T.100 x H.75	B2	5.920	5.710	6.945
		B3	7.070	6.860	8.095
NATURA-TAV NEWTON16NS	L.300 x T.100 x H.75	B2	6.220	5.985	7.220
		B3	7.370	7.135	8.370

VERFÜGBARE AUSFÜHRUNGEN

- A1:** Nussbaum mit Knoten
- A2:** Eiche mit Knoten
- A4:** Eiche ohne Knoten pigmentiert: Milchweiß
Eiche mit Knoten pigmentiert: Milchweiß, total black
- B2:** Eisen lackiert: irondust, RAL (nur ausgewählte Farben)
- B3:** Eisen lackiert, Effekt matt gebürstet: Bronze antik, Edelstahl, Titan

DETAIL: PLATTE MIT NATURKANTEN

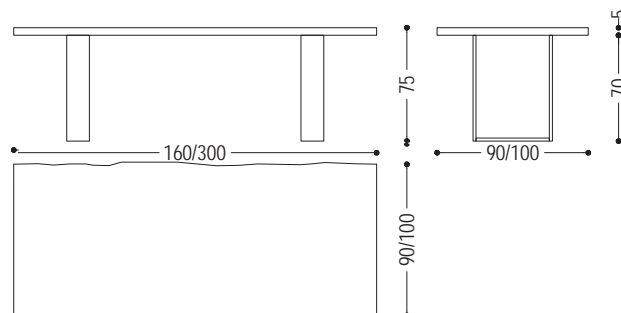



Tisch mit Platte aus Massivholz, bestehend aus zwei Planken mit Naturkanten und Mittelfuge. Gestell aus Eisen.

STANDARD VERSION: UNTERGESTELL AUS EISEN IRONDUST LACKIERT (B2)

ART.NR.	MASS	GESTELL	A1	A2	A4
NEWTON PLANK 1	L.200 x T.90/100 x H.75	B2	5.340	5.160	6.740
		B3	6.490	6.310	7.890
NEWTON PLANK 2	L.220 x T.90/100 x H.75	B2	5.505	5.305	6.855
		B3	6.655	6.455	8.005
NEWTON PLANK 3	L.240 x T.90/100 x H.75	B2	5.660	5.435	7.000
		B3	6.810	6.585	8.150
NEWTON PLANK 4	L.260 x T.90/100 x H.75	B2	5.875	5.665	7.455
		B3	7.025	6.815	8.605
NEWTON PLANK 5	L.280 x T.90/100 x H.75	B2	6.795	6.535	8.420
		B3	7.945	7.685	9.570
NEWTON PLANK 6	L.300 x T.90/100 x H.75	B2	7.185	6.905	8.830
		B3	8.335	8.055	9.980

VERFÜGBARE AUSFÜHRUNGEN

- A1: Nussbaum mit Knoten
- A2: Eiche mit Knoten
- A4: Eiche ohne Knoten pigmentiert: Milchweiß
Eiche mit Knoten pigmentiert: Milchweiß, total black
- B2: Eisen lackiert: irondust, RAL (nur ausgewählte Farben)
- B3: Eisen lackiert, Effekt matt gebürstet: Bronze antik, Edelstahl, Titan

N.B.: AUFGRUND DER SCHWIERIGEN VERSORGUNG DES ROHMATERIALS KANN DIE LIEFERZEIT DIESES MODELLS WESENTLICH LÄNGER ALS STANDARDS SEIN. ALS ALTERNATIVE EMPFEHLEN WIR DIE TISCHPLATTE AUS 3 PLANKEN WIE BEIM TISCH BEDROCK PLANK THREE. PREIS AUF ANFRAGE.

DETAIL: PLATTE AUS ZWEI PLANKEN

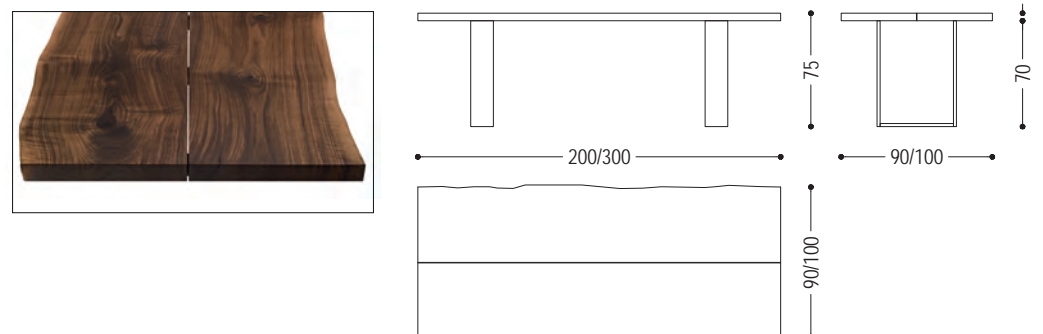



Tisch mit Platte bestehend aus verleimten Massivholzleisten, mit geraden Kanten. Gestell aus Eisen.

STANDARD VERSION: UNTERGESTELL AUS EISEN IRONDUST LACKIERT (B2)

ART.NR.	MASS	GESTELL	A1	A2	A4
NATURA-TAV NEWTON1	L.160 x T.90 x H.75	B2	3.545	3.410	4.200
		B3	4.695	4.560	5.350
NATURA-TAV NEWTON2	L.180 x T.90 x H.75	B2	3.855	3.715	4.490
		B3	5.005	4.865	5.640
NATURA-TAV NEWTON3.1	L.200 x T.100 x H.75	B2	4.275	4.135	4.985
		B3	5.425	5.285	6.135
NATURA-TAV NEWTON4	L.220 x T.100 x H.75	B2	4.670	4.500	5.335
		B3	5.820	5.650	6.485
NATURA-TAV NEWTON5	L.240 x T.100 x H.75	B2	4.865	4.700	5.530
		B3	6.015	5.850	6.680
NATURA-TAV NEWTON6	L.260 x T.100 x H.75	B2	5.055	4.855	5.875
		B3	6.205	6.005	7.025
NATURA-TAV NEWTON7	L.280 x T.100 x H.75	B2	5.280	5.090	6.105
		B3	6.430	6.240	7.255
NATURA-TAV NEWTON8	L.300 x T.100 x H.75	B2	5.595	5.385	6.375
		B3	6.745	6.535	7.525

VERFÜGBARE AUSFÜHRUNGEN

- A1:** Nussbaum ohne Knoten, Nussbaum mit Knoten
- A2:** Eiche ohne Knoten, Eiche mit Knoten, Kirschbaum
- A4:** Eiche ohne Knoten pigmentiert: Milchweiß, total black
Eiche mit Knoten pigmentiert: Milchweiß, total black
- B2:** Eisen lackiert: irondust, RAL (nur ausgewählte Farben)
- B3:** Eisen lackiert, Effekt matt gebürstet: Bronze antik, Edelstahl, Titan

DETAIL: PLATTE MIT GERADEN KANTEN

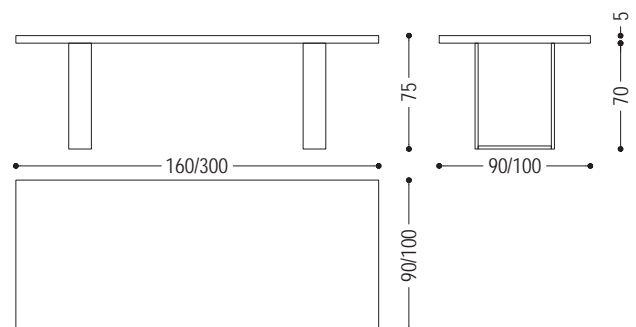



Quadratischer Tisch aus Massivholz, mit Bein bestehend aus zwei integrierten Quadern, wie ein Gegenstand und sein Schatten.
Verbindung zwischen Massivholz, aus verleimten Leisten, und einem Teil aus Eisen. Bodenplatte aus Eisen..

STANDARD VERSION: METALLTEIL UND BODENPLATTE IRONDUST LACKIERT (B2)

ART.NR.	MASS	METALLTEILE	A1	A2	A4
OMBRA TABLE QUADRO1	L.120 x T.120 x H.75	B2	5.800	5.570	6.800
OMBRA TABLE QUADRO2	L.140 x T.140 x H.75	B2	6.400	6.150	7.500
OMBRA TABLE QUADRO3	L.160 x T.160 x H.75	B2	7.900	7.590	8.990

VERFÜGBARE AUSFÜHRUNGEN

- A1: Nussbaum ohne Knoten, Nussbaum mit Knoten
- A2: Eiche ohne Knoten, Eiche mit Knoten, Kirschbaum
- A4: Eiche ohne Knoten pigmentiert: Milchweiß, total black
Eiche mit Knoten pigmentiert: Milchweiß, total black
- B2: Eisen lackiert: irondust, RAL (nur ausgewählte Farben)

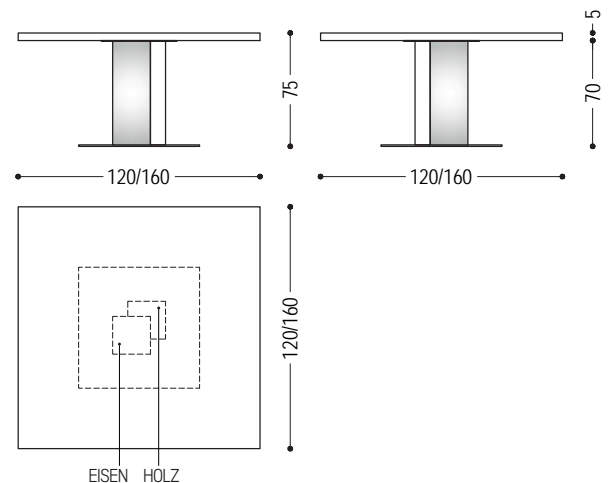



Rechteckiger Tisch aus Massivholz, mit zwei Beinen je bestehend aus zwei integrierten Quadrern, wie ein Gegenstand und sein Schatten.
Verbindung zwischen Massivholz, aus verleimten Leisten, und einem Teil aus Eisen. Bodenplatte aus Eisen..

STANDARD VERSION: METALLTEIL UND BODENPLATTE IRONDUST LACKIERT (B2)

ART.NR.	MASS	METALLTEILE	A1	A2	A4
OMBRA TABLE RETT1	L.240 x T.100 x H.75	B2	6.900	6.630	7.830
OMBRA TABLE RETT5	L.240 x T.110 x H.75	B2	7.400	7.110	8.310
OMBRA TABLE RETT2	L.260 x T.100 x H.75	B2	7.400	7.110	8.310
OMBRA TABLE RETT6	L.260 x T.110 x H.75	B2	7.800	7.500	8.700
OMBRA TABLE RETT3	L.280 x T.100 x H.75	B2	7.800	7.500	8.700
OMBRA TABLE RETT7	L.280 x T.110 x H.75	B2	8.200	7.880	9.080
OMBRA TABLE RETT4	L.300 x T.100 x H.75	B2	8.200	7.880	9.080
OMBRA TABLE RETT8	L.300 x T.110 x H.75	B2	8.600	8.260	9.460

VERFÜGBARE AUSFÜHRUNGEN

- A1: Nussbaum ohne Knoten, Nussbaum mit Knoten
- A2: Eiche ohne Knoten, Eiche mit Knoten, Kirschbaum
- A4: Eiche ohne Knoten pigmentiert: Milchweiß, total black
Eiche mit Knoten pigmentiert: Milchweiß, total black
- B2: Eisen lackiert: irondust, RAL (nur ausgewählte Farben)

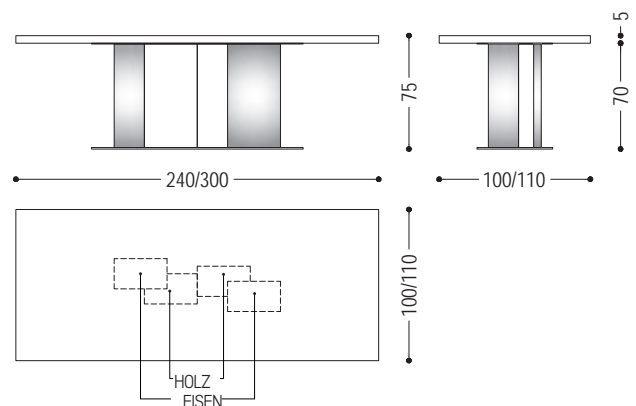



Tisch völlig aus Massivholz mit Platte aus Planken mit Fugen und mit abgerundeten Kanten. Robust und dynamisch dank zwei X-förmigen Beinen.

ART.NR.	MASS	A1	A2
PACO 1	L.200 x T.110 x H.75	5.660	5.495
PACO 2	L.220 x T.110 x H.75	6.220	6.040
PACO 3	L.240 x T.115 x H.75	6.880	6.680
PACO 4	L.260 x T.120 x H.75	7.550	7.330
PACO 5	L.280 x T.125 x H.75	8.180	7.940

VERFÜGBARE AUSFÜHRUNGEN

- A1: Nussbaum ohne Knoten, Nussbaum mit Knoten
- A2: Eiche ohne Knoten, Eiche mit Knoten, Kirschbaum

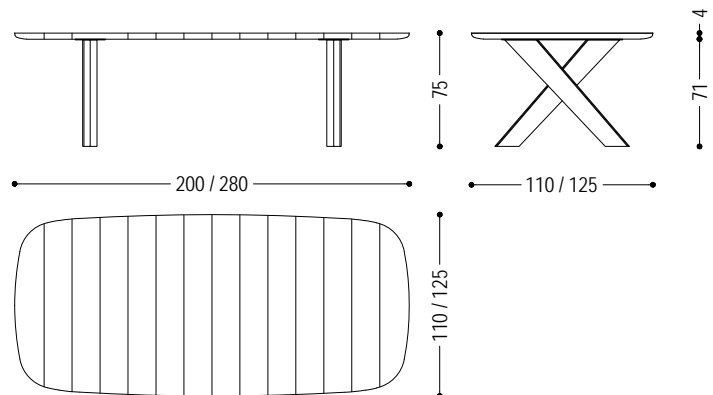



Stehetisch mit runder Platte bestehend aus verleimten Massivholzleisten. Gestell strahlenförmig aufgebaut, als Fusstütze geeignet. In zwei verschiedenen Durchmessern und zwei verschiedenen Höhen erhältlich.

STANDARD VERSION: FÜSSSTÜTZE AUS EISEN IRONDUST LACKIERT (B2) - OHNE TASCHEN-AUFHÄNGER

ART.NR.	MASS	FUSSSTÜTZE	A1	A2
PARLA SMALL	Ø 80 x H.108	B2	4.120	4.030
		B3	4.330	4.240
PARLA BIG	Ø 80 x H.113	B2	4.430	4.320
		B3	4.640	4.530

VERFÜGBARE AUSFÜHRUNGEN

- A1: Nussbaum ohne Knoten, Nussbaum mit Knoten
- A2: Eiche ohne Knoten, Eiche mit Knoten, Kirschbaum
- B2: Eisen lackiert: irondust, RAL (nur ausgewählte Farben)
- B3: Eisen lackiert, Effekt matt gebürstet: Bronze antik, Edelstahl, Titan

AUFPREIS FÜR LACKIERTEN TASCHEN-AUFHÄNGER

B2	150
B3	400

VERFÜGBARE AUSFÜHRUNGEN

- B2: Eisen lackiert: irondust, RAL (nur ausgewählte Farben)
- B3: Eisen lackiert, Effekt matt gebürstet: Bronze antik, Edelstahl, Titan

DETAIL: TASCHEN-AUFHÄNGER



PARLA BIG

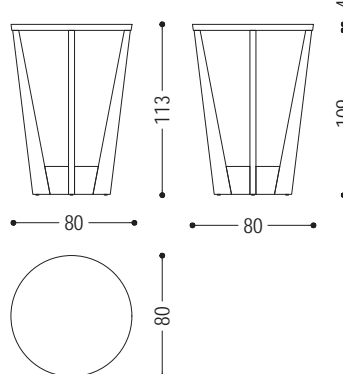

PARLA SMALL

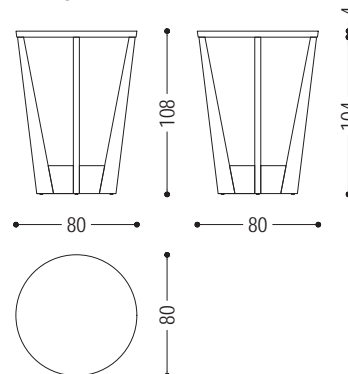



Tisch mit quadratischer oder runder Platte bestehend aus verleimten Massivholzleisten, mit schrägen Kanten somit mehrere Tische nebeneinander gestellt werden können. Tischbein und Bodenplatte aus Eisen.

STANDARD VERSION: UNTERGESTELL AUS EISEN IRONDUST LACKIERT (B2)

ART.NR.	MASS	GESTELL	A1	A2	A4
PEBBLES-SQUARED TAV	L.80 x T.80 x H.75	B2	1.980	1.900	2.300
		B3	2.630	2.550	2.950
PEBBLES-ROUND TAV	Ø 80 x H.75	B2	1.980	1.900	2.300
		B3	2.630	2.550	2.950

VERFÜGBARE AUSFÜHRUNGEN

- A1: Nussbaum ohne Knoten, Nussbaum mit Knoten
- A2: Eiche ohne Knoten, Eiche mit Knoten, Kirschbaum
- A4: Eiche ohne Knoten pigmentiert: Milchweiß, total black
Eiche mit Knoten pigmentiert: Milchweiß, total black
- B2: Eisen lackiert: irondust, RAL (nur ausgewählte Farben)
- B3: Eisen lackiert, Effekt matt gebürstet: Bronze antik, Edelstahl, Titan

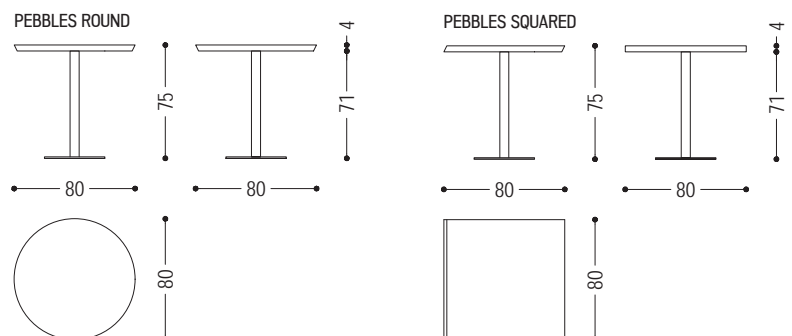



Tisch mit Platte bestehend aus verleimten Massivholzleisten, mit geraden Kanten. Gestell aus gezogenem Eisenrohr.

STANDARD VERSION: UNTERGESTELL AUS EISEN IRONDUST LACKIERT (B2)

ART.NR.	MASS	GESTELL	A1	A2	A4
PIANO2006-1	L.260 x T.100 x H.75	B2	6.790	6.520	7.260
		B3	9.290	9.020	9.760
PIANO2006-4	L.260 x T.120 x H.75	B2	7.500	7.200	7.940
		B3	10.000	9.700	10.440
PIANO2006-2	L.280 x T.100 x H.75	B2	7.020	6.740	7.480
		B3	9.520	9.240	9.980
PIANO2006-5	L.280 x T.120 x H.75	B2	7.730	7.420	8.160
		B3	10.230	9.920	10.660
PIANO2006-3	L.300 x T.100 x H.75	B2	7.330	7.040	7.780
		B3	9.830	9.540	10.280
PIANO2006-6	L.300 x T.120 x H.75	B2	7.940	7.630	8.370
		B3	10.440	10.130	10.870

VERFÜGBARE AUSFÜHRUNGEN

- A1: Nussbaum ohne Knoten, Nussbaum mit Knoten
- A2: Eiche ohne Knoten, Eiche mit Knoten, Kirschbaum
- A4: Eiche ohne Knoten pigmentiert: Milchweiß, total black
Eiche mit Knoten pigmentiert: Milchweiß, total black
- B2: Eisen lackiert: irondust, RAL (nur ausgewählte Farben)
- B3: Eisen lackiert, Effekt matt gebürstet: Bronze antik, Edelstahl, Titan

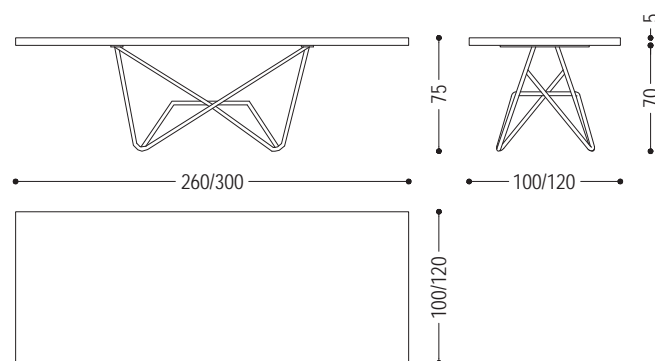



Ausziehtisch mit Platte bestehend aus verleimten Massivholzleisten, mit geraden Kanten. Gestell aus Eisen. Mit integriertem Mechanismus aus Aluminium und Auszugsplatte aus Holz 100 cm lang.

STANDARD VERSION: GESTELL AUS EISEN RAL 9005 TIEFSCHWARZ LACKIERT (B2)
 AUSZIEHSYSTEM IN LÄNGE 100 CM IM PREIS INBEGRIFFEN, MIT DURCHGEHENDER MASERUNG WIE HAUPTPLATTE
 WICHTIG: DER AUSZUGSRAHMEN IST NUR IN SCHWARZ LACKIERT ERHÄLTICH, JEDOCH KANN DAS GESTELL AUCH IN ANDEREN FARBEN BESTELLT WERDEN

ART.NR.	MASS	GESTELL	A1	A2
PRIME WOOD EXT 1	L.178,6/278,6 x T.88,6 x H.75	B2	6.980	6.700
		B3	9.780	9.500
PRIME WOOD EXT 2	L.198,6/298,6 x T.98,6 x H.75	B2	7.430	7.140
		B3	10.230	9.940

VERFÜGBARE AUSFÜHRUNGEN

- A1: Nussbaum mit Knoten
- A2: Eiche mit Knoten, Kirschbaum
- B2: Eisen lackiert: irondust, RAL (nur ausgewählte Farben)
- B3: Eisen lackiert, Effekt matt gebürstet: Bronze antik, Edelstahl, Titan

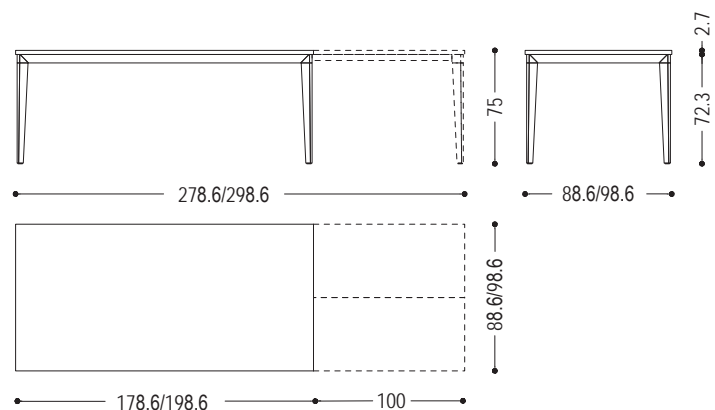



Tisch mit Platte bestehend aus verleimten Massivholzleisten, mit geraden Kanten. Gestell aus Eisen.

STANDARD VERSION: GESTELL AUS EISEN RAL 9005 TIEFSCHWARZ LACKIERT (B2)

ART.NR.	MASS	GESTELL	A1	A2
PRIME WOOD FIX 1	L.180 x T.100 x H.75	B2	4.690	4.510
		B3	7.290	7.110
PRIME WOOD FIX 2	L.200 x T.100 x H.75	B2	4.810	4.630
		B3	7.410	7.230
PRIME WOOD FIX 3	L.220 x T.100 x H.75	B2	4.950	4.760
		B3	7.550	7.360
PRIME WOOD FIX 4	L.240 x T.100 x H.75	B2	5.080	4.890
		B3	7.680	7.490

VERFÜGBARE AUSFÜHRUNGEN

- A1: Nussbaum ohne Knoten, Nussbaum mit Knoten
- A2: Eiche ohne Knoten, Eiche mit Knoten, Kirschbaum
- B2: Eisen lackiert: iron dust, RAL (nur ausgewählte Farben)
- B3: Eisen lackiert, Effekt matt gebürstet: Bronze antik, Edelstahl, Titan

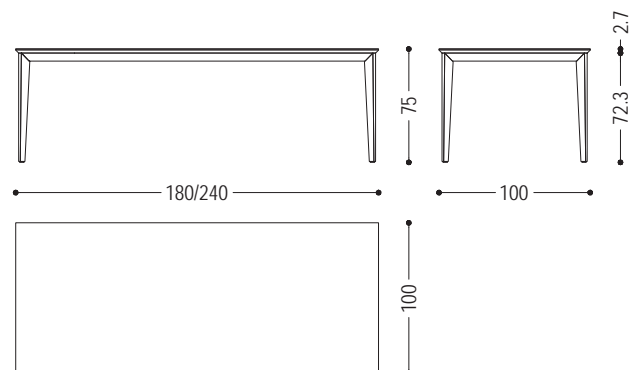



Tisch mit Platte aus Massivholz mit verleimten Leisten und dünnen Kanten. Das Gestell besteht aus prismenförmigen Beinen mit je drei Massivholzspitzen. Die Oberfläche der Beine kann glatt oder mit Verarbeitung Fresart sein, die einen modernen und dynamischen geometrischen Effekt erzeugt.

ART.NR.	MASS	GESTELL	A1	A2	A4
REVO-1	L.200 x T.100 x H.75	FRESART: SOTTILE / MEDIA / MOSSA	7.130	6.980	
		GLATT	4.830	4.680	5.810
REVO-2	L.220 x T.100 x H.75	FRESART: SOTTILE / MEDIA / MOSSA	7.320	7.160	
		GLATT	5.020	4.860	5.990
REVO-3	L.240 x T.100 x H.75	FRESART: SOTTILE / MEDIA / MOSSA	7.460	7.270	
		GLATT	5.160	4.970	6.100
REVO-4	L.260 x T.100 x H.75	FRESART: SOTTILE / MEDIA / MOSSA	7.990	7.770	
		GLATT	5.690	5.470	6.790
REVO-5	L.280 x T.100 x H.75	FRESART: SOTTILE / MEDIA / MOSSA	8.370	8.100	
		GLATT	6.070	5.800	7.120
REVO-6	L.300 x T.100 x H.75	FRESART: SOTTILE / MEDIA / MOSSA	8.880	8.640	
		GLATT	6.580	6.340	7.620

VERFÜGBARE AUSFÜHRUNGEN

- A1: Nussbaum ohne Knoten, Nussbaum mit Knoten
- A2: Eiche ohne Knoten, Eiche mit Knoten, Kirschbaum
- A4: Eiche ohne Knoten pigmentiert: Milchweiß, total black
Eiche mit Knoten pigmentiert: Milchweiß, total black

N.B.: KIRSCHBAUM UND VARIANTEN MIT KNOTEN NUR MIT GLATTEM GESTELL ERHÄLTlich

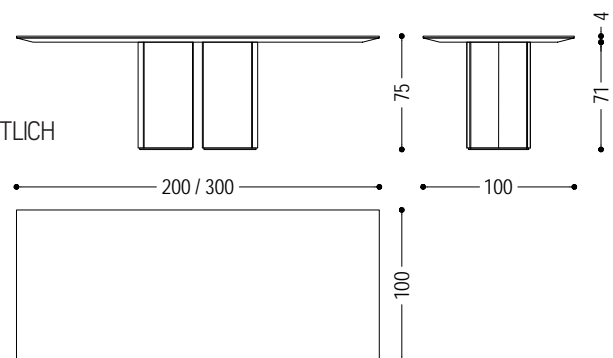



Tisch mit Platte aus Brettern in Briccola, nicht verleimt, mit Naturkanten. Das Untergestell aus poliertem Edelstahl ist ein Kunstwerk vom weltbekannten Künstler Helidon Xhixha.

STANDARD VERSION: TISCHPLATTE AUS BRICCOLA - GESTELL AUS POLIERTEM DELSTAHL

ART.NR.	MASS	A6
RIFLESSI IN LAGUNA	L.200/300 x T.110/130 x H.75	AUF ANFRAGE

VERFÜGBARE AUSFÜHRUNGEN

A6: Briccola

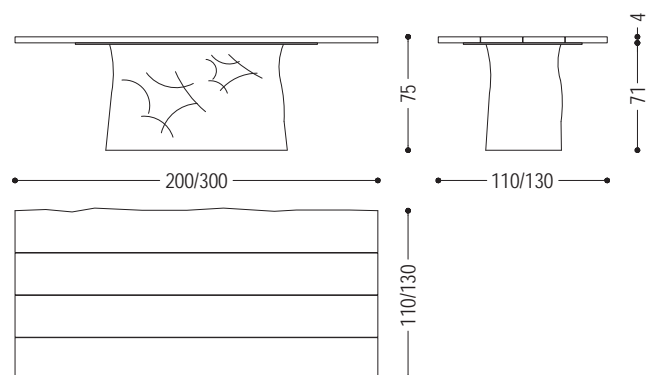



Runder Tisch mit Massivholzplatte mit der Möglichkeit, einen Drehteller Lazy Susan aus Holz oder Marmor zu haben. Das Gestell, bestehend aus Massivholzleisten, symbolisiert das Unendlichzeichen.

STANDARD VERSION: TISCHPLATTE AUS HOLZ OHNE DREHTELLER LAZY SUSAN

WICHTIG: TISCHPLATTE UND DREHTELLER BESTEHEN AUS EINEM ODER MEHREREN TEILEN JE NACH MASS, BITTE DIE TECHNISCHEN SKIZZEN PRÜFEN

ART.NR.	MASS	INSERTO LAZY SUSAN	A1	A2
SHANG-WOOD1	Ø 180 x H.75,3	NEIN	15.200	14.700
		A1	16.880	16.380
		A2	16.880	16.380
		F1	17.570	17.070
		F2	21.460	20.960
SHANG-WOOD2	Ø 220 x H.75,3	NEIN	19.400	18.800
		A1	21.550	20.950
		A2	21.550	20.950
		F1	22.930	22.330
		F2	28.720	28.120
SHANG-WOOD3	Ø 240 x H.75,3	NEIN	24.100	23.500
		A1	26.680	26.080
		A2	26.680	26.080
		F1	29.300	28.700
		F2	37.800	37.200

VERFÜGBARE AUSFÜHRUNGEN

A1: Nussbaum ohne Knoten

A2: Eiche ohne Knoten

F1: Marmor verde alpi, Marmor emperador dark,
N.B.: Feinsteinzeug Sahara noir: auf Anfrage

F2: Marmor calacatta

SHANG WOOD

SHANG-WOOD 1

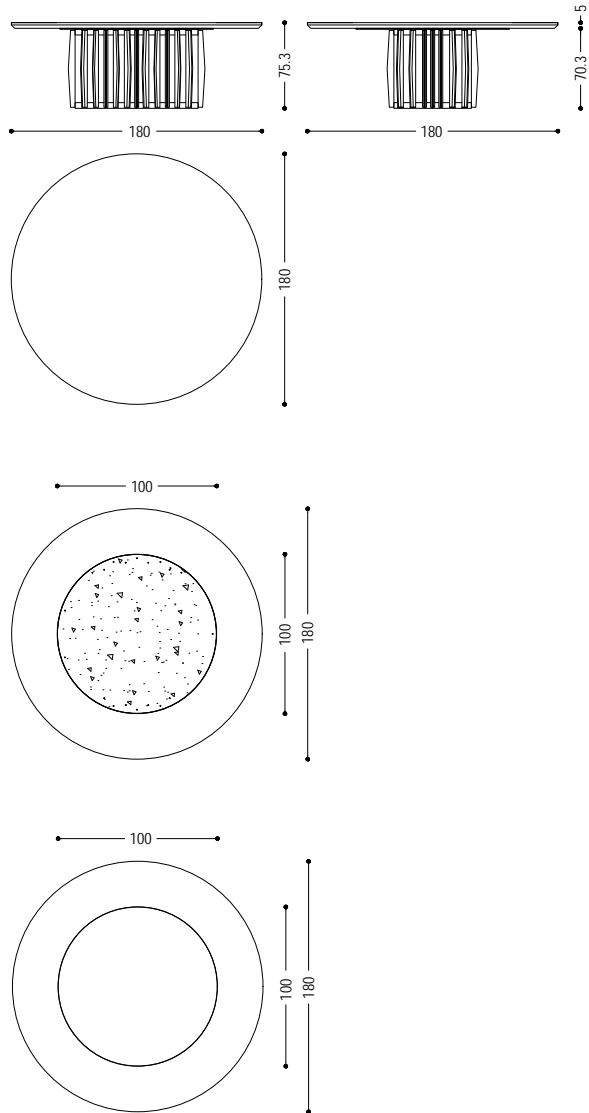

SHANG-WOOD 2/3

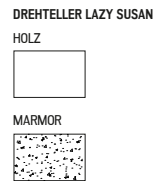
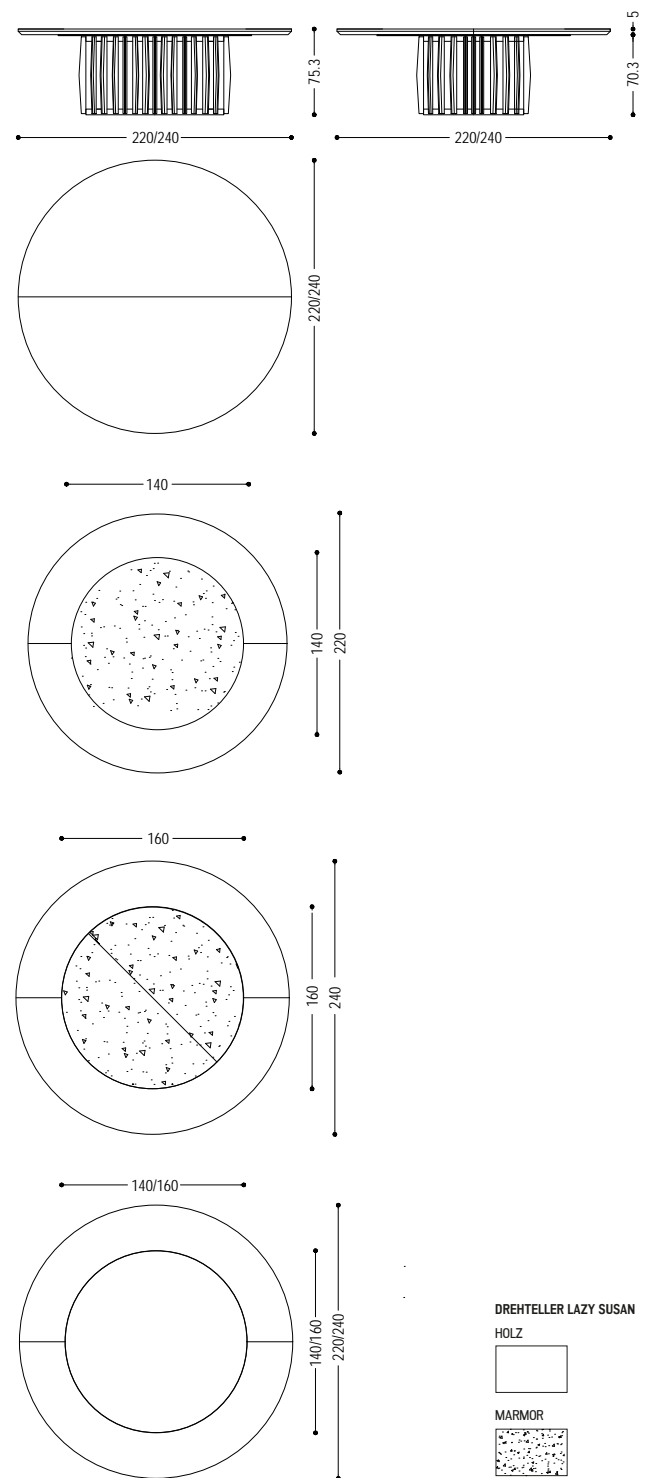



Tisch mit Platte aus furnierter Tischlerplatte und abgeschrägten Kanten, kombiniert mit einem asymmetrischen, schrägen Eisenuntergestell, das seitlich positioniert ist, und einer Bodenplatte.

STANDARD VERSION: UNTERGESTELL AUS EISEN IRONDUST LACKIERT (B2)

ART.NR.	MASS	GESTELL	L1	L2	L3
SIMPLE BLUES 1	L.220 x T.100 x H.75	B2	4.840	4.660	5.150
		B3	6.040	5.860	6.350
SIMPLE BLUES 2	L.240 x T.100 x H.75	B2	4.920	4.730	5.280
		B3	6.120	5.930	6.480
SIMPLE BLUES 3	L.260 x T.100 x H.75	B2	5.350	5.160	5.600
		B3	6.550	6.360	6.800
SIMPLE BLUES 4	L.280 x T.100 x H.75	B2	5.740	5.560	6.100
		B3	6.940	6.760	7.300
SIMPLE BLUES 5	L.300 x T.100 x H.75	B2	5.960	5.890	6.550
		B3	7.160	7.090	7.750

VERFÜGBARE AUSFÜHRUNGEN

- L1:** Tischlerplatte, furniert Nussbaum
- L2:** Tischlerplatte, furniert Eiche
- L3:** Tischlerplatte, furniert Esche, pigmentiert
- B2:** Eisen lackiert: irondust, RAL (nur ausgewählte Farben)
- B3:** Eisen lackiert, Effekt matt gebürstet: Bronze antik, Edelstahl, Titan

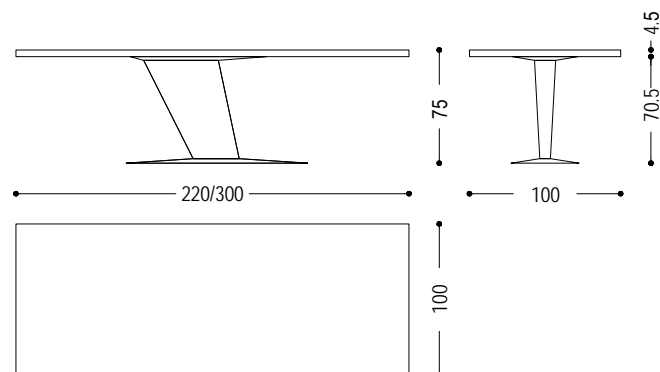



Tisch mit Platte aus furnierter Tischlerplatte und abgeschrägten Kanten. Er zeichnet sich durch zwei pigmentierte Beine aus Massivholz aus. Die Form des Gestells ergibt sich aus einem Spiel von geschwungenen und geraden Linien, die ihm Leichtigkeit verleihen.

STANDARD VERSION: BEINE AUS ESCHENHOLZ MASSIV, PIGMENTIERT

ART.NR.	MASS	L1	L2	L3
SIMPLE SWING 1	L.220 x T.100 x H.75	4.230	4.020	4.830
SIMPLE SWING 2	L.240 x T.100 x H.75	4.450	4.230	5.020
SIMPLE SWING 3	L.260 x T.100 x H.75	4.790	4.550	5.430
SIMPLE SWING 4	L.280 x T.100 x H.75	5.120	4.860	5.750
SIMPLE SWING 5	L.300 x T.100 x H.75	5.500	5.230	6.120

VERFÜGBARE AUSFÜHRUNGEN

- L1:** Tischlerplatte, furniert Nussbaum
- L2:** Tischlerplatte, furniert Eiche
- L3:** Tischlerplatte, furniert Esche, pigmentiert

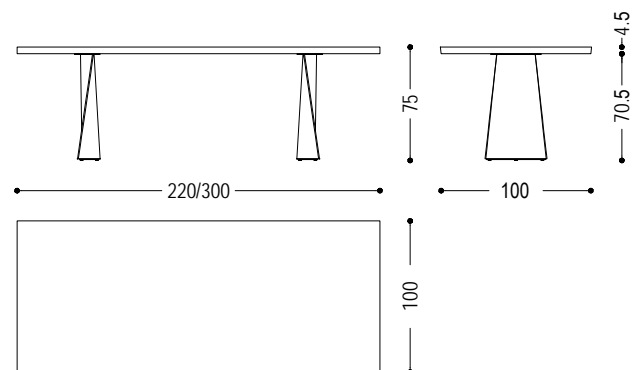



Tisch mit Platte aus furnierter Tischlerplatte und abgeschrägten Kanten. Er zeichnet sich durch zwei pigmentierte Beine aus Massivholz aus. Die Verarbeitung verleiht ihm Bewegung und Dynamik.

STANDARD VERSION: BEINE AUS ESCHENHOLZ MASSIV, PIGMENTIERT

ART.NR.	MASS	L1	L2	L3
SIMPLE TWIST 1	L.220 x T.100 x H.75	3.970	3.830	4.660
SIMPLE TWIST 2	L.240 x T.100 x H.75	4.120	3.970	4.880
SIMPLE TWIST 3	L.260 x T.100 x H.75	4.550	4.380	5.430
SIMPLE TWIST 4	L.280 x T.100 x H.75	4.850	4.640	5.690
SIMPLE TWIST 5	L.300 x T.100 x H.75	5.260	5.080	6.090

VERFÜGBARE AUSFÜHRUNGEN

- L1:** Tischlerplatte, furniert Nussbaum
- L2:** Tischlerplatte, furniert Eiche
- L3:** Tischlerplatte, furniert Esche, pigmentiert

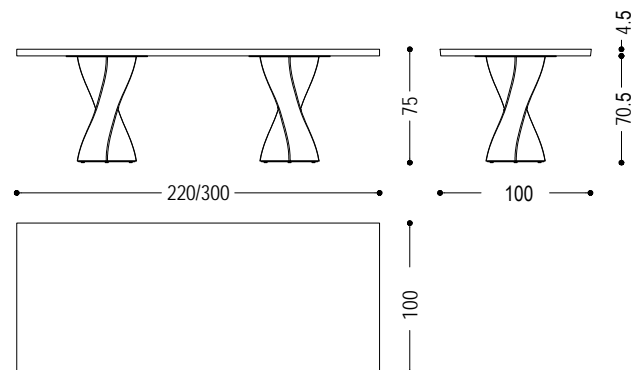



Tisch mit Platte aus Brettern in Briccola, nicht verleimt, mit Naturkanten. Gestell aus Eisen in charakteristischer Rautenform.

STANDARD VERSION: UNTERGESTELL AUS EISEN IRONDUST LACKIERT (B2)

ART.NR.	MASS	GESTELL	A6
SKY BRICCOLA 1	L.160 x T.90 x H.76	B2	4.050
		B3	5.130
SKY BRICCOLA 2	L.180 x T.90 x H.76	B2	4.325
		B3	5.405
SKY BRICCOLA 4	L.200 x T.100 x H.76	B2	4.825
		B3	5.905
SKY BRICCOLA 5	L.220 x T.100 x H.76	B2	5.295
		B3	6.375
SKY BRICCOLA 6	L.240 x T.100 x H.76	B2	5.645
		B3	6.725
SKY BRICCOLA 7	L.260 x T.100 x H.76	B2	5.860
		B3	6.940
SKY BRICCOLA 8	L.280 x T.100 x H.76	B2	6.490
		B3	7.570
SKY BRICCOLA 9	L.300 x T.100 x H.76	B2	6.930
		B3	8.010

VERFÜGBARE AUSFÜHRUNGEN

A6: Briccola

B2: Eisen lackiert: irondust, RAL (nur ausgewählte Farben)

B3: Eisen lackiert, Effekt matt gebürstet: Bronze antik, Edelstahl, Titan

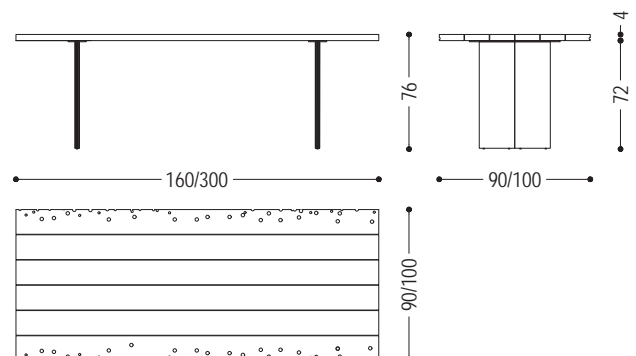



Tisch mit Platte bestehend aus verleimten Massivholzleisten, mit Naturkanten. Gestell aus Eisen in charakteristischer Rautenform. Bei der Variante "Extra" hat die Platte eine Stärke von 6,5 cm.

STANDARD VERSION: UNTERGESTELL AUS EISEN IRONDUST LACKIERT (B2)

ART.NR.	MASS	GESTELL	A1
NAT-TAV-SKYEXTRA1-NS	L.200 x T.100 x H.75	B2	5.095
		B3	6.175
NAT-TAV-SKYEXTRA2-NS	L.220 x T.100 x H.75	B2	5.555
		B3	6.635
NAT-TAV-SKYEXTRA3-NS	L.240 x T.100 x H.75	B2	5.965
		B3	7.045
NAT-TAV-SKYEXTRA4-NS	L.260 x T.100 x H.75	B2	6.225
		B3	7.305
NAT-TAV-SKYEXTRA5-NS	L.280 x T.100 x H.75	B2	6.960
		B3	8.040

VERFÜGBARE AUSFÜHRUNGEN

- A1: Nussbaum mit Knoten
- B2: Eisen lackiert: irondust, RAL (nur ausgewählte Farben)
- B3: Eisen lackiert, Effekt matt gebürstet: Bronze antik, Edelstahl, Titan

DETAIL: PLATTE EXTRA MIT NATURKANTEN

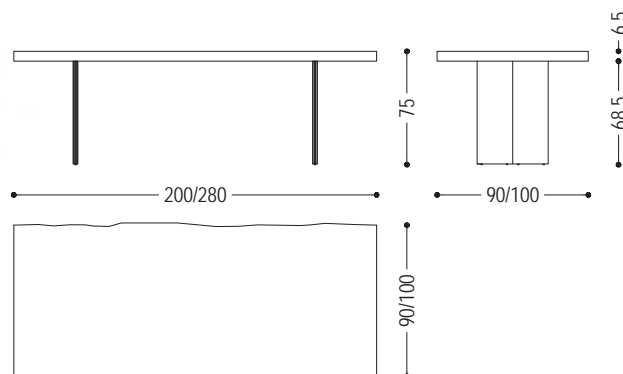



Tisch mit Platte bestehend aus verleimten Massivholzleisten, mit Naturkanten. Gestell aus Eisen in charakteristischer Rautenform.

STANDARD VERSION: UNTERGESTELL AUS EISEN IRONDUST LACKIERT (B2)

ART.NR.	MASS	GESTELL	A1	A2	A4
NAT-SKY1NS	L.160 x T.90 x H.75	B2	3.585	3.425	4.400
		B3	4.665	4.505	5.480
NAT-SKY2NS	L.180 x T.90 x H.75	B2	3.815	3.660	4.645
		B3	4.895	4.740	5.725
NAT-SKY3.1NS	L.200 x T.100 x H.75	B2	4.235	4.065	5.160
		B3	5.315	5.145	6.240
NAT-SKY4NS	L.220 x T.100 x H.75	B2	4.665	4.490	5.575
		B3	5.745	5.570	6.660
NAT-SKY5NS	L.240 x T.100 x H.75	B2	4.955	4.780	5.865
		B3	6.035	5.860	6.945
NAT-SKY6NS	L.260 x T.100 x H.75	B2	5.175	4.950	6.250
		B3	6.255	6.030	7.330
NAT-SKY7NS	L.280 x T.100 x H.75	B2	5.670	5.460	6.765
		B3	6.750	6.540	7.845
NAT-SKY8NS	L.300 x T.100 x H.75	B2	6.015	5.775	7.080
		B3	7.095	6.855	8.160

VERFÜGBARE AUSFÜHRUNGEN

- A1: Nussbaum mit Knoten
- A2: Eiche mit Knoten
- A4: Eiche ohne Knoten pigmentiert: Milchweiß
Eiche mit Knoten pigmentiert: Milchweiß, total black
- B2: Eisen lackiert: irondust, RAL (nur ausgewählte Farben)
- B3: Eisen lackiert, Effekt matt gebürstet: Bronze antik, Edelstahl, Titan

DETAIL: PLATTE MIT NATURKANTEN

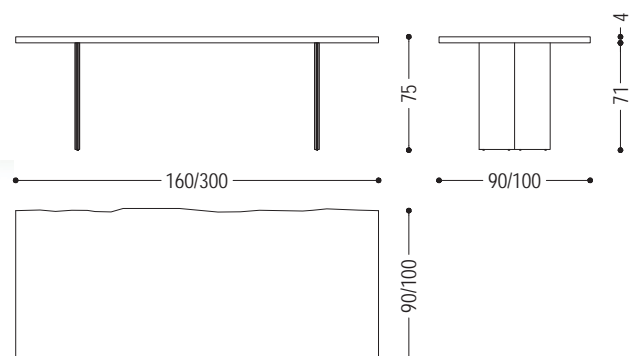



Tisch mit Platte aus Massivholz, bestehend aus zwei Planken mit Naturkanten und Mittelfuge. Gestell aus Eisen in charakteristischer Rautenform.

STANDARD VERSION: UNTERGESTELL AUS EISEN IRONDUST LACKIERT (B2)

ART.NR.	MASS	GESTELL	A1	A2	A4
SKY-NATURA PLANK 1	L.200 x T.90/100 x H.76	B2	5.110	4.915	6.545
		B3	6.190	5.995	7.625
SKY-NATURA PLANK 2	L.220 x T.90/100 x H.76	B2	5.275	5.065	6.665
		B3	6.355	6.145	7.745
SKY-NATURA PLANK 3	L.240 x T.90/100 x H.76	B2	5.435	5.205	6.810
		B3	6.515	6.285	7.890
SKY-NATURA PLANK 4	L.260 x T.90/100 x H.76	B2	5.660	5.440	7.285
		B3	6.740	6.520	8.365
SKY-NATURA PLANK 5	L.280 x T.90/100 x H.76	B2	6.605	6.340	8.275
		B3	7.685	7.420	9.355
SKY-NATURA PLANK 6	L.300 x T.90/100 x H.76	B2	7.005	6.720	8.700
		B3	8.085	7.800	9.780

VERFÜGBARE AUSFÜHRUNGEN

- A1: Nussbaum mit Knoten
- A2: Eiche mit Knoten
- A4: Eiche ohne Knoten pigmentiert: Milchweiß
Eiche mit Knoten pigmentiert: Milchweiß, total black
- B2: Eisen lackiert: irondust, RAL (nur ausgewählte Farben)
- B3: Eisen lackiert, Effekt matt gebürstet: Bronze antik, Edelstahl, Titan

N.B.: AUFGRUND DER SCHWIERIGEN VERSORGUNG DES ROHMATERIALS KANN DIE LIEFERZEIT DIESES MODELLS WESENTLICH LÄNGER ALS STANDARDS SEIN. ALS ALTERNATIVE EMPFEHLEN WIR DIE TISCHPLATTE AUS 3 PLANKEN WIE BEIM TISCH BEDROCK PLANK THREE. PREIS AUF ANFRAGE.

DETAIL: PLATTE AUS ZWEI PLANKEN

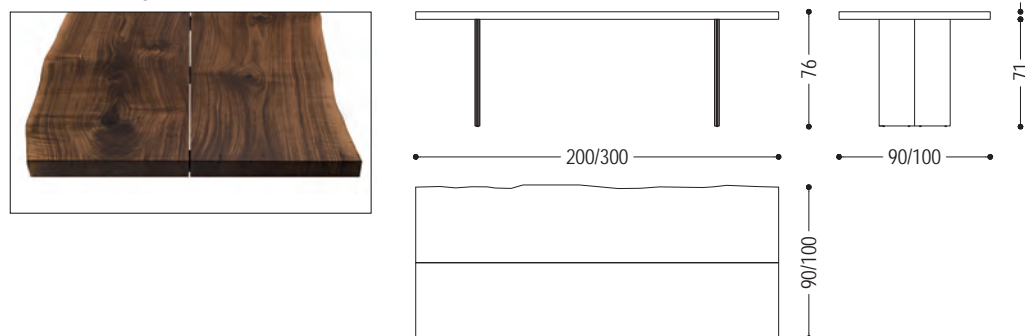



Tisch mit Platte bestehend aus verleimten Massivholzleisten, mit geraden Kanten. Gestell aus Eisen in charakteristischer Rautenform.

STANDARD VERSION: UNTERGESTELL AUS EISEN IRONDUST LACKIERT (B2)

ART.NR.	MASS	GESTELL	A1	A2	A4
NAT-SKY1	L.160 x T.90 x H.75	B2	3.150	3.005	3.835
		B3	4.230	4.085	4.915
NAT-SKY2	L.180 x T.90 x H.75	B2	3.335	3.200	4.030
		B3	4.415	4.380	5.110
NAT-SKY3.1	L.200 x T.100 x H.75	B2	3.720	3.580	4.495
		B3	4.800	4.660	5.575
NAT-SKY4	L.220 x T.100 x H.75	B2	4.085	3.925	4.820
		B3	5.165	5.005	5.900
NAT-SKY5	L.240 x T.100 x H.75	B2	4.340	4.180	5.075
		B3	5.420	5.260	6.155
NAT-SKY6	L.260 x T.100 x H.75	B2	4.535	4.340	5.435
		B3	5.615	5.420	6.515
NAT-SKY7	L.280 x T.100 x H.75	B2	4.995	4.800	5.870
		B3	6.075	5.880	6.950
NAT-SKY8	L.300 x T.100 x H.75	B2	5.350	5.135	6.190
		B3	6.430	6.215	7.270

VERFÜGBARE AUSFÜHRUNGEN

- A1: Nussbaum ohne Knoten, Nussbaum mit Knoten
- A2: Eiche ohne Knoten, Eiche mit Knoten, Kirschbaum
- A4: Eiche ohne Knoten pigmentiert: Milchweiß, total black
Eiche mit Knoten pigmentiert: Milchweiß, total black
- B2: Eisen lackiert: irondust, RAL (nur ausgewählte Farben)
- B3: Eisen lackiert, Effekt matt gebürstet: Bronze antik, Edelstahl, Titan

DETAIL: PLATTE MIT GERADEN KANTEN

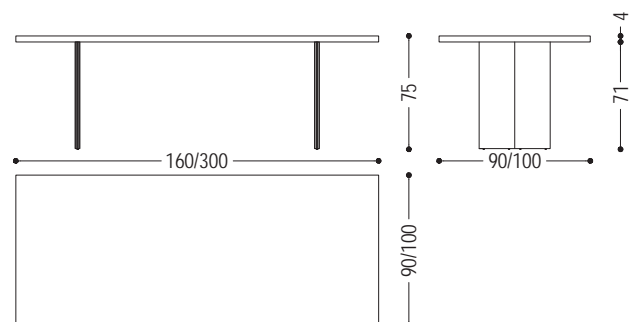



Tisch völlig aus Massivholz gefertigt, mit Platte aus verleimten Leisten. Besondere Schwabenschwanzverbindungen zwischen der Platte und den vier Beinen.

WICHTIG: TISCH SLEEK IST MONTIERT GELIEFERT UND IST NICHT ZERLEGBAR. BEIM AUSPACKEN UNBEDINGT NICHT VON DEN BEINEN AUFHEBEN. BEI BEWEGUNG DES TISCHES IM ALLTÄGLICHEN GEBRAUCH BEHEBEN UND NICHT ÜBER DIE FÜSSEN ZIEHEN

ART.NR.	MASS	A1	A2	A4
SLEEK 4	L.180 x T.100 x H.72,5	4.800	4.620	5.535
SLEEK 1	L.180 x T.90 x H.72,5	4.670	4.485	5.500
SLEEK 5	L.200 x T.100 x H.72,5	5.100	4.960	6.070
SLEEK 2	L.200 x T.90 x H.72,5	4.800	4.620	5.535
SLEEK 6	L.220 x T.100 x H.72,5	5.490	5.320	6.450
SLEEK 3	L.220 x T.90 x H.72,5	5.250	5.110	6.200
SLEEK 8	L.240 x T.100 x H.72,5	5.800	5.570	6.680
SLEEK 7	L.240 x T.90 x H.72,5	5.640	5.420	6.530
SLEEK 10	L.260 x T.100 x H.72,5	6.300	6.050	7.160
SLEEK 9	L.260 x T.90 x H.72,5	6.050	5.810	6.920

VERFÜGBARE AUSFÜHRUNGEN

- A1:** Nussbaum ohne Knoten
- A2:** Eiche ohne Knoten
- A4:** Eiche ohne Knoten pigmentiert: Milchweiß, total black
Eiche mit Knoten pigmentiert: Milchweiß

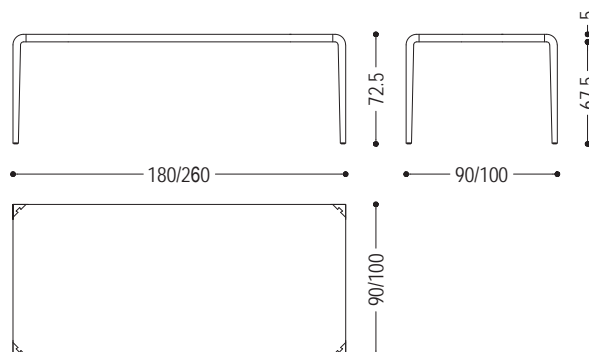



Tisch mit Platte bestehend aus verleimten Massivholzleisten, mit abgeschrägten Kanten, kombiniert mit einem asymmetrischen, schrägen Eisenuntergestell, das seitlich positioniert ist, und einer Bodenplatte.

STANDARD VERSION: UNTERGESTELL AUS EISEN IRONDUST LACKIERT (B2)

ART.NR.	MASS	GESTELL	A1	A2	A4
SOLID BLUES 1	L.220 x T.100 x H.75	B2	5.980	5.730	6.330
		B3	7.180	6.930	7.530
SOLID BLUES 2	L.240 x T.100 x H.75	B2	6.050	5.820	6.490
		B3	7.250	7.020	7.690
SOLID BLUES 3	L.260 x T.100 x H.75	B2	6.580	6.340	6.890
		B3	7.780	7.540	8.090
SOLID BLUES 4	L.280 x T.100 x H.75	B2	7.060	6.830	7.500
		B3	8.260	8.030	8.700
SOLID BLUES 5	L.300 x T.100 x H.75	B2	7.330	7.240	8.060
		B3	8.530	8.440	9.260

VERFÜGBARE AUSFÜHRUNGEN

- A1:** Nussbaum ohne Knoten, Nussbaum mit Knoten
- A2:** Eiche ohne Knoten, Eiche mit Knoten, Kirschbaum
- A4:** Eiche ohne Knoten pigmentiert: Milchweiß, total black
Eiche mit Knoten pigmentiert: Milchweiß, total black
- B2:** Eisen lackiert: irondust, RAL (nur ausgewählte Farben)
- B3:** Eisen lackiert, Effekt matt gebürstet: Bronze antik, Edelstahl, Titan

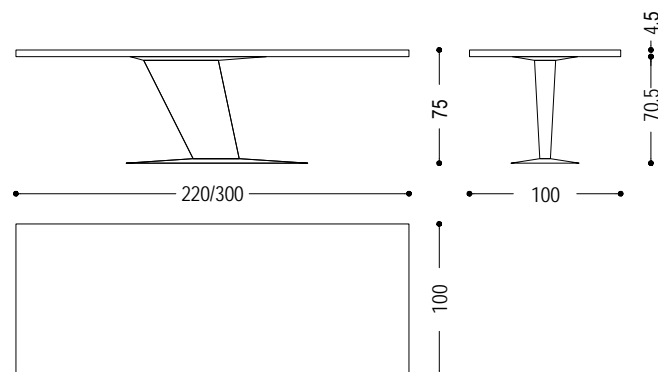



Tisch mit Platte bestehend aus verleimten Massivholzleisten, mit abgeschrägten Kanten. Er zeichnet sich durch zwei pigmentierte Beine aus Massivholz aus. Die Form des Gestells ergibt sich aus einem Spiel von geschwungenen und geraden Linien, die ihm Leichtigkeit verleihen.

STANDARD VERSION: BEINE AUS ESCHENHOLZ MASSIV, PIGMENTIERT

ART.NR.	MASS	A1	A2	A4
SOLID SWING 1	L.220 x T.100 x H.75	5.200	5.020	5.900
SOLID SWING 2	L.240 x T.100 x H.75	5.460	5.190	6.070
SOLID SWING 3	L.260 x T.100 x H.75	5.890	5.590	6.370
SOLID SWING 4	L.280 x T.100 x H.75	6.300	5.980	6.760
SOLID SWING 5	L.300 x T.100 x H.75	6.770	6.440	7.220

VERFÜGBARE AUSFÜHRUNGEN

- A1:** Nussbaum ohne Knoten, Nussbaum mit Knoten
- A2:** Eiche ohne Knoten, Eiche mit Knoten, Kirschbaum
- A4:** Eiche ohne Knoten pigmentiert: Milchweiß, total black
Eiche mit Knoten pigmentiert: Milchweiß, total black

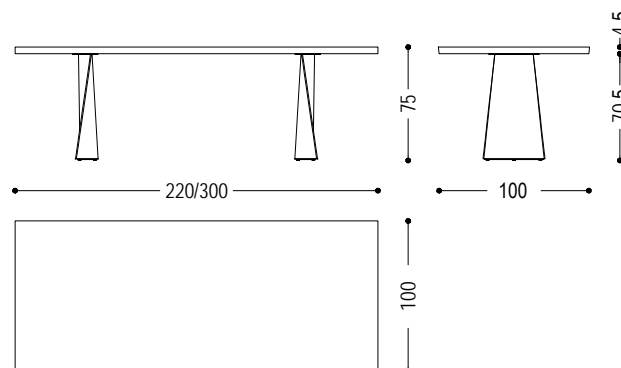



Outdoor-Version aus massivem, duftendem libanesischem Zedernholz. Platte aus Planken mit Fugen und mit abgeschrägten Kanten. Die Form des Gestells ergibt sich aus einem Spiel von geschwungenen und geraden Linien, die ihm Leichtigkeit verleihen..

STANDARD VERSION: BEINE AUS ZEDERNHOLZ MASSIV

ART.NR.	MASS	A7
SOLID SWING OUTDOOR 1	L.220 x T.100 x H.75	4.250
SOLID SWING OUTDOOR 2	L.240 x T.100 x H.75	4.470
SOLID SWING OUTDOOR 3	L.260 x T.100 x H.75	4.810
SOLID SWING OUTDOOR 4	L.280 x T.100 x H.75	5.130
SOLID SWING OUTDOOR 5	L.300 x T.100 x H.75	5.520

VERFÜGBARE AUSFÜHRUNGEN

A7: Zeder

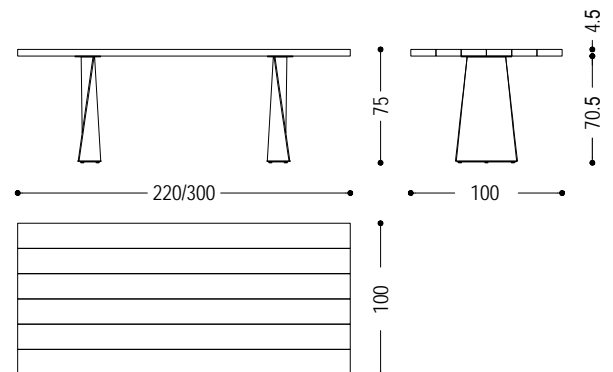



Tisch mit Platte bestehend aus verleimten Massivholzleisten, mit abgeschrägten Kanten. Er zeichnet sich durch zwei pigmentierte Beine aus Massivholz aus. Die Verarbeitung verleiht ihm Bewegung und Dynamik.

STANDARD VERSION: BEINE AUS ESCHENHOLZ MASSIV, PIGMENTIERT

ART.NR.	MASS	A1	A2	A4
SOLID TWIST 1	L.220 x T.100 x H.75	4.940	4.750	5.880
SOLID TWIST 2	L.240 x T.100 x H.75	5.150	4.960	6.090
SOLID TWIST 3	L.260 x T.100 x H.75	5.690	5.470	6.780
SOLID TWIST 4	L.280 x T.100 x H.75	6.060	5.800	7.120
SOLID TWIST 5	L.300 x T.100 x H.75	6.580	6.340	7.620

VERFÜGBARE AUSFÜHRUNGEN

- A1:** Nussbaum ohne Knoten, Nussbaum mit Knoten
- A2:** Eiche ohne Knoten, Eiche mit Knoten, Kirschbaum
- A4:** Eiche ohne Knoten pigmentiert: Milchweiß, total black
Eiche mit Knoten pigmentiert: Milchweiß, total black

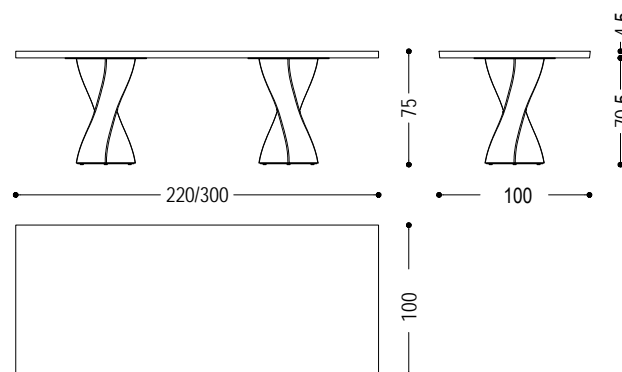



Tisch mit Platte aus verleimten Leisten und abgeschrägten Kanten, der sich durch zwei Beine aus Massivholz auszeichnet, deren raffinierte Formgebung aus geraden Linien besteht, die auf geschwungene Linien und abgerundete Ecken treffen.

ART.NR.	MASS	A1	A2	A4
SOSPIRO TABLE 1	L.220 x T.100 x H.75	6.550	6.350	7.290
SOSPIRO TABLE 2	L.240 x T.100 x H.75	6.900	6.700	7.640
SOSPIRO TABLE 3	L.260 x T.100 x H.75	7.250	7.050	7.990
SOSPIRO TABLE 4	L.280 x T.100 x H.75	7.600	7.400	8.340
SOSPIRO TABLE 5	L.300 x T.100 x H.75	7.950	7.750	8.690

VERFÜGBARE AUSFÜHRUNGEN

- A1: Nussbaum ohne Knoten, Nussbaum mit Knoten
- A2: Eiche ohne Knoten, Eiche mit Knoten
- A4: Eiche ohne Knoten pigmentiert: Milchweiß, total black
Eiche mit Knoten pigmentiert: Milchweiß, total black

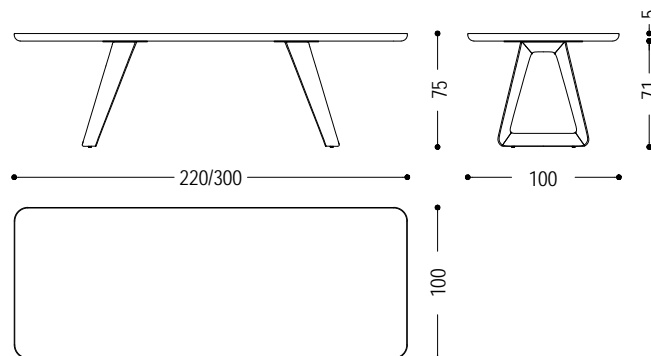



Tisch, komplett aus Massivholz mit Platte aus verleimten Leisten und abgeschrägten Kanten, gekennzeichnet durch ein asymmetrisches Tischbein mit seitlich positionierter Basis.

ART.NR.	MASS	A1	A2
SPEED1	L.240 x T.120 x H.75	14.400	13.900
SPEED2	L.260 x T.120 x H.75	15.600	15.100
SPEED3	L.280 x T.130 x H.75	16.800	16.300

VERFÜGBARE AUSFÜHRUNGEN

A1: Nussbaum ohne Knoten

A2: Eiche ohne Knoten

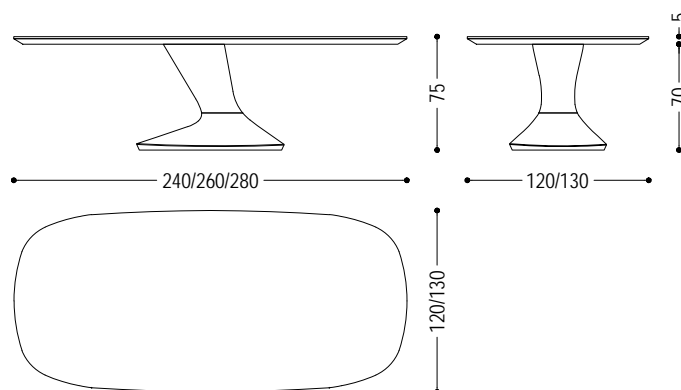



Kleiner quadratischer Tisch aus Briccola mit Platte Brettern nicht verleimt, und zwei Naturkanten. Mittelfuß aus Natureisen in Sternform.

STANDARD VERSION: UNTERGESTELL AUS EISEN IRONDUST LACKIERT (B2)

ART.NR.	MASS	GESTELL	A6
BRICCOLA-MARCHESI	L.100 x T.100 x H.75	B2	4.160
		B3	6.160

VERFÜGBARE AUSFÜHRUNGEN

- A6:** Briccola
- B2:** Eisen lackiert: irondust, RAL (nur ausgewählte Farben)
- B3:** Eisen lackiert, Effekt matt gebürstet: Bronze antik, Edelstahl, Titan

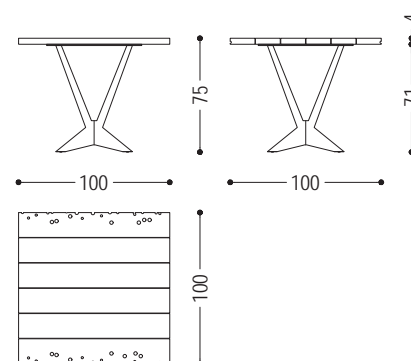



Tisch mit Platte aus Brettern in Briccola, nicht verleimt, quer angeordnet und mit Stirnkanten Natur. Tischgestell mit vier Beinen aus lackiertem Stahl, in T-Form.

STANDARD VERSION: UNTERGESTELL AUS EISEN RAL 3020 VERKEHRSROT LACKIERT (B2), ZARGEN AUS EISEN RAL 1020 OLIVGELB LACKIERT (B2)

ART.NR.	MASS	GESTELL	A6
BRICCOLA-COLOMBO1	L.200 x T.100 x H.75	B2	9.760
		B3	12.260
BRICCOLA-COLOMBO2	L.220 x T.100 x H.75	B2	10.055
		B3	12.555
BRICCOLA-COLOMBO3	L.240 x T.100 x H.75	B2	10.335
		B3	12.835
BRICCOLA-COLOMBO4	L.260 x T.100 x H.75	B2	10.620
		B3	13.120
BRICCOLA-COLOMBO5	L.280 x T.100 x H.75	B2	10.900
		B3	13.400

VERFÜGBARE AUSFÜHRUNGEN

- A6:** Briccola
- B2:** Eisen lackiert: irondust, RAL (nur ausgewählte Farben)
- B3:** Eisen lackiert, Effekt matt gebürstet: Bronze antik, Edelstahl, Titan

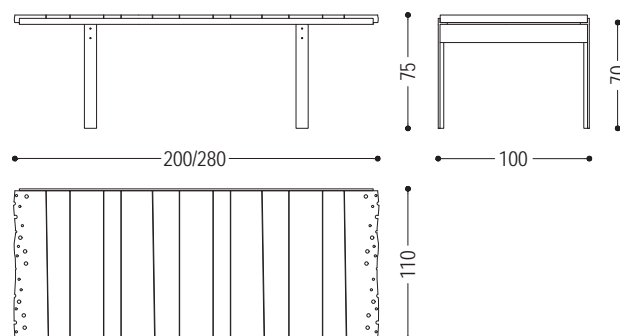



Tisch vollständig aus Massivholz, bestehend aus verleimten Brettern. Die Tischplatte besteht durch die abgerundeten Ecken, folglich auch die der Tischkante und überzeugt durch sein leichtes Design mit charakterstarker Solidität.

ART.NR.	MASS	A1	A2	A4
VELA.TABLE.1	L.200 x T.100 x H.75	5.070	4.820	5.850
VELA.TABLE.2	L.220 x T.100 x H.75	5.290	5.025	6.030
VELA.TABLE.3	L.240 x T.100 x H.75	5.560	5.290	6.280
VELA.TABLE.4	L.260 x T.100 x H.75	5.990	5.690	6.790
VELA.TABLE.5	L.280 x T.100 x H.75	6.400	6.080	7.190
VELA.TABLE.6	L.300 x T.100 x H.75	6.880	6.540	7.650

VERFÜGBARE AUSFÜHRUNGEN

- A1: Nussbaum ohne Knoten, Nussbaum mit Knoten
- A2: Eiche ohne Knoten, Eiche mit Knoten, Kirschbaum
- A4: Eiche ohne Knoten pigmentiert: Milchweiß, total black
Eiche mit Knoten pigmentiert: Milchweiß, total black

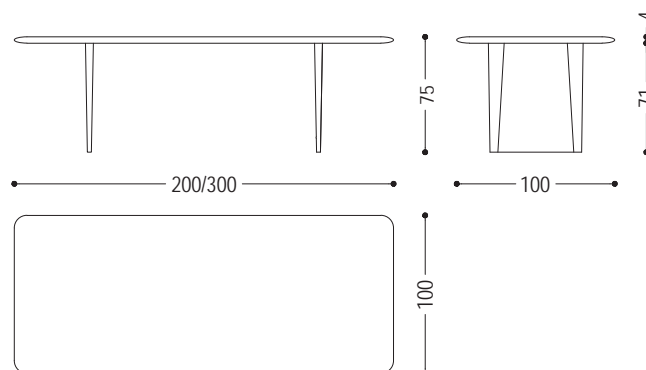



Tisch vollständig aus Massivholz, bestehend aus verleimten Brettern. Die Tischplatte besteht durch die abgerundeten Ecken, folglich auch die der Tischkante und überzeugt durch sein leichtes Design mit charakterstarker Solidität.

STANDARD VERSION: BEINE AUS ZEDERNHOLZ MASSIV

ART.NR.	MASS	A7
VELA.TABLE.1.OUTDOOR	L.200 x T.100 x H.75	3.130
VELA.TABLE.2.OUTDOOR	L.220 x T.100 x H.75	3.300
VELA.TABLE.3.OUTDOOR	L.240 x T.100 x H.75	3.460
VELA.TABLE.4.OUTDOOR	L.260 x T.100 x H.75	3.650
VELA.TABLE.5.OUTDOOR	L.280 x T.100 x H.75	3.810
VELA.TABLE.6.OUTDOOR	L.300 x T.100 x H.75	3.990

VERFÜGBARE AUSFÜHRUNGEN

A7: Zeder

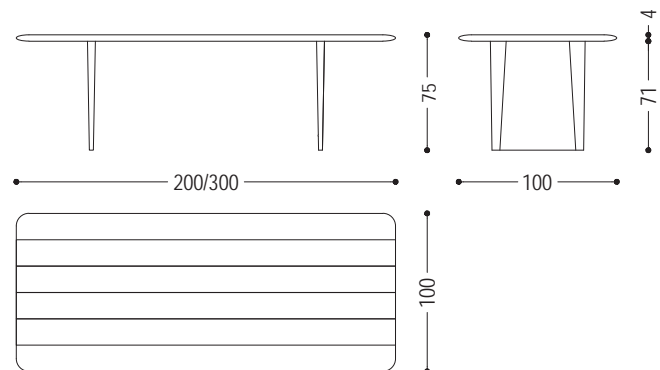

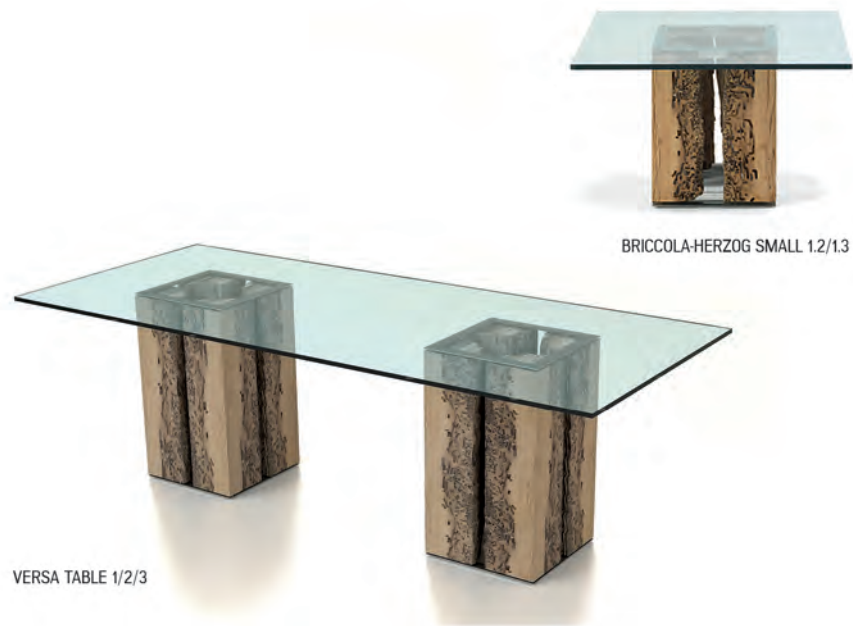

Rechteckiger Tisch mit Klarglasplatte Stärke 1,5 cm und Untergestell aus Briccola Massivholz.

STANDARD VERSION: TISCHPLATTE AUS KLARGLAS (E1)

ART.NR.	MASS	PLATTE	A6
VERSA TABLE 1	L.200 x T.110 x H.75	E1	7.760
VERSA TABLE 2	L.220 x T.120 x H.75	E1	9.520
VERSA TABLE 3	L.240 x T.120 x H.75	E1	12.600
BRICCOLA-HERZOG SMALL 1.2	L.90 x T.90 x H.75	E1	6.100
BRICCOLA-HERZOG SMALL 1.3	L.120 x T.120 x H.75	E1	7.400

VERFÜGBARE AUSFÜHRUNGEN

A6: Briccola

E1: Glas: Klarglas, satiniert

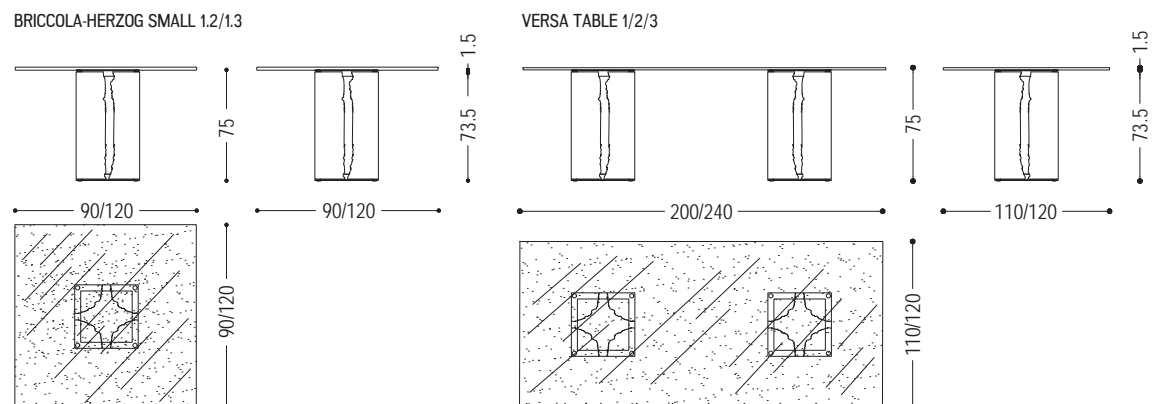



Rechteckiger Tisch mit Klarglasplatte Stärke 1,5 cm und Untergestell aus Briccola Massivholz.

STANDARD VERSION: TISCHPLATTE AUS KLARGLAS (E1)

ART.NR.	MASS	PLATTE	A6
VICE TABLE 1	L.200 x T.110 x H.75	E1	7.760
VICE TABLE 2	L.220 x T.120 x H.75	E1	9.520
VICE TABLE 3	L.240 x T.120 x H.75	E1	12.600
BRICCOLA-HERZOG SMALL 2.2	Ø 90 x H.75	E1	6.100
BRICCOLA-HERZOG SMALL 2.3	Ø 120 x H.75	E1	7.400

VERFÜGBARE AUSFÜHRUNGEN

A6: Briccola

E1: Glas: Klarglas, satiniert

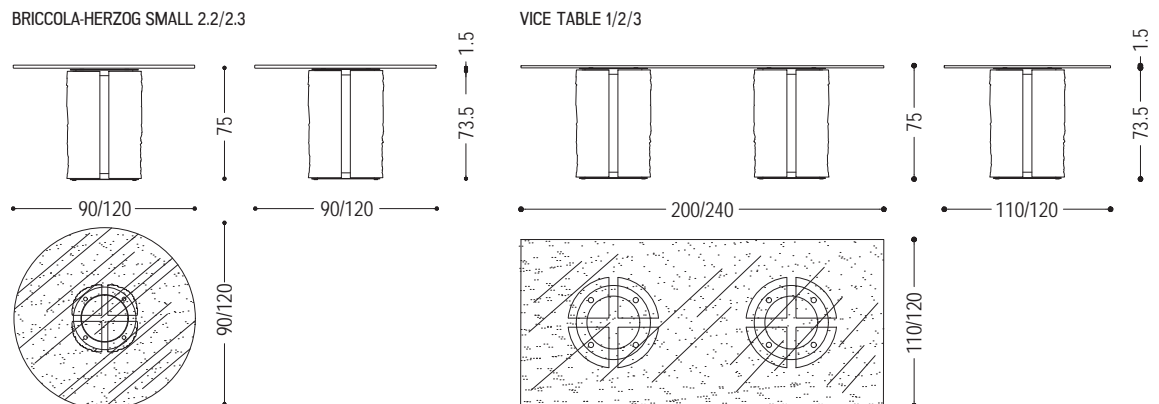

TECHNISCHE HINWEISE S. 2



KAURI ART S. 3



KAURI AUCKLAND S. 4



KAURI BEAM S. 5



KAURI BEDROCK S. 6



KAURI BREE E ONDA S. 7



KAURI CIAK S. 8



KAURI CUBE S. 9



KAURI EARTH S. 10



KAURI EARTH SQUARE S. 11



KAURI NEWTON S. 12



KAURI PIANO ANTICO S. 13



KAURI RIFLESSI MILLENARI S. 14



KAURI ROUND S. 15



AUCKLAND BLOCK KAURI S. 16



KAURI STUMP S. 17



KOHI KAURI S. 18



TINY EARTH S. 19

KAURITISCH

TECHNISCHE HINWEISE

Das von Ihnen ausgewählte Produkt besteht aus Tausendjährigem Kauriholz aus Sumpfgebieten, das aus dem Erdboden herausgegraben wird. Das Alter dieses Holzes liegt zwischen 7.000 und 50.000 Jahren.

Die besondere Moorbeschaffenheit und der Sauerstoffmangel des Bodens haben es diesem Holz ermöglicht, bis zur heutigen Zeit ohne Fossilisationseinwirkungen schön und unberührt zu bleiben.

Bei diesem tausendjährigen Kauriholz sind natürliche Risse und Spalten absolut normal und unnachahmliche Eigenschaft.

Wir möchten Sie deshalb darauf aufmerksam machen, dass eventuelle Bewegungen, Risse und Zustandveränderungen des Holzes, die mit der Zeit auftreten können, natur- und umweltbedingt sind und nicht als Reklamationsgrund oder als Mangel anerkannt werden können.

Wir möchten ausserdem unseren Kunden darauf hinweisen, dass es sich bei diesem Produkt nicht um einen "normalen" Holztisch, sondern um ein aussergewöhnliches, einzigartiges und unnachahmlich Unikat handelt, ein Kunstwerk der Natur und als solches muss es akzeptiert werden.

Fotos der verfügbaren Kauriplatten sind in unserer Webseite unter Login zu sehen. In den Preisen sind die Gestelle Modell Auckland oder Modell Beam lackiert iron dust inbegriffen.

Es ist wichtig zu wissen, dass bei der Auswahl einer Kauriplatte anhand eines Fotos, die vollkommene Übereinstimmung mit dem Original bei der Lieferung nicht gewährleistet werden kann.

Die Platte kann Zustandveränderungen wie neue Risse durch Trocken und natürliche sowie umweltbedingte Einwirkungen aufweisen.

FORM DER PLATTE:

- mit Naturkanten
- mit geraden Kanten

OBERFLÄCHE:

- maschinell glatt geschliffen, Öl behandelt
- maschinell glatt geschliffen, mit Einsätzen aus transparentem Kunstharz (nur nach Prüfung der Machbarkeit und des Preises), Öl behandelt.

DIE FORM UND DIE OBERFLÄCHE DER PLATTE MÜSSEN IMMER SOWOHL BEI ANFRAGEN ALS AUCH BEI BESTELLUNGEN DEFINIERT WERDEN.

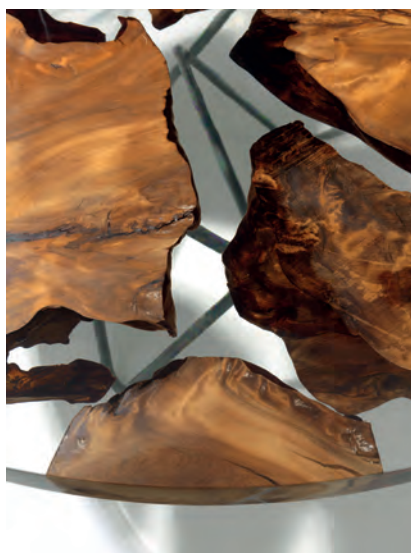



Tisch mit runder Platte aus massivem Kauri-Holz, kombiniert mit einem abgerundeten Sockel, der aus Eisenteilen besteht, als ob er ein Kunstwerk wäre.

ACHTUNG: GESTELL AUS GEÖLTEM NATUREISEN MIT SICHTBAREN SCHWEISSNÄHTEN - IM PREIS DER KAURIPLATTE NICHT INBEGRIFFEN

ART.NR.	MASS	GESTELL	A10
KAURI ART	KAURIPLATTE AUSWÄHLEN	B2	AUF ANFRAGE
		B3	AUF ANFRAGE

VERFÜGBARE AUSFÜHRUNGEN

A10: Kauri

B2: Eisen lackiert: irondust, RAL (nur ausgewählte Farben)

B3: Eisen lackiert, Effekt matt gebürstet: Bronze antik, Edelstahl, Titan

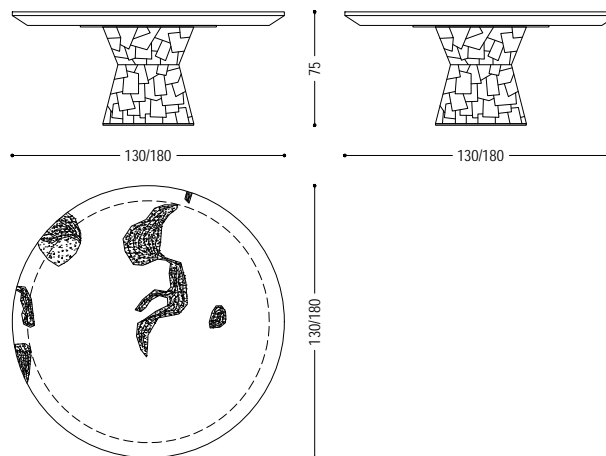

Skizze der Kauriplatte dient nur als Beispiel



Tisch bestehend aus einer Platte aus Kauriholz und einem Eisengestell.

STANDARD VERSION: UNTERGESTELL AUS EISEN IRONDUST LACKIERT (B2) - IM PREIS DER KAURIPLATTE INBEGRIFFEN

ART.NR.	MASS	GESTELL	A10
KAURI AUCKLAND	KAURIPLATTE AUSWÄHLEN	B2	AUF ANFRAGE
		B3	AUF ANFRAGE

VERFÜGBARE AUSFÜHRUNGEN

A10: Kauri

B2: Eisen lackiert: irondust, RAL (nur ausgewählte Farben)

B3: Eisen lackiert, Effekt matt gebürstet: Bronze antik, Edelstahl, Titan

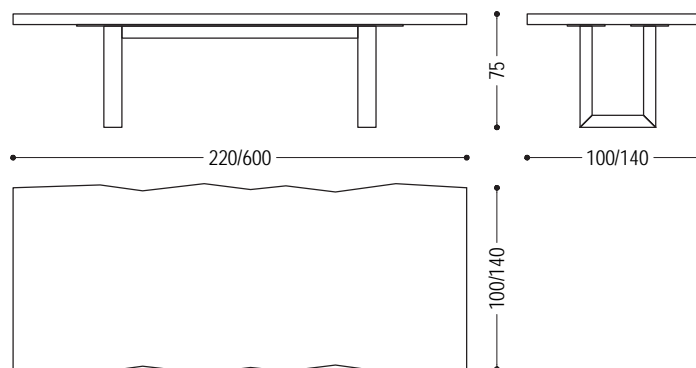

Skizze der Kauriplatte dient nur als Beispiel



Tischplatte bestehend aus Kauriholz. Das Untergestell aus Eisen gibt die Form eines Doppel-T Stahlträgers wieder.

STANDARD VERSION: UNTERGESTELL AUS EISEN IRONDUST LACKIERT (B2) - IM PREIS DER KAURIPLATTE INBEGRIFFEN

ART.NR.	MASS	GESTELL	A10
KAURI BEAM	KAURIPLATTE AUSWÄHLEN	B2	AUF ANFRAGE
		B3	AUF ANFRAGE

VERFÜGBARE AUSFÜHRUNGEN

A10: Kauri

B2: Eisen lackiert: irondust, RAL (nur ausgewählte Farben)

B3: Eisen lackiert, Effekt matt gebürstet: Bronze antik, Edelstahl, Titan

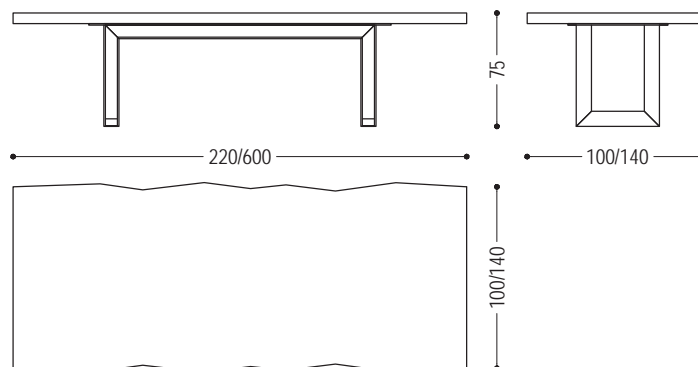

Skizze der Kauriplatte dient nur als Beispiel



Tisch bestehend aus einer Platte aus Kauriholz und einem Gestell aus Eisen mit geometrischem Design.

ACHTUNG: GESTELL IM PREIS DER KAURIPLATTE NICHT INBEGRIFFEN

ART.NR.	MASS	GESTELL	A10
KAURI BEDROCK	KAURIPLATTE AUSWÄHLEN ACHTUNG: BIS MAX 400 CM	B2	AUF ANFRAGE
		B3	AUF ANFRAGE

VERFÜGBARE AUSFÜHRUNGEN

A10: Kauri

B2: Eisen lackiert: irondust, RAL (nur ausgewählte Farben)

B3: Eisen lackiert, Effekt matt gebürstet: Bronze antik, Edelstahl, Titan

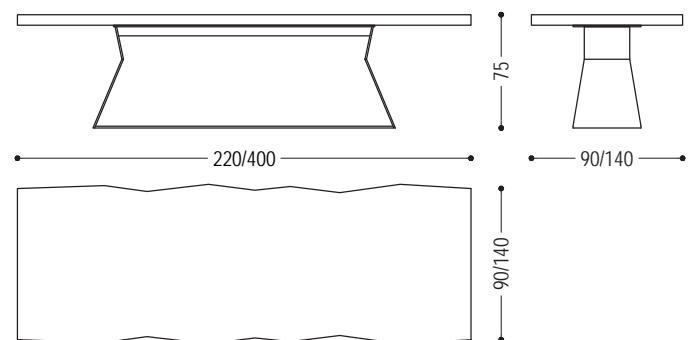

Skizze der Kauriplatte dient nur als Beispiel



Tisch bestehend aus einer Platte aus Kauriholz und einem originellen Gestell, das an die Meereswellen erinnert.

ACHTUNG: GESTELL IM PREIS DER KAURIPLATTE NICHT INBEGRIFFEN

ART.NR.	MASS	GESTELL	A10
KAURI BREE E ONDA	KAURIPLATTE AUSWÄHLEN ACHTUNG: AB 240X100 CM, BIS MAX 400X140 CM	B2	AUF ANFRAGE
		B3	AUF ANFRAGE

VERFÜGBARE AUSFÜHRUNGEN

A10: Kauri

B2: Eisen lackiert: irondust, RAL (nur ausgewählte Farben)

B3: Eisen lackiert, Effekt matt gebürstet: Bronze antik, Edelstahl, Titan

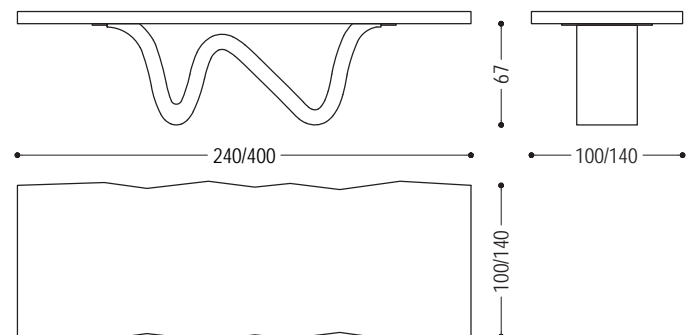

Skizze der Kauriplatte dient nur als Beispiel*

* Bitte beachten Sie: die Tischhöhe kann nicht verändert werden.
Die Gesamthöhe des Tisches ändert sich gemäß der Stärke der Tischplatte.



Tisch mit Platte aus Kauriholz und geometrischem Untergestell aus gebogenem Eisen, dessen Design an Kinofilmen inspiriert ist.

ACHTUNG: GESTELL IM PREIS DER KAURIPLATTE NICHT INBEGRIFFEN

ART.NR.	MASS	GESTELL	A10
KAURI CIAK	KAURIPLATTE AUSWÄHLEN ACHTUNG: AB 240X110 CM, BIS MAX 400X160 CM	B2	AUF ANFRAGE
		B3	AUF ANFRAGE

VERFÜGBARE AUSFÜHRUNGEN

A10: Kauri

B2: Eisen lackiert: irondust, RAL (nur ausgewählte Farben)

B3: Eisen lackiert, Effekt matt gebürstet: Bronze antik, Edelstahl, Titan

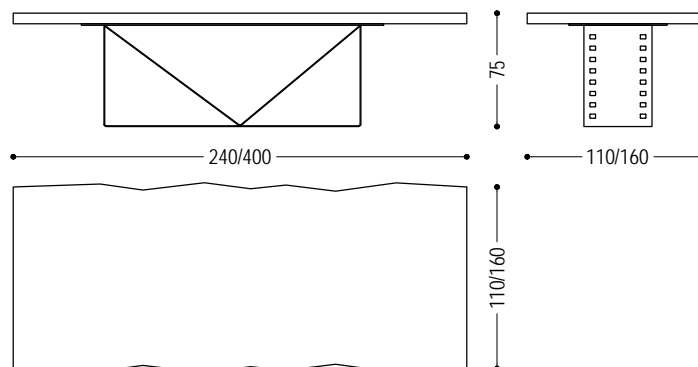

Skizze der Kauriplatte dient nur als Beispiel



Tischplatte bestehend aus Kauriholz und Untergestell aus Eisen.

ACHTUNG: GESTELL IM PREIS DER KAURIPLATTE NICHT INBEGRIFFEN

N.B.: FÜR PLATTEN MIT LÄNGE ÜBER 360 CM WERDEN 2 GESTELLE VERWENDET

ART.NR.	MASS	GESTELL	A10
KAURI CUBE	KAURIPLATTE AUSWÄHLEN ACHTUNG: AB 240X100 CM, BIS MAX 360X160 CM	B2	AUF ANFRAGE
		B3	AUF ANFRAGE

VERFÜGBARE AUSFÜHRUNGEN

A10: Kauri

B2: Eisen lackiert: iron dust, RAL (nur ausgewählte Farben)

B3: Eisen lackiert, Effekt matt gebürstet: Bronze antik, Edelstahl, Titan

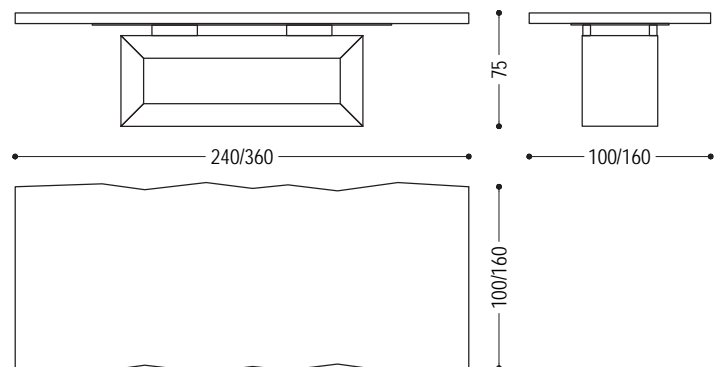

Skizze der Kauriplatte dient nur als Beispiel



Tischplatte aus Kauriholz und Kunstharz, die eine stilisierte Wiedergabe der Erdkugel sein will: die Holzteile stellen die Kontinente dar und das Kunstharz die Ozeane. Rohrgestell aus Eisen.

STANDARD VERSION: TISCHPLATTE AUS KAURIHOLZ BLÖCKEN (A10) UND TRANSPARENTEM KUNSTHARZ; ROHRGESTELL AUS EISEN IRONDUST LACKIERT (B2) - IM PREIS INBEGRIFFEN

ART.NR.	MASS	GESTELL	A10
EARTH 1	Ø 130 x H.75	B2	32.870
		B3	35.370
EARTH 2	Ø 140 x H.75	B2	35.400
		B3	37.900
EARTH 3	Ø 160 x H.75	B2	40.815
		B3	43.315
EARTH 4	Ø 180 x H.75	B2	45.255
		B3	47.755
EARTH 5	Ø 190 x H.75	B2	48.490
		B3	50.990

VERFÜGBARE AUSFÜHRUNGEN

A10: Kauri

B2: Eisen lackiert: irondust, RAL (nur ausgewählte Farben)

B3: Eisen lackiert, Effekt matt gebürstet: Bronze antik, Edelstahl, Titan

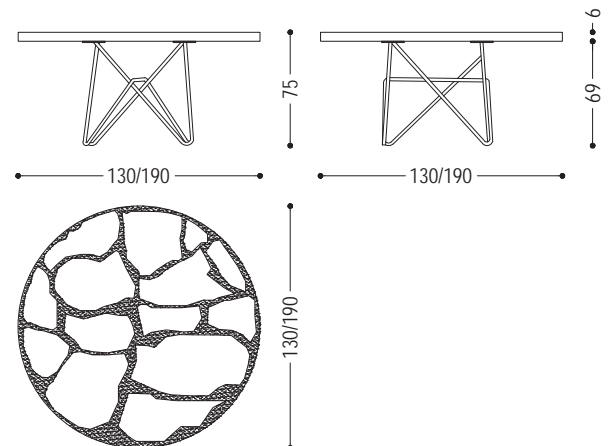

Skizze der Kauriplatte dient nur als Beispiel



Entwicklung des ursprünglichen Projektes jedoch in quadratischer Form statt rund. Tischplatte aus Kauriholz und Kunstharz, die eine stilisierte Wiedergabe der Erdkugel sein will: die Holzteile stellen die Kontinente dar und das Kunstharz die Ozeane. Rohrgestell aus Eisen.

STANDARD VERSION: TISCHPLATTE AUS KAURIHOLZ BLÖCKEN (A10) UND TRANSPARENTEM KUNSTHARZ; ROHRGESTELL AUS EISEN IRONDUST LACKIERT (B2) - IM PREIS INBEGRIFFEN

ART.NR.	MASS	GESTELL	A10
EARTH SQUARE 1	L.130 x T.130 x H.75	B2	32.870
		B3	35.370
EARTH SQUARE 2	L.140 x T.140 x H.75	B2	35.400
		B3	37.900
EARTH SQUARE 3	L.160 x T.160 x H.75	B2	40.815
		B3	43.315
EARTH SQUARE 4	L.180 x T.180 x H.75	B2	45.255
		B3	47.755
EARTH SQUARE 5	L.190 x T.190 x H.75	B2	48.490
		B3	50.990

VERFÜGBARE AUSFÜHRUNGEN

A10: Kauri

B2: Eisen lackiert: irondust, RAL (nur ausgewählte Farben)

B3: Eisen lackiert, Effekt matt gebürstet: Bronze antik, Edelstahl, Titan

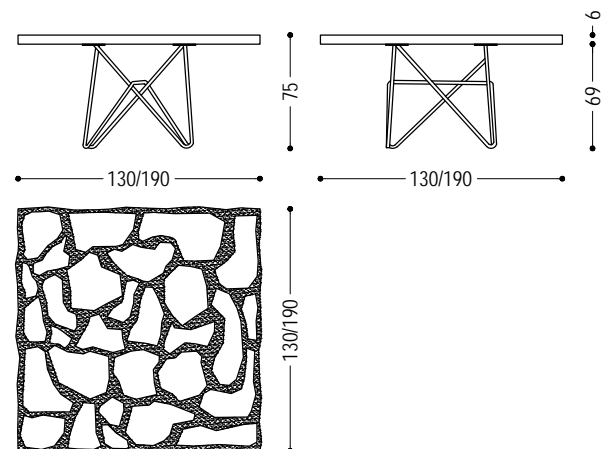

Skizze der Kauriplatte dient nur als Beispiel



Tisch bestehend aus einer Platte aus Kauriholz und einem Eisengestell.

ACHTUNG: GESTELL IM PREIS DER KAURIPLATTE NICHT INBEGRIFFEN

ART.NR.	MASS	GESTELL	A10
KAURI NEWTON	KAURIPLATTE AUSWÄHLEN	B2	AUF ANFRAGE
		B3	AUF ANFRAGE

VERFÜGBARE AUSFÜHRUNGEN

A10: Kauri

B2: Eisen lackiert: iron dust, RAL (nur ausgewählte Farben)

B3: Eisen lackiert, Effekt matt gebürstet: Bronze antik, Edelstahl, Titan

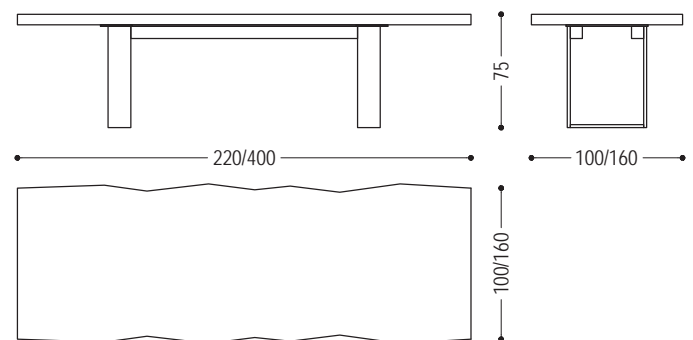

Skizze der Kauriplatte dient nur als Beispiel



Tisch bestehend aus einer Platte aus Kaurholz und Gestell aus Eisenrohren.

ACHTUNG: GESTELL IM PREIS DER KAURIPLATTE NICHT INBEGRIFFEN

N.B.: FÜR PLATTEN MIT LÄNGE ÜBER 360 CM WERDEN 2 GESTELLE VERWENDET

ART.NR.	MASS	GESTELL	A10
KAURI PIANO ANTICO	KAURIPLATTE AUSWÄHLEN ACHTUNG: AB 240X100 CM, BIS MAX 360X120 CM	B2	AUF ANFRAGE
		B3	AUF ANFRAGE

VERFÜGBARE AUSFÜHRUNGEN

A10: Kauri

B2: Eisen lackiert: irondust, RAL (nur ausgewählte Farben)

B3: Eisen lackiert, Effekt matt gebürstet: Bronze antik, Edelstahl, Titan

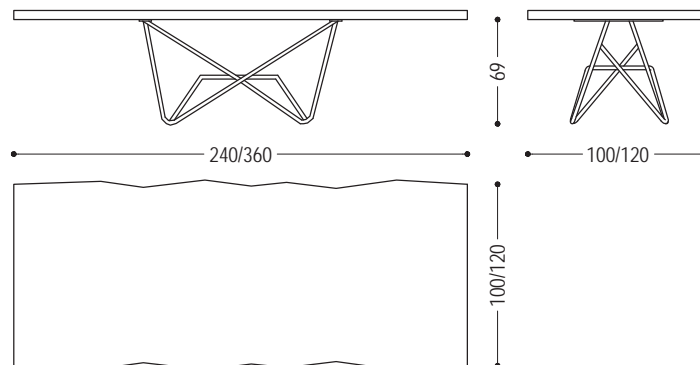

Skizze der Kauriplatte dient nur als Beispiel*

* Bitte beachten Sie: die Tischhöhe kann nicht verändert werden.
Die Gesamthöhe des Tisches ändert sich gemäß der Stärke der Tischplatte.



Tisch bestehend aus einer Tischplatte aus Kauriholz und einem Gestell aus Edelstahl vom weltbekannten Künstler Helidon XhiXha.

STANDARD VERSION: GESTELL AUS POLIERTEM EDELSTAHL, IM PREIS DER KAURIPLATTE NICHT INBEGRIFFEN (PREIS AUF ANFRAGE)

ART.NR.	MASS	A10
KAURI RIFLESSI MILLENARI	KAURIPLATTE AUSWÄHLEN	AUF ANFRAGE

VERFÜGBARE AUSFÜHRUNGEN

A10: Kauri

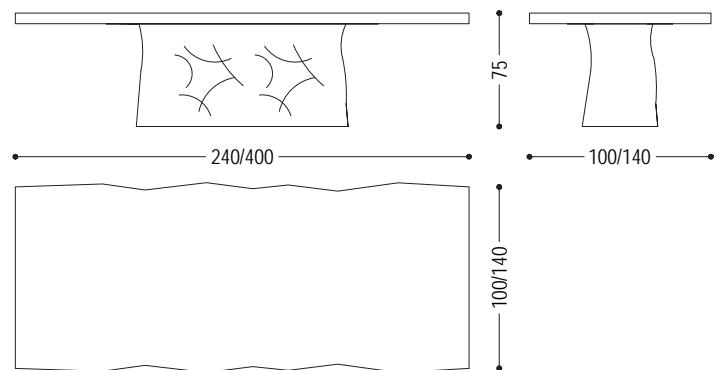

Skizze der Kauriplatte dient nur als Beispiel



Tisch mit runder Platte aus massivem Kauriholz, kombiniert mit einem Untergestell aus Eisenleisten.

ACHTUNG: GESTELL IM PREIS DER KAURIPLATTE NICHT INBEGRIFFEN

ART.NR.	MASS	GESTELL	A10
KAURI ROUND	KAURIPLATTE AUSWÄHLEN	B2	AUF ANFRAGE
		B3	AUF ANFRAGE

VERFÜGBARE AUSFÜHRUNGEN

A10: Kauri

B2: Eisen lackiert: irondust, RAL (nur ausgewählte Farben)

B3: Eisen lackiert, Effekt matt gebürstet: Bronze antik, Edelstahl, Titan

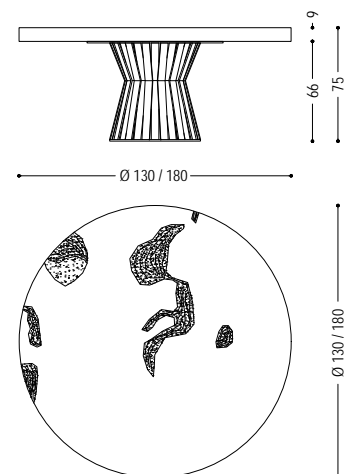

Skizze der Kauriplatte dient nur als Beispiel



Couchtisch mit Platte aus rechteckigen Kauriholzblöcken, mit Maserung in gegensätzlichen Richtungen und Gestell aus Eisen.

STANDARD VERSION: UNTERGESTELL AUS EISEN IRONDUST LACKIERT (B2)

ART.NR.	MASS	GESTELL	A10
AUCKLANDBLOCK 2	L.100 x T.100 x H.40	B2	4.950
		B3	5.750
AUCKLANDBLOCK 3	L.120 x T.120 x H.40	B2	5.520
		B3	6.320
AUCKLANDBLOCK 1	L.120 x T.90 x H.40	B2	5.020
		B3	5.820
AUCKLANDBLOCK 4	L.140 x T.140 x H.40	B2	6.045
		B3	6.845

VERFÜGBARE AUSFÜHRUNGEN

A10: Kauri

B2: Eisen lackiert: irondust, RAL (nur ausgewählte Farben)

B3: Eisen lackiert, Effekt matt gebürstet: Bronze antik, Edelstahl, Titan

AUCKLAND BLOCK 1

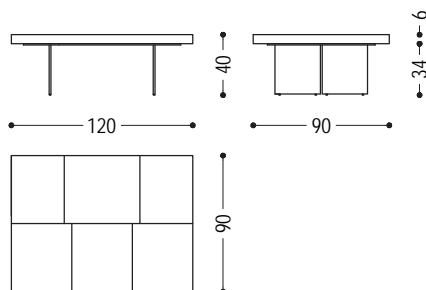

AUCKLAND BLOCK 2/3/4

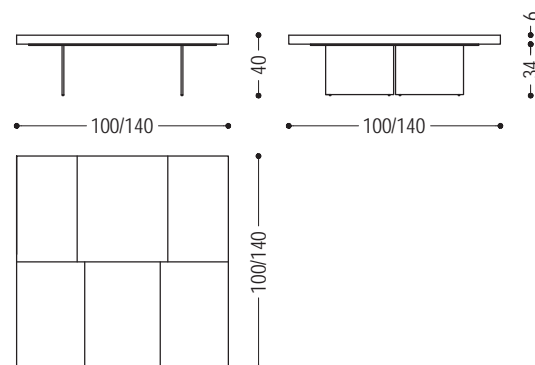

Skizze der Kauriplatte dient nur als Beispiel



Couchtisch aus einem Kauri Massivholzquerschnitt. Füßchen aus Eisen.

STANDARD VERSION: FÜSSCHEN AUS EISEN IRONDUST LACKIERT (B2) – IM PREIS INBEGRIFFEN

ART.NR.	MASS	A10
KAURI STUMP	KAURIPLATTE AUSWÄHLEN	AUF ANFRAGE

VERFÜGBARE AUSFÜHRUNGEN

A10: Kauri

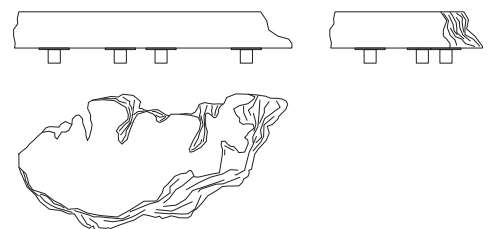

Skizze der Kauriplatte dient nur als Beispiel



Runde Couchtische mit Platte aus Kauriholzblöcken und Kunstharz und Gestell aus Eisen, in verschiedenen Höhen und Maßen erhältlich. Sie können ineinander geschoben werden.

STANDARD VERSION: GESTELL AUS EISEN, IRONDUST LACKIERT (B2)

ART.NR.	MASS	GESTELL	A10
KOHI-KAURI1	Ø 65 x H.22	B2	5.410
		B3	6.510
KOHI-KAURI2	Ø 65 x H.32	B2	5.575
		B3	6.995
KOHI-KAURI3	Ø 95 x H.22	B2	6.630
		B3	7.730
KOHI-KAURI4	Ø 95 x H.32	B2	6.825
		B3	8.245

VERFÜGBARE AUSFÜHRUNGEN

A10: Kauri

B2: Eisen lackiert: irondust, RAL (nur ausgewählte Farben)

B3: Eisen lackiert, Effekt matt gebürstet: Bronze antik, Edelstahl, Titan

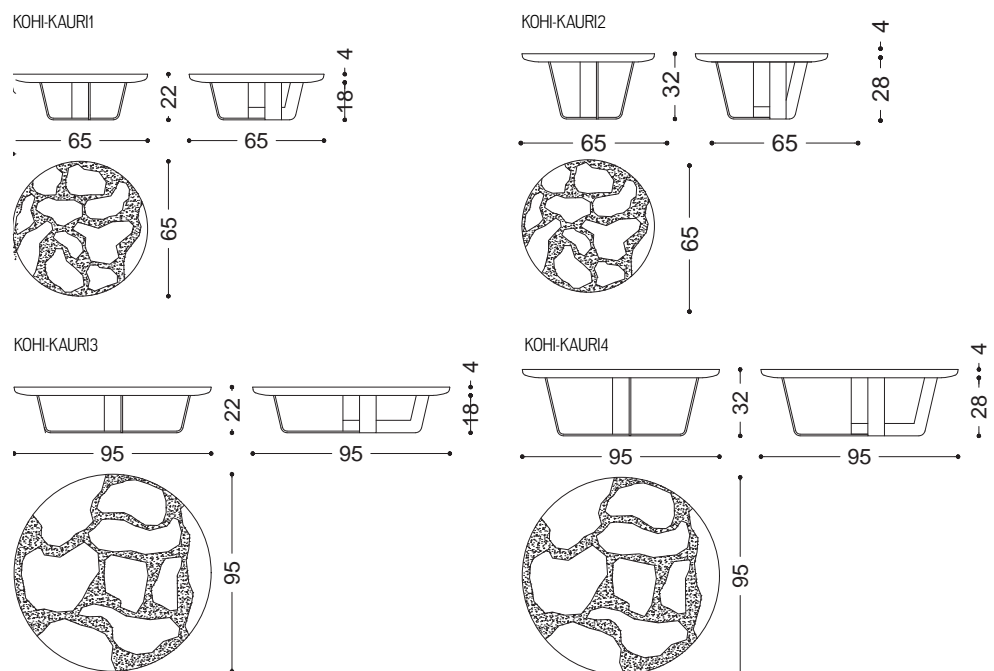

Skizze der Kauriplatte dient nur als Beispiel



Kleine Version des Tisches Earth mit Platte aus Kauriholzblöcken und Kunstharz. Gestell mit originellem asymmetrischem Design.

STANDARD VERSION: UNTERGESTELL AUS EISEN IRONDUST LACKIERT (B2) - IM PREIS INBEGRIFFEN

ART.NR.	MASS	GESTELL	A10
TINYEARTH	Ø 50 x H.50	B2	3.600
		B3	4.200

VERFÜGBARE AUSFÜHRUNGEN

A10: Kauri

B2: Eisen lackiert: irondust, RAL (nur ausgewählte Farben)

B3: Eisen lackiert, Effekt matt gebürstet: Bronze antik, Edelstahl, Titan

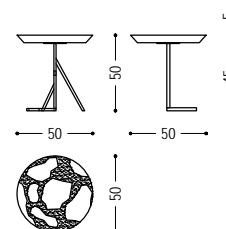

Skizze der Kauriplatte dient nur als Beispiel

TECHNISCHE HINWEISE S. 2



BOSS BASIC SMALL S. 4



BOSS EXECUTIVE ROUND SMALL S. 5



BOSS EXECUTIVE SMALL S. 6



BUNGALOW SIDE TABLE S. 7



BUTTON S. 8



DECANT SMALL TABLE ROUND & SQUARED S. 9



DISCO S. 10



ECO S. 11



ECO BLOCK S. 12



IRONY S. 13



KENOBI SMALL TABLE S. 14



KOHI MARBLE S. 15



KOHI WOOD S. 16



LEGNO VIVO S. 17



LOGOS ROUND & SQUARED S. 18



MAURITIUS S. 19



PEBBLES SMALL ROUND & SQUARED S. 20



PEGASO S. 21



SUSY S. 22



TAO S. 23



TOBI S. 24



VERSA S. 25



VICE S. 26



WING OVALE & ROUND S. 27

ANWEISUNGEN FÜR PRODUKTE AUS ZEDER ODER NUSSBAUM

Diese Produkte sind aus duftendem massivem Zeder oder aus Nussbaum gefertigt. Eventuelle Bewegungen, Risse und Zustandveränderungen, die mit der Zeit auftreten können, sind Natur- und Umweltbedingt und können nicht als Mangel oder Reklamationsgrund anerkannt werden.

Das mögliche Auftreten von Flecken und kleine Schimmelanhäufung auf der Oberfläche ist eine normale Reaktion von Massivholz, besonders durch eine längere Aufbewahrung in den Transportkisten.

In diesen Fällen bitten wir Sie mit dem Pflegeset wie folgt zu verfahren:

- 1) mit dem Schleifpapier den Schimmel entfernen.
- 2) die bearbeiteten Stellen mit Wasser waschen.
- 3) das Produkt an einem trockenen und belüfteten Ort trocken lassen.

Eine andere Eigenschaft dieser Produkte aus Zeder ist das mögliche Freigeben von Harz, welches sich im Holz befindet.

Es ist empfehlenswert, nach der Auslieferung das Produkt nicht auf Hochflor-Teppiche oder anderwertige weiche Böden zu stellen, bei denen keine ausreichende Belüftung möglich ist.

Es ist ratsam, die Position der Produkte regelmäßig zu wechseln und sie an einem trockenen und gut belüfteten Ort zu stellen.

TECHNISCHE HINWEISE

Die Produkte aus massivem Zeder oder Nussbaum sind mit Eisenplatten, verstellbaren Füßchen oder Filzgleitern, je nach Produkt erstellt.

Nur eine kleine Minderheit von Produkten sind ohne Eisenplatten, verstellbaren Füßchen oder Filzgleitern erstellt.



VERFÜGBARE TISCHPLATTENVARIANTEN:

KANTENPROFILE

Es ist möglich, die Kantenprofile wie folgt zu ändern. Preis auf Anfrage.

BAUMKANTE

(nur auf den Längsseiten)
mit Baumkanten ist immer die Toleranz +/- 10 cm zu berücksichtigen

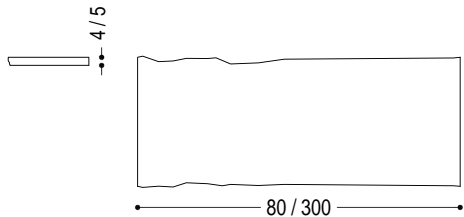

Detail



SCHRÄGE KANTE MOD. LIGHT

(auf allen Seiten)

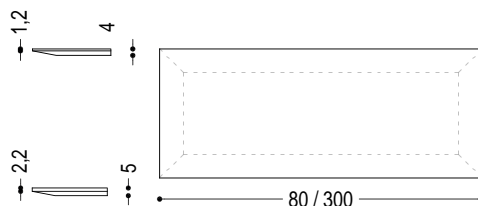

Detail



ABGERUNDEDE KANTE MOD. TUBULAR

(auf allen Seiten)

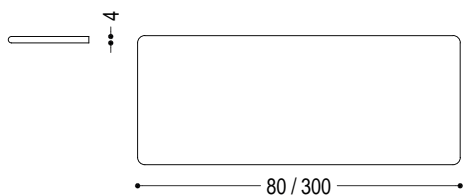

Detail



ABGERUNDEDE KANTE MOD. CELERINA

(nur auf den Längsseiten)

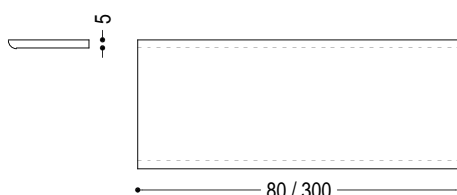

Detail



ABGERUNDEDE KANTE MOD. VELA

(auf allen Seiten)

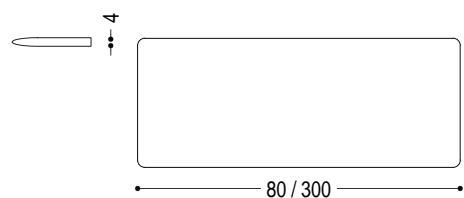

Detail





Quadratischer oder rechteckiger Couchtisch völlig aus Massivholz, mit einem Bein aus verleimten Leisten, innen leer, und Bodenplatte aus Eisen.

STANDARD VERSION: BODENPLATTE AUS EISEN IRONDUST LACKIERT (B2)

ART.NR.	MASS	BODENPLATTE	A1	A2	A4
NAT BOSSBASICS SMALL 1	L.120 x T.60 x H.38	B2	2.470	2.375	2.980
		B3	3.180	3.085	3.690
NAT BOSSBASICS SMALL 2	L.140 x T.70 x H.38	B2	2.980	2.860	3.480
		B3	3.690	3.570	4.190
NAT BOSSBASICS SMALL 3	L.90 x T.90 x H.38	B2	2.500	2.400	3.000
		B3	3.210	3.110	3.710
NAT BOSSBASICS SMALL 4	L.100 x T.100 x H.38	B2	2.980	2.860	3.500
		B3	3.690	3.570	4.210
NAT BOSSBASICS SMALL 5	L.120 x T.120 x H.38	B2	3.700	3.560	4.200
		B3	4.410	4.270	4.910
NAT BOSSBASICS SMALL 6	L.140 x T.140 x H.38	B2	4.200	4.035	4.800
		B3	4.910	4.745	5.510

VERFÜGBARE AUSFÜHRUNGEN

- A1: Nussbaum ohne Knoten, Nussbaum mit Knoten
- A2: Eiche ohne Knoten, Eiche mit Knoten, Kirschbaum
- A4: Eiche ohne Knoten pigmentiert: Milchweiß, total black
Eiche mit Knoten pigmentiert: Milchweiß, total black
- B2: Eisen lackiert: irondust, RAL (nur ausgewählte Farben)
- B3: Eisen lackiert, Effekt matt gebürstet: Bronze antik, Edelstahl, Titan

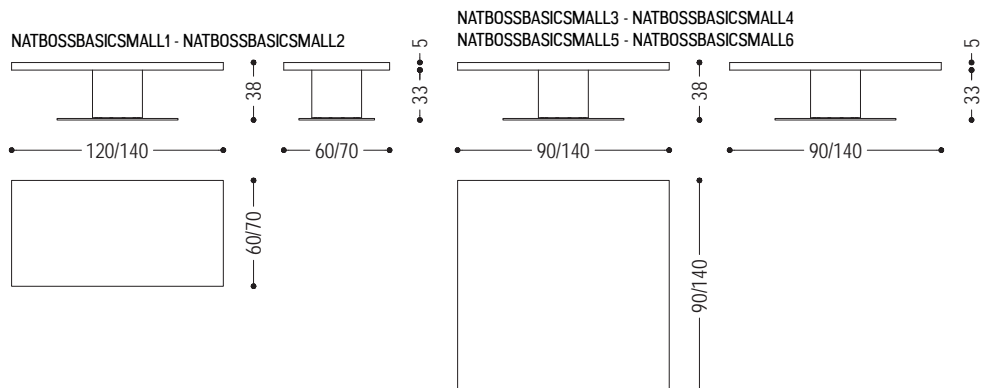



Runder Couchtisch völlig aus Massivholz; Bein in einem Massivholzblock durch die Platte durchstossend und Bodenplatte aus Eisen.

STANDARD VERSION: BODENPLATTE AUS EISEN IRONDUST LACKIERT (B2)

ART.NR.	MASS	BODENPLATTE	A1	A2
NAT-BOSSEXEROUNDSMA7	Ø 90 x H.38	B2	4.320	4.105
		B3	5.220	5.005
NAT-BOSSEXEROUNDSMA8	Ø 100 x H.38	B2	4.920	4.730
		B3	5.820	5.630
NAT-BOSSEXEROUNDSMA9	Ø 120 x H.38	B2	5.760	5.535
		B3	6.660	6.435
NAT-BOSSEXEROUNDSMA10	Ø 140 x H.38	B2	6.360	6.110
		B3	7.260	7.010

VERFÜGBARE AUSFÜHRUNGEN

A1: Nussbaum mit Knoten

A2: Eiche mit Knoten

B2: Eisen lackiert: irondust, RAL (nur ausgewählte Farben)

B3: Eisen lackiert, Effekt matt gebürstet: Bronze antik, Edelstahl, Titan

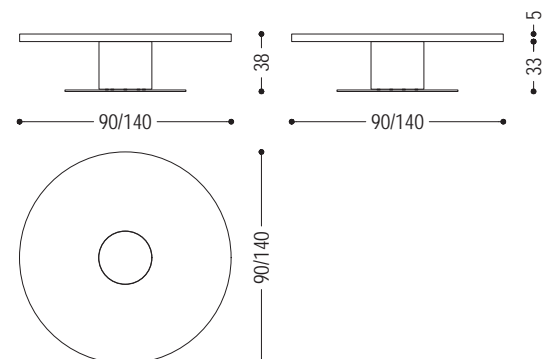



Quadratischer Couchtisch völlig aus Massivholz; Bein in einem Massivholzblock durch die Platte durchstossend und Bodenplatte aus Eisen.

STANDARD VERSION: BODENPLATTE AUS EISEN IRONDUST LACKIERT (B2)

ART.NR.	MASS	BODENPLATTE	A1	A2
NAT-BOSSEXESMALL3	L.90 x T.90 x H.38	B2	4.080	3.925
		B3	4.935	4.780
NAT-BOSSEXESMALL4	L.100 x T.100 x H.38	B2	4.680	4.495
		B3	5.535	5.350
NAT-BOSSEXESMALL5	L.120 x T.120 x H.38	B2	5.520	5.305
		B3	6.375	6.160
NAT-BOSSEXESMALL6	L.140 x T.140 x H.38	B2	6.120	5.875
		B3	6.975	6.730

VERFÜGBARE AUSFÜHRUNGEN

- A1:** Nussbaum mit Knoten
- A2:** Eiche mit Knoten
- B2:** Eisen lackiert: irondust, RAL (nur ausgewählte Farben)
- B3:** Eisen lackiert, Effekt matt gebürstet: Bronze antik, Edelstahl, Titan

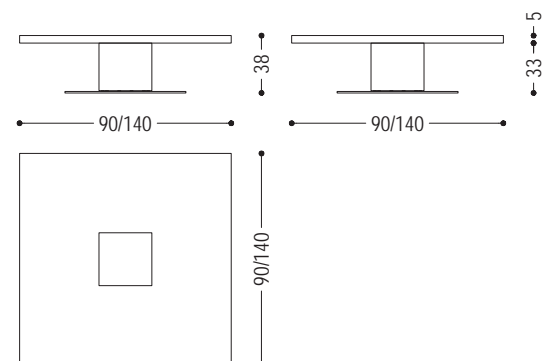



Couchtisch mit Gestell aus Massiv, von Hand gedrechselt, aufgebaut und geschliffen, und eingelassener Marmorplatte.

STANDARD VERSION: MARMORPLATTE EMPERADOR DARK, GLATT POLIERT (F1)

ART.NR.	MASS	PLATTE	A1	A2	A11
BUNGALOW SMALL TABLE	L.85 x T.82 x H.45	F1	4.190	4.025	4.950
		F2	5.630	5.465	6.390

VERFÜGBARE AUSFÜHRUNGEN

- A1:** Nussbaum ohne Knoten
- A2:** Eiche ohne Knoten
- A11:** Teak
- F1:** Marmor verde alpi, Marmor emperador dark,
N.B.: Feinsteinzeug Sahara noir: auf Anfrage
- F2:** Marmor calacatta

HINWEIS: FÜR DEN AUSSENBEREICH IST NUR DIE AUSFÜHRUNG A11 ERHÄLTICH

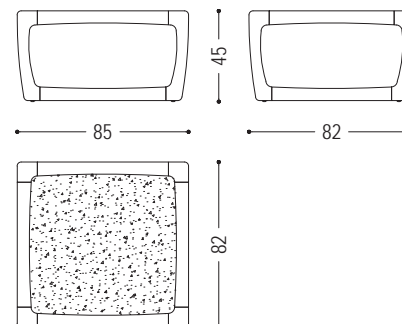



Beistelltisch mit Platte aus Massivholz, in Form eines Knopfes, dessen geformten Fäden aus Eisen gefertigt sind.

STANDARD VERSION: GESTELL AUS EISEN, SCHWARZ (RAL 9005) MATT LACKIERT (B2)

ART.NR.	MASS	GESTELL	A1	A2	A4
BUTTON 1	Ø 40 x H.53	B2	895	855	1.105

VERFÜGBARE AUSFÜHRUNGEN

- A1:** Nussbaum ohne Knoten, Nussbaum mit Knoten
- A2:** Eiche ohne Knoten, Eiche mit Knoten, Kirschbaum
- A4:** Eiche ohne Knoten pigmentiert: Milchweiß, total black
Eiche mit Knoten pigmentiert: Milchweiß, total black
- B2:** Eisen lackiert: irondust, RAL (nur ausgewählte Farben)

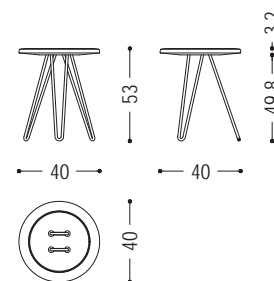



Runder oder quadratischer Tisch mit Platte bestehend aus verleimten Massivholzleisten. Gestell bestehend aus einem mittleren Bein im gleichen Holz wie die Platte und unterem Teil in Zeder, Vulcano Ausführung.

STANDARD VERSION: MITTIGES BEIN IN DER SELBEN AUSFÜHRUNG DER TISCHPLATTE, FUSS AUS ZEDERNHOLZ VULCANO

ART.NR.	MASS	A1	A2	A4
DECANT SMALL SQ 60	L.60 x T.60 x H.50	3.200	3.080	3.680
DECANT SMALL SQ 65	L.65 x T.65 x H.61	3.350	3.220	3.820
DECANT SMALL R 60	Ø 60 x H.50	3.200	3.080	3.680
DECANT SMALL R 65	Ø 65 x H.61	3.350	3.220	3.820

VERFÜGBARE AUSFÜHRUNGEN

A1: Nussbaum mit Knoten

A2: Eiche mit Knoten

A4: Eiche ohne Knoten pigmentiert: Milchweiß

Eiche mit Knoten pigmentiert: Milchweiß, total black

DECANT SMALL R60

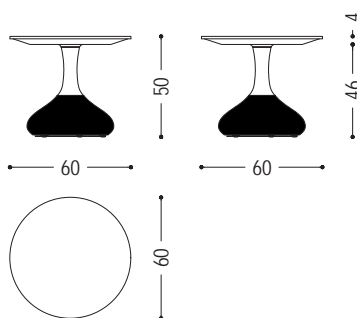

DECANT SMALL R65

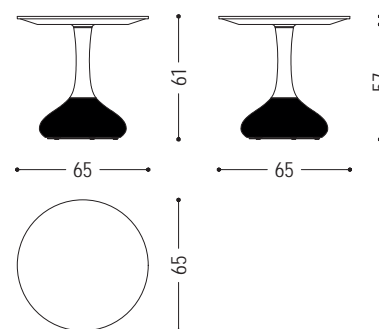

DECANT SMALL SQ60

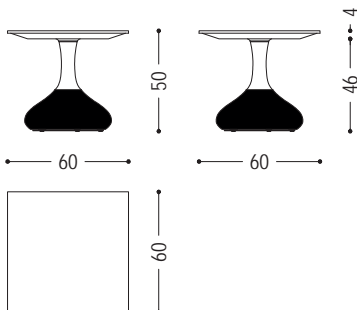

DECANT SMALL SQ65

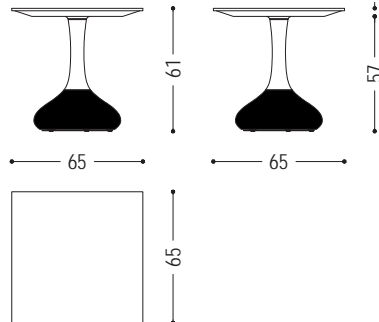



Couchtisch aus einer Stammscheibe duftendes Zedernholzes, mit sichtbaren konzentrischen Jahresringen auf der Platte. Er zeichnet sich durch die naturbelassene Form aus. Mit Rohrgestell aus Eisen versehen.

STANDARD VERSION: GESTELL AUS EISEN, IRONDUST LACKIERT (B2)

ART.NR.	MASS	GESTELL	A7	A9
DISCO	Ø 90 x H.39	B2	1.715	2.220

VERFÜGBARE AUSFÜHRUNGEN

A7: Zeder

A9: Zeder Contract

B2: Eisen lackiert: irondust, RAL (nur ausgewählte Farben)

HINWEIS: FÜR DEN AUSSENBEREICH IST NUR DIE AUSFÜHRUNG A7 ERHÄLTICH

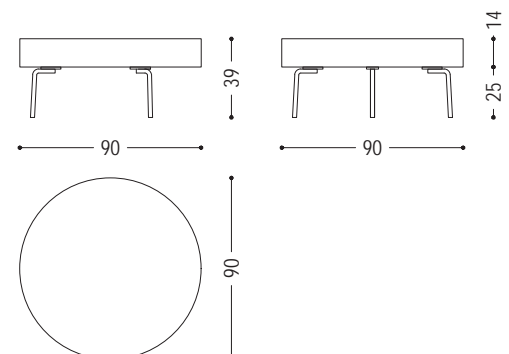



Couchtisch aus einem einzigen massiven Block duftendes Zedernholzes gewonnen; in zwei verschiedenen Durchmessern erhältlich. Auf die Oberfläche sind die typischen Jahresringe des Baumes sichtbar.

STANDARD VERSION: AUF ROLLEN, UNTEN EINGELASSEN, UM DER COUCHTISCH LEICHTER ZU VERSETZEN
 DURCHMESSER TOLERANZ: +/- 10 CM

ART.NR.	MASS	A7	A9
NATURA-ECO1	Ø 60 x H.32	1.290	1.790
NATURA-ECO2	Ø 90 x H.32	2.100	2.470

VERFÜGBARE AUSFÜHRUNGEN

A7: Zeder

A9: Zeder Contract, Zeder Vulcano

HINWEIS: FÜR DEN AUSSENBEREICH IST NUR DIE AUSFÜHRUNG A7 ERHÄLTICH

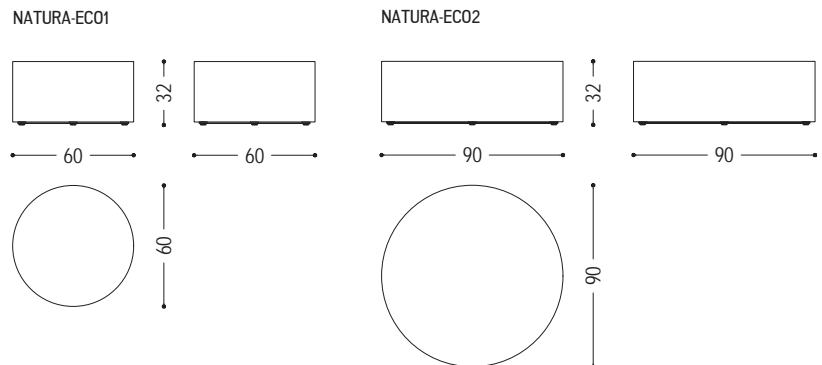



Couchtisch aus massiven Blöcken duftendes Zedernholzes gewonnen; in runder, quadratischer oder rechteckiger Form erhältlich. Jeder Tisch besteht aus 2 oder mehreren Stücken, die durch Fräsungen zusammengestellt sind.

STANDARD VERSION: AUF ROLLEN, UNTEN EINGELASSEN, UM DER COUCHTISCH LEICHTER ZU VERSETZEN
 DURCHMESSER TOLERANZ: +/- 10 CM

ART.NR.	MASS	A7	A9
NATURA-ECOBLOCKRT	L.90 x T.45 x H.32	1.800	2.500
NATURA-ECOBLOCK SQ	L.90 x T.90 x H.32	3.290	3.730
NATURA-ECOBLOCKRD	Ø 90 x H.32	3.230	3.670

VERFÜGBARE AUSFÜHRUNGEN

A7: Zeder

A9: Zeder Contract, Zeder Vulcano

HINWEIS: FÜR DEN AUSSENBEREICH IST NUR DIE AUSFÜHRUNG A7 ERHÄLTlich

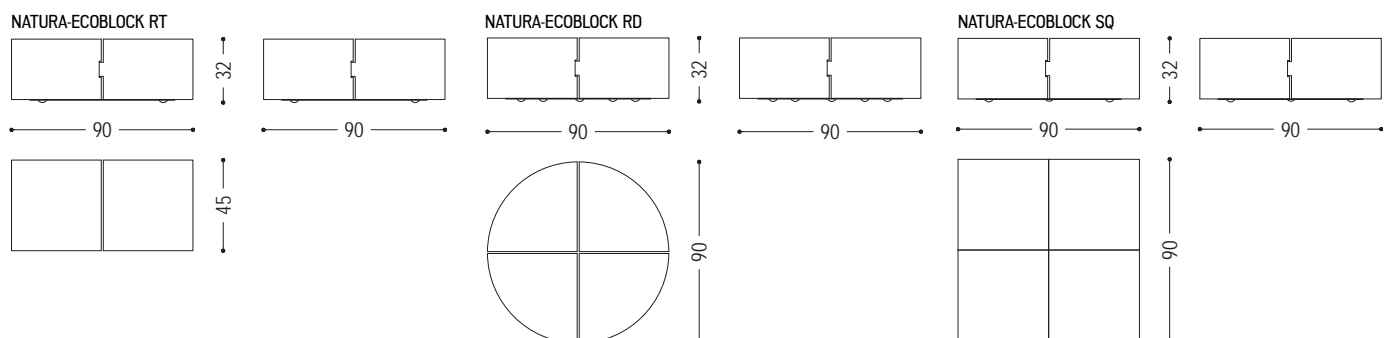



Couchtisch mit Platte aus Massivholz mit einer ausgefrästen Ablage und Gestell aus Eisen.

STANDARD VERSION: GESTELL AUS EISEN, IRONDUST LACKIERT (B2)

ART.NR.	MASS	GESTELL	A1	A2	A4
IRONY 1	L.80 x T.80 x H.38	B2	1.850	1.780	2.180
		B3	2.510	2.440	2.840
IRONY 2	L.100 x T.100 x H.38	B2	2.090	2.010	2.410
		B3	2.750	2.670	3.070
IRONY 3	L.120 x T.120 x H.38	B2	2.650	2.555	2.990
		B3	3.310	3.215	3.650
IRONY 5	L.120 x T.60 x H.38	B2	1.920	1.845	2.300
		B3	2.580	2.505	2.960
IRONY 4	L.140 x T.70 x H.38	B2	2.090	2.010	2.440
		B3	2.750	2.670	3.100

VERFÜGBARE AUSFÜHRUNGEN

- A1: Nussbaum ohne Knoten, Nussbaum mit Knoten
- A2: Eiche ohne Knoten, Eiche mit Knoten, Kirschbaum
- A4: Eiche ohne Knoten pigmentiert: Milchweiß, total black
Eiche mit Knoten pigmentiert: Milchweiß, total black
- B2: Eisen lackiert: irondust, RAL (nur ausgewählte Farben)
- B3: Eisen lackiert, Effekt matt gebürstet: Bronze antik, Edelstahl, Titan

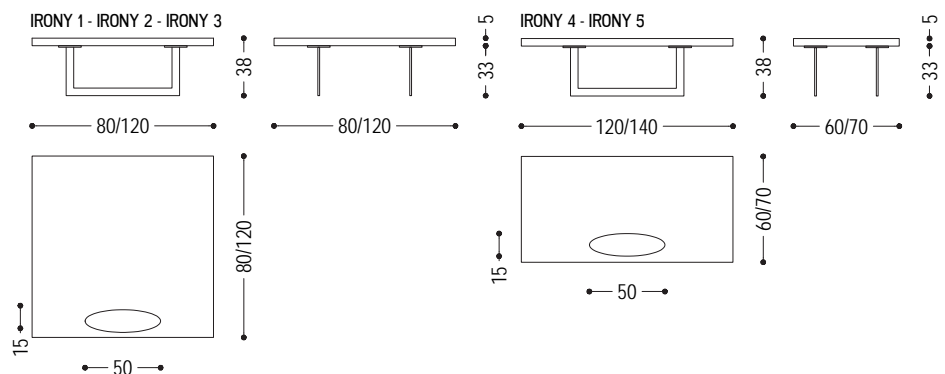



Couchtisch in asymmetrischer Form aus einem einzigen massiven Block duftendes Zedernholzes gewonnen.

DURCHMESSER TOLERANZ: +/- 10 CM

ART.NR.	MASS	A7	A9
KENOBI-TAV	Ø 79-85 x H.30	2.150	2.690

VERFÜGBARE AUSFÜHRUNGEN

A7: Zeder

A9: Zeder Contract, Zeder Vulcano

HINWEIS: FÜR DEN AUSSENBEREICH IST NUR DIE AUSFÜHRUNG A7 ERHÄLTICH

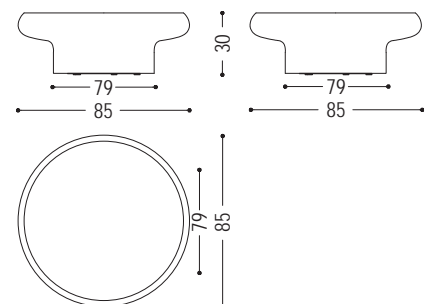



Runde Couchtische mit Marmorplatte und Gestell aus Eisen, in verschiedenen Höhen und Maßen erhältlich. Sie können ineinander geschoben werden.

STANDARD VERSION: GESTELL AUS EISEN, IRONDUST LACKIERT (B2).
WICHTIG: FEINSTEINZEUG SAHARA NOIR, STÄRKE 6 MM AUF EINER HOLZPLATTE ANGEBRACHT

ART.NR.	MASS	GESTELL	F1	F2
KOHI-MARBLE1	Ø 65 x H.21,5	B2	2.240	4.240
		B3	2.880	4.880
KOHI-MARBLE2	Ø 65 x H.31,5	B2	2.280	4.280
		B3	2.960	4.960
KOHI-MARBLE3	Ø 95 x H.21,5	B2	3.310	6.790
		B3	3.950	7.430
KOHI-MARBLE4	Ø 95 x H.31,5	B2	3.350	6.820
		B3	4.030	7.500

VERFÜGBARE AUSFÜHRUNGEN

- F1:** Marmor verde alpi, Marmor emperador dark,
 N.B.: Feinsteinzeug Sahara noir: auf Anfrage
- F2:** Marmor calacatta
- B2:** Eisen lackiert: irondust, RAL (nur ausgewählte Farben)
- B3:** Eisen lackiert, Effekt matt gebürstet: Bronze antik, Edelstahl, Titan

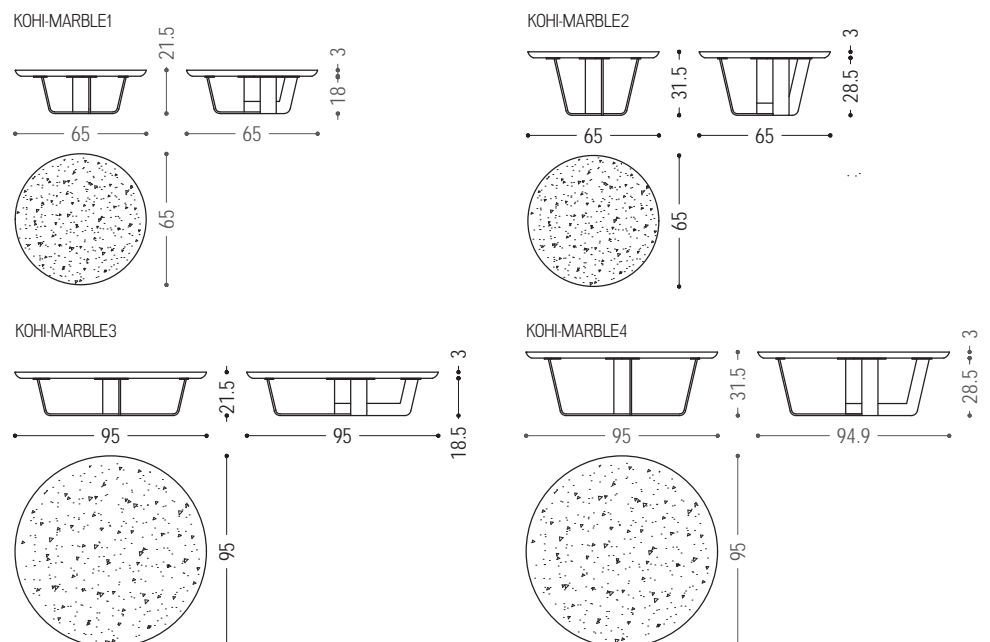



Runde Couchtische mit Platte aus verleimten Massivholzleisten und Gestell aus Eisen, in verschiedenen Maßen erhältlich. Sie können ineinander geschoben werden.

STANDARD VERSION: GESTELL AUS EISEN, IRONDUST LACKIERT (B2)

ART.NR.	MASS	GESTELL	A1	A2	A4
KOHI-WOOD1	Ø 65 x H.22	B2	2.150	2.070	2.370
		B3	2.790	2.710	3.010
KOHI-WOOD2	Ø 65 x H.32	B2	2.290	2.200	2.500
		B3	2.970	2.880	3.180
KOHI-WOOD3	Ø 95 x H.22	B2	2.460	2.360	2.660
		B3	3.100	3.000	3.300
KOHI-WOOD4	Ø 95 x H.32	B2	2.520	2.420	2.720
		B3	3.200	3.100	3.400

VERFÜGBARE AUSFÜHRUNGEN

- A1: Nussbaum ohne Knoten, Nussbaum mit Knoten
- A2: Eiche ohne Knoten, Eiche mit Knoten, Kirschbaum
- A4: Eiche ohne Knoten pigmentiert: Milchweiß, total black
Eiche mit Knoten pigmentiert: Milchweiß, total black
- B2: Eisen lackiert: irondust, RAL (nur ausgewählte Farben)
- B3: Eisen lackiert, Effekt matt gebürstet: Bronze antik, Edelstahl, Titan

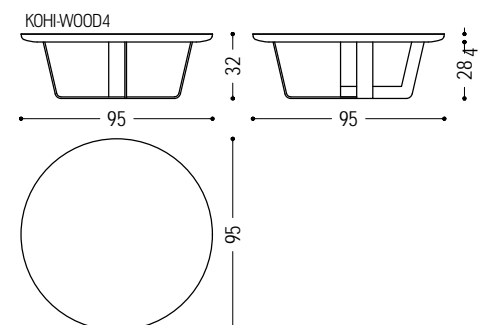
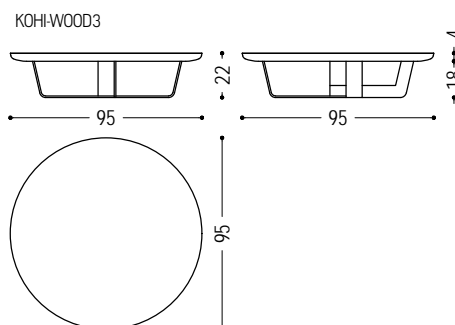
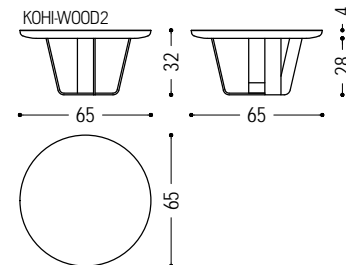
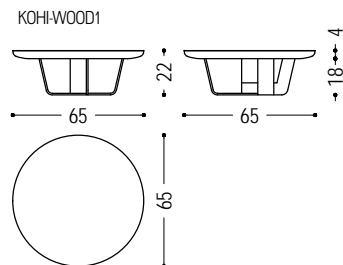



Couchtisch aus einem einzigen massiven Block duftendes Zedernholzes gewonnen, in verschiedenen Durchmessern und Höhen erhältlich. Auf der Oberfläche sind die typischen Jahresringe des Baumes sichtbar.

ART.NR.	MASS	A7	A9
NATURA-LEGNO-VIVO 1	Ø 30 x H.20	460	835
NATURA-LEGNO-VIVO 2	Ø 30 x H.30	510	885
NATURA-LEGNO-VIVO 3	Ø 30 x H.40	560	935
NATURA-LEGNO-VIVO 4	Ø 40 x H.20	620	995
NATURA-LEGNO-VIVO 5	Ø 40 x H.30	670	1.045
NATURA-LEGNO-VIVO 6	Ø 40 x H.40	720	1.095

VERFÜGBARE AUSFÜHRUNGEN

A7: Zeder

A9: Zeder Contract, Zeder Vulcano

HINWEIS: FÜR DEN AUSSENBEREICH IST NUR DIE AUSFÜHRUNG A7 ERHÄLTICH

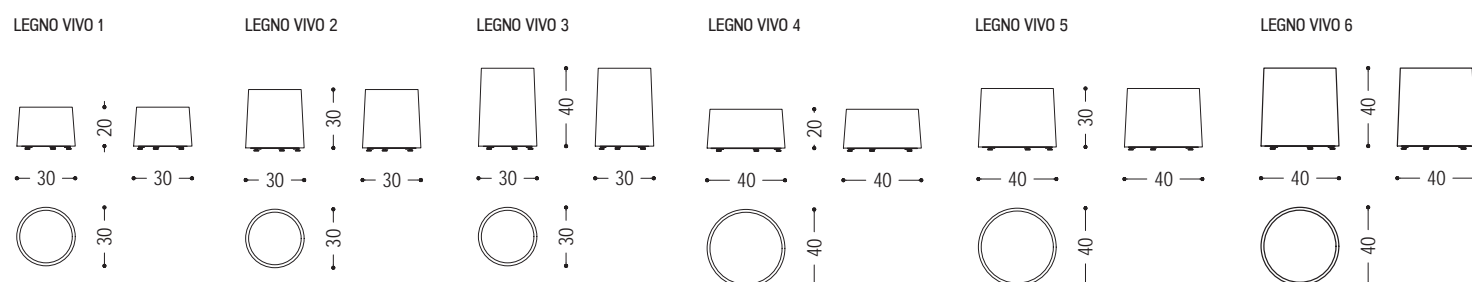



Couchtisch aus einem einzigen massiven Block duftendes Zedernholzes gewonnen; in quadratischer oder runder Form erhältlich. Mit seitlichen Fräsungen ausgestattet, um das Anfassen zu erleichtern.

ART.NR.	MASS	A7	A9
NATURA-LOGOS SQUARED	L.35 x T.35 x H.43,5	790	1.165
NATURA-LOGOS ROUND	Ø 35 x H.43,5	840	1.215

VERFÜGBARE AUSFÜHRUNGEN

A7: Zeder

A9: Zeder Contract, Zeder Vulcano

HINWEIS: FÜR DEN AUSSENBEREICH IST NUR DIE AUSFÜHRUNG A7 ERHÄLTlich

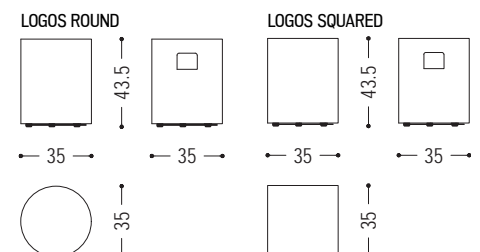



Couchtisch aus einem einzigen massiven Block duftendes Zedernholzes gewonnen. Auf der Oberfläche sind die typischen Jahresringe des Baumes sichtbar.

DURCHMESSER TOLERANZ: +/- 10 CM

ART.NR.	MASS	A7	A9
NATURA-MAURITIUS	Ø 75 x H.32	1700	2335

VERFÜGBARE AUSFÜHRUNGEN

A7: Zeder

A9: Zeder Contract, Zeder Vulcano

HINWEIS: FÜR DEN AUSSENBEREICH IST NUR DIE AUSFÜHRUNG A7 ERHÄLTlich

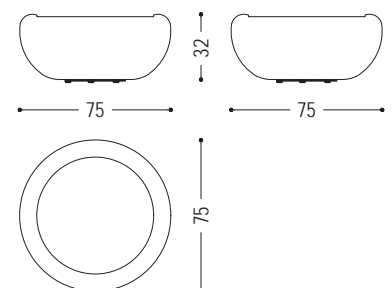



Couchtisch mit quadratischer oder runder Platte bestehend aus verleimten Massivholzleisten, mit schrägen Kanten somit mehrere Tische nebeneinander gestellt werden können. Tischbein und Bodenplatte aus Eisen.

STANDARD VERSION: GESTELL AUS EISEN, IRONDUST LACKIERT (B2)

ART.NR.	MASS	GESTELL	A1	A2	A4
PEBBLES-SQUARED	L.65 x T.65 x H.60	B2	1.620	1.560	1.980
		B3	2.270	2.210	2.630
PEBBLES-ROUND	Ø 65 x H.60	B2	1.620	1.560	1.980
		B3	2.270	2.210	2.630

VERFÜGBARE AUSFÜHRUNGEN

- A1: Nussbaum ohne Knoten, Nussbaum mit Knoten
- A2: Eiche ohne Knoten, Eiche mit Knoten, Kirschbaum
- A4: Eiche ohne Knoten pigmentiert: Milchweiß, total black
Eiche mit Knoten pigmentiert: Milchweiß, total black
- B2: Eisen lackiert: irondust, RAL (nur ausgewählte Farben)
- B3: Eisen lackiert, Effekt matt gebürstet: Bronze antik, Edelstahl, Titan

PEBBLES SMALL ROUND

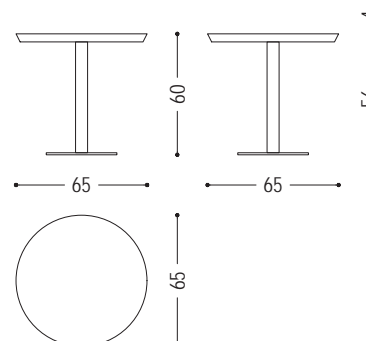

PEBBLES SMALL SQUARED

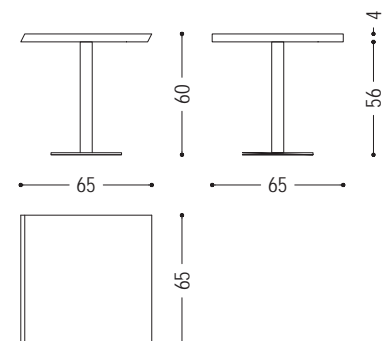



Runder Beistelltisch völlig aus Massivholz, bestehend aus einer mit Pantograph verarbeiteten Tischplatte, gedrehsitem Mittelfuß und Bodenplatte. In verschiedenen Maßen erhältlich. Achtung: der Mittelfuß ist unterschiedlich gedrehsit für die Beistelltischen H.38 oder H.50 cm im Verhältnis zum Tisch H.75 cm.

ART.NR.	MASS	A1	A2
PEGASO TABLE1	Ø 100 X H.75	3.685	3.495
PEGASO TABLE2	Ø 120 x H.75	4.140	3.940
PEGASO SMALL	Ø 38 x H.38	930	910
PEGASO BIG	Ø 50 x H.50	1.110	1.080

VERFÜGBARE AUSFÜHRUNGEN

- A1: Nussbaum ohne Knoten
- A2: Eiche ohne Knoten, Kirschbaum

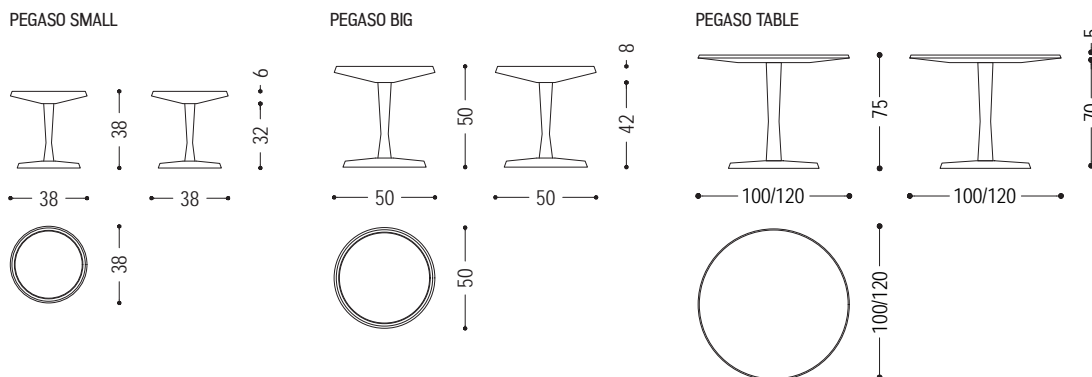



Runder Beistelltisch völlig aus Massivholz, bestehend aus einer dicken Tischplatte und drei Beinen.

ART.NR.	MASS	A1	A2
SUSY 1	L.38-41,2 x T.38-42,5 x H.42	820	785
SUSY 2	L.38-41,2 x T.38-42,5 x H.51	860	825

VERFÜGBARE AUSFÜHRUNGEN

- A1: Nussbaum ohne Knoten
- A2: Eiche ohne Knoten, Kirschbaum

SUSY1

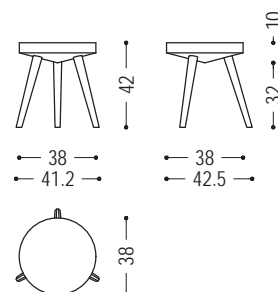

SUSY2

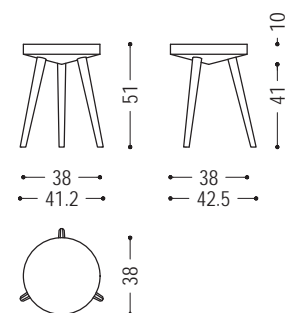



3 Satz-Couhtischen in verschiedenen Durchmessern und Höhen erhältlich und völlig aus Massivholz gefertigt. Sie können ineinander geschoben werden. Die Beine sind durch die Platte durchstossend und auf der Oberfläche sichtbar.

ART.NR.	MASS	A1	A2	A4
TAOSMALL	Ø 40 x H.34	545	530	760
TAO50	Ø 50 x H.39	640	620	860
TAO BIG	Ø 60 x H.44	720	700	960

VERFÜGBARE AUSFÜHRUNGEN

- A1: Nussbaum ohne Knoten
- A2: Eiche ohne Knoten, Kirschbaum
- A4: Eiche ohne Knoten pigmentiert: Milchweiß, total black
Eiche mit Knoten pigmentiert: Milchweiß

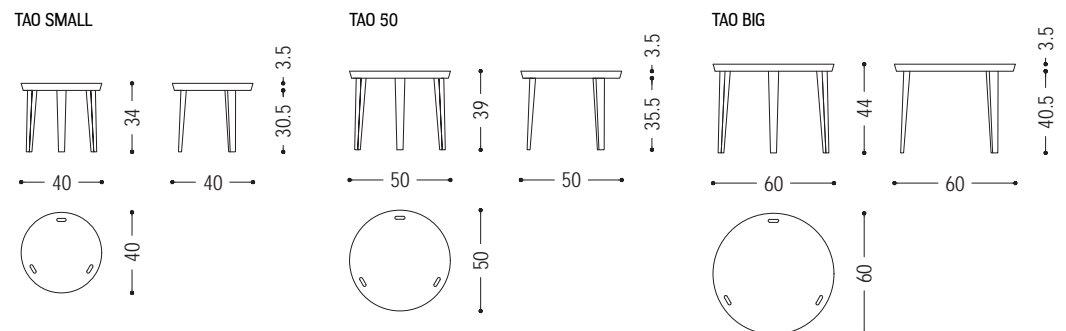



Couchtisch in Rauten Form, aus einem einzigen massiven Block duftendes Zedernholzes gewonnen. Das runde Gestell ist aus Natureisen gefertigt. Mit einem oder drei Elementen erhältlich.

STANDARD VERSION: BODENPLATTE AUS EISEN IRONDUST LACKIERT (B2)

ART.NR.	MASS	GESTELL	A7	A9
47.08.2	L.67,7 x T.67,7 x H.28	B2	2.335	2.705
		B3	2.755	3.125
47.08.1	L.67,7 x T.67,7 x H.36	B2	2.415	2.780
		B3	2.840	3.200
47.07.2	L.34,6 x T.41,7 x H.28	B2	1.095	1.300
		B3	1.245	1.460
47.07.1	L.34,6 x T.41,7 x H.36	B2	1.190	1.385
		B3	2.340	1.535

VERFÜGBARE AUSFÜHRUNGEN

A7: Zeder

A9: Zeder Contract, Zeder Vulcano

B2: Eisen lackiert: irondust, RAL (nur ausgewählte Farben)

B3: Eisen lackiert, Effekt matt gebürstet: Bronze antik, Edelstahl, Titan

HINWEIS: FÜR DEN AUSSENBEREICH IST NUR DIE AUSFÜHRUNG A7 ERHÄLTICH

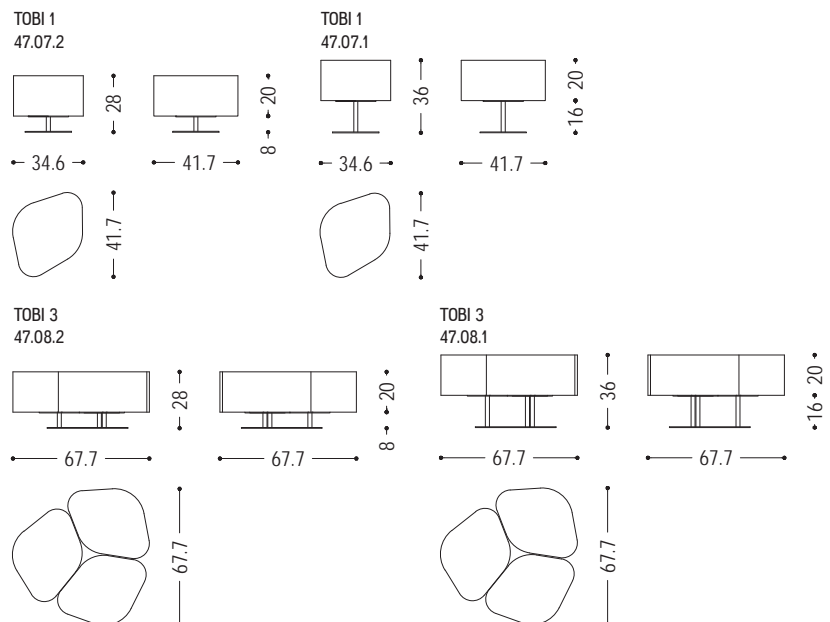



Quadratischer Tisch mit Klarglasplatte Stärke 1,5 cm und Untergestell aus Briccola Holz.

STANDARD VERSION: PLATTE AUS KLARGLAS (E1)

ART.NR.	MASS	PLATTE	A6
BRICCOLA-HERZOG SMALL 1.1	L.90 x T.90 x H.55	E1	5.880

VERFÜGBARE AUSFÜHRUNGEN

A6: Briccola

E1: Glas: Klarglas, satiniert

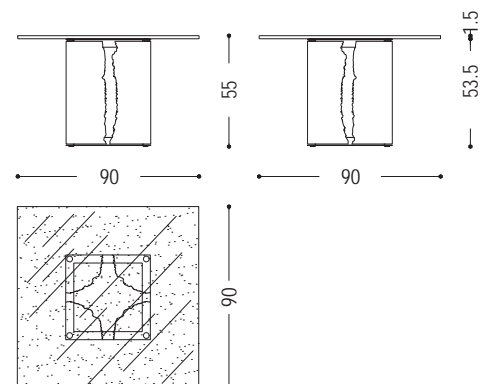



Runder Tisch mit Klarglasplatte Stärke 1,5 cm und Untergestell aus Briccola.

STANDARD VERSION: PLATTE AUS KLARGLAS (E1)

ART.NR.	MASS	PLATTE	A6
BRICCOLA-HERZOG SMALL 2.1	Ø 90 x H.55	E1	5.880

VERFÜGBARE AUSFÜHRUNGEN

A6: Briccola

E1: Glas: Klarglas, satiniert

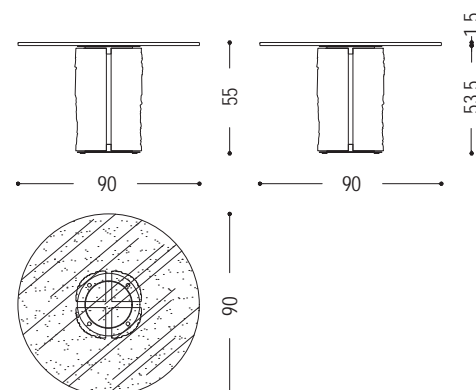



Beistelltisch in ovaler oder runder Form erhältlich. Er besteht aus einer Tischplatte aus verleimten Massivholzleisten und einem Gestell aus Eisen. Die abnehmbare Tischplatte kann als Tablett verwendet werden.

STANDARD VERSION: GESTELL AUS EISEN IRONDUST LACKIERT (B2)

ART.NR.	MASS	GESTELL	A1	A2	A4
WING 2.1	L.70 x T.40 x H.38	B2	1.820	1.750	2.050
		B3	2.600	2.530	2.830
WING 2.2	L.70 x T.40 x H.50	B2	1.940	1.870	2.170
		B3	2.720	2.650	2.950
WING 1.1	Ø 40 x H.38	B2	1.660	1.590	1.890
		B3	2.440	2.370	2.670
WING 1.3	Ø 40 x H.50	B2	1.770	1.700	2.000
		B3	2.550	2.480	2.780
WING 1.2	Ø 50 x H.38	B2	1.780	1.710	2.010
		B3	2.560	2.490	2.790
WING 1.4	Ø 50 x H.50	B2	1.890	1.820	2.120
		B3	2.670	2.600	2.900

VERFÜGBARE AUSFÜHRUNGEN

- A1: Nussbaum ohne Knoten, Nussbaum mit Knoten
- A2: Eiche ohne Knoten, Eiche mit Knoten, Kirschbaum
- A4: Eiche ohne Knoten pigmentiert: Milchweiß, total black
Eiche mit Knoten pigmentiert: Milchweiß, total black
- B2: Eisen lackiert: irondust, RAL (nur ausgewählte Farben)
- B3: Eisen lackiert, Effekt matt gebürstet: Bronze antik, Edelstahl, Titan

WING 2.1/2.2

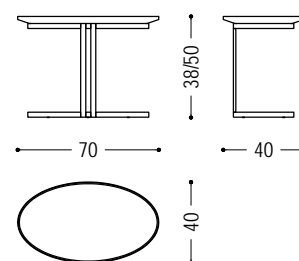

WING 1.1 /1.2/1.3/1.4

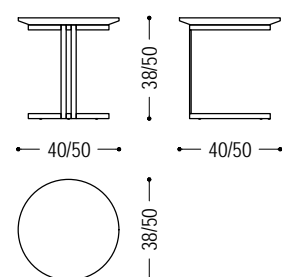

TECHNISCHE HINWEISE S. 2



ARM CHAIR METAL S. 3



ARM CHAIR WOOD EVOLUTION S. 4



BUNGALOW DINING CHAIR S. 5



CLOE S. 6



CLOE ARM S. 7



GIOCONDA S. 8



KAU S. 9



KAU SOFT S. 10



KLUTCH S. 11



MATERIA S. 12



MIA LEATHER S. 13



MIA WOOD S. 14



NAIMA S. 15



NOBLÉ CHAIR - NOBLÉ CHAIR.1 S. 16



PIANO DESIGN CHAIR S. 17



PIMPINELLA LEATHER - FABRIC S. 18



PIMPINELLA WOOD S. 19



SLEEK S. 20



SOFT S. 21



SOFT ARM S. 22



TUBULAR S. 23



VOLTRI S. 24

LOSE STUHLKISSEN

N.B.:

AUF ANFRAGE ANDERE GRÖSSE ERHÄLTICH.

KISSEN					
MASS	D1	D2	D3	D4	D6
L45 x T45	255	220	295	350	190

VERFÜGBARE AUSFÜHRUNGEN:

D1: Stoff: canvas, Milano - M 107, bouclè - M 150, Tokyo - M 115

D2: Stoff: maple

D3: Leder: camoscio, cristal

D4: Leder: nabuk, utah

D6: Kundenleder, Kundenstoff

HINWEISE FÜR GEPOLSTERTE KISSEN:

Auf Anfrage kann man andere Leder oder Stoffe, die nicht in unserer Kollektion sind, wählen.

Die Verarbeitung von Kundenleder-oder Stoff kann nur von dem Unternehmen, nach Erhalt eines Musters, bestätigt werden.



Eleganter und umhüllender Armlehnstuhl mit Gestell aus Eisen. Struktur aus Polyurethanschaum, mit weichem Sitzpolster aus Leder oder Stoff bezogen. Auch mit drehbarem Gestell erhältlich.

ART.NR.	MASS	DREHBARES GESTELL	LEDER STOFF	B2	B3
ARM CHAIR-METAL	L.63 x T.58 x H.48/80	NEIN	D1	1.260	1.910
			D2	920	1.570
			D3	1.080	1.730
			D4	1.290	1.940
			D6	790	1.440
			JA	D1	1.410
		D2		1.070	1.720
		D3		1.230	1.880
		D4		1.440	2.090
					D6

VERFÜGBARE AUSFÜHRUNGEN

- B2:** Eisen lackiert: irondust, RAL (nur ausgewählte Farben)
- B3:** Eisen lackiert, Effekt matt gebürstet: Bronze antik, Edelstahl, Titan
- D1:** Stoff: canvas, Milano - M 107, Tokyo - M 115, bouclé - M 150
- D2:** Stoff: maple
- D3:** Leder: camoscio, cristal
- D4:** Leder: nabuk
- D6:** Kundenleder, Kundenstoff

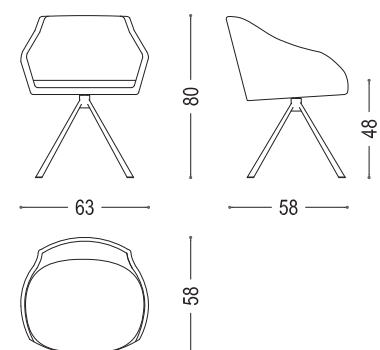



Eleganter und umhüllender Armlehnstuhl mit Struktur aus Polyurethanschaum. Der weiche Sitzpolster. Variante des ursprünglichen Stuhls, mit Holzbeinen.

ART.NR.	MASS	LEDER STOFF	A1	A2	A4
ARM CHAIR-WOOD EVOLUTION	L.63 x T.58 x H.50/81,5	D1	1.910	1.835	1.965
		D2	1.570	1.500	1.630
		D3	1.730	1.680	1.810
		D4	1.940	1.870	2.000
		D6	1.290	1.260	1.390

VERFÜGBARE AUSFÜHRUNGEN

- A1:** Nussbaum ohne Knoten
- A2:** Eiche ohne Knoten
- A4:** Eiche ohne Knoten pigmentiert: Milchweiß, total black
Eiche mit Knoten pigmentiert: Milchweiß
- D1:** Stoff: canvas, Milano - M 107, Tokyo - M 115, bouclè - M 150
- D2:** Stoff: maple
- D3:** Leder: camoscio, cristal
- D4:** Leder: nabuk
- D6:** Kundenleder, Kundenstoff

N.B.: Preis und Machbarkeit aus Kirschbaum nur auf Anfrage

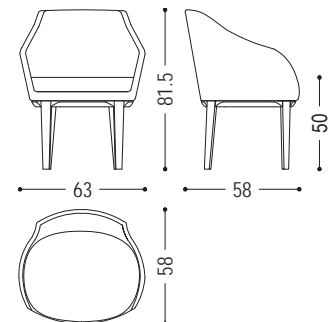



Gepolsterter Stuhl mit Gestell aus Massivholz, von Hand gedrechselt, aufgebaut und geschliffen. Besonderes Detail sind die Streifen in Leder oder Stoff unter dem Sitz, auf der Rückenlehne und auf den Armlehnen. Bei der Variante in Stoff sind diese Streifen innen strukturell verstärkt.

ART.NR.	MASS	LEDER STOFF	A1	A2	A11
BUNGALOW CHAIR	L.64,5 x T.56 x H.45,5/71	D1	4.510	4.445	
		D2	3.930	3.865	
		D4	4.670	4.505	
		D5			5.530

VERFÜGBARE AUSFÜHRUNGEN

- A1:** Nussbaum ohne Knoten
- A2:** Eiche ohne Knoten
- A11:** Teak
- D1:** Stoff: canvas, Milano - M 107, Tokyo - M 115, bouclè - M 150
- D2:** Stoff: maple
- D4:** Leder: utah
- D5:** Outdoor Stoff

HINWEIS: FÜR DEN AUSSENBEREICH SIND NUR DIE AUSFÜHRUNG A11UND DER STOFF PATIO D5 ERHÄLTlich

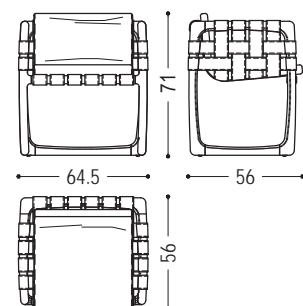



Eleganter Stuhl mit Beinen aus Massivholz, Sitz und Rückenlehne aus Polyurethanschaum. Version ohne Armlehne, mit Leder- oder Stoffbezug. Die Rückseite des Bezugs kann glatt oder mit Rautennähten sein.

STANDARD VERSION: BEZUG GLATT

CLOE					
ART.NR.	MASS	LEDER STOFF	A1	A2	A4
CLOE	L.53 x T.59 x H.48,5/85,5	D1	1.490	1.400	1.530
		D2	1.390	1.300	1.430
		D3	1.470	1.380	1.510
		D4	1.575	1.490	1.620
		D6	1.180	1.100	1.230

VERFÜGBARE AUSFÜHRUNGEN

- A1:** Nussbaum ohne Knoten
- A2:** Eiche ohne Knoten
- A4:** Eiche ohne Knoten pigmentiert: Milchweiß, total black
Eiche mit Knoten pigmentiert: Milchweiß
- D1:** Stoff: canvas, Milano - M 107, Tokyo - M 115, bouclè - M 150
- D2:** Stoff: maple
- D3:** Leder: camoscio, cristal
- D4:** Leder: nabuk
- D6:** Kundenleder, Kundenstoff

N.B.: Preis und Machbarkeit aus Kirschbaum nur auf Anfrage

AUPREIS FÜR LEDER / STOFF VARIANTEN	
RAUTENNÄHTE AUF DER RÜCKENLEHNE	80

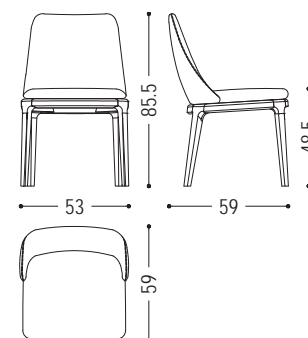



Eleganter Stuhl mit Beinen aus Massivholz, Sitz und Rückenlehne aus Polyurethanschaum. Version mit Armlehnen und Leder- oder Stoffbezug. Die Rückseite des Bezugs kann glatt oder mit Rautennähten sein.

STANDARD VERSION: BEZUG GLATT

CLOE ARM					
ART.NR.	MASS	LEDER STOFF	A1	A2	A4
CLOE ARM	L.53 x T.59 x H.48,5/85,5	D1	1.650	1.570	1.700
		D2	1.510	1.435	1.565
		D3	1.680	1.600	1.730
		D4	1.850	1.760	1.890
		D6	1.340	1.275	1.405

VERFÜGBARE AUSFÜHRUNGEN

- A1:** Nussbaum ohne Knoten
- A2:** Eiche ohne Knoten
- A4:** Eiche ohne Knoten pigmentiert: Milchweiß, total black
Eiche mit Knoten pigmentiert: Milchweiß
- D1:** Stoff: canvas, Milano - M 107, Tokyo - M 115, bouclè - M 150
- D2:** Stoff: maple
- D3:** Leder: camoscio, cristal
- D4:** Leder: nabuk
- D6:** Kundenleder, Kundenstoff

N.B.: Preis und Machbarkeit aus Kirschbaum nur auf Anfrage

AUPREIS FÜR LEDER / STOFF VARIANTEN	
RAUTENNÄHTE AUF DER RÜCKENLEHNE	100

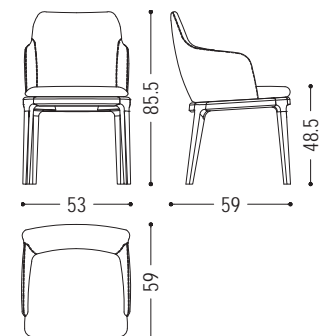



Stuhl mit Sitzfläche und Rückenlehne völlig aus Massivholz. Das drehbare Gestell ist aus Edelstahl satiniert.

STANDARD VERSION: DREHBARER STUHL - GESTELL AUS SATINIERTEM EDELSTAHL

ART.NR.	MASS	GESTELL	A1	A2	A4
8.21.1	L.58 x T.46 x H.43/76	EDELSTAHL SATINIERT	2.765	2.625	2.875
		B3	3.285	3.145	3.395

VERFÜGBARE AUSFÜHRUNGEN

- A1:** Nussbaum ohne Knoten
- A2:** Eiche ohne Knoten
- A4:** Eiche ohne Knoten pigmentiert: Milchweiß, total black
Eiche mit Knoten pigmentiert: Milchweiß
- B3:** Eisen lackiert, Effekt matt gebürstet: Bronze antik, Edelstahl, Titan

N.B.: Preis und Machbarkeit aus Kirschbaum nur auf Anfrage

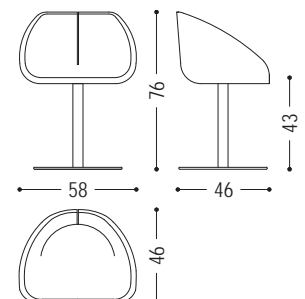



Stuhl mit Metallstruktur, völlig aus Kernleder oder Stoff bezogen, per Hand genäht.

ART.NR.	MASS	D1	D2	D5
KAU	L.50 x T.48 x H.46/78,5	1.260	1.100	955

VERFÜGBARE AUSFÜHRUNGEN

D1: Stoff: canvas, Milano - M 107, Tokyo - M 115, bouclè - M 150

D2: Stoff: maple

D5: Leder olimpia

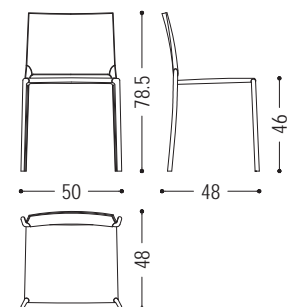



Neue, weiche Version des Stuhls. Der Metallrahmen ist gepolstert, um Komfort und Weichheit zu gewährleisten. Vollständig mit Leder bezogen, mit sichtbaren Nähten.

ART.NR.	MASS	D3	D4
KAU SOFT	L.49 x T.46 x H.47/79,5	1.360	1.480

VERFÜGBARE AUSFÜHRUNGEN

D3: Leder: camoscio

D4: Leder: nabuk

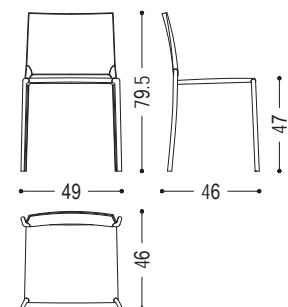



Gepolsterter Stuhl, mit Leder oder Stoff bezogen und sichtbaren Nähten. Mit seinen geschwungenen und umhüllenden Formen ist er mit einem Gestell aus Massivholz ausgestattet

ART.NR.	MASS	LEDER STOFF	A1	A2
KLUTCH	L.48 x T.48,5 x H.45/79,5	D3	2.580	2.500
		D4	2.730	2.650

VERFÜGBARE AUSFÜHRUNGEN

- A1:** Nussbaum ohne Knoten
- A2:** Eiche ohne Knoten
- D3:** Leder: camoscio, cristal
- D4:** Leder: nabuk

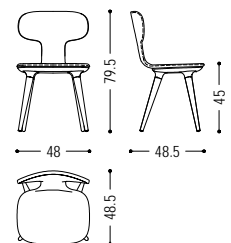



Bequemer Stuhl völlig aus Massivholz. Sitzfläche und Rückenlehne mit traditioneller Schwalbenschwanzverbindung. Mit drehbarem Eisengestell.

ART.NR.	MASS	GESTELL	A1	A2	A4
MATERIA	L.46 x T.56 x H.45/80,5	B2	2.480	2.340	2.470
		B3	3.130	2.990	3.120

VERFÜGBARE AUSFÜHRUNGEN

- A1:** Nussbaum ohne Knoten
- A2:** Eiche ohne Knoten
- A4:** Eiche ohne Knoten pigmentiert: Milchweiß, total black
Eiche mit Knoten pigmentiert: Milchweiß, total black
- B2:** Eisen lackiert: irondust
- B3:** Eisen lackiert, Effekt matt gebürstet: Bronze antik, Edelstahl, Titan

N.B.: Preis und Machbarkeit aus Kirschbaum nur auf Anfrage

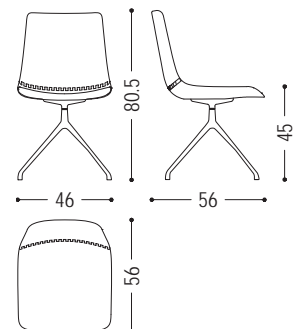



Stuhl völlig aus Massivholz, mit fest integriertem gepolstertem Sitzkissen mit Lederbezug.

ART.NR.	MASS	LEDER STOFF	A1	A2	A4
MIA LEATHER	L.49,5 x T.48 x H.47,5/80	D3	1.440	1.400	1.730
		D4	1.495	1.450	1.680
		D6	1.410	1.365	1.595

VERFÜGBARE AUSFÜHRUNGEN

- A1:** Nussbaum ohne Knoten
- A2:** Eiche ohne Knoten
- A4:** Eiche ohne Knoten pigmentiert: Milchweiß, total black
Eiche mit Knoten pigmentiert: Milchweiß
- D3:** Leder: camoscio, cristal
- D4:** Leder: utah, nabuk
- D6:** Kundenleder

N.B.: Preis und Machbarkeit aus Kirschbaum nur auf Anfrage

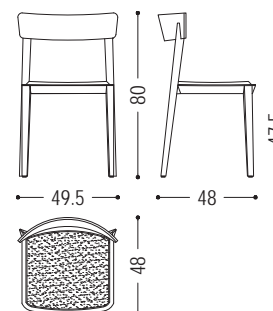



Stuhl völlig aus Massivholz.

ART.NR.	MASS	A1	A2	A4
MIA WOOD	L.49,5 T.48 H.46/80	1.335	1.285	1.515

VERFÜGBARE AUSFÜHRUNGEN

A1: Nussbaum ohne Knoten

A2: Eiche ohne Knoten

A4: Eiche ohne Knoten pigmentiert: Milchweiß, total black
 Eiche mit Knoten pigmentiert: Milchweiß

N.B.: Preis und Machbarkeit aus Kirschbaum nur auf Anfrage

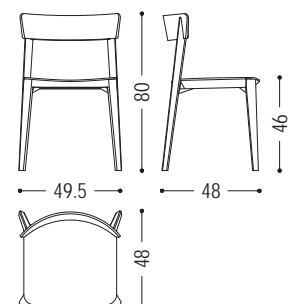



Stuhl mit Sitz und Armlehnen aus Massivholz. Auch mit drehbarem Gestell erhältlich.

ART.NR.	MASS	DREHBARES GESTELL	GESTELL	A1	A2	A4
NAIMA	L.50 x T.59 x H.44/85	NEIN	B2	2.510	2.460	2.590
			B3	3.160	3.110	3.240
		JA	B2	2.660	2.610	2.740
			B3	3.310	3.260	3.390

VERFÜGBARE AUSFÜHRUNGEN

- A1:** Nussbaum ohne Knoten
- A2:** Eiche ohne Knoten
- A4:** Eiche ohne Knoten pigmentiert: Milchweiß, total black
Eiche mit Knoten pigmentiert: Milchweiß, total black
- B2:** Eisen lackiert: irondust, RAL (nur ausgewählte Farben)
- B3:** Eisen lackiert, Effekt matt gebürstet: Bronze antik, Edelstahl, Titan

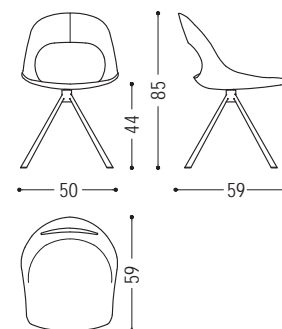



NOBLÉ CHAIR



NOBLÉ CHAIR.1

Stuhl Struktur aus Polyurethanschaum, mit Rückenlehne und bequemem gepolstertem Sitz. Bezug aus Leder oder Stoff mit dekorativen sichtbaren Nähten. Die Armlehnen sind aus Massivholz, in zwei Varianten (H. 53 cm oder H. 64 cm) erhältlich.

ART.NR.	MASS	LEDER STOFF	A1	A2	A4
NOBLÉ CHAIR	L.53 x T.53 x H.46/80	D1	1.350	1.285	1.465
		D2	1.180	1.120	1.300
		D3	1.390	1.330	1.510
		D4	1.530	1.470	1.650
		D6	1.060	1.000	1.180
NOBLÉ CHAIR.1	L.53 x T.53 x H.46/80	D1	1.400	1.335	1.515
		D2	1.230	1.170	1.350
		D3	1.440	1.380	1.560
		D4	1.580	1.520	1.700
		D6	1.110	1.050	1.230

VERFÜGBARE AUSFÜHRUNGEN

- A1:** Nussbaum ohne Knoten
- A2:** Eiche ohne Knoten
- A4:** Eiche ohne Knoten pigmentiert: Milchweiß, total black
Eiche mit Knoten pigmentiert: Milchweiß
- D1:** Stoff: canvas, Milano - M 107, Tokyo - M 115, bouclè - M 150
- D2:** Stoff: maple
- D3:** Leder: camoscio, cristal
- D4:** Leder: utah, nabuk
- D6:** Kundenleder, Kundenstoff

N.B.: Preis und Machbarkeit aus Kirschbaum nur auf Anfrage

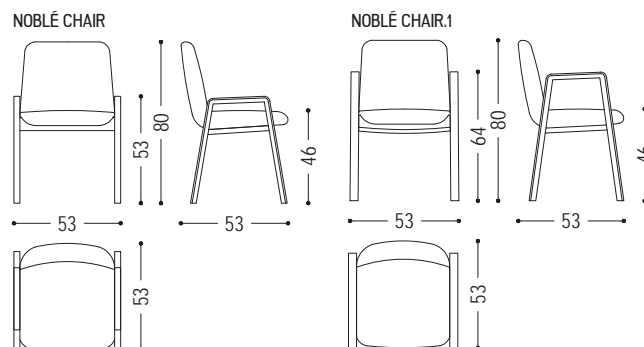



Stuhl völlig aus Massivholz.

ART.NR.	MASS	A1	A2	A4
38.01.1	L.39 x T.48,5 x H.43,5/83	1.200	1.150	1.380

VERFÜGBARE AUSFÜHRUNGEN

- A1: Nussbaum ohne Knoten
- A2: Eiche ohne Knoten
- A4: Eiche ohne Knoten pigmentiert: Milchweiß, total black
Eiche mit Knoten pigmentiert: Milchweiß

N.B.: Preis und Machbarkeit aus Kirschbaum nur auf Anfrage

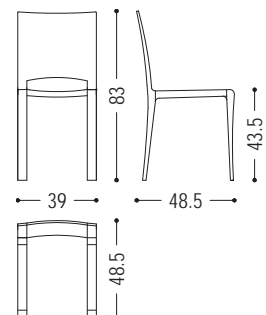



Stuhl aus Massivholz und Sitzpolster mit Leder oder Stoff bezogen.

ART.NR.	MASS	LEDER STOFF	A1	A2	A4
ARBPIMPINELL FABRIC	L.47 x T.51 x H.49/83,5	D1	1.400	1.330	1.560
		D2	1.315	1.250	1.480
ARBPIMPINELL LEATHER	L.47 x T.51 x H.49/83,5	D3	1.515	1.440	1.670
		D4	1.655	1.570	1.800
		D6	1.240	1.180	1.410

VERFÜGBARE AUSFÜHRUNGEN

- A1:** Nussbaum ohne Knoten
- A2:** Eiche ohne Knoten
- A4:** Eiche ohne Knoten pigmentiert: Milchweiß, total black
Eiche mit Knoten pigmentiert: Milchweiß
- D1:** Stoff: canvas, Milano - M 107, Tokyo - M 115, bouclè - M 150
- D2:** Stoff: maple
- D3:** Leder: camoscio, cristal
- D4:** Leder: utah, nabuk
- D6:** Kundenleder, Kundenstoff

N.B.: Preis und Machbarkeit aus Kirschbaum nur auf Anfrage

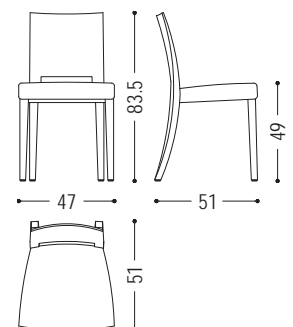



Stuhl völlig aus Massivholz.

ART.NR.	MASS	A1	A2	A4
ARBIMPINELL1	L.45,5 x T.51 x H.45/83,5	1.370	1.305	1.535

VERFÜGBARE AUSFÜHRUNGEN

- A1: Nussbaum ohne Knoten
- A2: Eiche ohne Knoten
- A4: Eiche ohne Knoten pigmentiert: Milchweiß, total black
Eiche mit Knoten pigmentiert: Milchweiß

N.B.: Preis und Machbarkeit aus Kirschbaum nur auf Anfrage

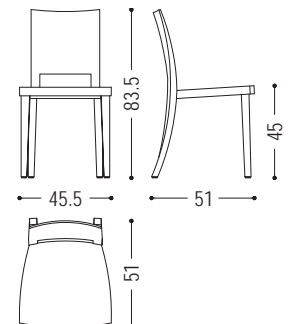



Stuhl völlig aus Massivholz, mit leichter Struktur.

WICHTIG: SEIT ANFANG 2022 IST DIE MASERUNG DER RÜCKENLEHNE HORIZONTAL (NICHT MEHR VERTIKAL)

ART.NR.	MASS	A1	A2	A4
SLEEK-SED	L.44,5 x T.46 x H.45/78	1.145	1.110	1.340

VERFÜGBARE AUSFÜHRUNGEN

- A1:** Nussbaum ohne Knoten
- A2:** Eiche ohne Knoten
- A4:** Eiche ohne Knoten pigmentiert: Milchweiß, total black
Eiche mit Knoten pigmentiert: Milchweiß

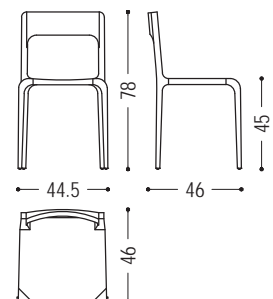



Bequemer Stuhl mit Struktur aus Polyurethanschaum. Sitzfläche und Rückenlehne mit Bezug aus Leder oder Stoff mit dekorativen sichtbaren Nähten. Mit drehbarem Eisengestell.

ART.NR.	MASS	GESTELL	D1	D2	D3	D4	D6
SOFT	L.46 x T.53 x H.46/83	B2	995	910	1.050	1.185	685
		B3	1.645	1.560	1.700	1.835	1.335

VERFÜGBARE AUSFÜHRUNGEN

- D1:** Stoff: canvas, Milano - M 107, Tokyo - M 115, bouclè - M 150
D2: Stoff: maple
D3: Leder: camoscio, cristal
D4: Leder: nabuk
D6: Kundenleder, Kundenstoff
B2: Eisen lackiert: irondust
B3: Eisen lackiert, Effekt matt gebürstet: Bronze antik, Edelstahl, Titan

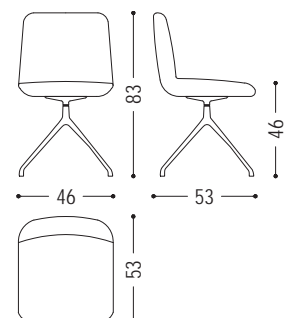



Bequemer Stuhl mit Struktur aus Polyurethanschaum. Sitzfläche, Rückenlehne und Armlehnen mit Bezug aus Leder oder Stoff mit dekorativen sichtbaren Nähten. Mit drehbarem Eisengestell.

ART.NR.	MASS	GESTELL	D1	D2	D3	D4	D6
SOFT ARM	L.55 x T.53 x H.46/83	B2	1.540	1.300	1.600	1.800	990
		B3	2.190	1.950	2.250	2.450	1.640

VERFÜGBARE AUSFÜHRUNGEN

- D1:** Stoff: canvas, Milano - M 107, Tokyo - M 115, bouclè - M 150
- D2:** Stoff: maple
- D3:** Leder: camoscio, cristal
- D4:** Leder: nabuk
- D6:** Kundenleder, Kundenstoff
- B2:** Eisen lackiert: irondust
- B3:** Eisen lackiert, Effekt matt gebürstet: Bronze antik, Edelstahl, Titan

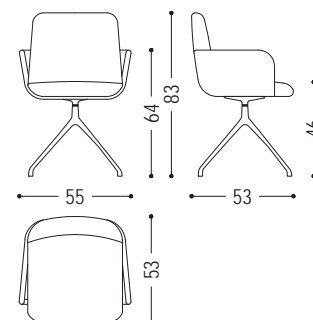



Sitzfläche und Rückenlehne aus Massivholz. Das Gestell und die Armlehnen aus Röhreneisen sind in einem einzigen Stück zusammengestellt.

STANDARD VERSION: STRUKTUR AUS EISEN, IRONDUST LACKIERT (B2)

ART.NR.	MASS	STRUKTUR	A1	A2	A4
TUBULAR-CHAIR	L.60 x T.53 x H.45/76	B2	2.250	2.150	2.260
		B3	3.450	3.350	3.460

VERFÜGBARE AUSFÜHRUNGEN

- A1:** Nussbaum ohne Knoten
- A2:** Eiche ohne Knoten
- A4:** Eiche ohne Knoten pigmentiert: Milchweiß, total black
Eiche mit Knoten pigmentiert: Milchweiß
- B2:** Eisen lackiert: irondust, RAL (nur ausgewählte Farben)
- B3:** Eisen lackiert, Effekt matt gebürstet: Bronze antik, Edelstahl, Titan

N.B.: Preis und Machbarkeit aus Kirschbaum nur auf Anfrage

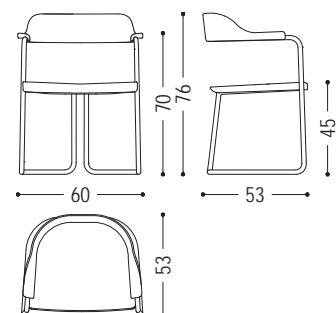



Stuhl völlig aus Massivholz. Variante des Modells Piano Design Chair, jedoch mit einer breiteren Sitzfläche und einer niedrigeren Rückenlehne.

ART.NR.	MASS	A1	A2	A4
VOLTRI	L.45,5 x T.51,5 x H.46/80,5	1.350	1.310	1.540

VERFÜGBARE AUSFÜHRUNGEN

A1: Nussbaum ohne Knoten

A2: Eiche ohne Knoten

A4: Eiche ohne Knoten pigmentiert: Milchweiß, total black
Eiche mit Knoten pigmentiert: Milchweiß

N.B.: Preis und Machbarkeit aus Kirschbaum nur auf Anfrage

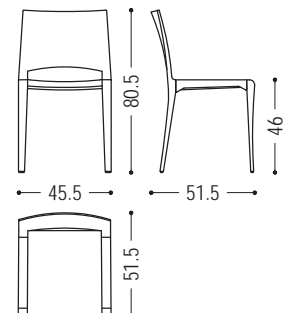

BÄNKE

TECHNISCHE HINWEISE S. 2



BEDROCK PLANK BENCH S. 4



BETTY BENCH S. 5



BOSS EXECUTIVE BENCH S. 7



BRIDGE S. 8



BUNGALOW BENCH S. 9



CALLE CULT BENCH S. 10



CELERINA S. 11



CURVE BENCH S. 12



DOLMEN S. 13



FARM S. 14



IRON LIGHT BENCH S. 15



LIGHT S. 16



LOVE SEAT S. 17



MOLLETTA S. 18



MOLLETTA KIDS S. 19



MOUNTAINS S. 20



NATURA 2 S. 21



NATURA BENCH S. 22



NEWTON BENCH S. 23



NIGHT-NIGHT S. 24



OMBRA BENCH S. 25



PALIZZATA S. 26



PIAZZA SCALA S. 27



PONTEVECCHIO S. 28



PURE S. 29



SEQUOIA - SEQUOIA 2.0 S. 30



SPAZZOLA S. 33



UGO S. 34



WEDGE S. 35

ANWEISUNGEN FÜR PRODUKTE AUS ZEDER ODER NUSSBAUM

Diese Produkte sind aus duftendem massivem Zeder oder aus Nussbaum gefertigt. Eventuelle Bewegungen, Risse und Zustandveränderungen, die mit der Zeit auftreten können, sind Natur- und Umweltbedingt und können als Mangel oder Reklamationsgrund anerkannt werden.

Das mögliche Auftreten von Flecken und kleine Schimmelanhäufung auf der Oberfläche ist eine normale Reaktion von Massivholz, besonders durch eine längere Aufbewahrung in den Transportkisten.

In diesen Fällen bitten wir Sie mit dem Pflegeset wie folgt zu verfahren:

- 1) mit dem Schleifpapier den Schimmel entfernen.
- 2) die bearbeiteten Stellen mit Wasser waschen.
- 3) das Produkt an einem trockenen und belüfteten Ort trocken lassen.

Eine andere Eigenschaft dieser Produkte aus Zeder ist das mögliche Freigeben von Harz, welches sich im Holz befindet.

Es ist empfehlenswert, nach der Auslieferung das Produkt nicht auf Hochflur-Teppiche oder anderwertige weiche Böden zu stellen, bei denen keine ausreichende Belüftung möglich ist.

Es ist ratsam, die Position der Produkte regelmäßig zu wechseln und sie an einem trockenen und gut belüfteten Ort zu stellen.

ANWEISUNGEN FÜR BEZOGENE MIT STOFF ODER LEDER PRODUKTE

Auf Anfrage kann man andere Leder oder Stoffe, die nicht in unserer Kollektion sind, wählen.

Die Verarbeitung von Kundenleder- oder Stoff kann nur von dem Unternehmen, nach Erhalt eines Musters, bestätigt werden.

TECHNISCHE HINWEISE

Die Produkte aus massivem Zeder oder Nussbaum sind mit Eisenplatten, verstellbaren Füßchen oder Filzgleitern, je nach Produkt erstellt.

Nur eine kleine Minderheit von Produkten sind ohne Eisenplatten, verstellbaren Füßchen oder Filzgleitern erstellt.



TECHNISCHE HINWEISE

Für Eckkombinationen der Modelle Sequoia und Betty bitte immer die Position des Eckmoduls bei Bestellung bestätigen (links oder rechts).

LOSE SITZKISSEN:

N.B.:

JE NACH TIEFE DES SITZES BESTELLEN
AUF ANFRAGE ANDERE GRÖSSE ERHÄLTICH

LOSES SITZKISSEN					
MASS	D1	D2	D3	D4	D6
L110 x T32	610	460	505	685	300
L170 x T32	830	625	805	1.050	400
L230 x T32	1.135	850	1.100	1.420	540
L130 x T40	720	550	600	810	360
L180 x T40	880	660	860	1.110	430
L230 x T40	1.420	1.060	1.375	1.775	680

VERFÜGBARE AUSFÜHRUNGEN:

D1: Stoff: canvas, Milano - M 107, bouclè - M 150, Tokyo - M 115

D2: Stoff: maple

D3: Leder: camoscio, cristal

D4: Leder: nabuk, utah

D6: Kundenleder, Kundenstoff

HINWEISE FÜR GEPOLSTERTE KISSEN:

Auf Anfrage kann man andere Leder oder Stoffe, die nicht in unserer Kollektion sind, wählen.

Die Verarbeitung von Kundenleder-oder Stoff kann nur von dem Unternehmen, nach Erhalt eines Musters, bestätigt werden.



Bank mit Sitzfläche aus Massivholz, bestehend aus einer einzelnen Planke mit Naturkanten. Gestell mit geometrischem Design aus Eisen gefertigt.

STANDARD VERSION: GESTELL AUS EISEN IRONDUST LACKIERT (B2); SITZFLÄCHE MIT BAUMKANTEN

ART.NR.	MASS	GESTELL	A1	A2	A4
BEDROCK-BENCH	L.200 x T.38/42 x H.45	B2	3.220	3.095	3.495
		B3	4.720	4.595	4.995
BEDROCK-BENCH 1	L.220 x T.38/42 x H.45	B2	3.305	3.180	3.580
		B3	4.805	4.680	5.080
BEDROCK-BENCH 2	L.240 x T.38/42 x H.45	B2	3.395	3.260	3.660
		B3	4.895	4.760	5.160
BEDROCK-BENCH 3	L.260 x T.38/42 x H.45	B2	3.525	3.390	3.790
		B3	5.025	4.890	5.290
BEDROCK-BENCH 4	L.280 x T.38/42 x H.45	B2	3.655	3.510	3.910
		B3	5.155	5.010	5.410
BEDROCK-BENCH 5	L.300 x T.38/42 x H.45	B2	3.800	3.650	4.050
		B3	5.300	5.150	5.550

VERFÜGBARE AUSFÜHRUNGEN

- A1:** Nussbaum mit Knoten
- A2:** Eiche mit Knoten
- A4:** Eiche ohne Knoten pigmentiert: Milchweiß
Eiche mit Knoten pigmentiert: Milchweiß, total black
- B2:** Eisen lackiert: irondust, RAL (nur ausgewählte Farben)
- B3:** Eisen lackiert, Effekt matt gebürstet: Bronze antik, Edelstahl, Titan

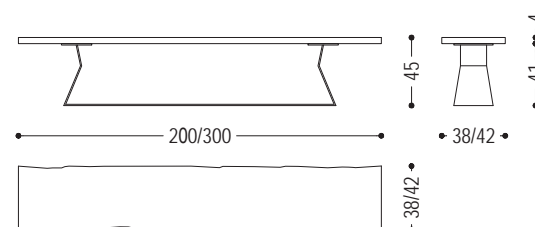



Bank mit Massivholzstruktur. Rückenlehne mit Oberkante natur und gepolsterte Sitzfläche, Bezug aus Leder oder Stoff mit dekorativen Nähten. Auch als Eckbank erhältlich.

FÜR ECKKOMBINATIONEN, DIE PREISE DER EINZELNEN MODULE GEMÄß TISCHLÄNGE UND -BREITE + PREIS DES ECKMODULS RECHNEN

ART.NR.	MASS	LEDER STOFF	A1	A2	A4
BETTY BENCH 1	L.100/110 x T.53 x H.51/83	D1	3.000	2.860	3.200
		D2	2.850	2.715	3.055
		D3	3.180	3.025	3.365
		D4	3.405	3.240	3.585
		D6	2.665	2.540	2.885
BETTY BENCH 2	L.200/220 x T.53 x H.51/83	D1	3.680	3.500	3.945
		D2	3.320	3.160	3.610
		D3	4.015	3.820	4.270
		D4	4.430	4.220	4.665
		D6	2.980	2.825	3.275
BETTY BENCH 3	L.240/260 x T.53 x H.51/83	D1	4.450	4.240	4.780
		D2	4.015	3.820	4.360
		D3	5.385	5.130	5.655
		D4	6.130	5.835	6.370
		D6	3.530	3.355	3.890
BETTY BENCH 4	L.280/300 x T.53 x H.51/83	D1	4.900	4.665	5.295
		D2	4.380	4.175	4.805
		D3	5.985	5.705	6.330
		D4	6.875	6.545	7.180
		D6	3.825	3.655	4.275

VERFÜGBARE AUSFÜHRUNGEN

- A1: Nussbaum ohne Knoten, Nussbaum mit Knoten
- A2: Eiche ohne Knoten, Eiche mit Knoten
- A4: Eiche ohne Knoten pigmentiert: Milchweiß, total black
Eiche mit Knoten pigmentiert: Milchweiß, total black
- D1: Stoff: canvas, Milano - M 107, Tokyo - M 115, bouclè - M 150
- D2: Stoff: maple
- D3: Leder: camoscio, cristal
- D4: Leder: utah, nabuk
- D6: Kundenleder, Kundenstoff

BETTY BENCH

AUFPREIS FÜR ECKMODUL	A1	A2	A4
ALLE VERFÜGBARE STOFFKATEGORIEN	1.135	1.075	1.250
ALLE VERFÜGBARE LEDERKATEGORIEN	1.325	1.260	1.435

VERFÜGBARE AUSFÜHRUNGEN

- A1:** Nussbaum ohne Knoten, Nussbaum mit Knoten
- A2:** Eiche ohne Knoten, Eiche mit Knoten
- A4:** Eiche ohne Knoten pigmentiert: Milchweiß, total black
Eiche mit Knoten pigmentiert: Milchweiß, total black

BETTY BENCH 1

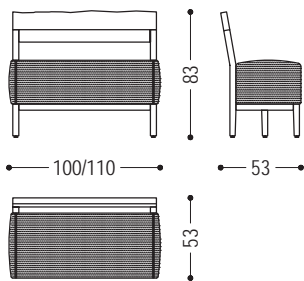

BETTY BENCH 2

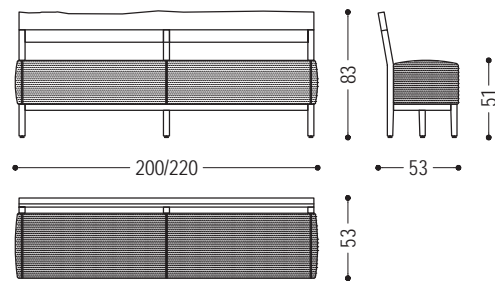

BETTY BENCH 3

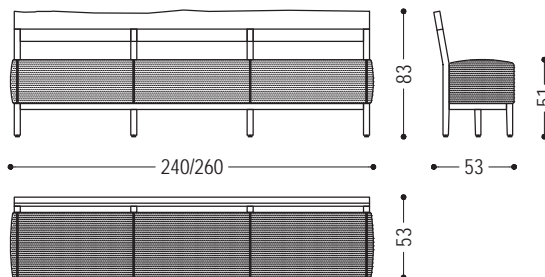

BETTY BENCH 4

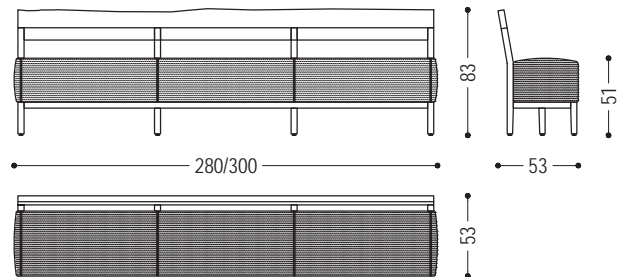

ECKKOMBINATION BEISPIEL

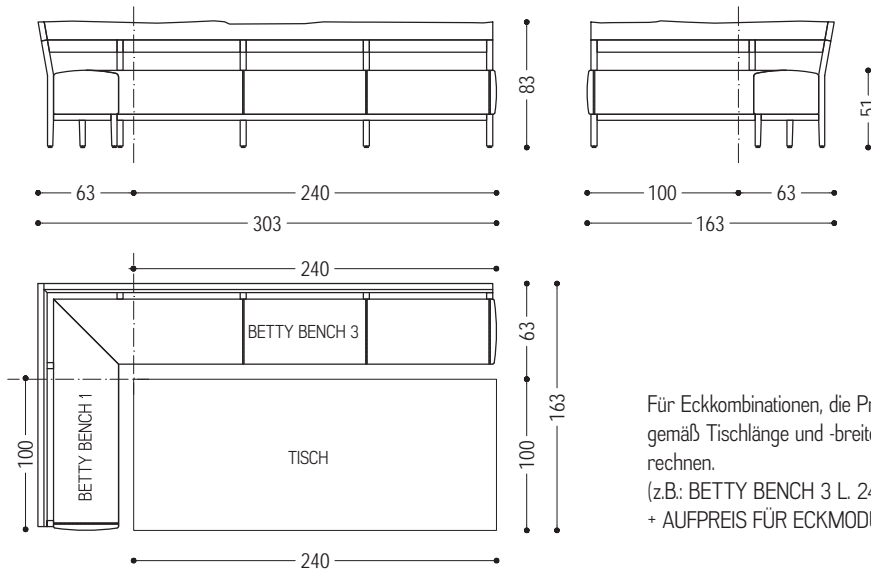

Für Eckkombinationen, die Preise der einzelnen Module gemäß Tischlänge und -breite und den Aufpreis für das Eckmodul rechnen.
(z.B.: BETTY BENCH 3 L. 240 + BETTY BENCH 1 L. 100 + AUFPREIS FÜR ECKMODUL)



Bank aus Massivholz, mit Beinen aus Massivholzblöcken durch den Sitz durchstossend.

ART.NR.	MASS	A1	A2
NAT PNCBOSSEXE1	L.180 x T.45 x H.45	4.395	4.260
NAT PNCBOSSEXE2	L.200 x T.45 x H.45	4.575	4.440
NAT PNCBOSSEXE3	L.220 x T.45 x H.45	4.670	4.515
NAT PNCBOSSEXE4	L.240 x T.45 x H.45	4.765	4.620
NAT PNCBOSSEXE5	L.260 x T.45 x H.45	4.860	4.710
NAT PNCBOSSEXE6	L.280 x T.45 x H.45	4.960	4.795

VERFÜGBARE AUSFÜHRUNGEN

A1: Nussbaum mit Knoten

A2: Eiche mit Knoten

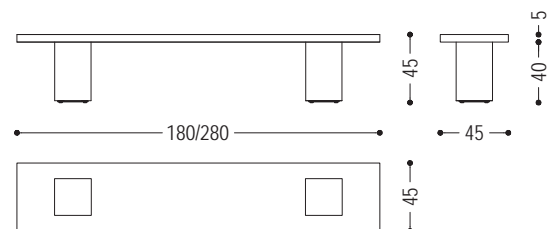



Bank aus einem einzigen massivem Block duftendes Zedernholzes, mit einem originellen und geometrischen Design.

ART.NR.	MASS	A7	A9
BRIDGE 1	L.120 x T.43 x H.43	2.605	3.600
BRIDGE 2	L.180 x T.43 x H.43	3.540	4.540
BRIDGE 3	L.240 x T.43 x H.43	4.500	5.500

VERFÜGBARE AUSFÜHRUNGEN

A7: Zeder

A9: Zeder Contract, Zeder Vulcano

HINWEIS: FÜR DEN AUSSENBEREICH IST NUR DIE AUSFÜHRUNG A7 ERHÄLTlich

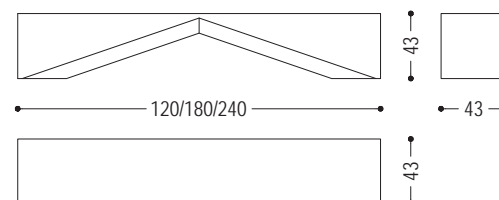



Bank mit Gestell aus Massivholz, von Hand gedrechselt, aufgebaut und geschliffen. Sitzfläche aus Streifen in Leder oder Stoff. Bei der Variante in Stoff sind diese Streifen innen strukturell verstärkt.

ART.NR.	MASS	LEDER STOFF	A1	A2	A11
BUNGALOW-BENCH2	L82 x T.44 x H.42	D1	3.180	3.060	
		D2	2.960	2.840	
		D4	3.470	3.335	
		D5			3.950
BUNGALOW-BENCH1	L121 x T.44 x H.42	D1	4.270	4.100	
		D2	4.050	3.890	
		D4	4.550	4.370	
		D5			5.400

VERFÜGBARE AUSFÜHRUNGEN

- A1:** Nussbaum ohne Knoten
- A2:** Eiche ohne Knoten
- A11:** Teak
- D1:** Stoff: canvas, Milano - M 107, Tokyo - M 115, bouclè - M 150
- D2:** Stoff: maple
- D4:** Leder: utah
- D5:** Outdoor Stoff

HINWEIS: FÜR DEN AUSSENBEREICH SIND NUR DIE AUSFÜHRUNG A11UND DER STOFF PATIO D5 ERHÄLTICH

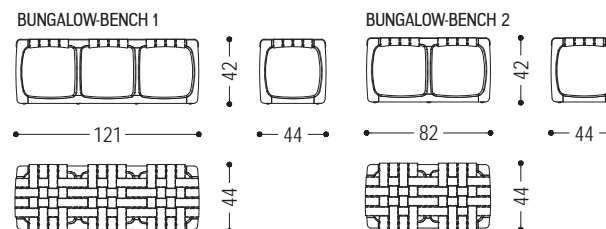



Bank mit Sitz aus Massivholzbrettern, nicht verleimt und mit Naturkanten, und Gestell aus Eisen bestehend aus zwei kufenförmigen Beinen und einer mittleren Traverse.

STANDARD VERSION: GESTELL AUS EISEN IRONDUST LACKIERT (B2); SITZFLÄCHE MIT BAUMKANTEN

ART.NR.	MASS	GESTELL	A1	A2	A4
PNC_CALLECULT1	L.220 x T.45 x H.45	B2	2.905	2.795	3.335
		B3	4.505	4.395	4.935
PNC_CALLECULT2	L.240 x T.45 x H.45	B2	2.995	2.880	3.410
		B3	4.595	4.480	5.010
PNC_CALLECULT3	L.260 x T.45 x H.45	B2	3.025	2.910	3.560
		B3	4.625	4.510	5.160
PNC_CALLECULT4	L.280 x T.45 x H.45	B2	3.215	3.090	3.740
		B3	4.815	4.690	5.340
PNC_CALLECULT5	L.300 x T.45 x H.45	B2	3.400	3.270	3.920
		B3	5.000	4.870	5.520

VERFÜGBARE AUSFÜHRUNGEN

- A1: Nussbaum mit Knoten
- A2: Eiche mit Knoten
- A4: Eiche ohne Knoten pigmentiert: Milchweiß
Eiche mit Knoten pigmentiert: Milchweiß, total black
- B2: Eisen lackiert: irondust, RAL (nur ausgewählte Farben)
- B3: Eisen lackiert, Effekt matt gebürstet: Bronze antik, Edelstahl, Titan

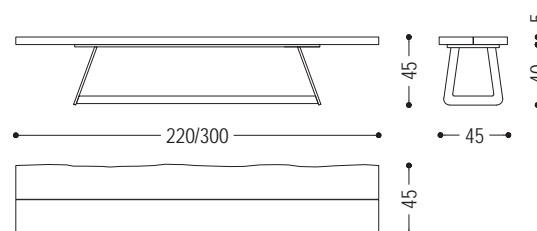



Bank bestehend aus verleimten Massivholzleisten, mit einer Mittelfuge. Beine aus Massivholz durch die Platte durchstossend. Mit abgerundeten oder geraden Kanten erhältlich.

ART.NR.	MASS	A1	A2	A4
58.01.1	L.180 x T.45,3 x H.45	2.760	2.650	3.050
58.01.2	L.200 x T.45,3 x H.45	2.910	2.800	3.200
58.01.3	L.220 x T.45,3 x H.45	2.980	2.860	3.260
58.01.4	L.240 x T.45,3 x H.45	3.070	2.950	3.350
58.01.5	L.260 x T.45,3 x H.45	3.150	3.025	3.425
58.01.6	L.280 x T.45,3 x H.45	3.230	3.100	3.500

VERFÜGBARE AUSFÜHRUNGEN

- A1: Nussbaum ohne Knoten, Nussbaum mit Knoten
- A2: Eiche ohne Knoten, Eiche mit Knoten, Kirschbaum
- A4: Eiche ohne Knoten pigmentiert: Milchweiß, total black
Eiche mit Knoten pigmentiert: Milchweiß, total black

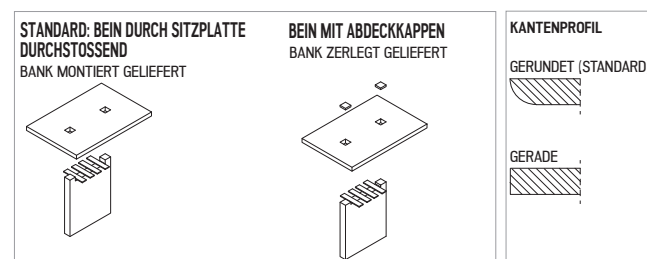
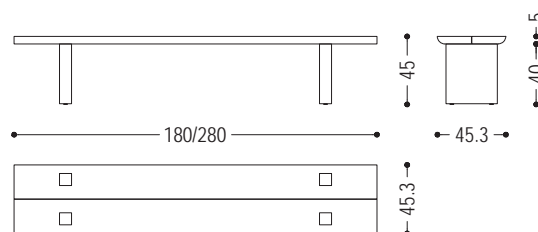



Bank aus einem einzigen massiven Block duftendes Zedernholzes gewonnen. Die charakteristische Welle unter der Sitzfläche hebt die Maserung sowie die typische Struktur des Zedernholzes hervor.

ART.NR.	MASS	A7	A9
CURVE BENCH 1	L.120 x T.36,7 x H.45	2.490	3.490
CURVE BENCH	L.180 x T.36,7 x H.45	3.380	4.380
CURVE BENCH 2	L.240 x T.36,7 x H.45	4.290	5.290

VERFÜGBARE AUSFÜHRUNGEN

A7: Zeder

A9: Zeder Contract, Zeder Vulcano

HINWEIS: FÜR DEN AUSSENBEREICH IST NUR DIE AUSFÜHRUNG A7 ERHÄLTlich

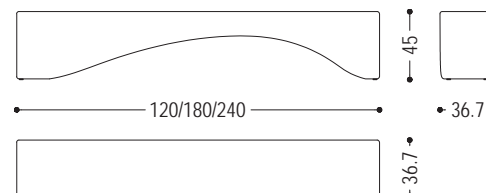



Bank aus Zedernholz massiv, bestehend aus einem langen Rähm als Sitz und zwei eingesetzten Beinen.

ART.NR.	MASS	A7	A9
DOLMEN	L.240 x T.45 x H.45	3.640	4.640

VERFÜGBARE AUSFÜHRUNGEN

A7: Zeder

A9: Zeder Contract, Zeder Vulcano

HINWEIS: FÜR DEN AUSSENBEREICH IST NUR DIE AUSFÜHRUNG A7 ERHÄLTlich

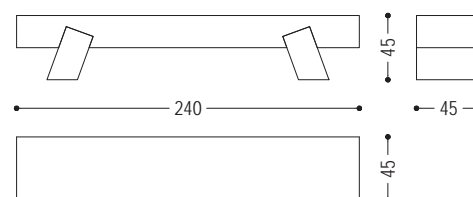



Bank aus einem einzigen massiven Block duftendes Zedernholzes gewonnen. Die charakteristische Welle über und unter der Sitzfläche hebt die Maserung sowie die typische Struktur des Zedernholzes hervor.

ART.NR.	MASS	A7	A9
FARM 1	L.240 x T.45 x H.44	4.150	5.170

VERFÜGBARE AUSFÜHRUNGEN

A7: Zeder

A9: Zeder Contract, Zeder Vulcano

HINWEIS: FÜR DEN AUSSENBEREICH IST NUR DIE AUSFÜHRUNG A7 ERHÄLTlich

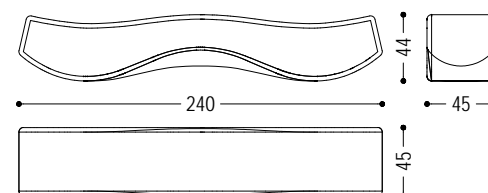



Bank mit Struktur aus Tischlerplatte, gepolstert und mit Leder- oder Stoffbezug mit dekorativen Nähten. Design essentiell und linear, besteht das Untergestell aus einem gebogenen hohlen Stahlrohr. Auf Anfrage aus einem gebogenem vollem Stahlrohr erhältlich.

STANDARD VERSION: GESTELL AUS EINEM GEBOGENEN HOHLEN STAHLROHR (KG 15), IRONDUST LACKIERT (B2)

ART.NR.	MASS	GESTELL	D1	D2	D3	D4	D6
IRON LIGHT BENCH 1	L.200 x T.65,3 x H.50/83	B2	4.995	4.445	5.790	6.365	4.330
		B3	6.895	6.345	7.690	8.265	6.230
IRON LIGHT BENCH 2	L.220 x T.65,3 x H.50/83	B2	5.305	4.700	6.195	6.845	4.595
		B3	7.205	6.600	8.095	8.745	6.495
IRON LIGHT BENCH 3	L.240 x T.65,3 x H.50/83	B2	5.785	5.125	6.760	7.450	5.010
		B3	7.685	7.025	8.660	9.350	6.910
IRON LIGHT BENCH 4	L.260 x T.65,3 x H.50/83	B2	6.110	5.390	7.185	7.925	5.270
		B3	8.010	7.290	9.085	9.825	7.170
IRON LIGHT BENCH 5	L.280 x T.65,3 x H.50/83	B2	6.705	5.940	7.850	8.655	5.800
		B3	8.605	7.840	9.750	10.555	7.700
IRON LIGHT BENCH 6	L.300 x T.65,3 x H.50/83	B2	7.025	6.210	8.270	9.125	6.075
		B3	8.925	8.110	10.170	11.025	7.975

VERFÜGBARE AUSFÜHRUNGEN

- D1: Stoff: canvas, Milano - M 107, Tokyo - M 115, bouclè - M 150
- D2: Stoff: maple
- D3: Leder: camoscio, cristal
- D4: Leder: utah, nabuk
- D6: Kundenleder, Kundenstoff
- B2: Eisen lackiert: irondust, RAL (nur ausgewählte Farben)
- B3: Eisen lackiert, Effekt matt gebürstet: Bronze antik, Edelstahl, Titan

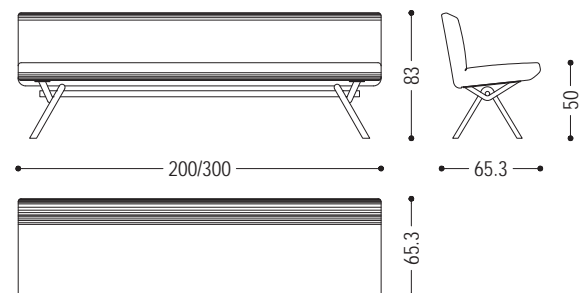



Bank völlig aus verleimten Massivholzleisten, mit geraden Kanten. Platte und Beine mit schrägen und dünnen Kanten.

ART.NR.	MASS	A1	A2	A4
LIGHT 1	L.180 x T.42 x H.45	2.760	2.650	3.050
LIGHT 2	L.200 x T.42 x H.45	2.910	2.800	3.200
LIGHT 3	L.220 x T.42 x H.45	2.980	2.860	3.260
LIGHT 4	L.240 x T.42 x H.45	3.070	2.950	3.350
LIGHT 5	L.260 x T.42 x H.45	3.150	3.025	3.425
LIGHT 6	L.280 x T.42 x H.45	3.230	3.100	3.500

VERFÜGBARE AUSFÜHRUNGEN

- A1: Nussbaum ohne Knoten, Nussbaum mit Knoten
- A2: Eiche ohne Knoten, Eiche mit Knoten, Kirschbaum
- A4: Eiche ohne Knoten pigmentiert: Milchweiß, total black
Eiche mit Knoten pigmentiert: Milchweiß, total black

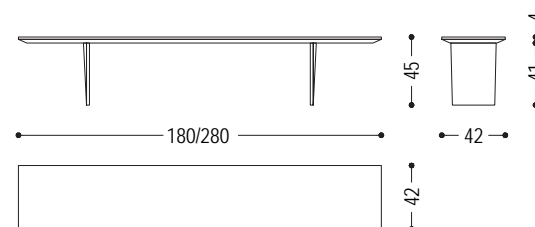



Bank aus einem einzigen massiven Block duftendes Zedernholzes gewonnen. Mit originellem und ergonomischem Design, sie ermöglicht vis-à-vis-Kontakt mit anderen Personen.

ART.NR.	MASS	A7	A9
59.01.1	L.125 x T.50 x H.50	4.130	5.120

VERFÜGBARE AUSFÜHRUNGEN

A7: Zeder

A9: Zeder Contract, Zeder Vulcano

HINWEIS: FÜR DEN AUSSENBEREICH IST NUR DIE AUSFÜHRUNG A7 ERHÄLTlich

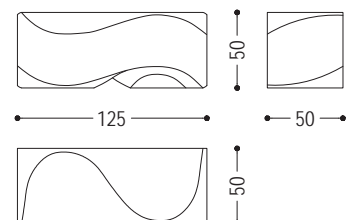



Bank aus massiven Blöcken duftendes Zedernholzes gewonnen. Maßstabgerechte Reproduktion einer Wäscheklammer. In 3 verschiedenen Maßen erhältlich: Mollettina, Molletta Medium und Molletta.

STANDARD VERSION: FEDER AUS EISEN, RAL 3020 (VERKEHRSROT) GLÄNZEND LACKIERT (B2)
 FÜR DIE VERTIKALE POSITIONIERUNG DER BANK WENDEN SIE SICH BITTE AN DIE VERKAUFSABTEILUNG

ART.NR.	MASS	FEDER	A7	A9
MOLLETTA	L.240 x T.45 x H.43	B2	4.185	5.190
		B3	5.675	6.680
MOLLETTAMEDIUM	L.190 x T.45 x H.43	B2	3.530	4.520
		B3	5.020	6.010
MOLLETTINA	L.140 x T.39 x H.40	B2	2.860	3.850
		B3	4.350	5.340

VERFÜGBARE AUSFÜHRUNGEN

A7: Zeder

A9: Zeder Contract, Zeder Vulcano

B2: Eisen lackiert: iron dust, RAL (nur ausgewählte Farben)

B3: Eisen lackiert, Effekt matt gebürstet: Bronze antik, Edelstahl, Titan

HINWEIS: FÜR DEN AUSSENBEREICH IST NUR DIE AUSFÜHRUNG A7 ERHÄLTICH

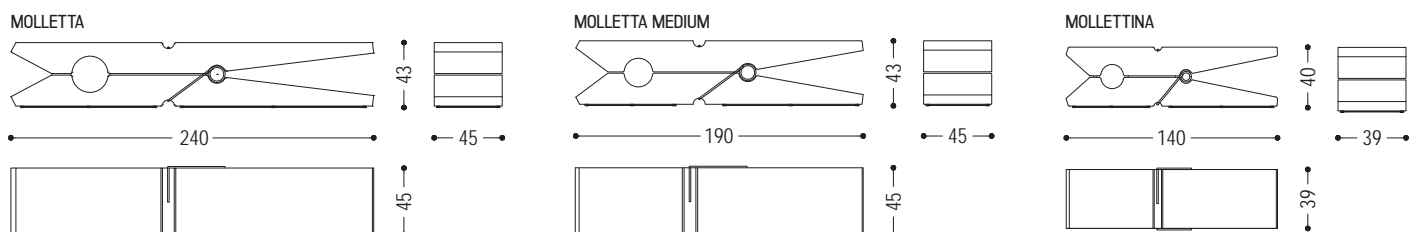



Neben der ikonischen Bank aus massiven Blöcken duftendes Zedernholzes, Maßstabgerechte Reproduktion einer Wäscheklammer, findet man diese kleinere Variante für Kinder.

STANDARD VERSION: FEDER AUS EISEN, RAL 3020 (VERKEHRSROT) GLÄNZEND LACKIERT (B2)

ART.NR.	MASS	FEDER	A7	A9
MOLLETTA KIDS	L.100 x T..32 x H.25,5	B2	2.450	3.280
		B3	3.940	4.770

VERFÜGBARE AUSFÜHRUNGEN

A7: Zeder

A9: Zeder Contract, Zeder Vulcano

B2: Eisen lackiert: irondust, RAL (nur ausgewählte Farben)

B3: Eisen lackiert, Effekt matt gebürstet: Bronze antik, Edelstahl, Titan

HINWEIS: FÜR DEN AUSSENBEREICH IST NUR DIE AUSFÜHRUNG A7 ERHÄLTICH

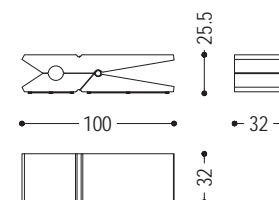



Bank aus einem einzigen massiven Block duftendes Zedernholzes gewonnen, die sich durch eine wellenförmige und kurvenreiche Bewegung auszeichnet..

ART.NR.	MASS	A7	A9
MOUNTAINS	L.240 x T.42 x H.45	4.450	5.440

VERFÜGBARE AUSFÜHRUNGEN

A7: Zeder

A9: Zeder Contract, Zeder Vulcano

HINWEIS: FÜR DEN AUSSENBEREICH IST NUR DIE AUSFÜHRUNG A7 ERHÄLTlich

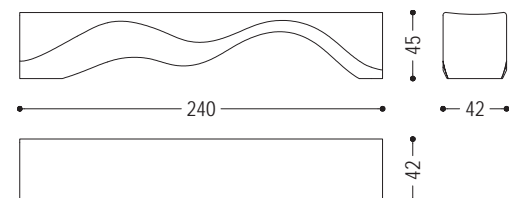



Bank völlig aus verleimten Massivholzleisten gefertigt, mit zwei Holzwanen.

ART.NR.	MASS	A1	A2	A4
NATURA2-PANCA 1	L.160 x T.42 x H.45	2.500	2.400	2.800
NATURA2-PANCA 2	L.180 x T.42 x H.45	2.560	2.460	2.860
NATURA2-PANCA 3	L.200 x T.42 x H.45	2.620	2.520	2.920
NATURA2-PANCA 4	L.220 x T.42 x H.45	2.680	2.580	2.975
NATURA2-PANCA 5	L.240 x T.42 x H.45	2.740	2.640	3.040
NATURA2-PANCA 6	L.260 x T.42 x H.45	2.800	2.695	3.095

VERFÜGBARE AUSFÜHRUNGEN

- A1: Nussbaum ohne Knoten, Nussbaum mit Knoten
- A2: Eiche ohne Knoten, Eiche mit Knoten, Kirschbaum
- A4: Eiche ohne Knoten pigmentiert: Milchweiß, total black
Eiche mit Knoten pigmentiert: Milchweiß, total black

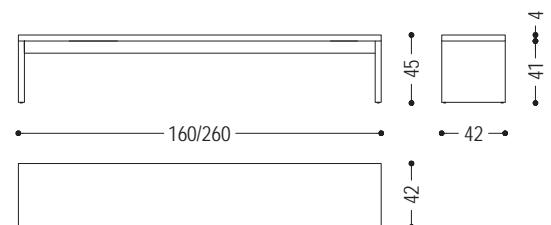



Bank mit Sitz aus verleimten Massivholzleisten, mit geraden Kanten, und Wangen aus Natureisen mit Mittelspalt.

STANDARD VERSION: GESTELL AUS EISEN IRONDUST LACKIERT (B2)

ART.NR.	MASS	GESTELL	A1	A2	A4
NATURA-PANCA1	L.160 x T.42 x H.45	B2	2.340	2.250	2.650
		B3	3.000	2.910	3.310
NATURA-PANCA2	L.180 x T.42 x H.45	B2	2.400	2.305	2.700
		B3	3.060	2.965	3.360
NATURA-PANCA3	L.200 x T.42 x H.45	B2	2.460	2.365	2.765
		B3	3.120	3.025	3.425
NATURA-PANCA4	L.220 x T.42 x H.45	B2	2.520	2.420	2.820
		B3	3.180	3.080	3.480
NATURA-PANCA5	L.240 x T.42 x H.45	B2	2.580	2.475	2.875
		B3	3.240	3.135	3.535
NATURA-PANCA6	L.260 x T.42 x H.45	B2	2.645	2.540	2.940
		B3	3.305	3.200	3.600

VERFÜGBARE AUSFÜHRUNGEN

- A1: Nussbaum ohne Knoten, Nussbaum mit Knoten
- A2: Eiche ohne Knoten, Eiche mit Knoten, Kirschbaum
- A4: Eiche ohne Knoten pigmentiert: Milchweiß, total black
Eiche mit Knoten pigmentiert: Milchweiß, total black
- B2: Eisen lackiert: irondust, RAL (nur ausgewählte Farben)
- B3: Eisen lackiert, Effekt matt gebürstet: Bronze antik, Edelstahl, Titan

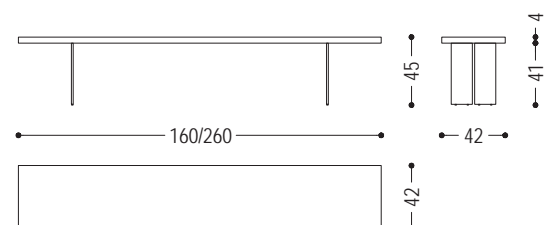



Bank mit Sitz aus verleimten Massivholzleisten, mit geraden kanten, und Gestell aus Eisen.

STANDARD VERSION: GESTELL AUS EISEN IRONDUST LACKIERT (B2)

ART.NR.	MASS	GESTELL	A1	A2	A4
NATURA PANCA NEWTON1	L.160 x T.42 x H.45	B2	2.440	2.345	2.750
		B3	3.000	2.905	3.310
NATURA PANCA NEWTON2	L.180 x T.42 x H.45	B2	2.500	2.400	2.800
		B3	3.060	2.960	3.360
NATURA PANCA NEWTON3	L.200 x T.42 x H.45	B2	2.560	2.460	2.860
		B3	3.120	3.020	3.420
NATURA PANCA NEWTON4	L.220 x T.42 x H.45	B2	2.620	2.520	2.920
		B3	3.180	3.080	3.480
NATURA PANCA NEWTON5	L.240 x T.42 x H.45	B2	2.680	2.580	2.975
		B3	3.240	3.140	3.535
NATURA PANCA NEWTON6	L.260 x T.42 x H.45	B2	2.745	2.640	3.040
		B3	3.305	3.200	3.600
NATURA PANCA NEWTON7	L.280 x T.42 x H.45	B2	2.805	2.695	3.095
		B3	3.365	3.255	3.655

VERFÜGBARE AUSFÜHRUNGEN

- A1:** Nussbaum ohne Knoten, Nussbaum mit Knoten
- A2:** Eiche ohne Knoten, Eiche mit Knoten, Kirschbaum
- A4:** Eiche ohne Knoten pigmentiert: Milchweiß, total black
Eiche mit Knoten pigmentiert: Milchweiß, total black
- B2:** Eisen lackiert: irondust, RAL (nur ausgewählte Farben)
- B3:** Eisen lackiert, Effekt matt gebürstet: Bronze antik, Edelstahl, Titan

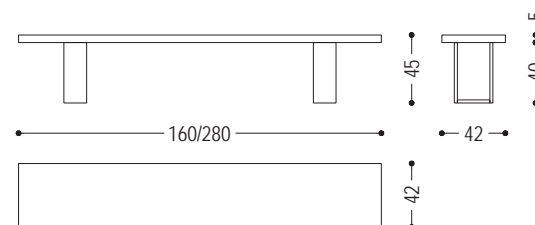



Bank völlig aus Massivholz. Ergonomische Sitzfläche aus Leisten, nicht verleimt. Die Beine sind mittels Holzdübeln montiert.

ART.NR.	MASS	A1	A2
52.01.2	L.152 x T.35 x H.45	3.160	3.050
52.01.3	L.172 x T.35 x H.45	3.600	3.465
52.01.4	L.182 x T.35 x H.45	3.820	3.655
52.01.5	L.192 x T.35 x H.45	4.045	3.895
52.01.6	L.212 x T.35 x H.45	4.390	4.230

VERFÜGBARE AUSFÜHRUNGEN

- A1: Nussbaum ohne Knoten, Nussbaum mit Knoten
- A2: Eiche ohne Knoten, Eiche mit Knoten, Kirschbaum

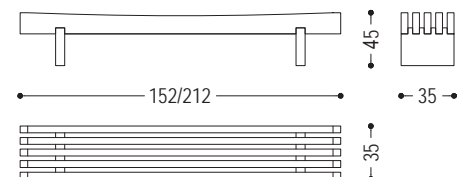



Bank bestehend aus zwei integrierten Quadern, wie ein Gegenstand und sein Schatten. Verbindung zwischen einem einzigen massiven Block duftendes Zedernholzes, viereckiges Schnitt, und einem Teil aus gebogenem Eisen.

STANDARD VERSION: METALLTEIL AUS EISEN, IRONDUST LACKIERT (B2)

ART.NR.	MASS	METALLTEILE	A7	A9
OMBRA BENCH	L.250 x T.44 x H.42	B2	5.200	6.190

VERFÜGBARE AUSFÜHRUNGEN

A7: Zeder

A9: Zeder Contract, Zeder Vulcano

B2: Eisen lackiert: irondust, RAL (nur ausgewählte Farben)

HINWEIS: FÜR DEN AUSSENBEREICH IST NUR DIE AUSFÜHRUNG A7 ERHÄLTlich

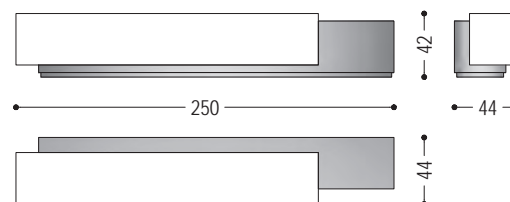



Bank komplett in Briccola Massivholz gefertigt, mit Rückwand in Form einer Zickzack-klinie, beidseitig verwendbar.

ART.NR.	MASS	A6
BRICCOLA-DELUCCHI-PLZ	L.297 x T.74 x H.44/84	10.090

VERFÜGBARE AUSFÜHRUNGEN

A6: Briccola

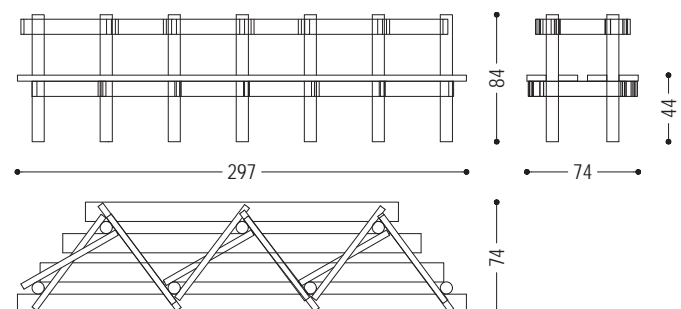



Bank mit einer ergonomischer Sitzfläche völlig aus verleimten Massivholzleisten gefertigt und rechteckigen Beinen.

ART.NR.	MASS	A1	A2
PIAZZA SCALA 1	L.64,5 x T.40 x H.46	2.480	2.380
PIAZZA SCALA 2	L.125 x T.40 x H.46	3.060	2.940
PIAZZA SCALA 3	L.185,5 x T.40 x H.46	3.800	3.650
PIAZZA SCALA 4	L.246 x T.40 x H.46	4.600	4.420

VERFÜGBARE AUSFÜHRUNGEN

- A1: Nussbaum ohne Knoten, Nussbaum mit Knoten
- A2: Eiche ohne Knoten, Eiche mit Knoten, Kirschbaum

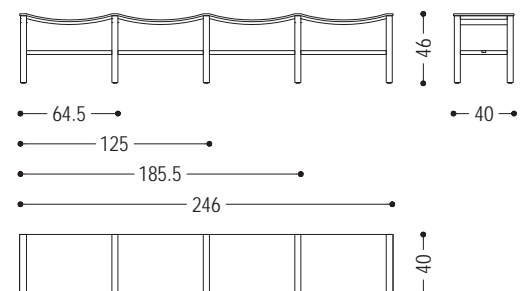



Sitzbank aus massivem, duftendem Zedernholz, aus einem einzigen Block geschnitzt. Charakteristisch ist die quadratische, geradlinige Form, die unterhalb der Sitzfläche in eine geschwungene Form übergeht, die den optischen Effekt auflockert.

ART.NR.	MASS	A7	A9
PONTEVECCHIO 1	L.140 x T.42,5 x H.43,8	2.690	3.690
PONTEVECCHIO 2	L.190 x T.42,5 x H.43,8	3.520	4.520
PONTEVECCHIO 3	L.240 x T.42,5 x H.43,8	4.410	5.410

VERFÜGBARE AUSFÜHRUNGEN

A7: Zeder

A9: Zeder Contract, Zeder Vulcano

HINWEIS: FÜR DEN AUSSENBEREICH IST NUR DIE AUSFÜHRUNG A7 ERHÄLTlich

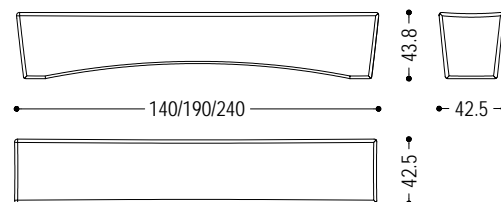



Bank aus einem einzigen massiven Block duftendes Zedernholzes gewonnen, die sich durch ihr essenzielles und extrem natürliches Design auszeichnet. Die FüÙe sind auch aus Zeder.

ART.NR.	MASS	A7	A9
PURE 1	L.140 x T.46 x H.39,5	2.650	3.650
PURE 2	L.190 x T.46 x H.39,5	3.290	4.290
PURE 3	L.240 x T.46 x H.39,5	3.930	4.930

VERFÜGBARE AUSFÜHRUNGEN

A7: Zeder

A9: Zeder Contract, Zeder Vulcano

HINWEIS: FÜR DEN AUSSENBEREICH IST NUR DIE AUSFÜHRUNG A7 ERHÄLTlich

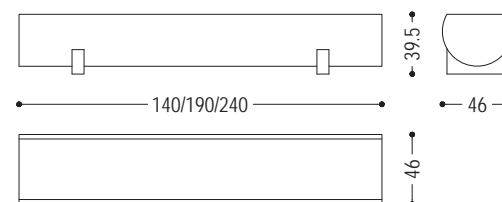



DETAIL: KISSEN SEQUOIA



DETAIL: KISSEN SEQUOIA 2.0

(Aufpreis für Kissen „SEQUOIA 2.0“ auf der nächsten Seite)



Verfügbare Gestell-Varianten für SEQUOIA und SEQUOIA 2.0 - ohne Aufpreis:

Mod. NATURA

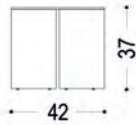

Mod. D.T.

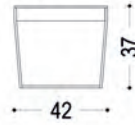

Mod. NEWTON

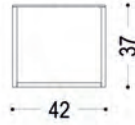

Mod. SKY-NATURA

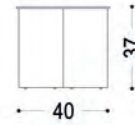

Bank mit Massivholzstruktur und Gestell aus Eisen. Die Sitz- und Rückenkerne sind aus Leder oder Stoff mit dekorativen Nähten bezogen, in zwei verschiedenen Varianten erhältlich. Auch als Eckbank erhältlich.

SEQUOIA - SEQUOIA 2.0

STANDARD VERSION: GESTELL, MODELL NATURA, AUS EISEN IRONDUST LACKIERT (B2)

*** WICHTIG: DIE VERSION SEQUOIA 2.0 IST NUR IN LEDER ERHÄLTICH ***

FÜR ECKKOMBINATIONEN, DIE PREISE DER EINZELNEN MODULE GEMÄß TISCHLÄNGE UND -BREITE + PREIS DES ECKMODULS RECHNEN

ART.NR.	MASS	GESTELL	HOLZ	LEDER STOFF				
				D1	D2	D3	D4	D6
SEQUOIA 1	L.100/110 x T.62 x H.50/96	B2	A1	4.210	3.865	4.445	4.820	3.530
			A2	4.025	3.695	4.265	4.610	3.375
			A4	4.420	4.085	4.655	5.025	3.765
		B3	A1	4.860	4.515	5.095	5.470	4.180
			A2	4.675	4.345	4.915	5.260	4.025
			A4	5.070	4.735	5.305	5.675	4.415
SEQUOIA 2	L.200/220 x T.62 x H.50/96	B2	A1	7.115	6.475	7.850	8.675	5.785
			A2	6.790	6.185	7.485	8.275	5.530
			A4	7.455	6.845	8.150	8.955	6.185
		B3	A1	7.765	7.125	8.500	9.325	6.435
			A2	7.440	6.835	8.135	8.925	6.180
			A4	8.105	7.495	8.800	9.605	6.835
SEQUOIA 3	L.240/260 x T.62 x H.50/96	B2	A1	8.910	8.000	9.745	10.855	7.045
			A2	8.505	7.635	9.295	10.350	6.725
			A4	9.335	8.465	10.120	11.260	7.550
		B3	A1	9.560	8.650	10.395	11.505	7.695
			A2	9.155	8.285	9.945	11.000	7.375
			A4	9.985	9.115	10.770	11.910	8.200
SEQUOIA 4	L.280/300 x T.62 x H.50/96	B2	A1	10.950	9.805	11.650	12.905	8.550
			A2	10.455	9.360	11.120	12.320	8.175
			A4	11.405	10.315	12.090	13.315	9.135
		B3	A1	11.925	10.780	12.625	13.880	9.525
			A2	11.430	10.335	12.095	13.295	9.150
			A4	12.380	11.290	13.065	14.290	10.110

VERFÜGBARE AUSFÜHRUNGEN

D1: Stoff: canvas, Milano - M 107, Tokyo - M 115, bouclè - M 150

D2: Stoff: maple

D3: Leder: camoscio, cristal

D4: Leder: utah, nabuk

D6: Kundenleder, Kundenstoff

A1: Nussbaum ohne Knoten, Nussbaum mit Knoten

A2: Eiche ohne Knoten, Eiche mit Knoten, Kirschbaum

A4: Eiche ohne Knoten pigmentiert: Milchweiß, total black

Eiche mit Knoten pigmentiert: Milchweiß, total black

B2: Eisen lackiert: irondust, RAL (nur ausgewählte Farben)

B3: Eisen lackiert, Effekt matt gebürstet: Bronze antik, Edelstahl, Titan

AUFPREIS FÜR ECKMODUL	A1	A2	A4
ALLE VERFÜGBARE STOFFKATEGORIEN	2.500	2.400	2.600
ALLE VERFÜGBARE LEDERKATEGORIEN	2.800	2.690	2.890

VERFÜGBARE AUSFÜHRUNGEN

A1: Nussbaum ohne Knoten, Nussbaum mit Knoten

A2: Eiche ohne Knoten, Eiche mit Knoten, Kirschbaum

A4: Eiche ohne Knoten pigmentiert: Milchweiß, total black

Eiche mit Knoten pigmentiert: Milchweiß, total black

AUFPREIS FÜR KISSEN SEQUOIA 2.0	
SEQUOIA 1	320
SEQUOIA 2	520
SEQUOIA 3	625
SEQUOIA 4	725

SEQUOIA - SEQUOIA 2.0

SEQUOIA 1

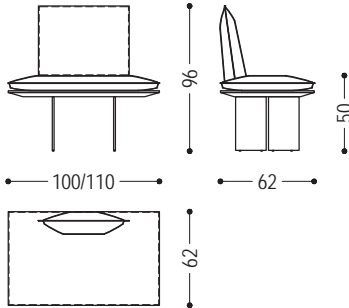

SEQUOIA 2

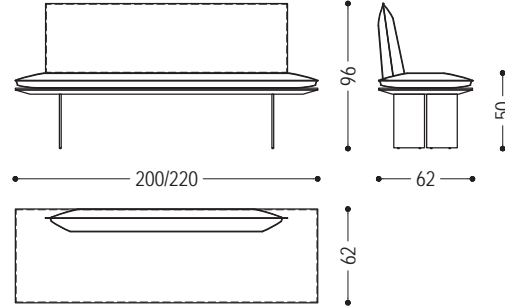

SEQUOIA 3

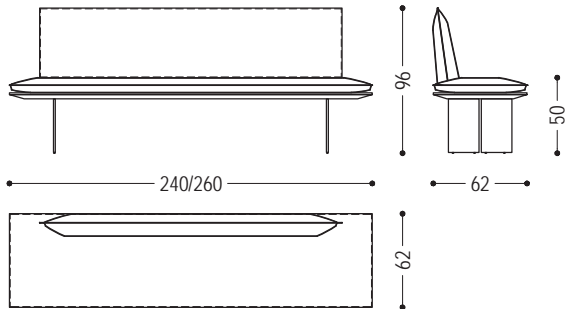

SEQUOIA 4

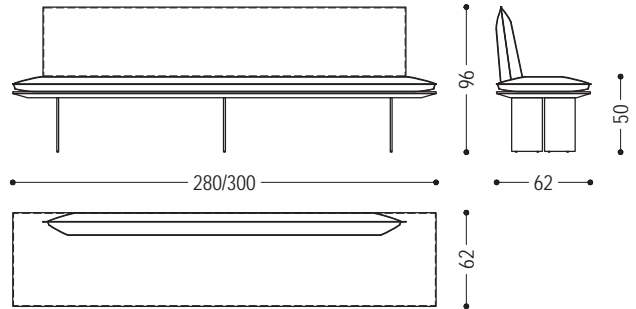

ECKKOMBINATION BEISPIEL

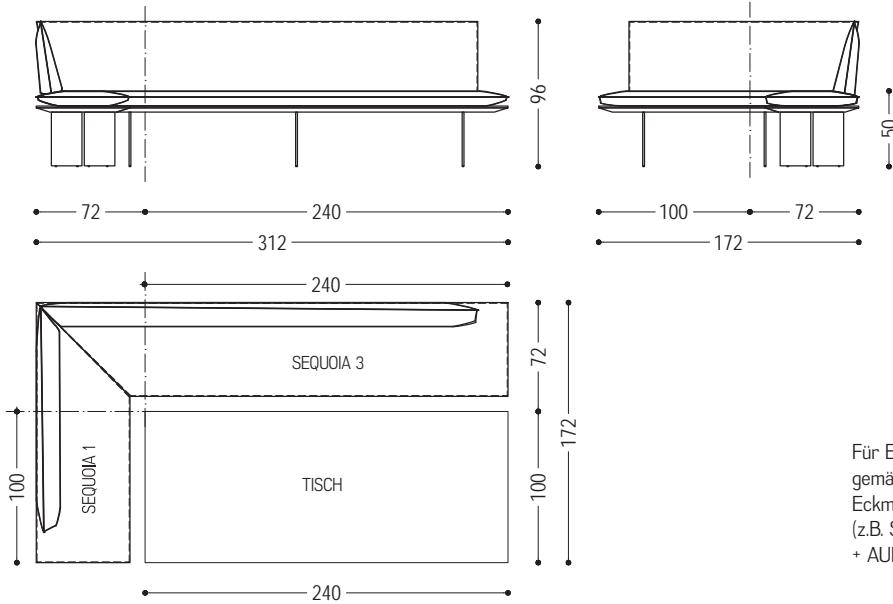

Für Eckkombinationen, die Preise der einzelnen Module gemäß Tischlänge und -breite und den Aufpreis für das Eckmodul rechnen.
 (z.B. SEQUOIA 3 L. 240 + SEQUOIA 1 L. 100 + AUFPREIS FÜR ECKMODUL)



Bank aus einem einzigen massiven Block duftendes Zedernholzes gewonnen. Maßstabgerechte Reproduktion einer Bürste, mit Stützen aus Eisen.

STANDARD VERSION: GESTELL AUS RÖHRENEISEN Ø 1,6 CM, IRONDUST LACKIERT (B2)

ART.NR.	MASS	GESTELL	A7	A9
SPAZZOLA	L.180 x T.46 x H.48	B2	4.600	5.600
		B3	AUF ANFRAGE	AUF ANFRAGE

VERFÜGBARE AUSFÜHRUNGEN

A7: Zeder

A9: Zeder Contract, Zeder Vulcano

B2: Eisen lackiert: irondust, RAL (nur ausgewählte Farben)

B3: Eisen lackiert, Effekt matt gebürstet: Bronze antik, Edelstahl, Titan

HINWEIS: FÜR DEN AUSSENBEREICH IST NUR DIE AUSFÜHRUNG A7 ERHÄLTlich

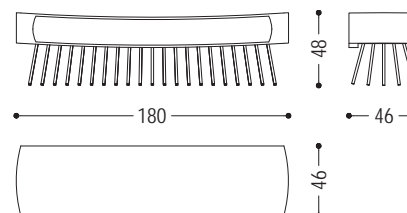



Bank aus einem einzigen massiven Block aus duftendem Zedernholz hergestellt, deren Form sich an der Tierwelt inspiriert.

ART.NR.	MASS	A7	A9
UGO 1	L.140 x T.45 x H.44/55	2.875	3.870
UGO 2	L.190 x T.45 x H.44/55	3.570	4.570
UGO 3	L.240 x T.45 x H.44/55	4.270	5.260

VERFÜGBARE AUSFÜHRUNGEN

A7: Zeder

A9: Zeder Contract, Zeder Vulcano

HINWEIS: FÜR DEN AUSSENBEREICH IST NUR DIE AUSFÜHRUNG A7 ERHÄLTlich

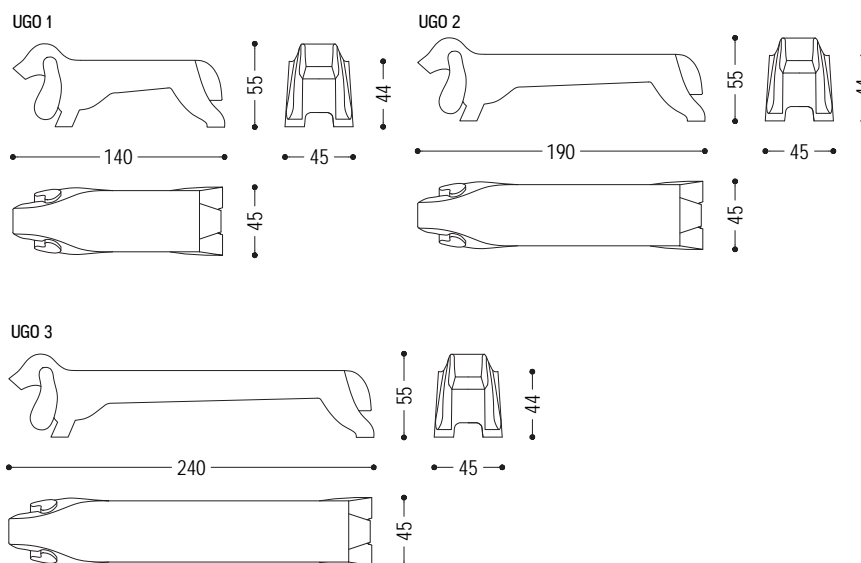



Bank aus einem einzigen massiven Block duftendes Zedernholzes gewonnen, mit einer geometrischen und schlichten Form. Das Gestell aus Eisen kann als Behälter benutzt werden.

STANDARD VERSION: GESTELL AUS EISEN IRONDUST LACKIERT (B2)

ART.NR.	MASS	GESTELL	A7	A9
WEDGE	L.240 x T.37 x H.41,6	B2	4.050	5.050
		B3	4.710	5.710

VERFÜGBARE AUSFÜHRUNGEN

A7: Zeder

A9: Zeder Contract, Zeder Vulcano

B2: Eisen lackiert: irondust, RAL (nur ausgewählte Farben)

B3: Eisen lackiert, Effekt matt gebürstet: Bronze antik, Edelstahl, Titan

HINWEIS: FÜR DEN AUSSENBEREICH IST NUR DIE AUSFÜHRUNG A7 ERHÄLTICH

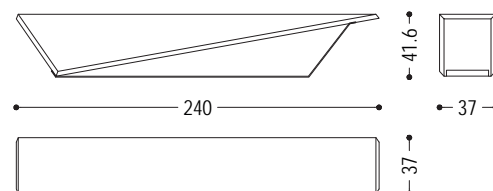

HOCKER

TECHNISCHE HINWEISE S. 3



AMEDEA S. 5



ASTRATI S. 6



BARNEY SMALL & BIG S. 7



BETTY POUF - BETTY POUF.1 S. 8



BIGNÉ S. 9



BITTA S. 10



BOTTE S. 11



BRICOLA VENEZIA STOOL S. 12



BRICOLAGES S. 13



BUNGALOW BAR STOOL S. 14



BUNGALOW STOOL S. 15



CHEF ONE - COOK ONE S. 16



CLESSIDRA S. 17



COPPA S. 18



DADONE SMALL & BIG S. 19



DIAMOND S. 20



DINO S. 21



ELLISSE S. 22



ELLO S. 23



ETRURIO S. 24



FALÒ SMALL & BIG S. 25



FIJI S. 26



FIORD S. 27



FIORE S. 28



GEPPPO S. 29



GIULIA S. 30



GUMNUT S. 31



INSIEME S. 32



J+I CROCETTA S. 33



J+I ZIG+ZAG S. 34



KONO S. 35



KURA S. 36



MAYA S. 37



MIRÒ S. 38



MISS CHAMPAGNE S. 39



MOLAIRE S. 40



MOLLA S. 41



MONDANA S. 42



NANO S. 43



NAPA SMALL & BIG S. 44



NEKO S. 45



NOTREDAME S. 46



ONE LOVE S. 47



OS BUUS S. 48

HOCKER



ROCCO S. 49



ROCK-ETTO S. 50



ROLL S. 51



ROPE S. 52



ROTTERDAM S. 53



SID S. 54



SLALOM S. 55



SPACIUORI S. 56



SQUEEZE S. 57



TAK S. 58



TEMPERINO S. 59



TOUCH STOOL S. 60



VITAE SMALL & BIG S. 61



VORTICE S. 62



WAN S. 63



WOODY S. 64



ZIBA S. 65

ANWEISUNGEN FÜR PRODUKTE AUS ZEDER ODER NUSSBAUM

Diese Produkte sind aus duftendem massivem Zeder oder aus Nussbaum gefertigt. Eventuelle Bewegungen, Risse und Zustandveränderungen, die mit der Zeit auftreten können, sind Natur- und Umweltbedingt und können als Mangel oder Reklamationsgrund nicht anerkannt werden.

Das mögliche Auftreten von Flecken und kleine Schimmelanhäufung auf der Oberfläche ist eine normale Reaktion von Massivholz, besonders durch eine längere Aufbewahrung in den Transportkisten.

In diesen Fällen bitten wir Sie mit dem Pflegeset wie folgt zu verfahren:

- 1) mit dem Schleifpapier den Schimmel entfernen.
- 2) die bearbeiteten Stellen mit Wasser waschen.
- 3) das Produkt an einem trockenen und belüfteten Ort trocken lassen.

Eine andere Eigenschaft dieser Produkte aus Zeder ist das mögliche Freigeben von Harz, welches sich im Holz befindet.

Es ist empfehlenswert, nach der Auslieferung das Produkt nicht auf Hochflur-Teppiche oder anderwertige weiche Böden zu stellen, bei denen keine ausreichende Belüftung möglich ist.

Es ist ratsam, die Position der Produkte regelmäßig zu wechseln und sie an einem trockenen und gut belüfteten Ort zu stellen.

ANWEISUNGEN FÜR BEZOGENE MIT STOFF ODER LEDER PRODUKTE

Auf Anfrage kann man andere Leder oder Stoffe, die nicht in unserer Kollektion sind, wählen.

Die Verarbeitung von Kundenleder- oder Stoff kann nur von dem Unternehmen, nach Erhalt eines Musters, bestätigt werden.

TECHNISCHE HINWEISE

Die Produkte aus massivem Zeder oder Nussbaum sind mit Eisenplatten, verstellbaren Füßchen oder Filzgleitern, je nach Produkt erstellt.

Nur eine kleine Minderheit von Produkten sind ohne Eisenplatten, verstellbaren Füßchen oder Filzgleitern erstellt.



PERSONALISIERUNG FÜR HOCKER AUS ZEDERNHOLZ

Um den Einkauf einzigartig zu machen, hat der Kunde die Möglichkeit, den von ihm ausgewählten Hocker, mit einem Brandzeichen oder mit einer Lasergravur zu personalisieren:

LASERGRAVUR

BITTE WENDEN SIE SICH AN UNSERE VERKAUFSABTEILUNG FÜR MACHBARKEIT UND PREIS

BRANDZEICHNEN

BITTE WENDEN SIE SICH AN UNSERE VERKAUFSABTEILUNG FÜR MACHBARKEIT UND PREIS



(Beispiel: BRANDZEICHNEN)



(Beispiel: LASERGRAVUR)



Hocker aus einem einzigen massiven Block duftendes Zedernholzes gewonnen, vielfältig nutzbar.

STANDARD VERSION: SCHAUKELHOCKER

ART.NR.	MASS	A7	A9
AMEDEA-SGABELLO	L.39 x T.55 x H.46	940	1.315

VERFÜGBARE AUSFÜHRUNGEN

A7: Zeder

A9: Zeder Contract, Zeder Vulcano

HINWEIS: FÜR DEN AUSSENBEREICH IST NUR DIE AUSFÜHRUNG A7 ERHÄLTICH

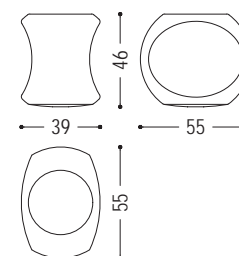



Hocker aus einem einzigen massiven Block duftendes Zedernholzes gewonnen, in Form von runden Platten übereinander gestapelt.

ART.NR.	MASS	A7	A9
ASTRATI	Ø 38 x H.45	865	1.240

VERFÜGBARE AUSFÜHRUNGEN

A7: Zeder

A9: Zeder Contract, Zeder Vulcano

HINWEIS: FÜR DEN AUSSENBEREICH IST NUR DIE AUSFÜHRUNG A7 ERHÄLTlich

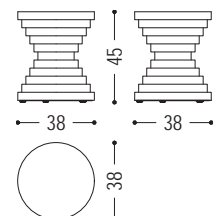



Hocker mit Eisengestell und Sitz aus Leder Utah. In zwei Höhen erhältlich.

STANDARD VERSION: UNTERGESTELL AUS EISEN IRONDUST LACKIERT (B2)

ART.NR.	MASS	GESTELL	D3	D4
BARNEY SMALL	L.50 x T.34,5 x H.48	B2	810	850
		B3	1.380	1.720
BARNEY BIG	L.50 x T.34,5 x H.68	B2	865	910
		B3	1.435	1.780

VERFÜGBARE AUSFÜHRUNGEN

D3: Leder: camoscio, cristal

D4: Leder: utah

B2: Eisen lackiert: irondust, RAL (nur ausgewählte Farben)

B3: Eisen lackiert, Effekt matt gebürstet: Bronze antik, Edelstahl, Titan

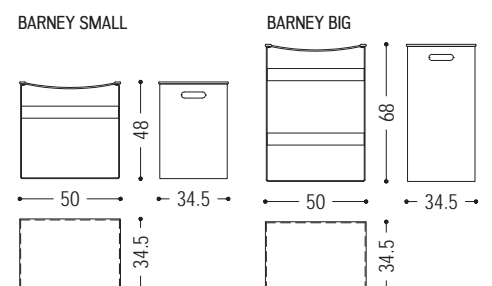



Weich gepolsterter Hocker mit Leder oder Stoff bezogen, handgearbeitet und genäht. Durch Doppelnähte an den Ecken charakterisiert, in zwei Varianten erhältlich.

VERSION BETTY POUF.1: NAHT NUR FÜR LEDERBEZUG ERHÄLTlich

ART.NR.	MASS	D1	D2	D3	D4
BETTY-POUF-SMALL	L.36 x T.36 x H.42,5	1.000	905	980	1.085
BETTY-POUF-SMALL.1	L.36 x T.36 x H.42,5	1.000	905	980	1.085
BETTY-POUF	L.36 x T.36 x H.51,5	1.130	995	1.030	1.135
BETTY-POUF.1	L.36 x T.36 x H.51,5	1.130	995	1.030	1.135

VERFÜGBARE AUSFÜHRUNGEN

D1: Stoff: canvas, Milano - M 107, Tokyo - M 115, bouclè - M 150, vello

D2: Stoff: maple

D3: Leder: camoscio, cristal

D4: Leder: utah, nabuk

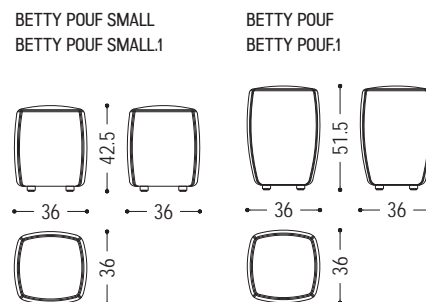



Hocker aus massivem, duftendem Zedernholz, der aus einem einzigen Block gefertigt ist und an die Form des typischen Bigné des Konditormeisters Iginio Massari erinnert. Die Sitzfläche wird durch ein weiches Kissen aus Leder oder Stoff bequem gemacht.

ART.NR.	MASS	KISSEN	A7	A9
BIGNÉ	L.60,2 x T.61,2 H.45	D1	1.490	1.990
		D2	1.380	1.850
		D3	1.420	1.920
		D4	1.490	1.990
		D5	1.850	
		D6	1.240	1.740

VERFÜGBARE AUSFÜHRUNGEN

- A7:** Zeder
- A9:** Zeder Contract
- D1:** Stoff: canvas, Milano - M 107, Tokyo - M 115, bouclè - M 150
- D2:** Stoff: maple
- D3:** Leder: camoscio, cristal
- D4:** Leder: nabuk
- D5:** Outdoor Stoff
- D6:** Kundenleder, Kundenstoff

HINWEIS: FÜR DEN AUSSENBEREICH SIND NUR DIE AUSFÜHRUNG A7UND DER STOFF PATIO D5 ERHÄLTlich

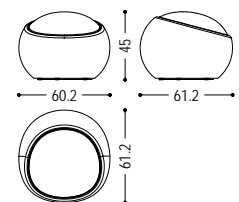



Hocker aus einem einzigen massiven Block duftendes Zedernholzes gewonnen, von den traditionellen Hafepollern zum Festmachen der Boote inspiriert. Holzocker mit Bodenplatte aus Eisen.

STANDARD VERSION: GESTELL AUS EISEN IRONDUST LACKIERT (B2)

ART.NR.	MASS	GESTELL	A7	A9
BITTA	L.41,1 x T.47,7 x H.45	B2	1.230	1.600
		B3	1.390	1.760

VERFÜGBARE AUSFÜHRUNGEN

A7: Zeder

A9: Zeder Contract, Zeder Vulcano

B2: Eisen lackiert: irondust, RAL (nur ausgewählte Farben)

B3: Eisen lackiert, Effekt matt gebürstet: Bronze antik, Edelstahl, Titan

HINWEIS: FÜR DEN AUSSENBEREICH IST NUR DIE AUSFÜHRUNG A7 ERHÄLTICH

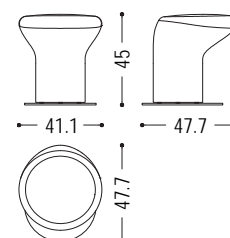



Hocker aus einem einzigen massiven Block duftendes Zedernholzes gewonnen, in Form eines Weinfasses.

STANDARD VERSION: MIT LASER GRAVUR (WIE AUF FOTO)

ART.NR.	MASS	A7	A9
BOTTE	Ø 33-39 x H.43	800	1.175

VERFÜGBARE AUSFÜHRUNGEN

A7: Zeder

A9: Zeder Contract, Zeder Vulcano

HINWEIS: FÜR DEN AUSSENBEREICH IST NUR DIE AUSFÜHRUNG A7 ERHÄLTICH

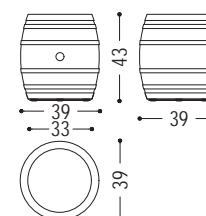



Massivholzocker aus einem Schnitt eines Briccola-Pfahls, oben und unten geschliffen.

DURCHMESSER TOLERANZ: +/- 5 CM

ART.NR.	MASS	A6
BRICCOLA-SGABELLO	Ø 30 x H.45,3	1.360

VERFÜGBARE AUSFÜHRUNGEN

A6: Briccola

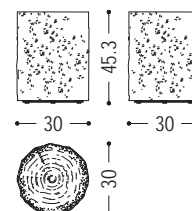



Massivholzhocker in Briccola, dessen Design ein Tribut an Brancusi ist. In drei Höhen erhältlich.

DURCHMESSER TOLERANZ: +/- 5 CM

ART.NR.	MASS	A6
BRICCOLA-BOTTA3	Ø 30 x H.80	2.295
BRICCOLA-BOTTA2	Ø 30 x H.60	2.045
BRICCOLA-BOTTA1	Ø 30 x H.40	1.565

VERFÜGBARE AUSFÜHRUNGEN

A6: Briccola

hocker

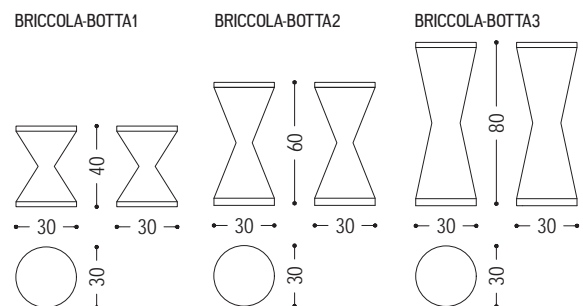



Hocker mit Gestell aus Massivholz, von Hand gedrechselt, aufgebaut und geschliffen, mit Fußstützen aus Eisen. Sitzfläche aus Streifen in Leder oder Stoff. Bei der Variante in Stoff sind diese Streifen innen strukturell verstärkt.

STANDARD VERSION: FUSSTÜTZE AUS EISEN, IRONDUST LACKIERT (B2)

ART.NR.	MASS	LEDER STOFF	FUSSTÜTZE	A1	A2	A11		
BUNGALOW BS-68	L.39,5 x T.39,5 x H.68	D1	B2	2.080	2.060			
			B3	2.200	2.180			
		D2	B2	1.945	1.920			
			B3	2.065	2.040			
		D4	B2	1.905	1.880			
			B3	2.025	2.000			
		D5	B2			2.450		
			B3			2.570		
		BUNGALOW BS-74	L.39,5 x T.39,5 x H.74	D1	B2	2.150	2.135	
					B3	2.270	2.255	
D2	B2			2.015	2.000			
	B3			2.135	2.120			
D4	B2			1.975	1.960			
	B3			2.095	2.080			
D5	B2					2.520		
	B3					2.640		

VERFÜGBARE AUSFÜHRUNGEN

- A1:** Nussbaum ohne Knoten
- A2:** Eiche ohne Knoten
- A11:** Teak
- B2:** Eisen lackiert: irondust, RAL (nur ausgewählte Farben)
- B3:** Eisen lackiert, Effekt matt gebürstet: Bronze antik, Edelstahl, Titan
- D1:** Stoff: canvas, Milano - M 107, Tokyo - M 115, bouclé - M 150
- D2:** Stoff: maple
- D4:** Leder: utah
- D5:** Outdoor Stoff

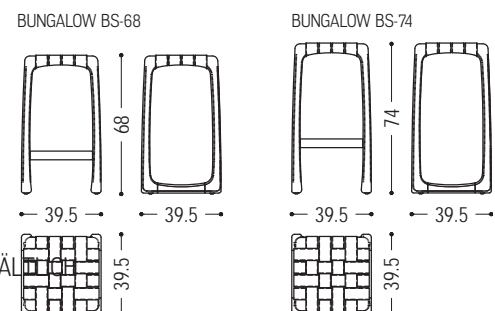

HINWEIS: FÜR DEN AUSSENBEREICH SIND NUR DIE AUSFÜHRUNG A11UND DER STOFF PATIO D5 ERHÄLTLICH



Hocker mit Gestell aus Massivholz, von Hand gedrechselt, aufgebaut und geschliffen. Sitzfläche aus Streifen in Leder oder Stoff. Bei der Variante in Stoff sind diese Streifen innen strukturell verstärkt.

ART.NR.	MASS	LEDER STOFF	A1	A2	A11
BUNGALOW	L.44 x T.44 x H.42	D1	1.990	1.950	
		D2	1.870	1.830	
		D4	1.830	1.790	
		D5			2.670

VERFÜGBARE AUSFÜHRUNGEN

- A1:** Nussbaum ohne Knoten
- A2:** Eiche ohne Knoten
- A11:** Teak
- D1:** Stoff: canvas, Milano - M 107, Tokyo - M 115, bouclè - M 150
- D2:** Stoff: maple
- D4:** Leder: utah
- D5:** Outdoor Stoff

HINWEIS: FÜR DEN AUSSENBEREICH SIND NUR DIE AUSFÜHRUNG A11UND DER STOFF PATIO D5 ERHÄLTlich

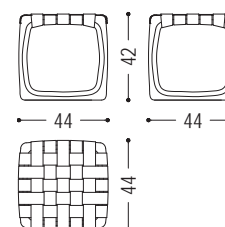

hocker



Hocker aus einzigen massiven Blöcken duftendes Zedernholzes gewonnen. Reproduktionen maßstabgerecht von Kochmützen.

FÜR KATEGORIE A7 (ZEDERNHOLZ): HANDGEHOBELTER EFFEKT, NUR SITZFLÄCHE GLATT GESCHLIFFEN

ART.NR.	MASS	A7	A9
CHEF ONE	L.40 x T.38 x H.45	775	1.150
COOK ONE	Ø 33 x H.45	735	1.110

VERFÜGBARE AUSFÜHRUNGEN

A7: Zeder

A9: Zeder Contract, Zeder Vulcano

HINWEIS: FÜR DEN AUSSENBEREICH IST NUR DIE AUSFÜHRUNG A7 ERHÄLTlich

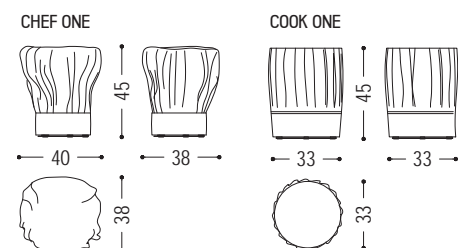



Hocker aus einem einzigen massiven Block duftendes Zedernholzes gewonnen. Bestehend aus zwei Halbkugeln übereinander gestellt in Form einer Sanduhr.

ART.NR.	MASS	A7	A9
CLESSIDRA	Ø 39,5 x H.46	850	1.225

VERFÜGBARE AUSFÜHRUNGEN

A7: Zeder

A9: Zeder Contract, Zeder Vulcano

HINWEIS: FÜR DEN AUSSENBEREICH IST NUR DIE AUSFÜHRUNG A7 ERHÄLTlich

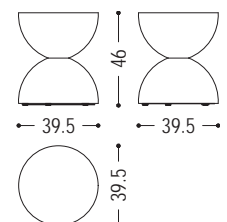



Barhocker aus einem einzigen massiven Block duftendes Zedernholzes gewonnen. Für Barthecken und Konsolen geeignet. Mit im Holz ausgehöhlter Fußstützen.

ART.NR.	MASS	A7	A9
NATURA-COPPA	Ø 39,5 x H.78,5	1.450	1.880

VERFÜGBARE AUSFÜHRUNGEN

A7: Zeder

A9: Zeder Contract, Zeder Vulcano

HINWEIS: FÜR DEN AUSSENBEREICH IST NUR DIE AUSFÜHRUNG A7 ERHÄLTlich

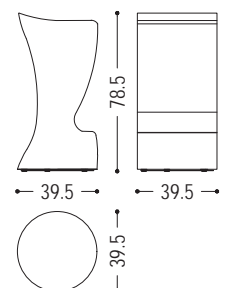



Hocker aus einem einzigen massiven Block duftendes Zedernholzes gewonnen. Deutliche Anspielung auf das Tafelspiel. In zwei Höhen verfügbar: small und big (zwei Elemente übereinander).

ART.NR.	MASS	A7	A9
DADONE BIG	L.35 x P.35 x H.70	1.450	1.880
DADONE SMALL	L.40 x T.40 x H.40	860	1.235

VERFÜGBARE AUSFÜHRUNGEN

A7: Zeder

A9: Zeder Contract, Zeder Vulcano

HINWEIS: FÜR DEN AUSSENBEREICH IST NUR DIE AUSFÜHRUNG A7 ERHÄLTlich

hocker

DADONE SMALL

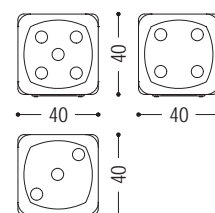

DADONE BIG

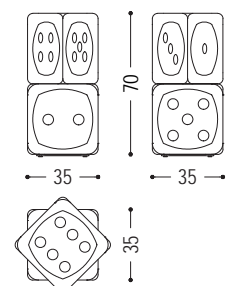



Hocker aus einem einzigen massiven Block duftendes Zedernholzes gewonnen, mit sechseckiger Basis und einer Symmetrie von Facetten wie bei einem Edelstein.

ART.NR.	MASS	A7	A9
DIAMOND	L.40 x T.35 x H.46	850	1.225

VERFÜGBARE AUSFÜHRUNGEN

A7: Zeder

A9: Zeder Contract, Zeder Vulcano

HINWEIS: FÜR DEN AUSSENBEREICH IST NUR DIE AUSFÜHRUNG A7 ERHÄLTICH

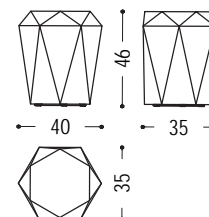



Barhocker mit Fußstützen. Gestell aus Massivholz, Rückenlehne mit naturbelassener Oberkante, gepolsterte Sitzfläche mit Leder oder Stoff bezogen. In zwei verschiedenen Höhen erhältlich.

STANDARD VERSION: FUSSTÜTZE AUS EISEN, IRONDUST LACKIERT (B2)

ART.NR.	MASS	LEDER STOFF	FUSSSTÜTZE	A1	A2	A4		
DINO1	L.40,5 x T.44,8 x H.74/88	D1	B2	1.615	1.480	1.805		
			B3	1.735	1.600	1.925		
		D2	B2	1.545	1.410	1.735		
			B3	1.665	1.530	1.855		
		D3	B2	1.590	1.455	1.780		
			B3	1.710	1.575	1.900		
		D4	B2	1.690	1.535	1.860		
			B3	1.810	1.655	1.980		
		D6	B2	1.460	1.325	1.650		
			B3	1.580	1.445	1.770		
		DINO2	L.40,5 x T.44,8 x H.80/94	D1	B2	1.640	1.490	1.830
					B3	1.760	1.610	1.950
D2	B2			1.565	1.415	1.755		
	B3			1.685	1.535	1.875		
D3	B2			1.610	1.465	1.800		
	B3			1.730	1.585	1.920		
D4	B2			1.720	1.545	1.880		
	B3			1.840	1.665	2.000		
D6	B2			1.480	1.330	1.670		
	B3			1.600	1.450	1.790		

VERFÜGBARE AUSFÜHRUNGEN

- A1: Nussbaum ohne Knoten
- A2: Eiche ohne Knoten, Kirschbaum
- A4: Eiche ohne Knoten pigmentiert: Milchweiß, total black
Eiche mit Knoten pigmentiert: Milchweiß
- B2: Eisen lackiert: irondust, RAL (nur ausgewählte Farben)
- B3: Eisen lackiert, Effekt matt gebürstet: Bronze antik, Edelstahl, Titan
- D1: Stoff: canvas, Milano - M 107, Tokyo - M 115, bouclé - M 150, vello
- D2: Stoff: maple
- D3: Leder: camoscio, cristal
- D4: Leder: utah, nabuk
- D6: Kundenleder, Kundenstoff

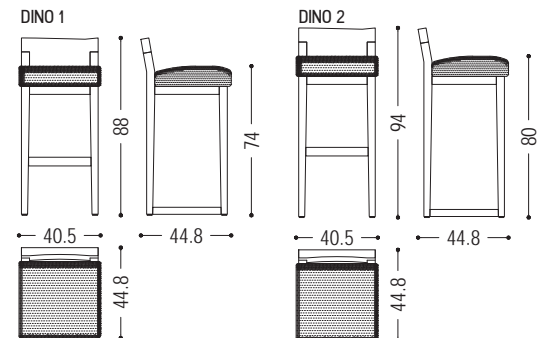

hocker



Hocker aus einem einzigen massiven Block duftendes Zedernholzes gewonnen, wird durch die konische Form gekennzeichnet. Dank der bequemen Griffe mit einem kreisförmigen Ausschnitt kann man es leicht heben.

ART.NR.	MASS	A7	A9
ELLISSE	L.46,5 x T.46,5 x H.46	765	1.140

VERFÜGBARE AUSFÜHRUNGEN

A7: Zeder

A9: Zeder Contract, Zeder Vulcano

HINWEIS: FÜR DEN AUSSENBEREICH IST NUR DIE AUSFÜHRUNG A7 ERHÄLTlich

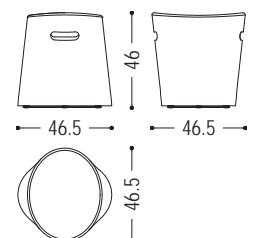



Barhocker mit Fußstützen aus Eisen, vollständig aus Massivholz erstellt, mit drehbarer und in der Höhe verstellbarer Sitzfläche.

STANDARD VERSION: FUSSTÜTZE AUS EISEN, IRONDUST LACKIERT (B2)

ART.NR.	MASS	FUSSTÜTZE	A1	A2
ELLO	Ø 35-41,1 x H.58/76,5	B2	1.980	1.940
		B3	2.430	2.390

VERFÜGBARE AUSFÜHRUNGEN

- A1:** Nussbaum ohne Knoten
- A2:** Eiche ohne Knoten, Kirschbaum
- B2:** Eisen lackiert: irondust, RAL (nur ausgewählte Farben)
- B3:** Eisen lackiert, Effekt matt gebürstet: Bronze antik, Edelstahl, Titan

hocker

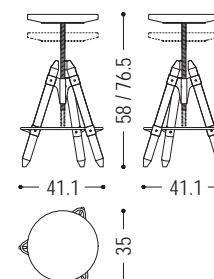



Hocker aus einem einzigen massiven Block duftendes Zedernholzes gewonnen, von den charakteristischen Formen der etruskischen Vasen inspiriert.

ART.NR.	MASS	A7	A9
ETRURIO	Ø 43,5 x H.44,7	765	1.140

VERFÜGBARE AUSFÜHRUNGEN

A7: Zeder

A9: Zeder Contract, Zeder Vulcano

HINWEIS: FÜR DEN AUSSENBEREICH IST NUR DIE AUSFÜHRUNG A7 ERHÄLTlich

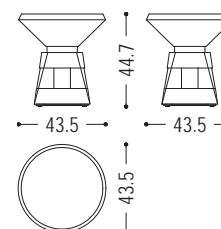



Hocker bestehend aus Massivholzleisten übereinander gesetzt.

STANDARD VERSION: ERGONOMISCHER SITZ; MIT GERADEM SITZ ZUM GLEICHEN PREIS ERHÄTLICH

ART.NR.	MASS	A1	A2	A7
47.01.1	L.35 x T.35 x H.42	1.040	980	1.040
47.01.2	L.35 x T.35 x H.62	1.600	1.520	1.600

VERFÜGBARE AUSFÜHRUNGEN

- A1: Nussbaum ohne Knoten, Nussbaum mit Knoten
- A2: Eiche ohne Knoten, Eiche mit Knoten, Kirschbaum
- A7: Zeder

HINWEIS: FÜR DEN AUSSENBEREICH IST NUR DIE AUSFÜHRUNG A7 ERHÄTLICH

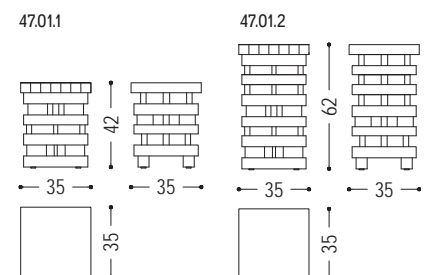



Hocker aus einem einzigen massiven Block duftendes Zedernholzes gewonnen, der dank einer leicht konkaven Oberfläche eine komfortable Sitzmöglichkeit ist.

ART.NR.	MASS	A7	A9
47.03.1	L.33 x T.35 x H.50,3	810	1.185

VERFÜGBARE AUSFÜHRUNGEN

A7: Zeder

A9: Zeder Contract, Zeder Vulcano

HINWEIS: FÜR DEN AUSSENBEREICH IST NUR DIE AUSFÜHRUNG A7 ERHÄLTlich

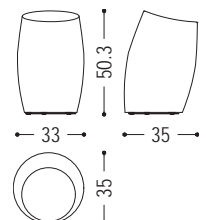



Hocker aus einem einzigen massiven Block duftendes Zedernholzes gewonnen, der durch eine seitlich nach innen gewölbte Form charakterisiert ist.

FÜR KATEGORIE A7 (ZEDERNHOLZ): HANDGEHOBELTER EFFEKT, NUR SITZFLÄCHE GLATT GESCHLIFFEN

ART.NR.	MASS	A7	A9
FIORD	L.33 T.35 x H.44,5	795	1.170

VERFÜGBARE AUSFÜHRUNGEN

A7: Zeder

A9: Zeder Contract, Zeder Vulcano

HINWEIS: FÜR DEN AUSSENBEREICH IST NUR DIE AUSFÜHRUNG A7 ERHÄLTlich

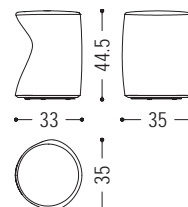



Hocker aus einem einzigen massiven Block duftendes Zedernholzes gewonnen, der sich an der Natur inspiriert.

ART.NR.	MASS	A7	A9
FIORE	L.44,2 x T.42,6 x H.45	1.035	1.410

VERFÜGBARE AUSFÜHRUNGEN

A7: Zeder

A9: Zeder Contract, Zeder Vulcano

HINWEIS: FÜR DEN AUSSENBEREICH IST NUR DIE AUSFÜHRUNG A7 ERHÄLTlich

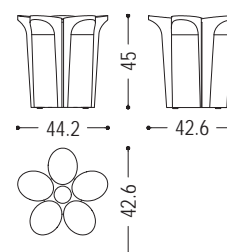



Hocker aus einem einzigen massiven Block duftendes Zedernholz gewonnen. Er zeichnet sich durch seine "weiche" und kurvige Linie aus. Seiner offene Raum ist für Gegenständen, Büchern usw. geeignet. Dank seiner Form kann der Hocker als Salon- oder Nachttisch verwendet werden.

ART.NR.	MASS	A7	A9
GEPPO	L.46 x T.45,4 x H.44,3	795	1.170

VERFÜGBARE AUSFÜHRUNGEN

A7: Zeder

A9: Zeder Contract, Zeder Vulcano

HINWEIS: FÜR DEN AUSSENBEREICH IST NUR DIE AUSFÜHRUNG A7 ERHÄLTICH

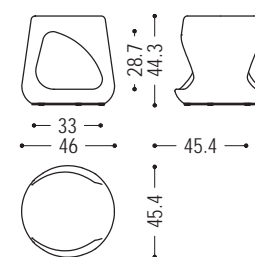



Schaukelpferd aus einem einzigen Block aus duftendem Zedernholz hergestellt. Holzblock mit einer dynamischen Form und Griff mit Naturleder bezogen.

STANDARD VERSION: GRIFF MIT NATURLEDER BEZOGEN

ART.NR.	MASS	A7	A9
GIULIA SMALL	L.79,4 x T.34,2 x H.39,4	1.430	1.810

VERFÜGBARE AUSFÜHRUNGEN

A7: Zeder

A9: Zeder Contract, Zeder Vulcano

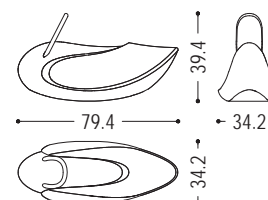



Hocker aus einem einzigen massiven Block duftendes Zedernholzes gewonnen, der an die Form der Frucht des australischen Eukalyptus erinnert, der er seinen Namen verdankt. Die Sitzfläche ist dank einem weichen Kissen aus Utah Leder bequem, dessen Nähte an das Geflecht der Blütenblätter erinnern.

STANDARD VERSION: KISSEN IN LEDER UTAH (D4)

ART.NR.	MASS	KISSEN	A7	A9
GUMNUT	Ø 45,6 x H.43,5/46,5	D4	1.030	1.400
		D5	1.080	

VERFÜGBARE AUSFÜHRUNGEN

A7: Zeder

A9: Zeder Contract, Zeder Vulcano

D4: Leder: utah

D5: Outdoor Stoff

HINWEIS: FÜR DEN AUSSENBEREICH SIND NUR DIE AUSFÜHRUNG A7UND DER STOFF PATIO D5 ERHÄLTlich

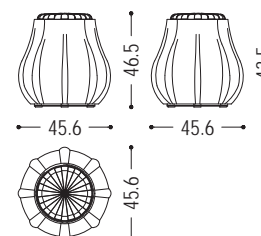



Hocker aus massivem duftendem Zedernholz, mit seitlichen Griffen und Schwalbenschwanzverbindungen.

ART.NR.	MASS	A7	A9
INSIEME	L.45 x T.30 x H.42,5	760	1.135

VERFÜGBARE AUSFÜHRUNGEN

A7: Zeder

A9: Zeder Contract, Zeder Vulcano

HINWEIS: FÜR DEN AUSSENBEREICH IST NUR DIE AUSFÜHRUNG A7 ERHÄLTlich

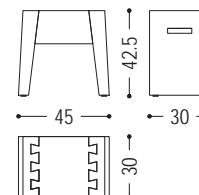



Hocker aus einem einzigen massiven Block duftendes Zedernholzes gewonnen, der durch einen Einschnitt auf jeder der sechs Seiten charakterisiert ist.

ART.NR.	MASS	A7	A9
J+I CROCETTA	L.40 x T.40 x H.41,3	735	1.110

VERFÜGBARE AUSFÜHRUNGEN

A7: Zeder

A9: Zeder Contract, Zeder Vulcano

HINWEIS: FÜR DEN AUSSENBEREICH IST NUR DIE AUSFÜHRUNG A7 ERHÄLTlich

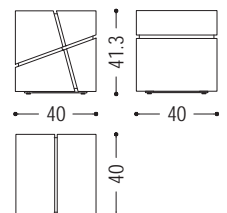



Hocker aus einem einzigen massiven Block duftendes Zedernholzes gewonnen, der auf drei dreieckigen Beinen steht.

N.B.: STAPELBARER HOCKER. PREIS PRO STÜCK

FÜR KATEGORIE A7 (ZEDERNHOLZ): HANDGEHOBELTER EFFEKT, NUR SITZFLÄCHE GLATT GESCHLIFFEN

ART.NR.	MASS	A7	A9
J+I ZIG+ZAG	Ø 35 x H.40	800	1.175

VERFÜGBARE AUSFÜHRUNGEN

A7: Zeder

A9: Zeder Contract, Zeder Vulcano

HINWEIS: FÜR DEN AUSSENBEREICH IST NUR DIE AUSFÜHRUNG A7 ERHÄLTICH

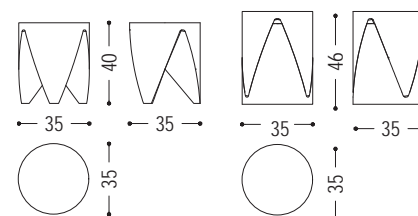



Hocker aus einem einzigen massiven Block duftendes Zedernholzes gewonnen, mit konischer Form, auf einer quadratischen Unterplatte gesetzt.

ART.NR.	MASS	A7	A9
KONO	Ø 32,5 x H.43,5	735	1.110

VERFÜGBARE AUSFÜHRUNGEN

A7: Zeder

A9: Zeder Contract, Zeder Vulcano

HINWEIS: FÜR DEN AUSSENBEREICH IST NUR DIE AUSFÜHRUNG A7 ERHÄLTlich

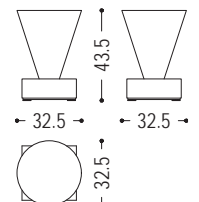



Die Form des Hockers aus einem einzigen massiven Block duftendes Zedernholzes bildet einen Pferdsattel nach, hiervon leitet sich auch der japanische Name ab.

ART.NR.	MASS	A7	A9
KURA	L.38,2 x T.46,2 x H.46/49,6	860	1.235

VERFÜGBARE AUSFÜHRUNGEN

A7: Zeder

A9: Zeder Contract, Zeder Vulcano

HINWEIS: FÜR DEN AUSSENBEREICH IST NUR DIE AUSFÜHRUNG A7 ERHÄLTICH

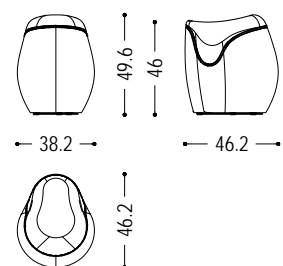



Hocker aus duftendem Zedernholz bestehend aus zwei massiven Blöcken, der aus dem Zusammentreffen von geschwungenen und geraden Linien entsteht.

ART.NR.	MASS	A7	A9
MAYA	Ø 40 x H.45,5	820	1.195

VERFÜGBARE AUSFÜHRUNGEN

A7: Zeder

A9: Zeder Contract, Zeder Vulcano

HINWEIS: FÜR DEN AUSSENBEREICH IST NUR DIE AUSFÜHRUNG A7 ERHÄLTlich

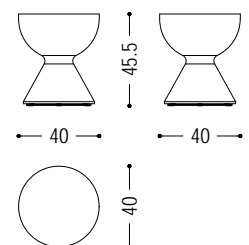



Drehbarer Hocker mit Sitzfläche aus Massivholz, in verschiedenen Varianten erhältlich. Gestell aus satiniertem Edelstahl mit Gaslift-Höhenverstellung.

STANDARD VERSION: DREHBARER HOCKER, GESTELL AUS SATINIERTEM EDELSTAHL

ART.NR.	MASS	A1	A2	A4
15.03.1	L.37,5 x T.40 x H.62,5/86,5	1.380	1.340	1.530

VERFÜGBARE AUSFÜHRUNGEN

- A1: Nussbaum ohne Knoten, Nussbaum mit Knoten
- A2: Eiche ohne Knoten, Eiche mit Knoten, Kirschbaum
- A4: Eiche ohne Knoten pigmentiert: Milchweiß, total black
Eiche mit Knoten pigmentiert: Milchweiß, total black

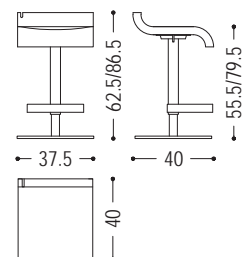



Hocker aus einem einzigen massiven Block duftendes Zedernholzes gewonnen, in der Form des Korkens einer Champagnerflasche.

ART.NR.	MASS	A7	A9
MISS CHAMPAGNE	Ø 35 x H.42	775	1.150

VERFÜGBARE AUSFÜHRUNGEN

A7: Zeder

A9: Zeder Contract, Zeder Vulcano

HINWEIS: FÜR DEN AUSSENBEREICH IST NUR DIE AUSFÜHRUNG A7 ERHÄLTlich

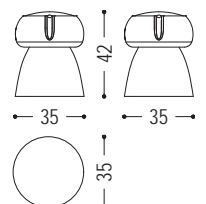



Hocker aus massivem, duftendem Zedernholz, aus einem einzigen Block gefertigt, Nachbildung eines übergroßen Zahns.

ART.NR.	MASS	A7	A9
MOLAIRE	L.38,4 x T.38,4 x H.45,3	760	1.130

VERFÜGBARE AUSFÜHRUNGEN

A7: Zeder

A9: Zeder Contract, Zeder Vulcano

HINWEIS: FÜR DEN AUSSENBEREICH IST NUR DIE AUSFÜHRUNG A7 ERHÄLTlich

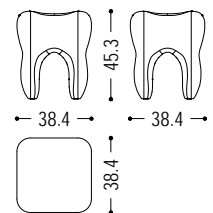



Hocker mit Sitzfläche aus Massivholz auf einer quadratischen Feder befestigt, die Schwingbewegung in den unterschiedlichen Richtungen erlaubt.

STANDARD VERSION: GESTELL AUS EISEN IRONDUST LACKIERT (B2)

ART.NR.	MASS	GESTELL	A1	A7	A9
MOLLA	L.45,3 x T.36,5 x H.54,1	B2	1.540	1.510	1.760

VERFÜGBARE AUSFÜHRUNGEN

A1: Nussbaum mit Knoten

A7: Zeder

A9: Zeder Contract, Zeder Vulcano

B2: Eisen lackiert: irondust, RAL (nur ausgewählte Farben)

HINWEIS: FÜR DEN AUSSENBEREICH IST NUR DIE AUSFÜHRUNG A7 ERHÄLTICH

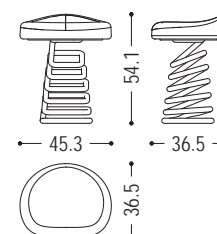



Hocker aus einem einzigen massiven Block duftendes Zedernholzes gewonnen, in der Form eines alltäglichen Gegenstands, den Frauen sehr geliebt und für sie unentbehrlich: die Handtasche.

STANDARD VERSION: GRIFFE IN LEDER UTAH 102 (D4) - AUF ANFRAGE IN ANDEREN UTAH FARBEN ERHÄLTICH

ART.NR.	MASS	GRIFFE	A7	A9
MONDANA	L.60 x T.40 x H.41,5	D4	1.960	2.335

VERFÜGBARE AUSFÜHRUNGEN

A7: Zeder

A9: Zeder Contract, Zeder Vulcano

D4: Leder: utah

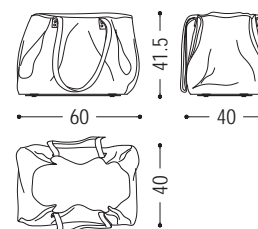



Ikone der Maison Fiorucci aus einem einzigen massiven Block aus duftendem Zedernholz hergestellt.

ART.NR.	MASS	A7	A9
NANO-FIORUCCI	L.25,2 x P.22,2 x H.45,5	1.160	1.535

VERFÜGBARE AUSFÜHRUNGEN

A7: Zeder

A9: Zeder Contract, Zeder Vulcano

HINWEIS: FÜR DEN AUSSENBEREICH IST NUR DIE AUSFÜHRUNG A7 ERHÄLTlich

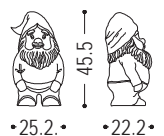



Hocker aus einem einzigen massiven Block duftendes Zedernholzes gewonnen. Mit ergonomischem Sitz, in zwei verschiedenen Höhen (small und big) erhältlich.

ART.NR.	MASS	A7	A9
47.02.1	L.42 x T.30 x H.45	915	1.290
47.02.2	L.42 x T.30 x H.63,3	1.115	1.490

VERFÜGBARE AUSFÜHRUNGEN

A7: Zeder

A9: Zeder Contract, Zeder Vulcano

HINWEIS: FÜR DEN AUSSENBEREICH IST NUR DIE AUSFÜHRUNG A7 ERHÄLTlich

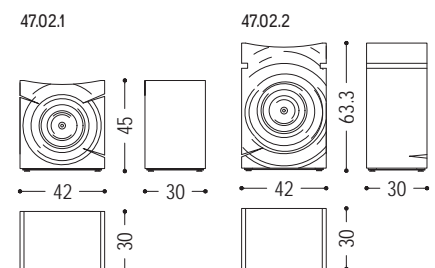



Einrichtungsobjekt aus einem einzigen massiven Block aus duftendem Zedernholz hergestellt, deren Form sich an der Tierwelt inspiriert.

ART.NR.	MASS	A7	A9
NEKO	L.34 x P.50 x H.37	915	1.290

VERFÜGBARE AUSFÜHRUNGEN

A7: Zeder

A9: Zeder Contract, Zeder Vulcano

HINWEIS: FÜR DEN AUSSENBEREICH IST NUR DIE AUSFÜHRUNG A7 ERHÄLTICH

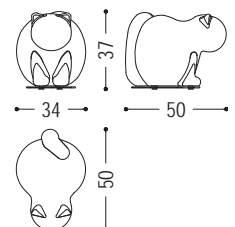



Von der gotischen Architektur inspiriert, dieser Hocker aus einem einzigen massiven Block duftendes Zedernholzes erinnert an die Spitzbogen eines gotischen Doms.

ART.NR.	MASS	A7	A9
NOTREDAME	L.40 x T.40 x H.45,5	860	1.235

VERFÜGBARE AUSFÜHRUNGEN

A7: Zeder

A9: Zeder Contract, Zeder Vulcano

HINWEIS: FÜR DEN AUSSENBEREICH IST NUR DIE AUSFÜHRUNG A7 ERHÄLTlich

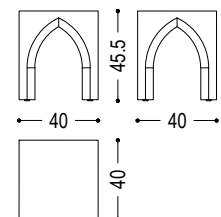



Hocker aus einem einzigen massiven Block duftendes Zedernholzes gewonnen, der die Herzform nachbildet.

ART.NR.	MASS	A7	A9
ONE LOVE	L.34 x T.41 x H.43,5	810	1.185

VERFÜGBARE AUSFÜHRUNGEN

A7: Zeder

A9: Zeder Contract, Zeder Vulcano

HINWEIS: FÜR DEN AUSSENBEREICH IST NUR DIE AUSFÜHRUNG A7 ERHÄLTlich

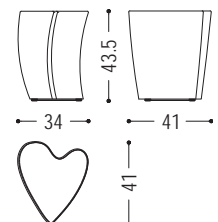



Hocker aus einem einzigen massiven Block duftendes Zedernholzes gewonnen. Eine Huldigung an ein typisches Gericht der Mailänder Küche.

FÜR KATEGORIE A7 (ZEDERNHOLZ): HANDGEHOBELTER EFFEKT, NUR SITZFLÄCHE GLATT GESCHLIFFEN

ART.NR.	MASS	A7	A9
OS BUUS	L.46 x T.38 x H.43,5	985	1.360

VERFÜGBARE AUSFÜHRUNGEN

A7: Zeder

A9: Zeder Contract, Zeder Vulcano

HINWEIS: FÜR DEN AUSSENBEREICH IST NUR DIE AUSFÜHRUNG A7 ERHÄLTICH

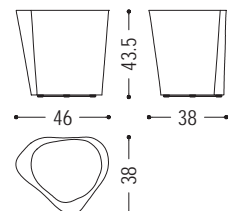



Hocker aus einem einzigen massiven Block duftendes Zedernholzes gewonnen, der an die Blütenkrone einer Blume erinnert.

FÜR KATEGORIE A7 (ZEDERNHOLZ): HANDGEHOBELTER EFFEKT, NUR SITZFLÄCHE GLATT GESCHLIFFEN

ART.NR.	MASS	A7	A9
ROCCO	L.42 x T.46 x H.45,5	840	1.215

VERFÜGBARE AUSFÜHRUNGEN

A7: Zeder

A9: Zeder Contract, Zeder Vulcano

HINWEIS: FÜR DEN AUSSENBEREICH IST NUR DIE AUSFÜHRUNG A7 ERHÄLTICH

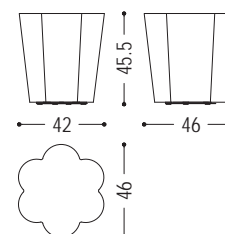



Massiver Hocker aus duftendem Zedernholz, aus einem einzigen Block gefertigt, eine Nachbildung einer Spule, deren Oberflächengestaltung an einen aufgewickelten Faden erinnert.

ART.NR.	MASS	A7	A9
ROCK-ETTO	L.44,5 x T.44,5 x H.44,6	780	1.160

VERFÜGBARE AUSFÜHRUNGEN

A7: Zeder

A9: Zeder Contract

HINWEIS: FÜR DEN AUSSENBEREICH IST NUR DIE AUSFÜHRUNG A7 ERHÄLTlich

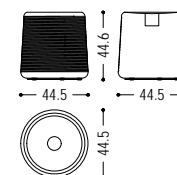



Hocker aus einem gerollten Utah Lederhaut gefertigt. Die Schichte des Leders erinnern an den Baumringen eines geschnittenen Stamms.

NUR IN LEDER UTAH (D4) ERHÄLTlich

ART.NR.	MASS	D4
ROLL	Ø 35,5 x H.45	995

VERFÜGBARE AUSFÜHRUNGEN

D4: Leder: utah

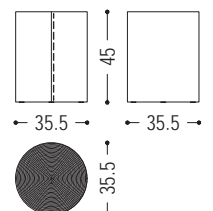



Hocker aus Massivholz, mit Hanfseil um das Gestell gewickelt.

ART.NR.	MASS	A1	A2
ROPE STOOL	Ø 33-36 x H.43	1.650	1.610

VERFÜGBARE AUSFÜHRUNGEN

A1: Nussbaum ohne Knoten, Nussbaum mit Knoten

A2: Eiche ohne Knoten, Eiche mit Knoten, Kirschbaum

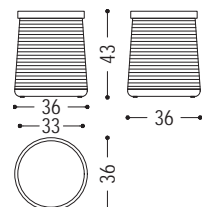



Hocker aus einem einzigen massiven Block duftendes Zedernholzes gewonnen, deren Form ein Tribut an die kubischen Häuser des holländischen Architekten Piet Blom ist. Bei dem Barhocker dient der untere Teil als Fußstütze.

ART.NR.	MASS	A7	A9
ROTTERDAM	L.41 x T.39,5 x H.46	750	1.125
ROTTERDAMHIGH	L.40,5 x T.40,5 x H.76	1.200	1.575

VERFÜGBARE AUSFÜHRUNGEN

A7: Zeder

A9: Zeder Contract, Zeder Vulcano

HINWEIS: FÜR DEN AUSSENBEREICH IST NUR DIE AUSFÜHRUNG A7 ERHÄLTlich

hocker

ROTTERDAM

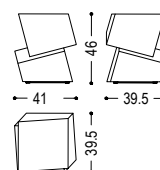

ROTTERDAM HIGH

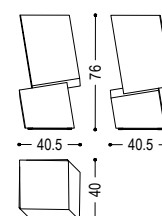



Hocker aus einem einzigen massiven Block duftendes Zedernholzes gewonnen. Der Hocker hat eine geometrische Form und ist mit seitlich eingefrästen Griffen versehen, um das Anfassen des Produkts zu erleichtern.

ART.NR.	MASS	A7	A9
SID	L.35 x T.35 x H.42	855	1.230

VERFÜGBARE AUSFÜHRUNGEN

A7: Zeder

A9: Zeder Contract, Zeder Vulcano

HINWEIS: FÜR DEN AUSSENBEREICH IST NUR DIE AUSFÜHRUNG A7 ERHÄLTlich

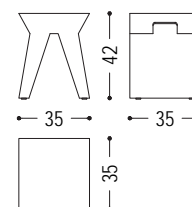



Konischer Hocker aus einem einzigen massiven Block duftendes Zedernholzes gewonnen. Zwei Ausschnitte auf den Seiten geben eine dynamische Form. Bei dem Barhocker dient der untere Ausschnitt als Fußstütze.

ART.NR.	MASS	A7	A9
SLALOM	Ø40 x H.46	795	1.170
SLALOMHIGH	Ø40 x H.76	1.100	1.475

VERFÜGBARE AUSFÜHRUNGEN

A7: Zeder

A9: Zeder Contract, Zeder Vulcano

HINWEIS: FÜR DEN AUSSENBEREICH IST NUR DIE AUSFÜHRUNG A7 ERHÄLTlich

hocker

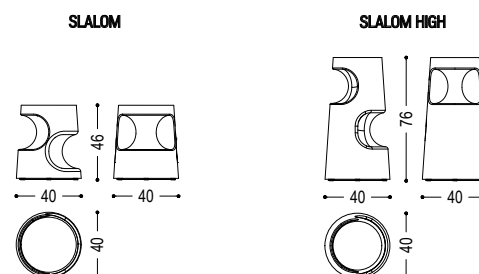



Hocker aus einem einzigen massiven Block duftendes Zedernholzes gewonnen, symbolische Darstellung der Trommel eines Revolvers, der statt tödlicher Kugeln romantische rote Herzen feuert.

STANDARD VERSION: HERZEN AUS EISEN, RAL 3020 VERKEHRSROT GLÄNZEND LACKIERT (B2)

ART.NR.	MASS	HERZEN	A7	A9
SPARACUORI	Ø 40 x H.45	B2	920	1.295

VERFÜGBARE AUSFÜHRUNGEN

A7: Zeder

A9: Zeder Contract, Zeder Vulcano

B2: Eisen lackiert: irondust, RAL (nur ausgewählte Farben)

HINWEIS: FÜR DEN AUSSENBEREICH IST NUR DIE AUSFÜHRUNG A7 ERHÄLTICH

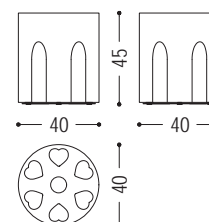



Hocker in Spiralform, aus einem einzigen massiven Block duftendes Zedernholzes gewonnen.

FÜR KATEGORIE A7 (ZEDERNHOLZ): HANDGEHOBELTER EFFEKT, NUR SITZFLÄCHE GLATT GESCHLIFFEN

ART.NR.	MASS	A7	A9
SQUEEZE	Ø 43 x H.45	865	1.240

VERFÜGBARE AUSFÜHRUNGEN

A7: Zeder

A9: Zeder Contract, Zeder Vulcano

HINWEIS: FÜR DEN AUSSENBEREICH IST NUR DIE AUSFÜHRUNG A7 ERHÄLTICH

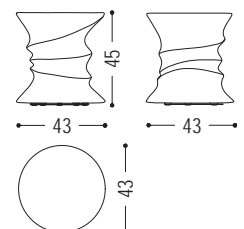



Hocker komplett aus Massivholz aus drei Stücken mit abgerundeten Kanten, zusammengefügt und Fußstütze an den Seiten eingefügt.

ART.NR.	MASS	A1	A2	A4	A7	A9
TAK	L.38 x T.38,7 x H.43,4	1.020	990	1.230	1.020	1.395

VERFÜGBARE AUSFÜHRUNGEN

- A1: Nussbaum ohne Knoten, Nussbaum mit Knoten
- A2: Eiche ohne Knoten, Eiche mit Knoten
- A4: Eiche ohne Knoten pigmentiert: Milchweiß, total black
Eiche mit Knoten pigmentiert: Milchweiß, total black
- A7: Zeder
- A9: Zeder Contract

HINWEIS: FÜR DEN AUSSENBEREICH IST NUR DIE AUSFÜHRUNG A7 ERHÄLTlich

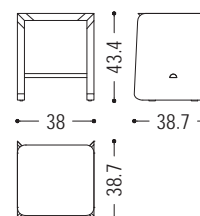



Hocker / Bank aus einem einzigen massiven Block duftendes Zedernholzes gewonnen. Reproduktion maßstabgerecht eines Spitzers, mit Detail aus Metall.

STANDARD VERSION: KLINGE AUS EISEN IRONDUST LACKIERT (B2)

ART.NR.	MASS	KLINGE	A7	A9
TEMPERINO	L.60 x T.35 x H.45,5	B2	1.380	1.755
		B3	1.550	1.925

VERFÜGBARE AUSFÜHRUNGEN

- A7:** Zeder
- A9:** Zeder Contract, Zeder Vulcano
- B2:** Eisen lackiert: irondust, RAL (nur ausgewählte Farben)
- B3:** Eisen lackiert, Effekt matt gebürstet: Bronze antik, Edelstahl, Titan

HINWEIS: FÜR DEN AUSSENBEREICH IST NUR DIE AUSFÜHRUNG A7 ERHÄLTlich

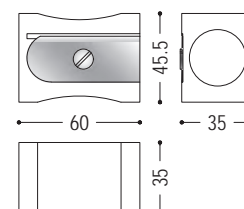



Hocker mit dem gleichnamigen Tisch kombiniert, mit Sitzfläche aus einem oder zwei verleimten Brettern in Briccola mit Naturkanten. Gestell aus Metall mit sichtbaren Schrauben.

STANDARD VERSION: GESTELL AUS EISEN RAL 3020 VERKEHRSROT LACKIERT (B2), ZARGE AUS EISEN, RAL 1020 OLIVGELB LACKIERT (B2)

ART.NR.	MASS	GESTELL	A6
BRICCOLA-COLOMBO1	L.51 x T.47,5 x H.47	B2	2.575
		B3	2.975

VERFÜGBARE AUSFÜHRUNGEN

- A6:** Briccola
- B2:** Eisen lackiert: irondust, RAL (nur ausgewählte Farben)
- B3:** Eisen lackiert, Effekt matt gebürstet: Bronze antik, Edelstahl, Titan

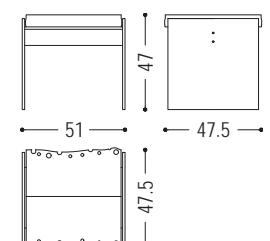



Hocker aus einem einzigen massiven Block duftendes Zedernholzes oder amerikanisches Nussbaum gewonnen, in der Form einer Schraube gestaltet. In den Versionen Small und Big erhältlich.

STANDARD VERSION: ERGONOMISCHER SITZ; MIT GERADEM SITZ ZUM GLEICHEN PREIS ERHÄLTlich

ART.NR.	MASS	A1	A7	A9
VITAE BIG	Ø 32 x H.65	1.630	1.430	1.805
VITAE SMALL	Ø 32 x H.43,5	1.240	1.040	1.415

VERFÜGBARE AUSFÜHRUNGEN

- A1: Nussbaum mit Knoten
- A7: Zeder
- A9: Zeder Contract, Zeder Vulcano

HINWEIS: FÜR DEN AUSSENBEREICH IST NUR DIE AUSFÜHRUNG A7 ERHÄLTlich

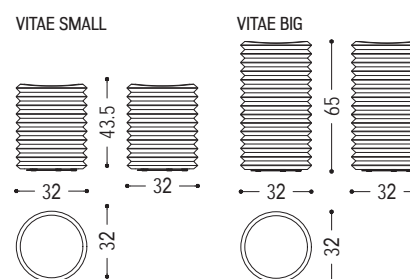

hocker



Hocker aus massivem, duftendem Zedernholz, der aus zwei zusammengesetzten Blöcken gefertigt ist. Zwei gegenüberliegende Elemente die in Mitte aufeinandertreffen.

ART.NR.	MASS	A7	A9
VORTICE	Ø 40 x H.45	790	1.160

VERFÜGBARE AUSFÜHRUNGEN

A7: Zeder

A9: Zeder Contract, Zeder Vulcano

HINWEIS: FÜR DEN AUSSENBEREICH IST NUR DIE AUSFÜHRUNG A7 ERHÄLTlich

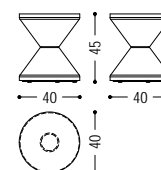



Hocker aus massivem, duftendem Zedernholz, aus einem einzigen Block gefertigt, dessen skulpturales Design von einer Malteser-Hunderasse inspiriert ist.

ART.NR.	MASS	A7	A9
WAN	L.30,3 x T.40,2 x H.43,4	910	1.280

VERFÜGBARE AUSFÜHRUNGEN

A7: Zeder

A9: Zeder Contract, Zeder Vulcano

HINWEIS: FÜR DEN AUSSENBEREICH IST NUR DIE AUSFÜHRUNG A7 ERHÄLTlich

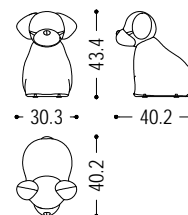



Hocker aus einem einzigen massiven Block duftendes Zedernholzes gewonnen. Der untere Teil des Holzblocks wird ausgehöhlt, wodurch vier Stützbeine entstehen.

FÜR KATEGORIE A7 (ZEDERNHOLZ): HANDGEHOBELTER EFFEKT, NUR SITZFLÄCHE GLATT GESCHLIFFEN

ART.NR.	MASS	A7	A9
WOODY	Ø 35 x H.42	795	1.170

VERFÜGBARE AUSFÜHRUNGEN

A7: Zeder

A9: Zeder Contract, Zeder Vulcano

HINWEIS: FÜR DEN AUSSENBEREICH IST NUR DIE AUSFÜHRUNG A7 ERHÄLTlich

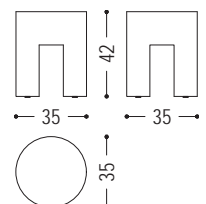



Hocker aus einem einzigen massiven Block duftendes Zedernholzes gewonnen. Die Form ähnelt jene von den typischen afrikanischen Hockern, aus handgeschnitzten Blöcken Karité-Holzes gefertigt.

ART.NR.	MASS	A7	A9
ZIBA	Ø 33 x H.45	770	1.145

VERFÜGBARE AUSFÜHRUNGEN

A7: Zeder

A9: Zeder Contract, Zeder Vulcano

HINWEIS: FÜR DEN AUSSENBEREICH IST NUR DIE AUSFÜHRUNG A7 ERHÄLTlich

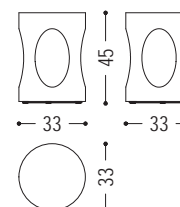

TECHNISCHE HINWEISE S. 3



ADA 1.0 S. 6



ADA 2.0 S. 8



AKI S. 10



CAMBUSA WINE / JUMBO S. 11



CAMBUSA WINE SMALL / JUMBO S. 13



CAMBUSA COOK / JUMBO S. 15



CAMBUSA COOK SMALL / JUMBO S. 17



CAMBUSA WINE GLASS / JUMBO S. 19



CAMBUSA WINE GLASS SMALL / JUMBO S. 21



CAMBUSA COOK GLASS / JUMBO S. 23



CAMBUSA COOK GLASS SMALL / JUMBO S. 25



CAMBUSA EVO / JUMBO S. 27



CAMBUSA EVO SMALL / JUMBO S. 29



CAMBUSA FLY S. 31



COLONIA 2013 S. 33



ESSENZA S. 34



FIRE HIGH S. 35



FIRE LOW S. 36



GASTONIA S. 37



INKLINE S. 38



KYOTO S. 40



LIGHT S. 42



LINEAR S. 44



NEKA S. 45



PANDORA S. 46



PANDORA GLASS S. 48



PANDORA UP SMALL S. 50



REVO HIGH S. 52



REVO SIDEBOARD S. 53



REVO TOWER S. 54



RIALTO 2013 S. 55



RIALTO 6 S. 57



RIALTO FLY S. 59



RIALTO FLY OPEN S. 61



RIALTO LOWBOARD S. 63

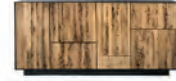

RIALTO MODULO 4.03 S. 65



RIALTO MODULO 4.05 S. 67



RIALTO TOWER 1 & 2 S. 69



RIVAR S. 71



SIPARIO 2011 S. 73



SOSPIRO HIGH S. 76



SOSPIRO LOW S. 77

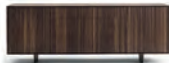

VELA SIDEBOARD S. 78



VITREA S. 79



WABI S. 81



WINEROUND S. 82

BESTECKEINSÄTZE

Auf Anfrage können Besteckeinsätze für Schubladen individuell erstellt werden.
Preis auf Anfrage.

BEISPIELE

Besteckeinsatz auf Schubladenboden liegend.

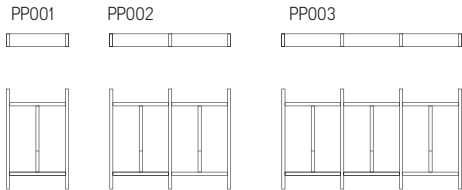

Besteckeinsatz mit Boden - Durch zwei Griffe kann dieser als Brett verwendet werden.

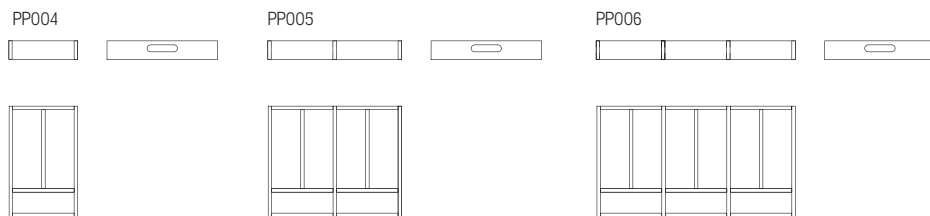

Besteckeinsatz mit Boden - Durch zwei Griffe kann dieser als Brett verwendet werden.
Innen: Besteckeinsatz, Schneidebrett aus Buche und Messerhalter.

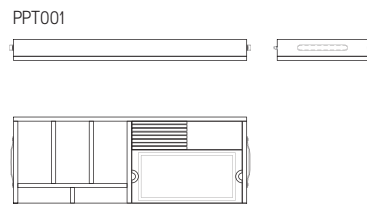

Besteckeinsatz für Fern Osten Zubehör. Durch zwei Griffe kann dieser als Brett verwendet werden.

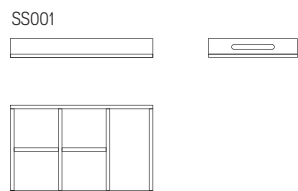

FLASCHENHALTER

Auf Anfrage können Flaschenhalter in unseren Möbeln gestellt werden.

Ablagefächer sind normalerweise 9x9 cm zirka für die horizontale Anordnung der Flaschen und vertikale Fächer sind L.19 x H.31 cm. Mindesttiefe 33 cm.

Preis auf Anfrage.

Beispiel im Foto



GLÄSERHALTER

Bestehend aus 3 Gläserschienen in Edelstahl.

Die Gläserschiene in L.32 cm bieten Platz für 3 Gläser in Durchmaß 8,5 cm und die in L46,6 cm für 4 Gläser.

Diese soll an die Möbelabdeckplatte oder an einem festen Einlegeboden befestigt werden

Für die genaue Gesamtbreite der 3 Schiene bitte die technische Zeichnung berücksichtigen.

Auf Anfrage:

- In anderen Massen erhältlich.
- Anordnung der 3 Schienen in unterschiedlichen Abständen machbar.

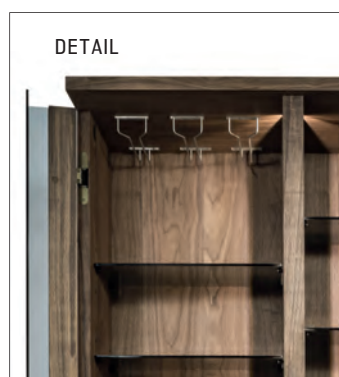
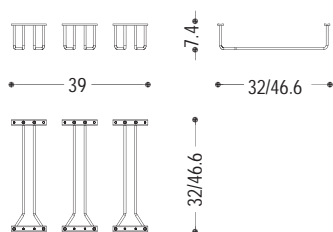

FARBEN DES LICHTS

In Abbildung sind die verschiedenen Farbtöne des Lichts für die Möbel angegeben.
Auf Anfrage sind andere Farbtöne erhältlich. Bitte wenden Sie sich an unsere Verkaufsabteilung für Machbarkeit.

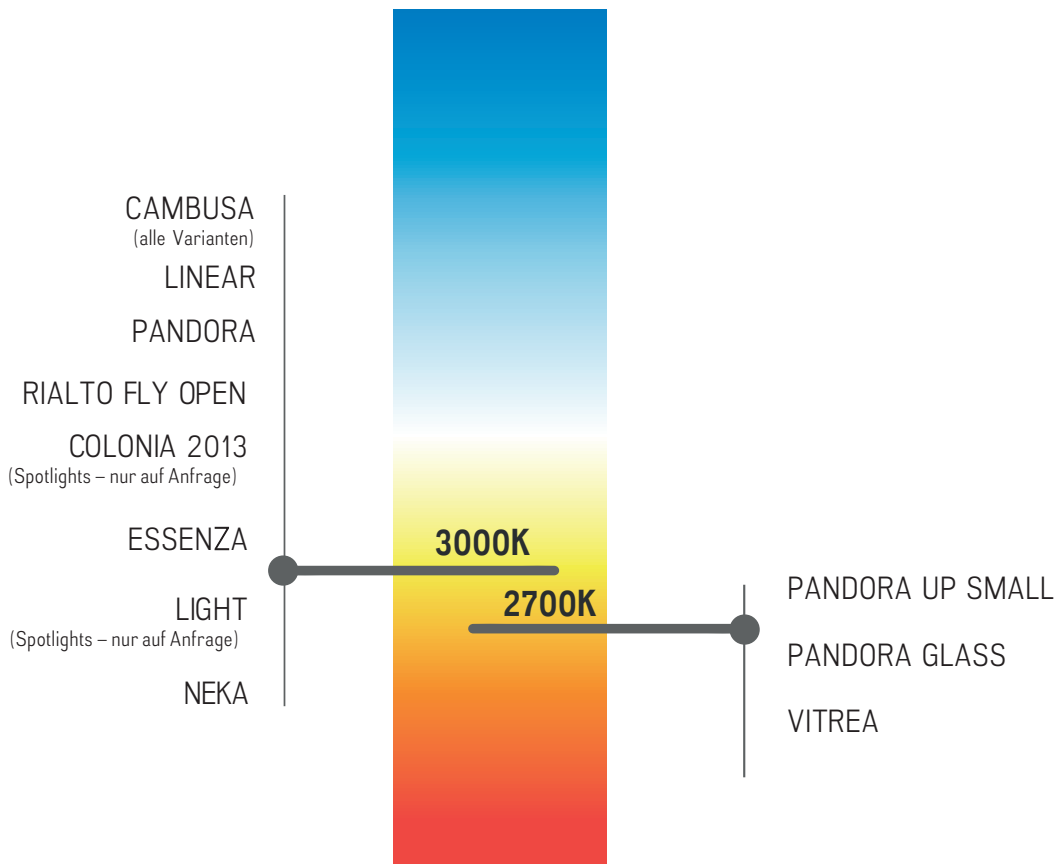



Vitrine mit Struktur bestehend aus Massivholz, Türen, Seiten und Einlegeböden aus Glas. Fester Mittelboden aus Holz. Mit 2 oder 4 Türen, mit inneren Schubladen und Außenschubladen erhältlich, und Untergestell aus Eisen. Innovatives LED-System durch Spotlights mit unabhängiger Einschaltung und kabellosem Laden.

STANDARDAUSSTATTUNG: WIE AUF DEN SKIZZEN
ZUSÄTZLICHE ZUBEHÖRE: SEHEN SIE EINLEITUNGSSEITEN
WICHTIG: ZUSAMMENGEBAUT GELIEFERT, NICHT ZERLEGBAR

STANDARD VERSION: TÜREN, SEITEN UND EINLEGEBÖDEN AUS KLARGLAS (E1); GESTELL AUS EISEN IRONDUST LACKIERT (B2); GRIFFE FR80

ART.NR.	MASS	GESTELL UND BESCHLÄGE	GLAS	A1	A2	A4
ADA 1.1	L.203 x T.48 x H.85	B2	E1	5.670	5.410	6.110
			E2	6.490	6.230	6.930
		B3	E1	7.890	7.630	8.330
			E2	8.710	8.450	9.150
ADA 1.2	L.203 x T.48 x H.85	B2	E1	5.990	5.725	6.425
			E2	6.770	6.505	7.205
		B3	E1	8.210	7.945	8.645
			E2	8.990	8.725	9.425
ADA 1.3	L.203 x T.48 x H.85	B2	E1	6.170	5.905	6.610
			E2	6.910	6.645	7.400
		B3	E1	8.390	8.125	8.830
			E2	9.130	8.865	9.570

VERFÜGBARE AUSFÜHRUNGEN

- A1:** Nussbaum ohne Knoten
- A2:** Eiche ohne Knoten, Kirschbaum
- A4:** Eiche ohne Knoten pigmentiert: Milchweiß, total black
Eiche mit Knoten pigmentiert: Milchweiß
- E1:** Glas: Klarglas, satiniert
- E2:** Glas: Rauchglas, bronziert
- B2:** Eisen lackiert: irondust, RAL (nur ausgewählte Farben)
- B3:** Eisen lackiert, Effekt matt gebürstet: Bronze antik, Edelstahl, Titan

N.B.: AUF ANFRAGE SCHUBLADEN INNEN AUS DUFTENDEM ZEDERNHOLZ, ZUM GLEICHEN PREIS

AUFPREIS FÜR RÜCKWAND MIT LEDERBEZUG	
D3	1.320

VERFÜGBARE AUSFÜHRUNGEN

- D3:** Leder: cristal

ADA 1.0

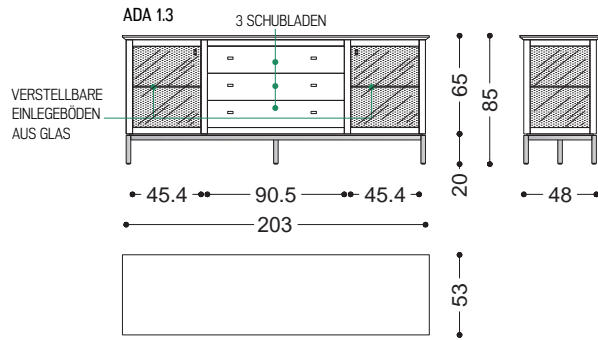
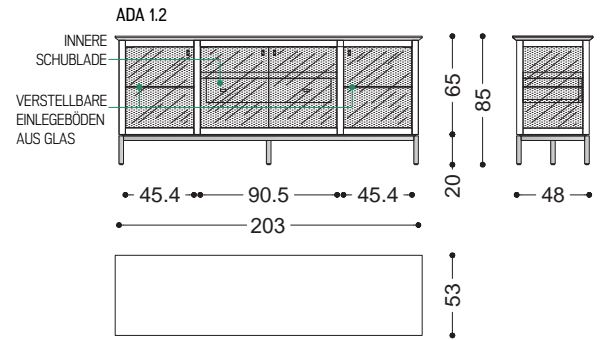
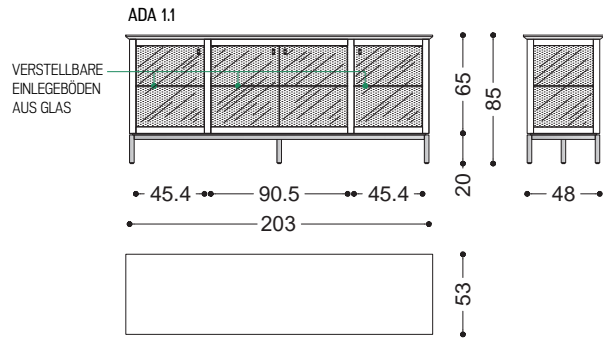



Vitrine mit Struktur bestehend aus Massivholz, Türen, Seiten und Einlegeböden aus Glas. Fester Mittelboden aus Holz. Mit 2 oder 4 Türen, mit inneren Schubladen und Außenschubladen erhältlich, und Untergestell aus Eisen. Innovatives LED-System durch Spotlights mit unabhängiger Einschaltung und kabellosem Laden.

STANDARDAUSSTATTUNG: WIE AUF DEN SKIZZEN

ZUSÄTZLICHE ZUBEHÖRE: SEHEN SIE EINLEITUNGSSEITEN

WICHTIG: ZUSAMMENGEBAUT GELIEFERT, NICHT ZERLEGBAR

STANDARD VERSION: TÜREN, SEITEN UND EINLEGEBÖDEN AUS KLARGLAS (E1); GESTELL AUS EISEN IRONDUST LACKIERT (B2); GRIFFE FR80

ART.NR.	MASS	GESTELL UND BESCHLÄGE	GLAS	A1	A2	A4
ADA 2.1	L.123 x T.48 x H.204,4	B2	E1	5.980	5.710	6.410
			E2	6.800	6.530	7.230
		B3	E1	7.180	6.910	7.610
			E2	8.000	7.730	8.430
ADA 2.2	L.123 x T.48 x H.204,4	B2	E1	6.295	6.025	6.730
			E2	7.075	6.805	7.470
		B3	E1	7.495	7.225	7.930
			E2	8.275	8.005	8.670
ADA 2.3	L.123 x T.48 x H.204,4	B2	E1	6.475	6.210	6.910
			E2	7.215	6.950	7.650
		B3	E1	7.675	7.410	8.110
			E2	8.415	8.150	8.850

VERFÜGBARE AUSFÜHRUNGEN

- A1: Nussbaum ohne Knoten
- A2: Eiche ohne Knoten, Kirschbaum
- A4: Eiche ohne Knoten pigmentiert: Milchweiß, total black
Eiche mit Knoten pigmentiert: Milchweiß
- E1: Glas: Klarglas, satiniert
- E2: Glas: Rauchglas, bronziert
- B2: Eisen lackiert: irondust, RAL (nur ausgewählte Farben)
- B3: Eisen lackiert, Effekt matt gebürstet: Bronze antik, Edelstahl, Titan

N.B.: AUF ANFRAGE SCHUBLADEN INNEN AUS DUFTENDEM ZEDERNHOLZ, ZUM GLEICHEN PREIS

AUFPREIS FÜR RÜCKWAND MIT LEDERBEZUG	
D3	1.320

VERFÜGBARE AUSFÜHRUNGEN

- D3: Leder: cristal

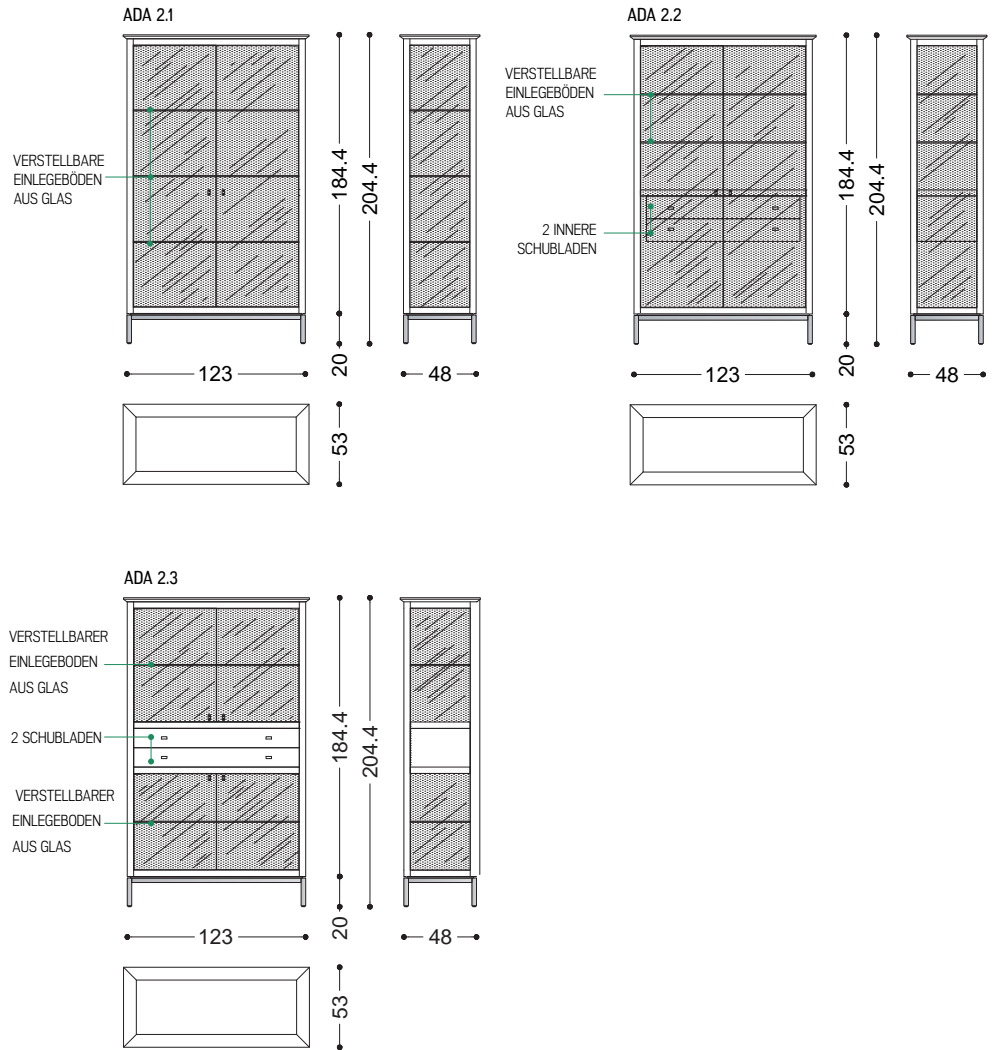



Sideboard aus Massiv- und Furnierschichtholz, verfügt über Drehtüren und Schubladen mit Schwalbenschwanzverbindungen. Der Möbelkorpus steht auf zwei Holz-Fußwangen.

STANDARD AUSSTATTUNG: 2 TÜREN - 2 VERSTELLBAREN EINLEGEBODEN - 2 SCHUBLADEN
ZUSÄTZLICHE ZUBEHÖRE: SEHEN SIE EINLEITUNGSSEITEN

STANDARD VERSION: GEFRÄSTE GRIFFMULDEN SCHUBLADEN AUF VOLLAUSZÜGE

ART.NR.	MASS	A1	A2
AKI	L.240 x T.53 x H.80	6.530	6.280

VERFÜGBARE AUSFÜHRUNGEN

- A1: Nussbaum ohne Knoten, Nussbaum mit Knoten
- A2: Eiche ohne Knoten, Eiche mit Knoten, Kirschbaum

N.B.: AUF ANFRAGE SCHUBLADEN INNEN AUS DUFTENDEM ZEDERNHOLZ, ZUM GLEICHEN PREIS

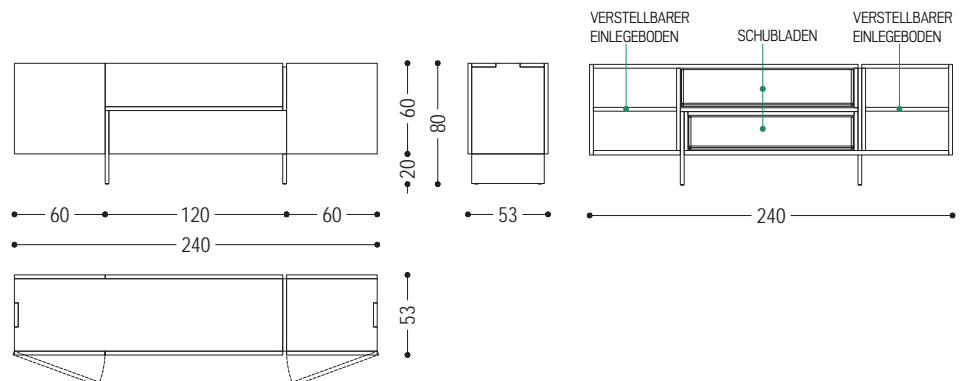



Mehrzweckschrank aus Massiv- und Furnierschichtholz, mit zwei um 180 Grad drehbaren Türen versehen. Innen ist der Schrank mit Flaschen- und Gläserhaltern ausgestattet. Es besteht die Möglichkeit, in der Version Jumbo, kleine Geräte einzubauen. Die Regale an der Inneseite der Türen sind dafür gedacht, um Gläser und Sonstiges zu verstauen. In der Schrank-Mittelseitenwand sind Led-Lichtleisten montiert und dank eines Sensors geht das Licht beim Öffnen der Türen automatisch an.

STANDARDAUSSTATTUNG: WIE AUF DEN SKIZZEN

KLEINE TÜR LINKS, GROSSE TÜR RECHTS. AUF ANFRAGE UNGEKEHRT ERHÄLTlich

ZUSÄTZLICHE ZUBEHÖRE: SEHEN SIE EINLEITUNGSSEITEN

VERSION JUMBO: (für Einbau kleiner Elektrogeräte wie Kühlschrank, Mikrowelle und Weinkühler gedacht) das Fach passt zu Elektrogeräten mit folgenden Einbaumaßen: L.56 T.55 H.45 cm. Auf Anfrage sind andere Maße möglich. In diesem Fall wird das Datenblatt des Gerätes zur Prüfung gebraucht.

STANDARD VERSION: GRIFF UND GRIFFLEISTE AUS EISEN IRONDUST LACKIERT (B2); SCHUBLADEN UND AUSZUGSBÖDEN MIT PUSH PULL ÖFFNUNGSSYSTEM, AUF VOLLAUSZÜGE

WICHTIG: DAS MÖBEL MUSS VOR DER MONTAGE DER TÜREN AN DIE WAND BEFESTIGT WERDEN

ART.NR.	MASS	GRIFF UND GRIFFLEISTE	A1	A2	A4
CAMBUSA WINE	L.127/254,6 x T.60,2 x H.201	B2	11.300	10.850	12.345
		B3	12.650	12.200	13.695
CAMBUSA WINE JUMBO	L.127/254,6 x T.78,7 x H.201	B2	11.400	10.995	12.490
		B3	12.750	12.345	13.840

VERFÜGBARE AUSFÜHRUNGEN

- A1:** Nussbaum ohne Knoten, Nussbaum mit Knoten
- A2:** Eiche ohne Knoten, Eiche mit Knoten, Kirschbaum
- A4:** Eiche ohne Knoten pigmentiert: Milchweiß, total black
Eiche mit Knoten pigmentiert: Milchweiß, total black
N.B.: pigmentierte Oberfläche nur aussen, innen aus Eiche
- B2:** Eisen lackiert: irondust, RAL (nur ausgewählte Farben)
- B3:** Eisen lackiert, Effekt matt gebürstet: Bronze antik, Edelstahl, Titan

N.B.: AUF ANFRAGE SCHUBLADEN INNEN AUS DUFTENDEM ZEDERNHOLZ, ZUM GLEICHEN PREIS

CAMBUSA WINE / JUMBO

CAMBUSA WINE JUMBO

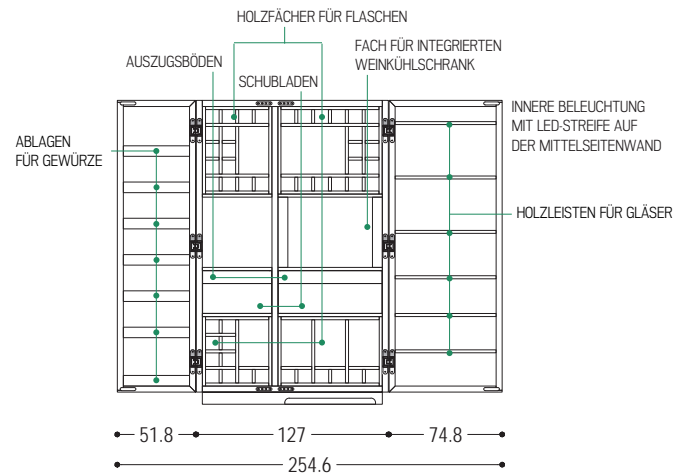
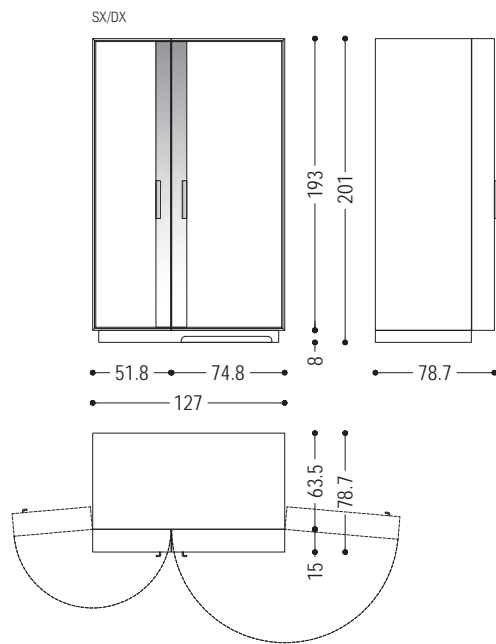

CAMBUSA WINE

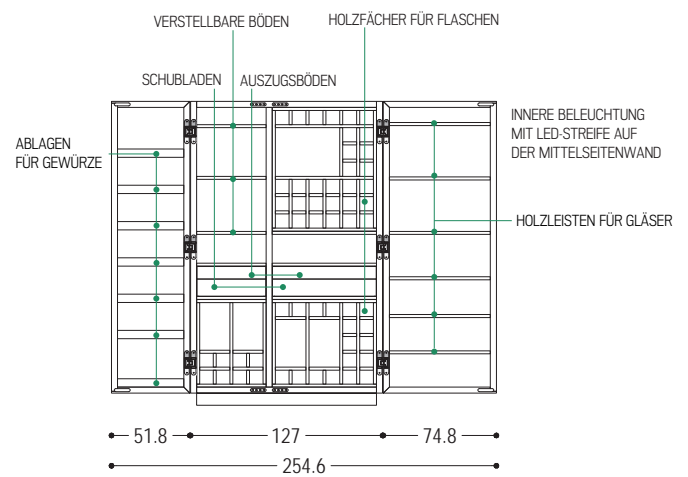
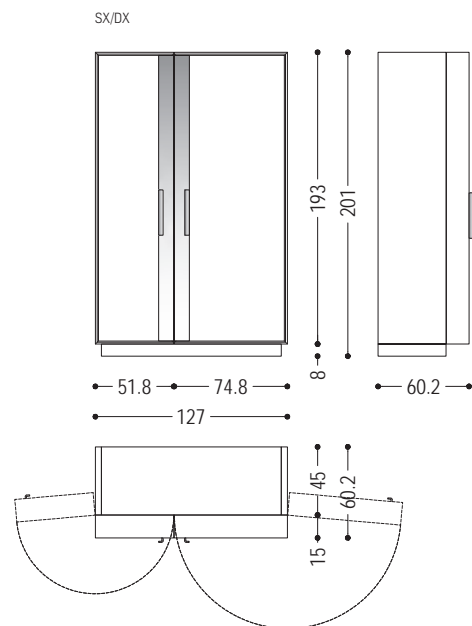



Mehrzweckschrank aus Massiv- und Furnierschichtholz, mit einer um 180 Grad drehbaren Tür versehen. Innen ist der Schrank mit Flaschen- und Gläserhaltern ausgestattet. Es besteht die Möglichkeit, in der Version Jumbo, kleine Geräte einzubauen. Die Regale an der Inneseite der Türen sind dafür gedacht, um Gläser und Sonstiges zu verstauen. In der Schrank-Seitenwand ist eine Led-Lichtleiste montiert und dank eines Sensors geht das Licht beim Öffnen der Tür automatisch an.

STANDARD AUSSTATTUNG: WIE AUF DEN SKIZZEN
 TÜRÖFFNUNG NACH KUNDENANGABEN
ZUSÄTZLICHE ZUBEHÖRE: SEHEN SIE EINLEITUNGSSEITEN

VERSION JUMBO: (für Einbau kleiner Elektrogeräte wie Kühlschrank, Mikrowelle und Weinkühler gedacht) das Fach passt zu Elektrogeräten mit folgenden Einbaumaßen: L.56 T.55 H.45 cm. Auf Anfrage sind andere Maße möglich. In diesem Fall wird das Datenblatt des Gerätes zur Prüfung gebraucht.

STANDARD VERSION: GRIFF UND GRIFFLEISTE AUS EISEN IRONDUST LACKIERT (B2); SCHUBLADE UND AUSZUGSBODEN MIT PUSH PULL ÖFFNUNGSSYSTEM, AUF VOLLAUSZÜGE

WICHTIG: DAS MÖBEL MUSS VOR DER MONTAGE DER TÜR AN DIE WAND BEFESTIGT WERDEN.

ART.NR.	MASS	GRIFF UND GRIFFLEISTE	A1	A2	A4
CAMBUSA WINE SMALL	L.77/154,5 x T.60,2 x H.201	B2	8.500	8.170	9.800
		B3	9.180	8.850	10.480
CAMBUSA WINE SMALL JUMBO	L.77/154,5 x T.78,7 x H.201	B2	8.645	8.320	8.920
		B3	9.325	9.000	9.600

VERFÜGBARE AUSFÜHRUNGEN

- A1: Nussbaum ohne Knoten, Nussbaum mit Knoten
- A2: Eiche ohne Knoten, Eiche mit Knoten, Kirschbaum
- A4: Eiche ohne Knoten pigmentiert: Milchweiß, total black
 Eiche mit Knoten pigmentiert: Milchweiß, total black
 N.B.: pigmentierte Oberfläche nur aussen, innen aus Eiche
- B2: Eisen lackiert: irondust, RAL (nur ausgewählte Farben)
- B3: Eisen lackiert, Effekt matt gebürstet: Bronze antik, Edelstahl, Titan

N.B.: AUF ANFRAGE SCHUBLADEN INNEN AUS DUFTENDEM ZEDERNHOLZ, ZUM GLEICHEN PREIS

CAMBUSA WINE SMALL /JUMBO

CAMBUSA WINE SMALL JUMBO

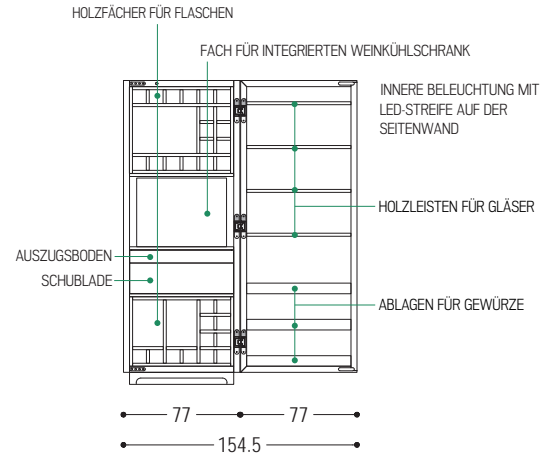
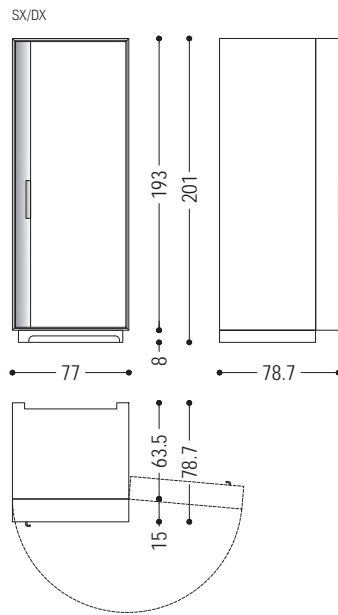

CAMBUSA WINE SMALL

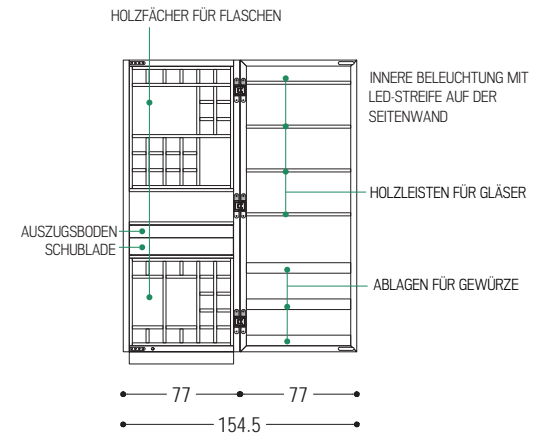
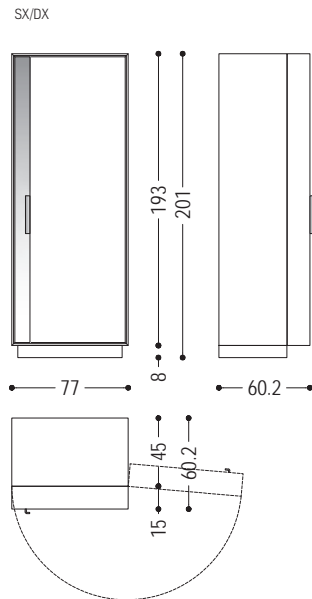



Mehrzweckschrank aus Massiv- und Furnierschichtholz, mit zwei um 180 Grad drehbaren Türen versehen. Innen ist der Schrank in Fächern verschiedener Größe unterteilt. Es besteht die Möglichkeit, in der Version Jumbo, kleine Geräte einzubauen. Die Regale an der Inneseite der Türen sind dafür gedacht, um Gläser; Geschirr und Sonstiges zu verstauen. In der Schrank-Mittelseitenwand sind Led-Lichtleisten montiert und dank eines Sensors geht das Licht beim Öffnen der Türen automatisch an.

STANDARDAUSSTATTUNG: WIE AUF DEN SKIZZEN

KLEINE TÜR LINKS, GROSSE TÜR RECHTS. AUF ANFRAGE UNGEKEHRT ERHÄLTlich

ZUSÄTZLICHE ZUBEHÖRE: SEHEN SIE EINLEITUNGSSEITEN

VERSION JUMBO: (für Einbau kleiner Elektrogeräte wie Kühlschrank, Mikrowelle und Weinkühler gedacht) das Fach passt zu Elektrogeräten mit folgenden Einbaumaßen: L.56 T.55 H.45 cm. Auf Anfrage sind andere Maße möglich. In diesem Fall wird das Datenblatt des Gerätes zur Prüfung gebraucht.

STANDARD VERSION: GRIFF UND GRIFFLEISTE AUS EISEN IRONDUST LACKIERT (B2); SCHUBLADEN UND AUSZUGSBÖDEN MIT PUSH PULL ÖFFNUNGSSYSTEM, AUF VOLLAUSZÜGE

WICHTIG: DAS MÖBEL MUSS VOR DER MONTAGE DER TÜREN AN DIE WAND BEFESTIGT WERDEN.

ART.NR.	MASS	GRIFF UND GRIFFLEISTE	A1	A2	A4
CAMBUSA COOK	L.127/254,6 x T.60,2 x H.201	B2	10.555	10.140	11.670
		B3	11.905	11.490	13.020
CAMBUSA COOK JUMBO	L.127/254,6 x T.78,7 x H.201	B2	10.690	10.285	11.815
		B3	12.040	11.635	13.165

VERFÜGBARE AUSFÜHRUNGEN

- A1: Nussbaum ohne Knoten, Nussbaum mit Knoten
- A2: Eiche ohne Knoten, Eiche mit Knoten, Kirschbaum
- A4: Eiche ohne Knoten pigmentiert: Milchweiß, total black
Eiche mit Knoten pigmentiert: Milchweiß, total black
N.B.: pigmentierte Oberfläche nur aussen, innen aus Eiche
- B2: Eisen lackiert: iron dust, RAL (nur ausgewählte Farben)
- B3: Eisen lackiert, Effekt matt gebürstet: Bronze antik, Edelstahl, Titan

N.B.: AUF ANFRAGE SCHUBLADEN INNEN AUS DUFTENDEM ZEDERNHOLZ, ZUM GLEICHEN PREIS

CAMBUSA COOK / JUMBO

CAMBUSA COOK JUMBO

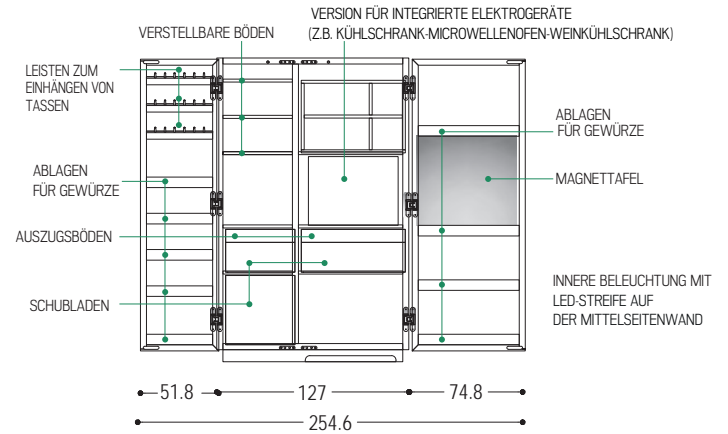
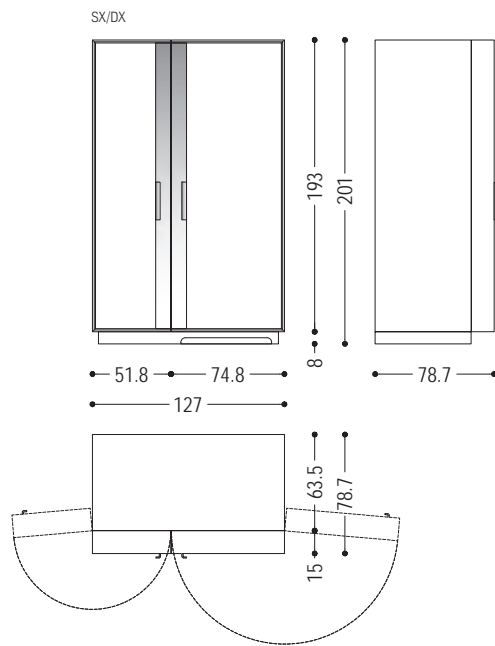

CAMBUSA COOK

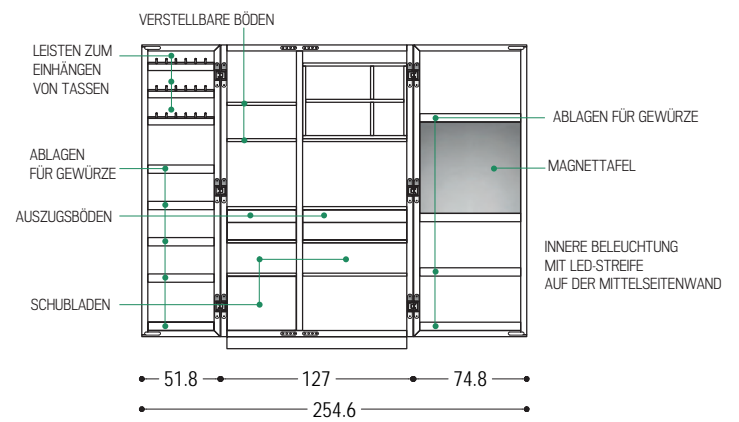
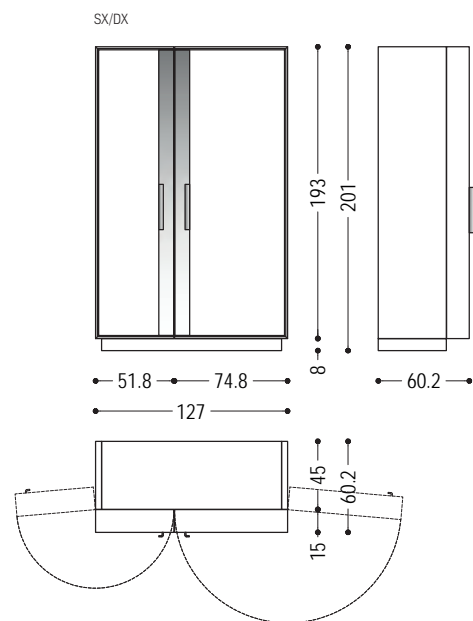



Mehrzweckschrank aus Massiv- und Furnierschichtholz, mit einer um 180 Grad drehbaren Tür versehen. Innen ist der Schrank in Fächern verschiedener Größe unterteilt. Es besteht die Möglichkeit, in der Version Jumbo, kleine Geräte einzubauen. Die Regale an der Inneseite der Türen sind dafür gedacht, um Gläser; Geschirr und Sonstiges zu verstauen. In der Schrank-Seitenwand ist eine Led-Lichtleiste montiert und dank eines Sensors geht das Licht beim Öffnen der Tür automatisch an.

STANDARDAUSSTATTUNG: WIE AUF DEN SKIZZEN
 TÜRÖFFNUNG NACH KUNDENANGABE
ZUSÄTZLICHE ZUBEHÖRE: SEHEN SIE EINLEITUNGSSEITEN

VERSION JUMBO: (für Einbau kleiner Elektrogeräte wie Kühlschrank, Mikrowelle und Weinkühler gedacht) das Fach passt zu Elektrogeräten mit folgenden Einbaumaßen: L.56 T.55 H.45 cm. Auf Anfrage sind andere Maße möglich. In diesem Fall wird das Datenblatt des Gerätes zur Prüfung gebraucht.

STANDARD VERSION: GRIFF UND GRIFFLEISTE AUS EISEN IRONDUST LACKIERT (B2); SCHUBLADE UND AUSZUGSBODEN MIT PUSH PULL ÖFFNUNGSSYSTEM, AUF VOLLAUSZÜGE

WICHTIG: DAS MÖBEL MUSS VOR DER MONTAGE DER TÜR AN DIE WAND BEFESTIGT WERDEN.

ART.NR.	MASS	GRIFF UND GRIFFLEISTE	A1	A2	A4
CAMBUSA COOK SMALL	L.77/154,5 x T.60,2 x H.201	B2	7.895	7.590	8.240
		B3	8.575	8.270	8.920
CAMBUSA COOK SMALL JUMBO	L.77/154,5 x T.78,7 x H.201	B2	8.050	7.740	8.390
		B3	8.730	8.420	9.070

VERFÜGBARE AUSFÜHRUNGEN

- A1: Nussbaum ohne Knoten, Nussbaum mit Knoten
- A2: Eiche ohne Knoten, Eiche mit Knoten, Kirschbaum
- A4: Eiche ohne Knoten pigmentiert: Milchweiß, total black
 Eiche mit Knoten pigmentiert: Milchweiß, total black
 N.B.: pigmentierte Oberfläche nur aussen, innen aus Eiche
- B2: Eisen lackiert: irondust, RAL (nur ausgewählte Farben)
- B3: Eisen lackiert, Effekt matt gebürstet: Bronze antik, Edelstahl, Titan

N.B.: AUF ANFRAGE SCHUBLADEN INNEN AUS DUFTENDEM ZEDERNHOLZ, ZUM GLEICHEN PREIS

CAMBUSA COOK SMALL / JUMBO

CAMBUSA COOK SMALL JUMBO

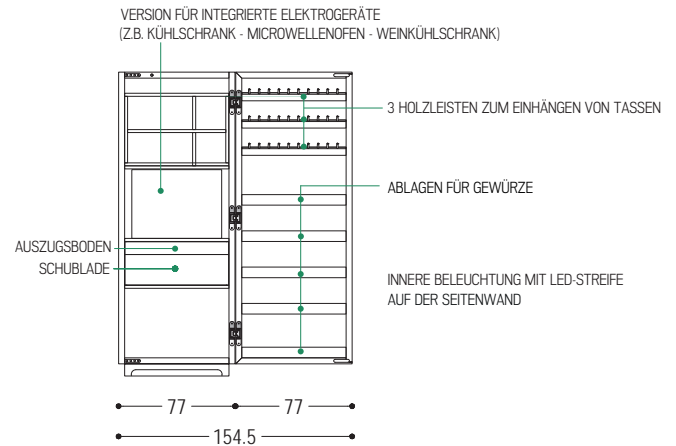
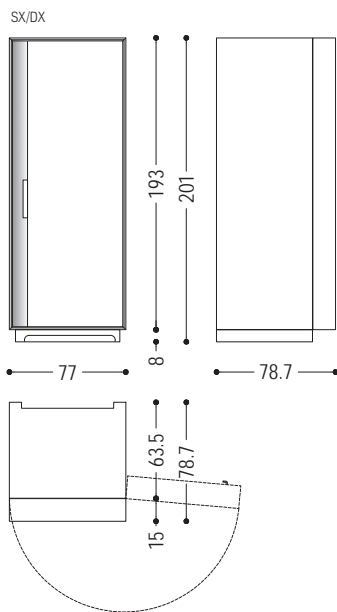

CAMBUSA COOK SMALL

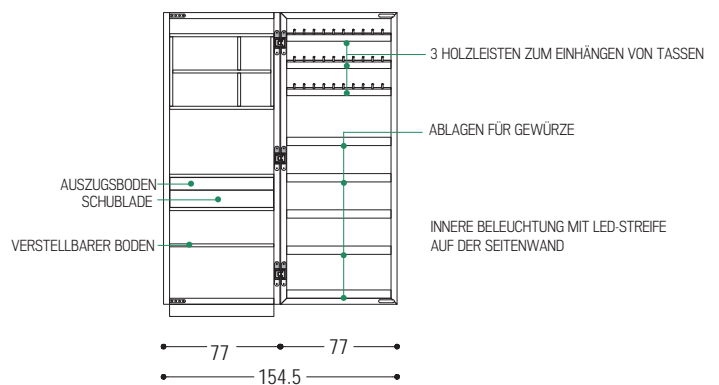
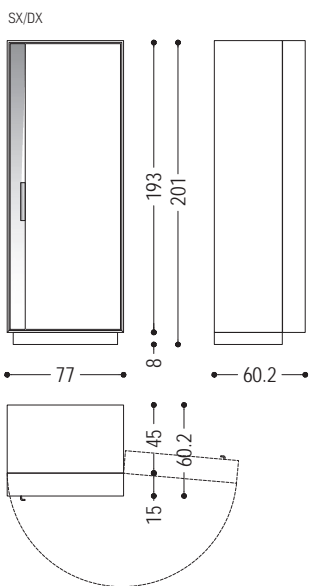



Mehrzweckschrank aus Massiv- und Furnierschichtholz, mit zwei um 180 Grad drehbaren Glastüren versehen. Innen ist der Schrank mit Flaschen- und Gläserhaltern ausgestattet. Es besteht die Möglichkeit, in der Version Jumbo, kleine Geräte einzubauen. In der Schrank-Mittelseitenwand sind Led-Lichtleisten montiert und dank eines Sensors geht das Licht beim Öffnen der Türen automatisch an.

STANDARDAUSSTATTUNG: WIE AUF DEN SKIZZEN
 KLEINE TÜR LINKS, GROSSE TÜR RECHTS. AUF ANFRAGE UNGEKEHRT ERHÄLTlich

ZUSÄTZLICHE ZUBEHÖRE: SEHEN SIE EINLEITUNGSSEITEN

VERSION JUMBO: (für Einbau kleiner Elektrogeräte wie Kühlschrank, Mikrowelle und Weinkühler gedacht) das Fach passt zu Elektrogeräten mit folgenden Einbaumaßen: L.56 T.55 H.91,5 cm. Auf Anfrage sind andere Maße möglich. In diesem Fall wird das Datenblatt des Gerätes zur Prüfung gebraucht.

STANDARD VERSION: KLARGLASTÜREN (E1) MIT HOLZRAHMEN; GEFRÄSTE GRIFFMULDEN; SCHUBLADEN UND AUSZUGSBÖDEN MIT PUSH PULL ÖFFNUNGSSYSTEM, AUF VOLLAUSZÜGE

WICHTIG: DAS MÖBEL MUSS VOR DER MONTAGE DER TÜREN AN DIE WAND BEFESTIGT WERDEN.

ART.NR.	MASS	TÜREN	A1	A2	A4
CAMBUSA WINE GLASS	L.127/254,6 x T.60,4 x H.201	E1	10.975	10.435	12.350
		E2	12.175	11.635	13.550
CAMBUSA WINE GLASS JUMBO	L.127/254,6 x T.78,9 x H.201	E1	11.120	10.590	12.495
		E2	12.320	11.790	13.695

VERFÜGBARE AUSFÜHRUNGEN

- A1: Nussbaum ohne Knoten, Nussbaum mit Knoten
- A2: Eiche ohne Knoten, Eiche mit Knoten, Kirschbaum
- A4: Eiche ohne Knoten pigmentiert: Milchweiß, total black
 Eiche mit Knoten pigmentiert: Milchweiß, total black
 N.B.: pigmentierte Oberfläche nur aussen, innen aus Eiche
- E1: Glas: Klarglas, satiniert
- E2: Glas: Rauchglas, bronziert

N.B.: AUF ANFRAGE SCHUBLADEN INNEN AUS DUFTENDEM ZEDERNHOLZ, ZUM GLEICHEN PREIS

AUFPREIS FÜR HOLZRAHMEN VARIANTEN	
PIGMENTIERTE AUSFÜHRUNG KAT. A4	760
AUSFÜHRUNG EFFEKT EISEN KAT. B2	2.400
AUSFÜHRUNG EFFEKT EISEN KAT. B3	3.200

CAMBUSA WINE GLASS / JUMBO

CAMBUSA WINE GLASS JUMBO

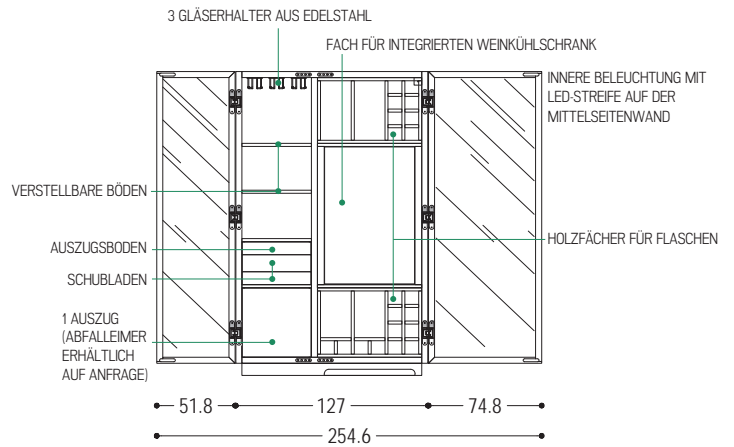
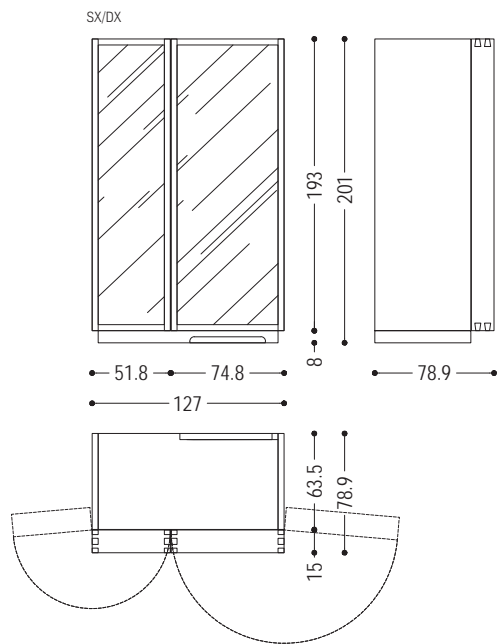

CAMBUSA WINE GLASS

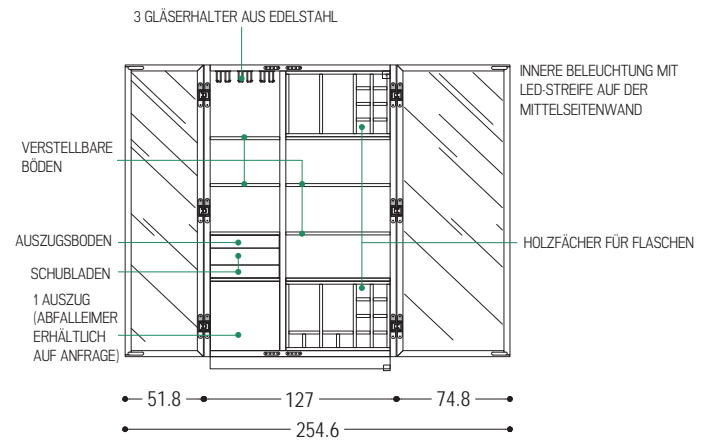
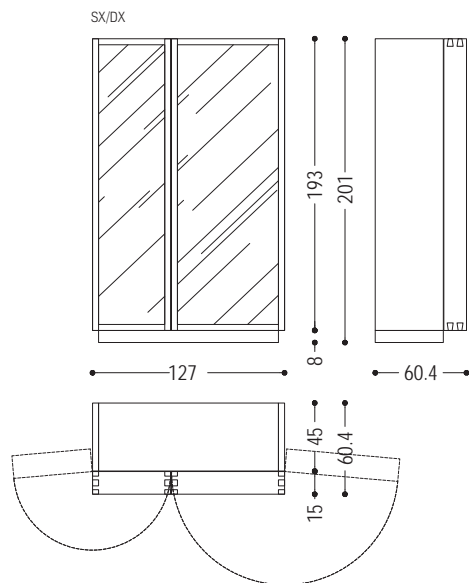



Mehrzweckschrank aus Massiv- und Furnierschichtholz, mit einer um 180 Grad drehbaren Glastür versehen. Es besteht die Möglichkeit, in der Version Jumbo, kleine Geräte einzubauen. Innen ist der Schrank mit Flaschen- und Gläserhaltern ausgestattet. In der Schrank-Seitenwand ist eine Led-Lichtleiste montiert und dank eines Sensors geht das Licht beim Öffnen der Tür automatisch an.

STANDARDAUSSTATTUNG: WIE AUF DEN SKIZZEN
 TÜRÖFFNUNG NACH KUNDENANGABEN
ZUSÄTZLICHE ZUBEHÖRE: SEHEN SIE EINLEITUNGSSEITEN

VERSION JUMBO: (für Einbau kleiner Elektrogeräte wie Kühlschrank, Mikrowelle und Weinkühler gedacht) das Fach passt zu Elektrogeräten mit folgenden Einbaumaßen: L.56 T.55 H.91,5 cm. Auf Anfrage sind andere Maße möglich. In diesem Fall wird das Datenblatt des Gerätes zur Prüfung gebraucht.

STANDARD VERSION: KLARGLASTÜR (E1) MIT HOLZRAHMEN; GEFRÄSTE GRIFFMULDE; SCHUBLADE UND AUSZUGSBODEN MIT PUSH PULL ÖFFNUNGSSYSTEM, AUF VOLLAUSZÜGE

WICHTIG: DAS MÖBEL MUSS VOR DER MONTAGE DER TÜR AN DIE WAND BEFESTIGT WERDEN.

ART.NR.	MASS	TÜR	A1	A2	A4
CAMBUSA WINE GLASS SMALL	L.77/154,5 x T.60,4 x H.201	E1	8.410	7.835	9.790
		E2	9.010	8.435	10.390
CAMBUSA WINE GLASS SMALL JUMBO	L.77/154,5 x T.78,9 x H.201	E1	8.545	7.990	9.940
		E2	9.145	8.590	10.540

VERFÜGBARE AUSFÜHRUNGEN

- A1:** Nussbaum ohne Knoten, Nussbaum mit Knoten
- A2:** Eiche ohne Knoten, Eiche mit Knoten, Kirschbaum
- A4:** Eiche ohne Knoten pigmentiert: Milchweiß, total black
 Eiche mit Knoten pigmentiert: Milchweiß, total black
 N.B.: pigmentierte Oberfläche nur aussen, innen aus Eiche
- E1:** Glas: Klarglas, satiniert
- E2:** Glas: Rauchglas, bronziert

N.B.: AUF ANFRAGE SCHUBLADEN INNEN AUS DUFTENDEM ZEDERNHOLZ, ZUM GLEICHEN PREIS

AUFPREIS FÜR HOLZRAHMEN VARIANTEN	
PIGMENTIERTE AUSFÜHRUNG KAT. A4	380
AUSFÜHRUNG EFFEKT EISEN KAT. B2	1.200
AUSFÜHRUNG EFFEKT EISEN KAT. B3	1.600

CAMBUSA WINE GLASS SMALL /JUMBO

CAMBUSA WINE GLASS SMALL JUMBO

SX/DX

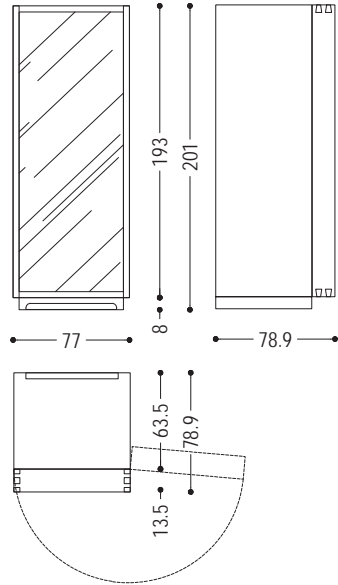

FACH FÜR INTEGRIERTEN WEINKÜHLSCHRANK

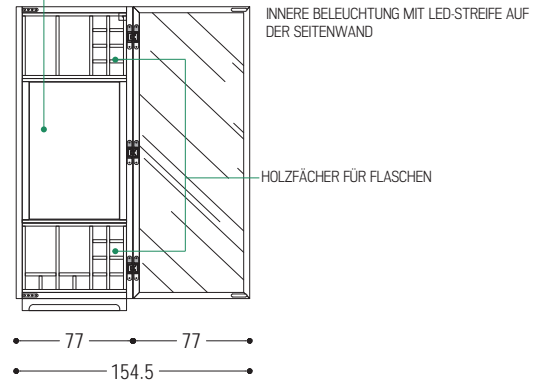

CAMBUSA WINE GLASS SMALL

SX/DX

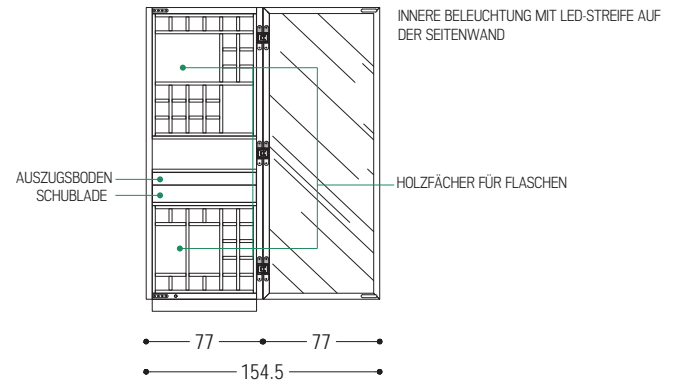
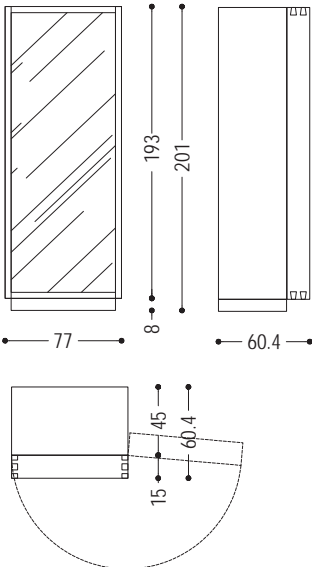



Mehrzweckschrank aus Massiv- und Furnierschichtholz, mit zwei um 180 Grad drehbaren Glastüren versehen. Innen ist der Schrank in Fächern verschiedener Größe unterteilt. Es besteht die Möglichkeit, in der Version Jumbo, kleine Geräte einzubauen. In der Schrank-Mittelseitenwand sind Led-Lichtleisten montiert und dank eines Sensors geht das Licht beim Öffnen der Türen automatisch an.

STANDARDAUSSTATTUNG: WIE AUF DEN SKIZZEN
 KLEINE TÜR LINKS, GROSSE TÜR RECHTS. AUF ANFRAGE UNGEKEHRT ERHÄLTlich
ZUSÄTZLICHE ZUBEHÖRE: SEHEN SIE EINLEITUNGSSEITEN

VERSION JUMBO: (für Einbau kleiner Elektrogeräte wie Kühlschrank, Mikrowelle und Weinkühler gedacht) das Fach passt zu Elektrogeräten mit folgenden Einbaumaßen: L.56 T.55 H.46,5 cm. Auf Anfrage sind andere Maße möglich. In diesem Fall wird das Datenblatt des Gerätes zur Prüfung gebraucht.

STANDARD VERSION: KLARGLASTÜREN (E1) MIT HOLZRAHMEN; GEFRÄSTE GRIFFMULDEN; SCHUBLADEN UND AUSZUGSBÖDEN MIT PUSH PULL ÖFFNUNGSSYSTEM, AUF VOLLAUSZÜGE

WICHTIG: DAS MÖBEL MUSS VOR DER MONTAGE DER TÜREN AN DIE WAND BEFESTIGT WERDEN.

ART.NR.	MASS	TÜREN	A1	A2	A4
CAMBUSA COOK GLASS	L.127/254,6 x T.60,4 x H.201	E1	10.240	9.730	11.055
		E2	11.440	10.930	12.255
CAMBUSA COOK GLASS JUMBO	L.127/254,6 x T.78,9 x H.201	E1	10.380	9.880	11.200
		E2	11.580	11.080	12.400

VERFÜGBARE AUSFÜHRUNGEN

- A1:** Nussbaum ohne Knoten, Nussbaum mit Knoten
- A2:** Eiche ohne Knoten, Eiche mit Knoten, Kirschbaum
- A4:** Eiche ohne Knoten pigmentiert: Milchweiß, total black
 Eiche mit Knoten pigmentiert: Milchweiß, total black
 N.B.: pigmentierte Oberfläche nur aussen, innen aus Eiche
- E1:** Glas: Klarglas, satiniert
- E2:** Glas: Rauchglas, bronziert

N.B.: AUF ANFRAGE SCHUBLADEN INNEN AUS DUFTENDEM ZEDERNHOLZ, ZUM GLEICHEN PREIS

AUFPREIS FÜR HOLZRAHMEN VARIANTEN	
PIGMENTIERTE AUSFÜHRUNG KAT. A4	760
AUSFÜHRUNG EFFEKT EISEN KAT. B2	2.400
AUSFÜHRUNG EFFEKT EISEN KAT. B3	3.200

CAMBUSA COOK GLASS / JUMBO

CAMBUSA COOK GLASS JUMBO

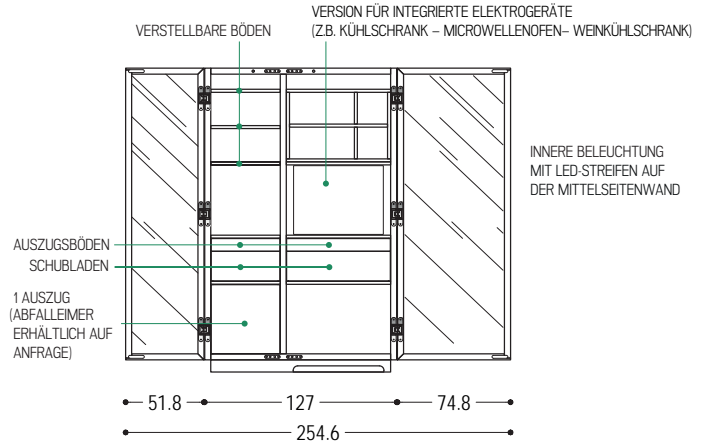
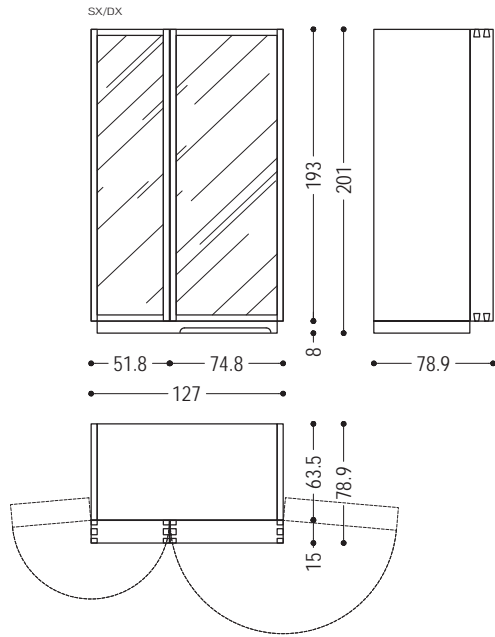

CAMBUSA COOK GLASS

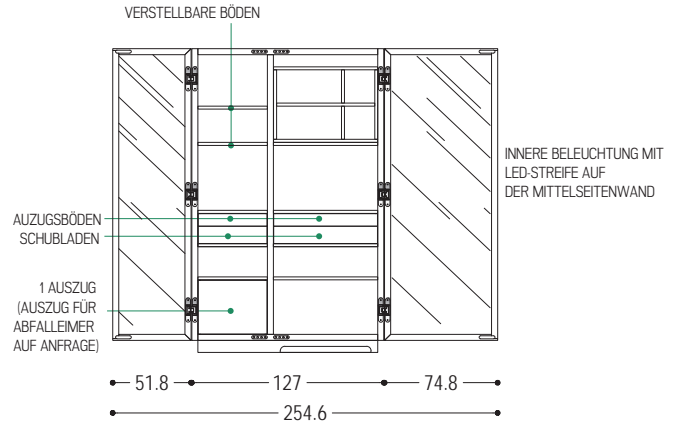
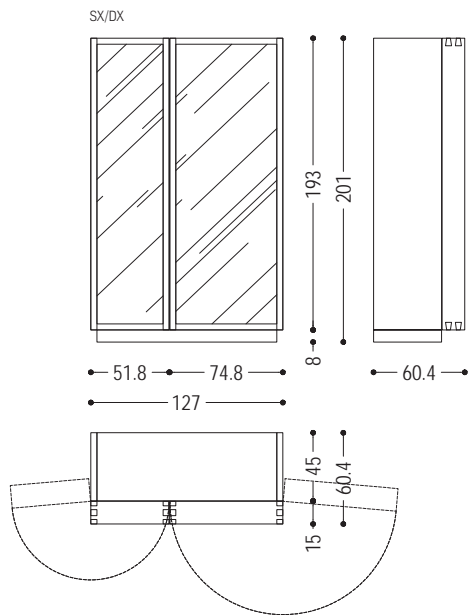



Mehrzweckschrank aus Massiv- und Furnierschichtholz, mit einer um 180 Grad drehbaren Glastür versehen. Innen ist der Schrank in Fächern verschiedener Größe unterteilt. Es besteht die Möglichkeit, in der Version Jumbo, kleine Geräte einzubauen. In der Schrank-Seitenwand ist eine Led-Lichtleiste montiert und dank eines Sensors geht das Licht beim Öffnen der Tür automatisch an.

STANDARD AUSSTATTUNG: WIE AUF DEN SKIZZEN
 TÜRÖFFNUNG NACH KUNDENANGABEN
ZUSÄTZLICHE ZUBEHÖRE: SEHEN SIE EINLEITUNGSSEITEN

VERSION JUMBO: (für Einbau kleiner Elektrogeräte wie Kühlschrank, Mikrowelle und Weinkühler gedacht) das Fach passt zu Elektrogeräten mit folgenden Einbaumaßen: L.56 T.55 H.46,5 cm. Auf Anfrage sind andere Maße möglich. In diesem Fall wird das Datenblatt des Gerätes zur Prüfung gebraucht.

STANDARD VERSION: KLARGLASTÜR (E1) MIT HOLZRAHMEN; GEFRÄSTE GRIFFMULDE; SCHUBLADE UND AUSZUGSBODEN MIT PUSH PULL ÖFFNUNGSSYSTEM, AUF VOLLAUSZÜGE

WICHTIG: DAS MÖBEL MUSS VOR DER MONTAGE DER TÜR AN DIE WAND BEFESTIGT WERDEN.

ART.NR.	MASS	TÜR	A1	A2	A4
CAMBUSA COOK GLASS SMALL	L.77/154,5 x T.60,4 x H.201	E1	7.610	7.210	7.650
		E2	8.210	7.810	8.250
CAMBUSA COOK GLASS SMALL JUMBO	L.77/154,5 x T.78,9 x H.201	E1	7.740	7.365	7.805
		E2	8.340	7.965	8.405

VERFÜGBARE AUSFÜHRUNGEN

- A1: Nussbaum ohne Knoten, Nussbaum mit Knoten
- A2: Eiche ohne Knoten, Eiche mit Knoten, Kirschbaum
- A4: Eiche ohne Knoten pigmentiert: Milchweiß, total black
 Eiche mit Knoten pigmentiert: Milchweiß, total black
 N.B.: pigmentierte Oberfläche nur aussen, innen aus Eiche
- E1: Glas: Klarglas, satiniert
- E2: Glas: Rauchglas, bronziert

N.B.: AUF ANFRAGE SCHUBLADEN INNEN AUS DUFTENDEM ZEDERNHOLZ, ZUM GLEICHEN PREIS

AUFPREIS FÜR HOLZRAHMEN VARIANTEN	
PIGMENTIERTE AUSFÜHRUNG KAT. A4	380
AUSFÜHRUNG EFFEKT EISEN KAT. B2	1.200
AUSFÜHRUNG EFFEKT EISEN KAT. B3	1.600

CAMBUSA COOK GLASS SMALL / JUMBO

CAMBUSA COOK GLASS SMALL JUMBO

SX/DX

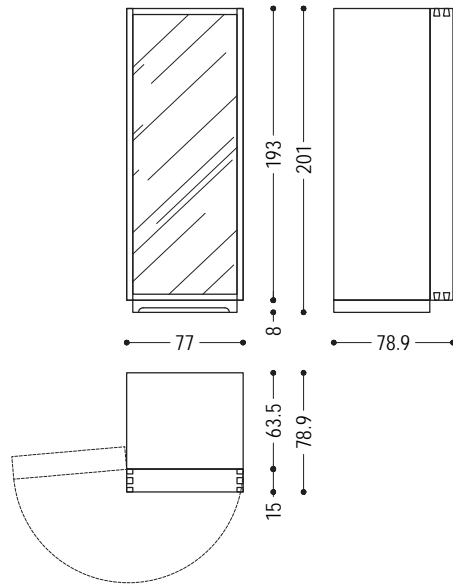

VERSION FÜR INTEGRIERTE ELEKTROGERÄTE
(Z.B. KÜHLSCHRANK – MICROWELLENOFEN – WEINKÜHLSCHRANK)

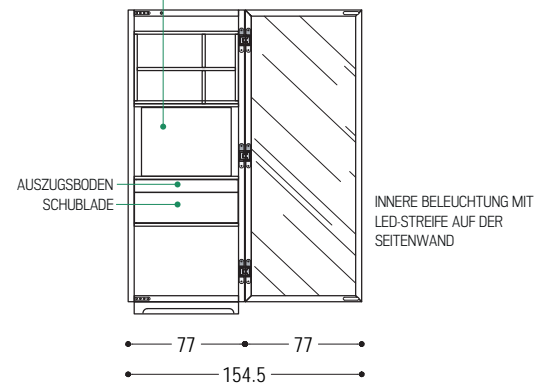

CAMBUSA COOK GLASS SMALL

SX/DX

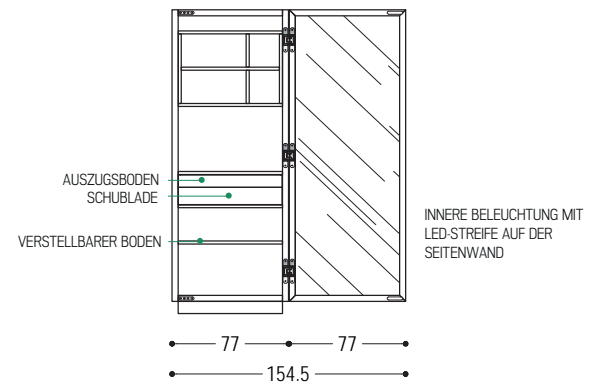
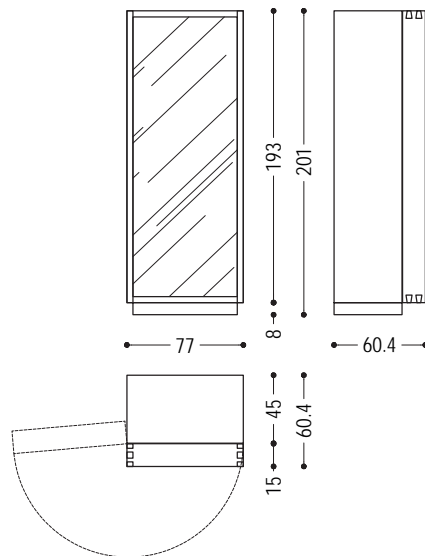



Mehrzweckschrank aus Massiv- und Furnierschichtholz, mit zwei um 180 Grad drehbaren Türen aus Rauchglas mit Holzgriffen versehen. Innen ist der Schrank funktionsgemäß unterteilt und ausgestattet. Es besteht die Möglichkeit, in der Version Jumbo, kleine Geräte einzubauen. In der Schrank-Mittelseitenwand sind Led-Lichtleisten montiert und dank eines Sensors geht das Licht beim Öffnen der Türen automatisch an.

STANDARDAUSSTATTUNG: WIE AUF DEN SKIZZEN

KLEINE TÜR LINKS, GROSSE TÜR RECHTS. AUF ANFRAGE UMGEKEHRT ERHÄLTlich

ZUSÄTZLICHE ZUBEHÖRE: SEHEN SIE EINLEITUNGSSEITEN

VERSION JUMBO: (für Einbau kleiner Elektrogeräte wie Kühlschranks, Mikrowelle und Weinkühler gedacht) das Fach passt zu Elektrogeräten mit folgenden Einbaumaßen: L.56 T.55 H.91,5 cm. Auf Anfrage sind andere Maße möglich. In diesem Fall wird das Datenblatt des Gerätes zur Prüfung gebraucht.

STANDARD VERSION: TÜREN UND BÖDEN AUS RAUCHGLAS (E2), MIT HOLZGRIFFEN; SCHUBLADEN MIT PUSH PULL ÖFFNUNGSSYSTEM, AUF VOLLAUSZÜGE
WICHTIG: DAS MÖBEL MUSS VOR DER MONTAGE DER TÜREN AN DIE WAND BEFESTIGT WERDEN.

ART.NR.	MASS	TÜREN	A1	A2	A4
CAMBUSA EVO	L.127/254,6 x T.60,2 x H.201	E2	10.400	10.010	10.985
CAMBUSA EVO 2 JUMBO	L.127/254,6 x T.81 x H.201	E2	11.200	10.815	11.790
CAMBUSA EVO 2	L.127/254,6 x T.60,2 x H.201	E2	10.580	10.195	11.170

VERFÜGBARE AUSFÜHRUNGEN

- A1: Nussbaum ohne Knoten, Nussbaum mit Knoten
- A2: Eiche ohne Knoten, Eiche mit Knoten, Kirschbaum
- A4: Eiche ohne Knoten pigmentiert: Milchweiß, total black
 Eiche mit Knoten pigmentiert: Milchweiß, total black
 N.B.: pigmentierte Oberfläche nur aussen, innen aus Eiche
- E2: Glas: Rauchglas, bronziert

N.B.: AUF ANFRAGE SCHUBLADEN INNEN AUS DUFTENDEM ZEDERNHOLZ, ZUM GLEICHEN PREIS

CAMBUSA EVO / JUMBO

CAMBUSA EVO

SX/DX

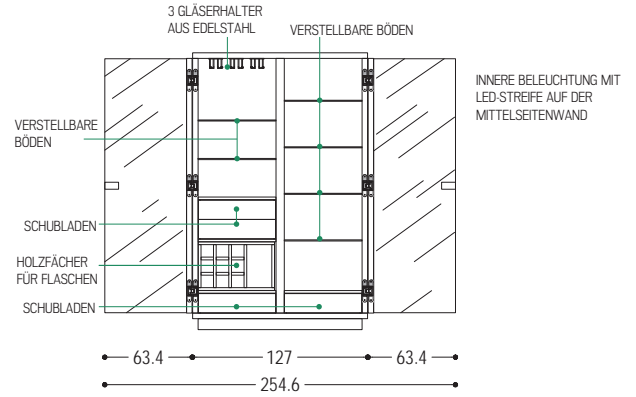
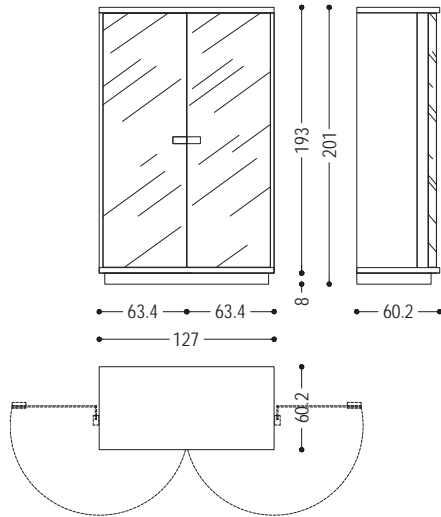

CAMBUSA EVO 2 JUMBO

SX/DX

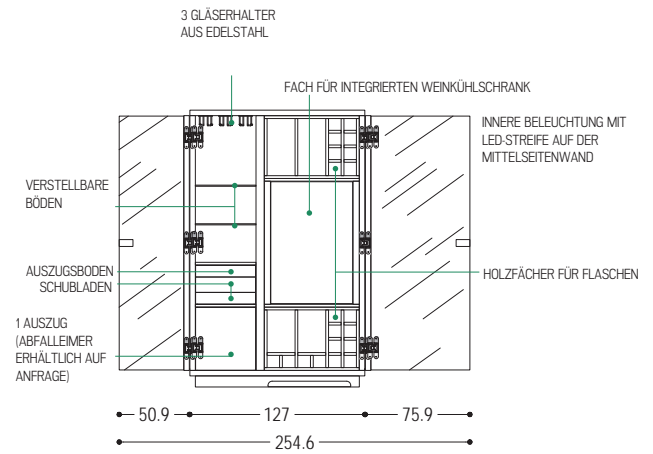
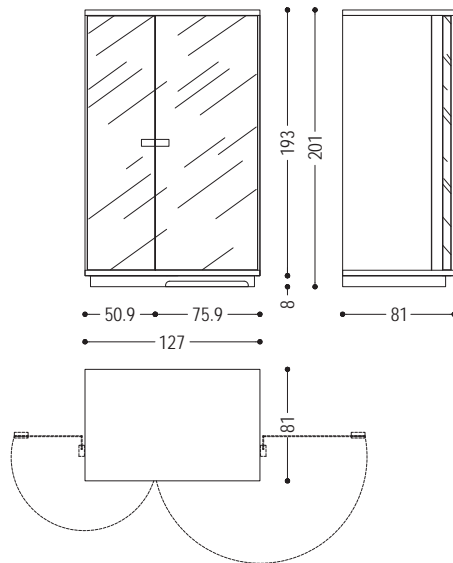

CAMBUSA EVO 2

SX/DX

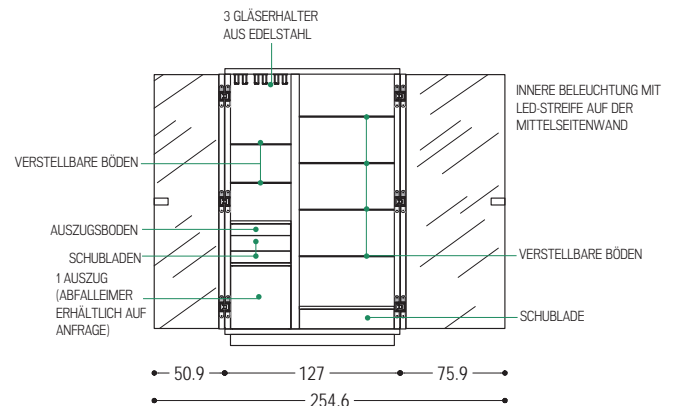
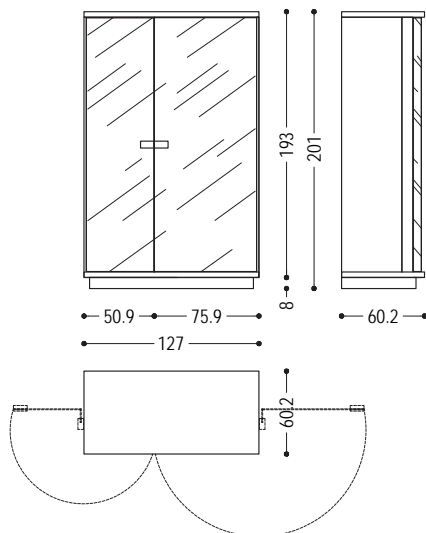



Mehrzweckschrank aus Massiv- und Furnierschichtholz, mit einer um 180 Grad drehbaren Tür aus Rauchglas mit Holzgriff versehen. Innen ist der Schrank funktionsgemäß unterteilt und ausgestattet. Es besteht die Möglichkeit, in der Version Jumbo, kleine Geräte einzubauen. In der Schrank-Seitenwand ist eine Led-Lichtleiste montiert und dank eines Sensors geht das Licht beim Öffnen der Tür automatisch an.

STANDARD AUSSTATTUNG: WIE AUF DEN SKIZZEN
 TÜRÖFFNUNG NACH KUNDENANGABEN
ZUSÄTZLICHE ZUBEHÖRE: SEHEN SIE EINLEITUNGSSEITEN

VERSION JUMBO: (für Einbau kleiner Elektrogeräte wie Kühlschrank, Mikrowelle und Weinkühler gedacht) das Fach passt zu Elektrogeräten mit folgenden Einbaumaßen: L.56 T.55 H.91,5 cm. Auf Anfrage sind andere Maße möglich. In diesem Fall wird das Datenblatt des Gerätes zur Prüfung gebraucht.

STANDARD VERSION: TÜR UND BÖDEN AUS RAUCHGLAS (E2) MIT HOLZGRIFFEN; SCHUBLADEN MIT PUSH PULL ÖFFNUNGSSYSTEM, AUF VOLLAUSZÜGE

WICHTIG: DAS MÖBEL MUSS VOR DER MONTAGE DER TÜR AN DIE WAND BEFESTIGT WERDEN.

CAMBUSA EVO SMALL / JUMBO

ART.NR.	MASS	TÜR	A1	A2	A4
CAMBUSA EVO 2 SMALL	L.77/154,3 x T.60,2 x H.201	E2	7.865	7.595	7.720
CAMBUSA EVO 2 SMALL JUMBO	L.77/154,3 x T.81 x H.201	E2	8.480	8.225	8.335

VERFÜGBARE AUSFÜHRUNGEN

- A1:** Nussbaum ohne Knoten, Nussbaum mit Knoten
- A2:** Eiche ohne Knoten, Eiche mit Knoten, Kirschbaum
- A4:** Eiche ohne Knoten pigmentiert: Milchweiß, total black
 Eiche mit Knoten pigmentiert: Milchweiß, total black
 N.B.: pigmentierte Oberfläche nur aussen, innen aus Eiche
- E2:** Glas: Rauchglas, bronziert

N.B.: AUF ANFRAGE SCHUBLADEN INNEN AUS DUFTENDEM ZEDERNHOLZ, ZUM GLEICHEN PREIS

CAMBUSA EVO SMALL / JUMBO

CAMBUSA EVO 2 SMALL JUMBO

SX/DX

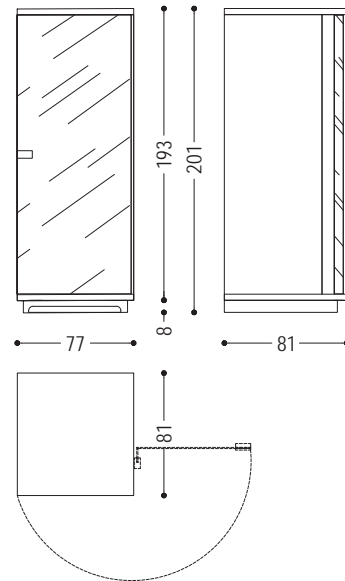

FACH FÜR INTEGRIERTEN WEINKÜHLSCHRANK

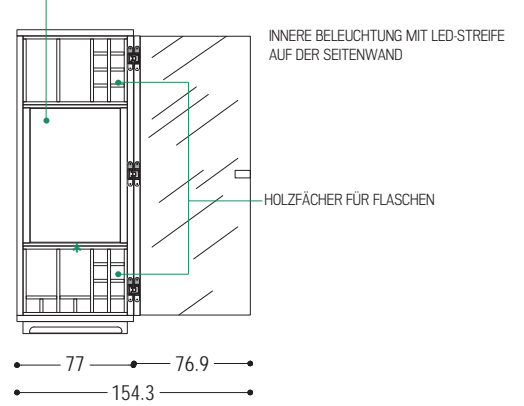

CAMBUSA EVO 2 SMALL

SX/DX

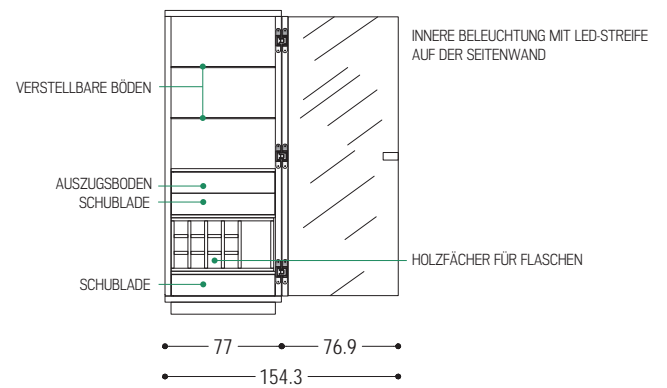
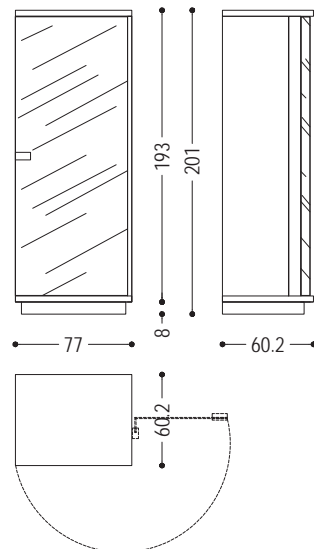



CAMBUSA FLY RESERVE



CAMBUSA FLY STORAGE



CAMBUSA FLY VANITY



Zweitüriger Mehrzweckschrank aus Furnierschichtholz, durch Metall-Untergestell und Innenschubladen mit Schwalbenschwanzverbindungen gekennzeichnet. Die Innenausstattung unterscheidet sich je nach Verwendung bzw. Modell (RESERVE, STORAGE und VANITY) und wurde dementsprechend geplant, um Weinflaschen, Liköre und Zigarren, Gläser und Geschirr, Kosmetika, Parfüme und Juwelen zu enthalten. Auf der Innenseite der Türen sind Regale angebracht und unter dem Schrankkorpus befindet sich ein Auszugsboden.

In der Schrank-Mittelseitenwand bzw. in dem oberen Boden sind Led-Lichtleisten montiert und dank eines Sensors geht das Licht beim Öffnen der Türen automatisch an.

STANDARD AUSSTATTUNG: WIE AUF DEN SKIZZEN

ZUSÄTZLICHE ZUBEHÖRE: SEHEN SIE EINLEITUNGSSEITEN

STANDARD VERSION: GRIFF UND GRIFFLEISTE AUS EISEN IRONDUST LACKIERT (B2); SCHUBLADEN UND AUSZUGSBÖDEN MIT PUSH PULL ÖFFNUNGSSYSTEM, AUF VOLLAUSZÜGE

WICHTIG: DAS MÖBEL MUSS AN DIE WAND BEFESTIGT WERDEN

ART.NR.	MASS	GRIFF, GRIFFLEISTE UND GESTELL	A1	A2	A4
CAMBUSA_FLY_RESERVE	L.90/180,6 x T.52,2 x H.180	B2	6.470	6.220	6.950
		B3	10.270	10.020	10.750
CAMBUSA_FLY_STORAGE	L.90/180,6 x T.52,2 x H.180	B2	6.050	5.795	6.545
		B3	9.850	9.595	10.345
CAMBUSA_FLY_VANITY	L.90/180,6 x T.52,2 x H.180	B2	6.470	6.220	6.950
		B3	10.270	10.020	10.750

VERFÜGBARE AUSFÜHRUNGEN

A1: Nussbaum ohne Knoten, Nussbaum mit Knoten

A2: Eiche ohne Knoten, Eiche mit Knoten, Kirschbaum

A4: Eiche ohne Knoten pigmentiert: Milchweiß, total black

Eiche mit Knoten pigmentiert: Milchweiß, total black

N.B.: pigmentierte Oberfläche nur aussen, innen aus Eiche

B2: Eisen lackiert: irondust, RAL (nur ausgewählte Farben)

B3: Eisen lackiert, Effekt matt gebürstet: Bronze antik, Edelstahl, Titan

N.B.: AUF ANFRAGE SCHUBLADEN INNEN AUS DUFTENDEM ZEDERNHOLZ, ZUM GLEICHEN PREIS

CAMBUSA FLY

CAMBUSA FLY RESERVE

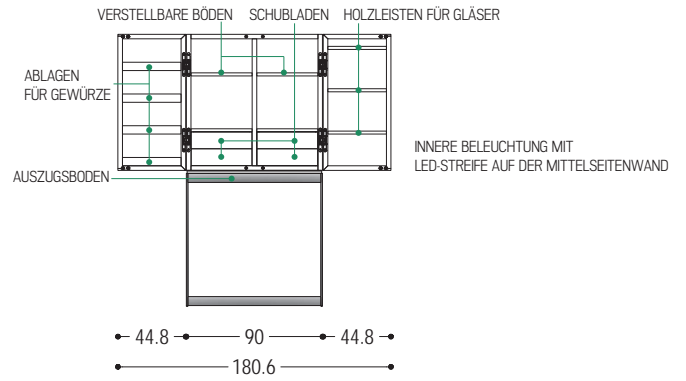
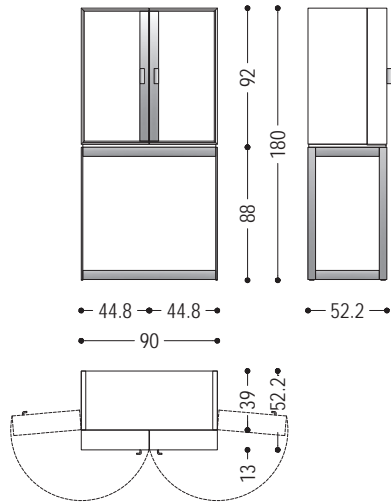

CAMBUSA FLY STORAGE

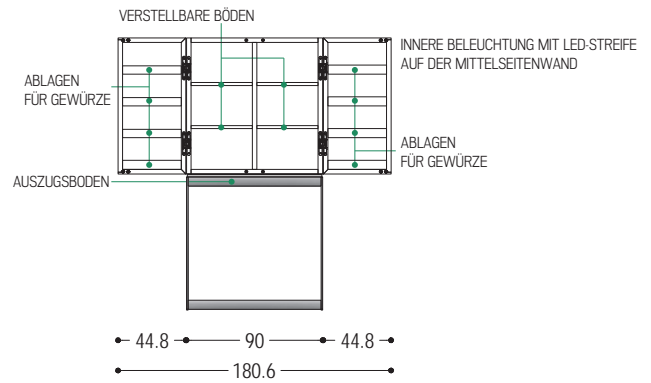
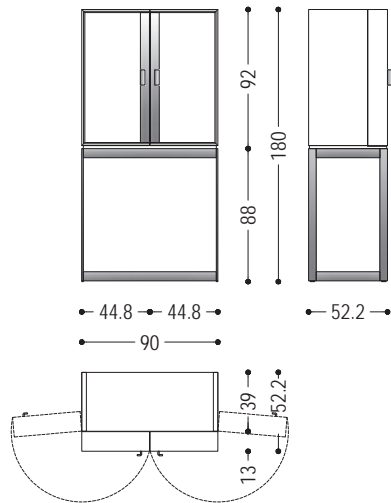

CAMBUSA FLY VANITY

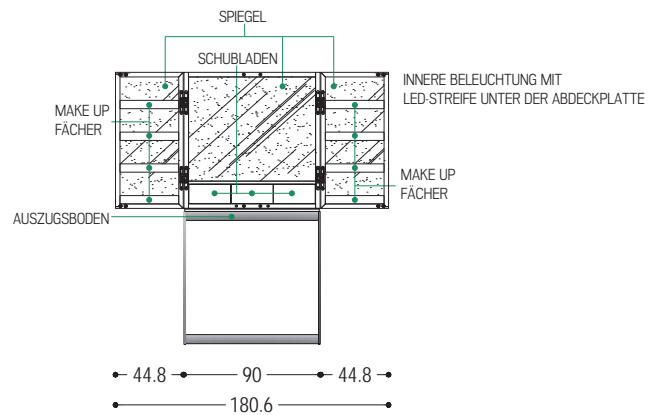
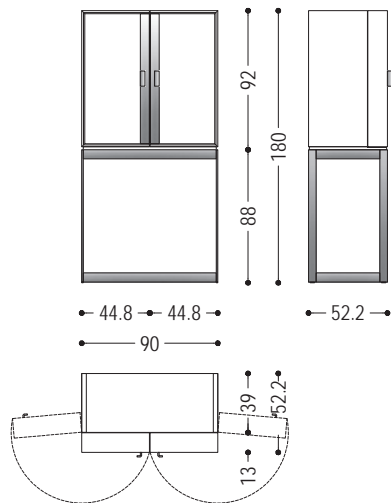



Zweitürige Vitrine mit Korpus aus Massiv- und Furnierschichtholz, Klarglastüren und Schubladen mit Schwalbenschwanzverbindungen versehen.
STANDARDAUSSTATTUNG: 2 TÜREN-6 VERSTELLBARE EINLEGEBÖDEN-4 SCHUBLADEN (2 INNERE SCHUBLADEN UND 2 AUSSENSCHUBLADEN)
ZUSÄTZLICHE ZUBEHÖRE: SEHEN SIE EINLEITUNGSSEITEN

STANDARD VERSION: TÜREN MIT GEFRÄSTEN GRIFFMULDEN, INNEN- UND AUSSENSCHUBLADEN MIT PUSH PULL ÖFFNUNGSSYSTEM, AUF VOLLAUSZÜGE

ART.NR.	MASS	TÜREN	A1	A2
2.27.18	L.152 x T.52 x H.209	E1	8.990	8.640
		E2	9.250	8.900
2.27.18.1	L.172 x T.52 x H.209	E1	9.480	9.120
		E2	9.840	9.480

VERFÜGBARE AUSFÜHRUNGEN

- A1: Nussbaum ohne Knoten, Nussbaum mit Knoten
- A2: Eiche ohne Knoten, Eiche mit Knoten, Kirschbaum
- E1: Glas: Klarglas, satiniert
- E2: Glas: Rauchglas, bronziert

N.B.: AUF ANFRAGE SCHUBLADEN INNEN AUS DUFTENDEM ZEDERNHOLZ, ZUM GLEICHEN PREIS

AUFPREIS FÜR LED BELEUCHTUNG	
4 SPOTLIGHTS MIT TRAFU	380

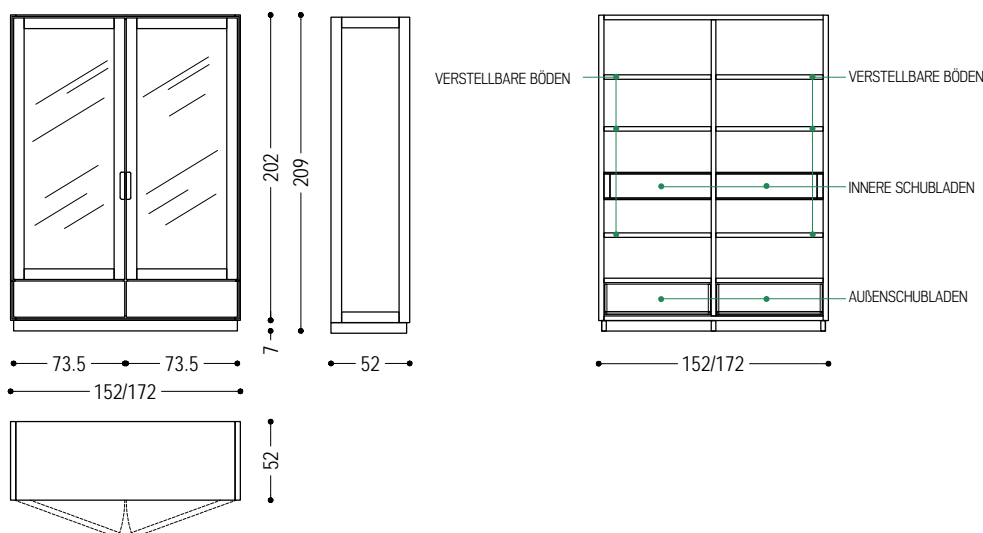



Sideboard aus Massivholz und Tischlerplatte, mit Türen und Schubladen, die mit Schwalbenschwanzverbindungen zusammengefügt sind, mit zentralem, offenem Fach.

STANDARD AUSSTATTUNG: 2 TÜREN - 2 VERSTELLBARE GLASEINLEGEBODEN - 2 SCHUBLADEN

ZUSÄTZLICHE ZUBEHÖRE: SEHEN SIE EINLEITUNGSSEITEN

STANDARD VERSION: SCHUBLADEN AUF VOLLAUSZÜGE; DIE RÜCKWAND DES OFFENEN FACHS WIRD DURCH DIMMBARE LEDS BELEUCHTET, DIE MIT EINEM BATTERIEBETRIEBENEN SCHALTER AUSGESTATTET SIND

ART.NR.	MASS	A1	A2	A4
ESSENZA	L.240 x T.59,5 x H.76	7.200	6.980	7.990

VERFÜGBARE AUSFÜHRUNGEN

- A1: Nussbaum ohne Knoten, Nussbaum mit Knoten
- A2: Eiche ohne Knoten, Eiche mit Knoten, Kirschbaum
- A4: Eiche ohne Knoten pigmentiert: Milchweiß, total black
Eiche mit Knoten pigmentiert: Milchweiß, total black
N.B.: pigmentierte Oberfläche nur aussen, innen aus Eiche

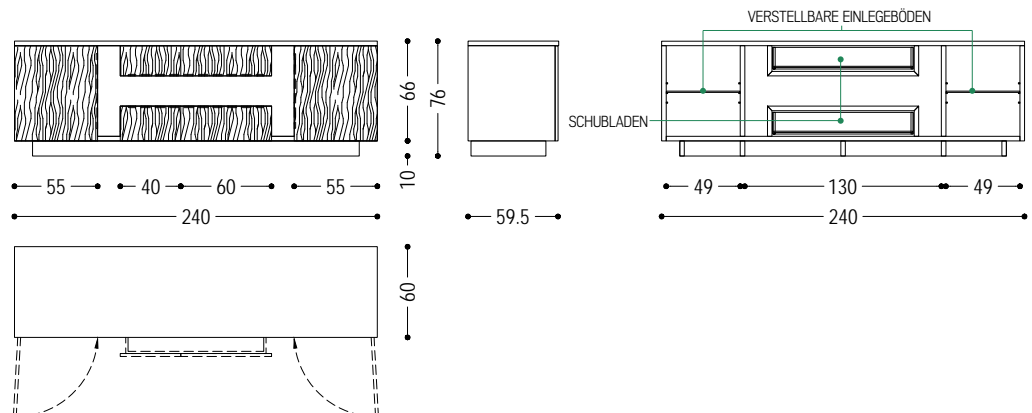



Das Highboard Fire High ist aus Massiv- und Furnierschichtholz gefertigt, besitzt Korpus und Sockel aus Eiche total black pigmentiert und zwei Türen aus Briccola-Holz, mit total black pigmentierten Einsätzen und Eisengriffen. Innen liegen zwei Auszugstablare und zwei Schubladen mit Schwabenschwanzverbindungen und Front aus Eiche total black pigmentiert.

STANDARDAUSSTATTUNG: 2 TÜREN-5 VESTELLBARE EINLEGEBODEN-2 AUSZUGSBÖDEN- 2 SCHUBLADEN-1 WEINFLASCHENHALTER
ZUSÄTZLICHE ZUBEHÖRE: SEHEN SIE EINLEITUNGSSEITEN

STANDARD VERSION: KORPUS, SOCKEL, EINSÄTZEN IN DEN TÜREN UND SCHUBLADENFRONTEN TOTAL BLACK PIGMENTIERT; SCHUBLADEN MIT PUSH PULL ÖFFNUNGSSYSTEM , AUF VOLLAUZÜGE; EISENGRIFFE RAL 7021 DUNKELGRAU LACKIERT

ART.NR.	MASS	A6
FIRE HIGH	L.130 x T.50 x H.190	12.235

VERFÜGBARE AUSFÜHRUNGEN
A6: Briccola

N.B.: AUF ANFRAGE SCHUBLADEN INNEN AUS DUFTENDEM ZEDERNHOLZ, ZUM GLEICHEN PREIS

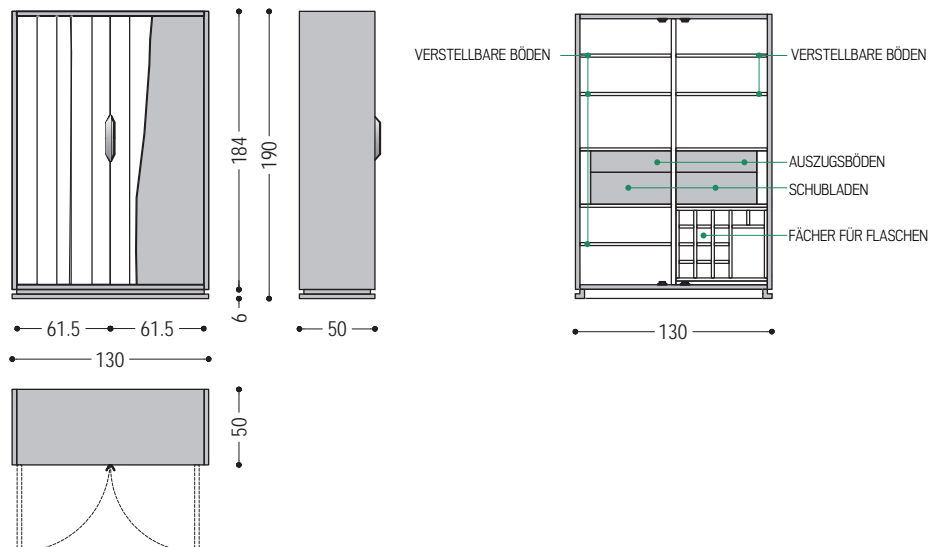



Das Lowboard Fire Low ist aus Massiv- und Furnierschichtholz gefertigt, besitzt Korpus und Sockel aus Eiche total black pigmentiert und vier Türen aus Briccola-Holz, mit total black pigmentierten Einsätzen und Eisengriffen. Innen liegen drei Innenschubladen mit Schwalbenschwanzverbindungen, eine davon mit Front aus Eiche total black pigmentiert.

STANDARD AUSSTATTUNG: 4 TÜREN-2 VESTELLBARE EINLEGEBODEN-3 SCHUBLADEN

ZUSÄTZLICHE ZUBEHÖRE: SEHEN SIE EINLEITUNGSSEITEN

STANDARD VERSION: KORPUS, SOCKEL, EINSÄTZEN IN DEN TÜREN UND SCHUBLADENFRONTEN TOTAL BLACK PIGMENTIERT; SCHUBLADEN MIT PUSH PULL ÖFFNUNGSSYSTEM, AUF VOLLAUSZÜGE; EISENGRIFFE RAL 7021 DUNKELGRAU LACKIERT

ART.NR.	MASS	A6
FIRE LOW	L.220 x T.50 x H.80	9.510

VERFÜGBARE AUSFÜHRUNGEN

A6: Briccola

N.B.: AUF ANFRAGE SCHUBLADEN INNEN AUS DUFTENDEM ZEDERNHOLZ, ZUM GLEICHEN PREIS

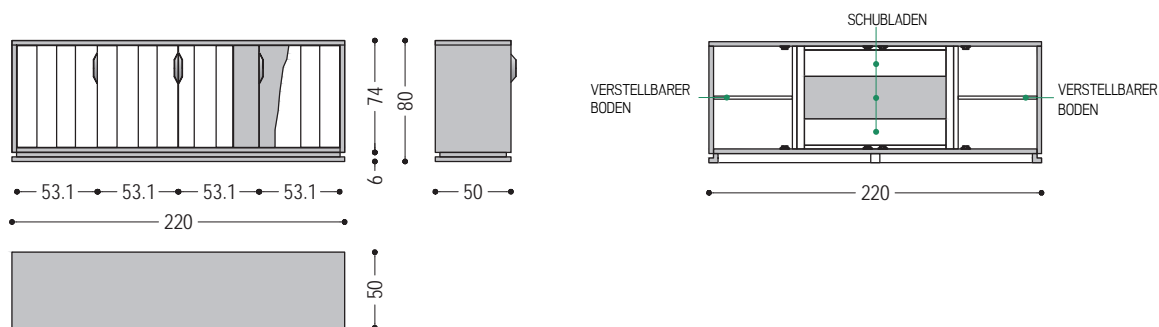



Kommode mit klassischen Linien im amerikanischen Shaker-Stil, deren Besonderheit der Rahmen aus Massiv- und Sperrholz ist. Schubladen mit Schwalbenschwanzverbindungen.

STANDARDAUSSTATTUNG:

- MODELL 1.01: 21 SCHUBLADEN
- MODELL 1.03: 14 SCHUBLADEN
- MODELL 1.07: 12 SCHUBLADEN

ZUSÄTZLICHE ZUBEHÖRE: SEHEN SIE EINLEITUNGSSEITEN

STANDARD VERSION: SCHUBLADEN MIT GRIFFEN MOD. 12.01.2, AUF HOLZFÜHRUNG

ART.NR.	MASS	A1	A2
1.03	L.73,8 T.46,2 H.158	7.390	7.150
1.01	L.108 x T.46,2 x H.158	9.640	9.325
1.07	L.108 x T.46,2 x H.95,3	6.175	5.945

VERFÜGBARE AUSFÜHRUNGEN

- A1: Nussbaum ohne Knoten
- A2: Eiche ohne Knoten, Kirschbaum

N.B.: AUF ANFRAGE SCHUBLADEN INNEN AUS DUFTENDEM ZEDERNHOLZ, ZUM GLEICHEN PREIS

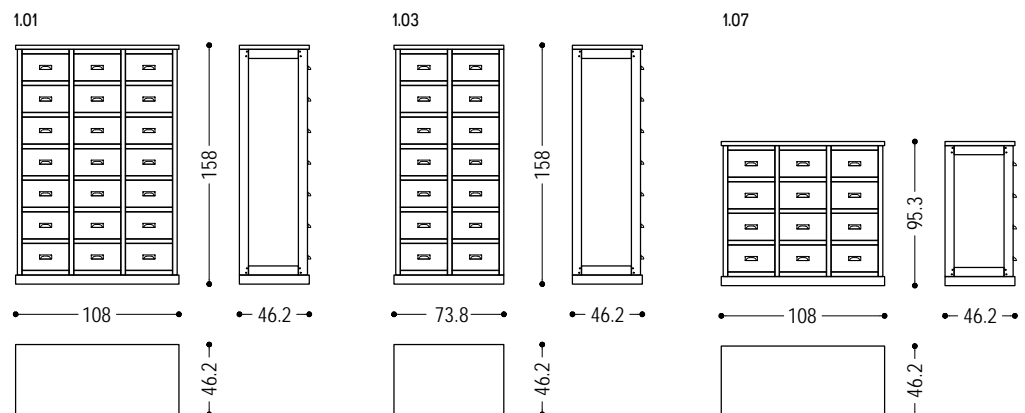



Sideboard aus Massiv- und Schichtholz, charakterisiert durch abgerundete Kanten und Platte, welche die Schubladen umschließen. Diese sind mit Schwalbenschwanzverbindungen zusammengesetzt und mit geformten Fronten ausgestattet. Ein zentrales offenes Fach dient als Unterteilung zwischen den zwei Schubladenreihen. Auch in zweiseitiger Variante erhältlich.

STANDARD AUSSTATTUNG:

- INKLINE 1: 6 SCHUBLADEN
- INKLINE 2 (ZWEISEITIG): 12 SCHUBLADEN

ZUSÄTZLICHE ZUBEHÖRE: SEHEN SIE EINLEITUNGSSEITEN

STANDARD VERSION: SCHUBLADEN AUF VOLLAUSZÜGE

ART.NR.	MASS	LEDER STOFF	A1	A2
INKLINE 1	L.235 x T.60 x H.75,5	NEIN	13.100	12.700
		D5 PLATTE	15.900	15.500
		D5 SCHUBLADENFRONTEN	16.100	15.700
INKLINE 2	L.235 x T.60 x H.75,5	NEIN	15.600	15.100
		D5 PLATTE	18.400	17.900
		D5 SCHUBLADENFRONTEN	21.600	21.100

VERFÜGBARE AUSFÜHRUNGEN

- A1: Nussbaum ohne Knoten
- A2: Eiche ohne Knoten

N.B.: AUF ANFRAGE SCHUBLADEN INNEN AUS DUFTENDEM ZEDERNHOLZ, ZUM GLEICHEN PREIS

INKLINE

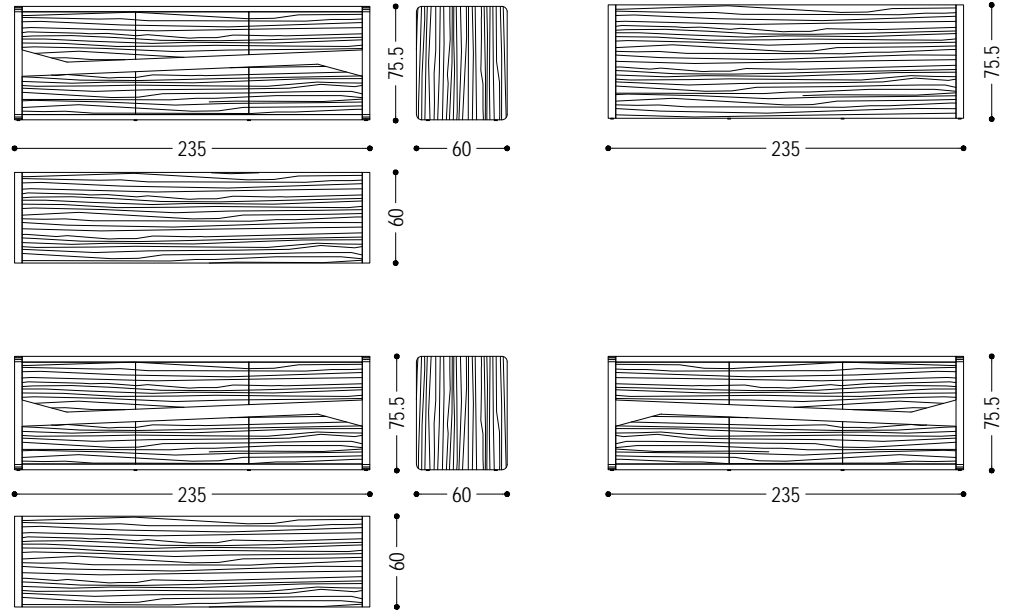



Sideboard aus Massiv- und Furnierschichtholz, verfügt über Drehtüren, Schubladen mit Schwalbenschwanzverbindungen und Sockel aus Massivholz.

STANDARD AUSSTATTUNG:

- KYOTO: 12 SCHUBLADEN
- KYOTO 1.1: 2 TÜREN, SCHUBLADENOPTIK - 2 VESTELTBARE EINLEGEBOEDEN - 4 SCHUBLADEN
- KYOTO: 2 TÜREN - 2 VESTELTBARE EINLEGEBOEDEN - 4 SCHUBLADEN

ZUSÄTZLICHE ZUBEHÖRE: SEHEN SIE EINLEITUNGSSEITEN

STANDARD VERSION: GEFRÄSTE GRIFFMULDEN: SCHUBLADEN AUF VOLLAUSZUG

ART.NR.	MASS	A1	A2
KYOTO 1.1	L.220 x T.50 x H.80	7.490	7.190
KYOTO 2013	L.220 x T.50 x H.77	6.735	6.480
KYOTO	L.220 x T.50 x H.80	8.425	8.090

VERFÜGBARE AUSFÜHRUNGEN

- A1: Nussbaum ohne Knoten, Nussbaum mit Knoten
- A2: Eiche ohne Knoten, Eiche mit Knoten, Kirschbaum

N.B.: AUF ANFRAGE SCHUBLADEN INNEN AUS DUFTENDEM ZEDERNHOLZ, ZUM GLEICHEN PREIS

KYOTO

KYOTO

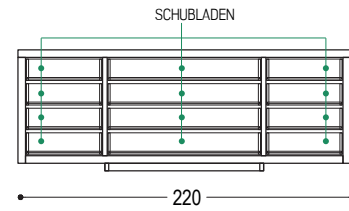
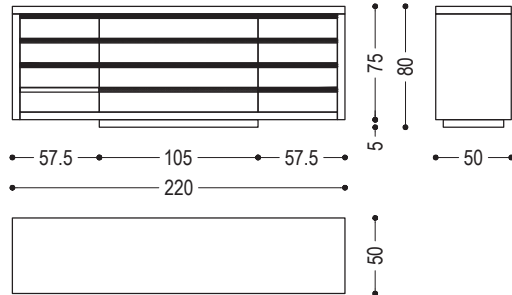

KYOTO 1.1

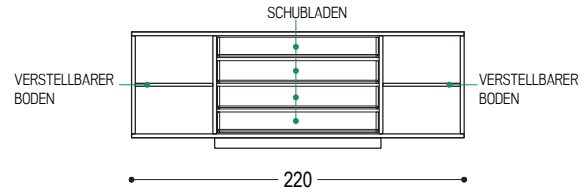
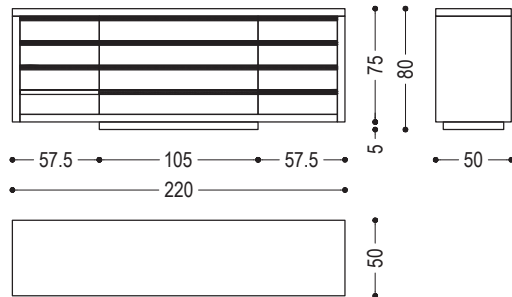

KYOTO 2013

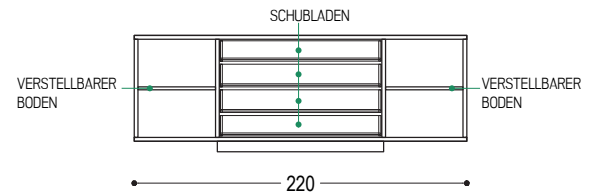
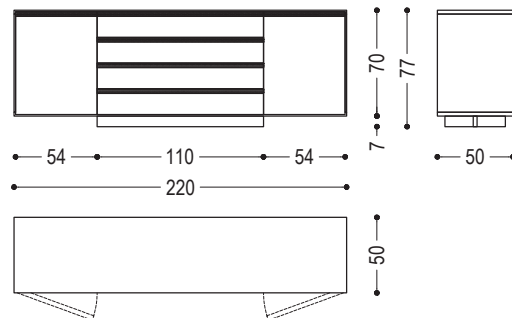



Vitrine mit Korpus aus Massiv- und Furnierschichtholz und Klarglastüren mit Holzknöpfen, verfügt über Innenschubladen mit Schwalbenschwanzverbindungen und steht auf dünnen Holzfüßchen. In zwei Versionen verfügbar: mit einer Tür oder mit zwei Türen.

STANDARD AUSSTATTUNG:

- 2-TÜRIG: 3 FESTE EINLEGEBODEN - 4 SCHUBLADEN

- 1-TÜRIG: 3 FESTE EINLEGEBODEN - 2 SCHUBLADEN

ZUSÄTZLICHE ZUBEHÖRE: SEHEN SIE EINLEITUNGSSEITEN

STANDARD VERSION: TÜREN MIT HOLZKNÖPFEN, INNENSCHUBLADEN MIT GEFRÄSTER GRIFFMULDE, AUF VOLLAUSZÜGE

ART.NR.	MASS	TÜREN	A1	A2
LIGHT SMALL	L.70 x T.48 x H.177	E1	4.810	4.625
		E2	5.210	5.025
LIGHT	L.140 x T.48 x H.177	E1	7.535	7.260
		E2	8.335	8.060

VERFÜGBARE AUSFÜHRUNGEN

A1: Nussbaum ohne Knoten, Nussbaum mit Knoten

A2: Eiche ohne Knoten, Eiche mit Knoten, Kirschbaum

E1: Glas: Klarglas, satiniert

E2: Glas: Rauchglas, bronziert

N.B.: AUF ANFRAGE SCHUBLADEN INNEN AUS DUFTENDEM ZEDERNHOLZ, ZUM GLEICHEN PREIS

AUFPREIS FÜR LED BELEUCHTUNG	
LIGHT: 4 SPOTLIGHTS MIT TRAF0	330
LIGHT SMALL: 4 SPOTLIGHTS MIT TRAF0	250

LIGHT

LIGHT

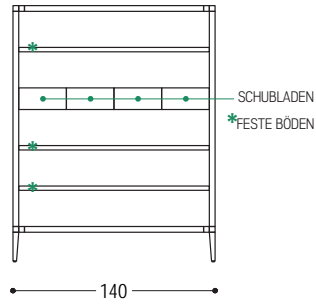
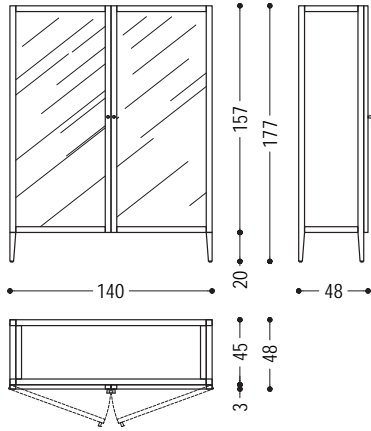

LIGHT SMALL

SX/DX

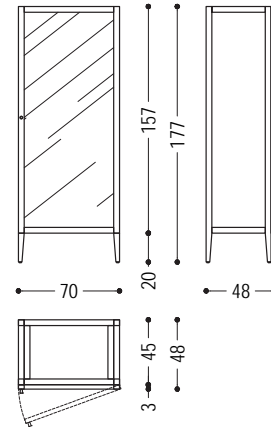



Kommode aus Massiv- und Furnierschichtholz, mit Drehtüren und innenliegenden ausziehbaren Tablaren. Eine Einfräsung längs in der Abdeckplatte dient als Griff für die Türen und schafft ein originales Öffnungssystem. Oben, entlang der ganzen Länge der Möbelfront und der Abdeckplatte verläuft eine dekorative Metallblende. Das Möbel steht auf zwei Holz-Fußwangen. In den Seitenwänden sind Led-Lichtleisten montiert und dank eines Sensors geht das Licht beim Öffnen der Türen automatisch an.

STANDARD AUSSTATTUNG: 4 TÜREN - 2 VERSTELLBARE EINLEGEBODEN KLARGLAS - 2 AUSZUGSBÖDEN

ZUSÄTZLICHE ZUBEHÖRE: SEHEN SIE EINLEITUNGSSEITEN

STANDARD VERSION: GRIFFE UND GRIFFLEISTE AUS EISEN IRONDUST LACKIERT (B2)

ART.NR.	MASS	GRIFF UND GRIFFLEISTE	A1	A2	A4
LINEAR	L.200 x T.50 x H.80	B2	7.940	7.625	8.685
		B3	9.120	8.805	9.865

VERFÜGBARE AUSFÜHRUNGEN

- A1: Nussbaum ohne Knoten, Nussbaum mit Knoten
- A2: Eiche ohne Knoten, Eiche mit Knoten, Kirschbaum
- A4: Eiche ohne Knoten pigmentiert: Milchweiß, total black
Eiche mit Knoten pigmentiert: Milchweiß, total black
N.B.: pigmentierte Oberfläche nur aussen, innen aus Eiche
- B2: Eisen lackiert: irondust, RAL (nur ausgewählte Farben)
- B3: Eisen lackiert, Effekt matt gebürstet: Bronze antik, Edelstahl, Titan

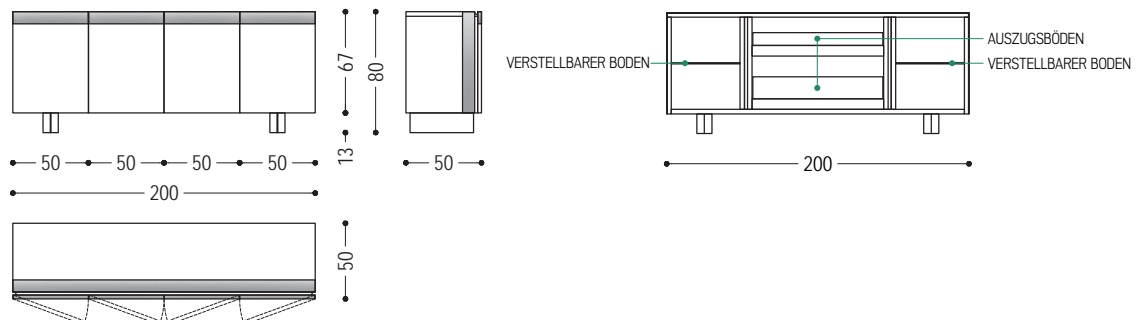



Anrichte mit Korpus aus furnierter Tischlerplatte, mit speziellen Türen, die als "Rahmen" für Fotos verwendet werden. Türen mit Massivholzkanten und Füllung aus Tischlerplatte, auf der die Fotos angeklebt sind; unten sind die Türen mit falschen Schubladenfronten dekoriert. Innen sind Schubladen mit Push-Pull-System und in der Schrank-Mittelseitenwand sind Led-Lichtleisten montiert und dank eines Sensors geht das Licht beim Öffnen der Türen automatisch an.

STANDARD AUSSTATTUNG: 2 TÜREN - 3 FESTE EINLEGEBODEN - 4 SCHUBLADEN
ZUSÄTZLICHE ZUBEHÖRE: SEHEN SIE EINLEITUNGSSEITEN

STANDARD VERSION: GEFRÄSTE GRIFFMULDEN; SCHUBLADEN MIT PUSH-PULL ÖFFNUNGSSYSTEM; ES IST MÖGLICH, IRGENDWELCHES FOTO ZU VERWENDEN, IM .jpg HR 300 dpi oder .tiff FORMAT

ART.NR.	MASS	A1	A2
NEKA	L.136,8/274,2 x T.52 x H.207	10.400	9.980

VERFÜGBARE AUSFÜHRUNGEN

- A1: Nussbaum ohne Knoten, Nussbaum mit Knoten
- A2: Eiche ohne Knoten, Eiche mit Knoten, Kirschbaum

N.B.: AUF ANFRAGE SCHUBLADEN INNEN AUS DUFTENDEM ZEDERNHOLZ, ZUM GLEICHEN PREIS

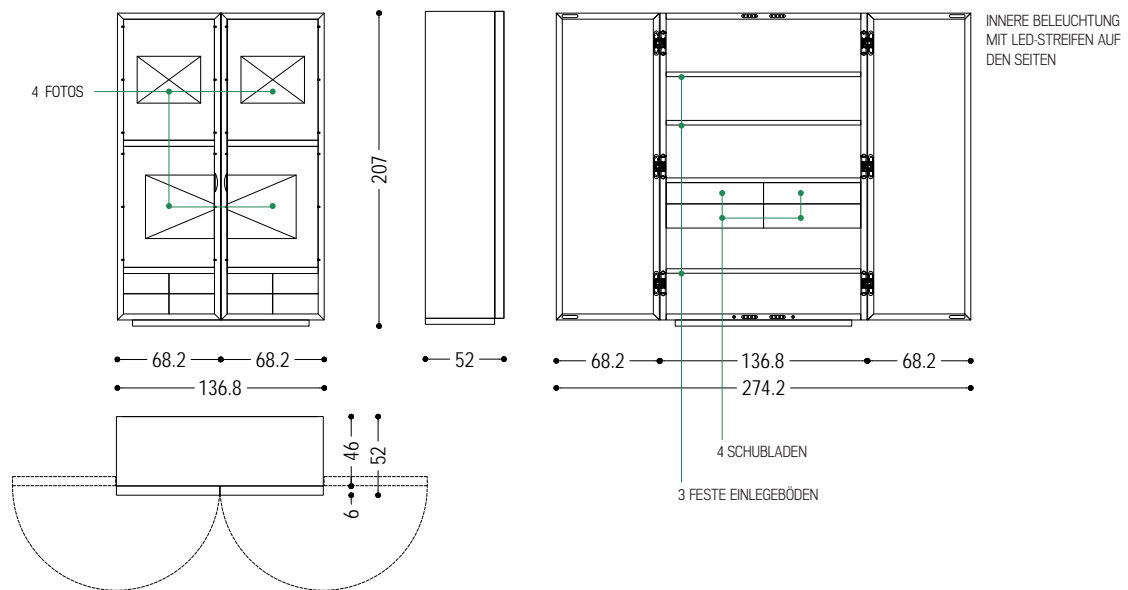



Mehrzwecksideboard aus Furnierschichtholz, optional mit Deko aus Metall oder Kernleder an der Abdeckplatte sowie an den inneren Regalen der Türen erhältlich. Die zwei seitlichen Türen sind an der Innenseite mit Regalen bzw. mit Weinglas Hängeleisten bestückt und haben einen Öffnungswinkel von 180 Grad. Bei der Version in der Länge von 247 cm befinden sich drei Auszüge hinter den zwei Mitteltüren. Die zwei seitlichen Fächer sind mittels eingelassener LED-Lichtleisten beleuchtet und dank eines Sensors geht das Licht beim Öffnen der Türen automatisch an.

STANDARDAUSSTATTUNG: WIE AUF DEN SKIZZEN

ZUSÄTZLICHE ZUBEHÖRE: SEHEN SIE EINLEITUNGSSEITEN

STANDARD VERSION: KOMPLETT AUS HOLZ; SCHUBLADEN AUF VOLLAUSZÜGE

BEFESTIGUNG AN DIE WAND NOTWENDIG

ART.NR.	MASS	DECKPLATTE UND BÖDENBLENDEN	A1	A2	A4
PANDORA A	L.247/368 x T.51,5 x H.90,5	HOLZ	9.300	8.915	10.330
		B2	10.500	10.115	11.530
		B3	11.500	11.115	12.530
		D5	10.100	9.715	11.130
PANDORA B	L.247/368 x T.51,5 x H.90,5	HOLZ	9.300	8.915	10.330
		B2	10.500	10.115	11.530
		B3	11.500	11.115	12.530
		D5	10.100	9.715	11.130
PANDORA SMALL	L.187/298 x T.51,5 x H.90,5	HOLZ	7.960	7.550	8.650
		B2	8.870	8.460	9.560
		B3	9.870	9.460	10.560
		D5	8.660	8.250	9.350

VERFÜGBARE AUSFÜHRUNGEN

A1: Nussbaum ohne Knoten, Nussbaum mit Knoten

A2: Eiche ohne Knoten, Eiche mit Knoten, Kirschbaum

A4: Eiche ohne Knoten pigmentiert: Milchweiß, total black

Eiche mit Knoten pigmentiert: Milchweiß, total black

N.B.: pigmentierte Oberfläche nur aussen, innen aus Eiche

B2: Eisen lackiert: irondust, RAL (nur ausgewählte Farben)

B3: Eisen lackiert, Effekt matt gebürstet: Bronze antik, Edelstahl, Titan

D5: Leder olimpia

N.B.: AUF ANFRAGE SCHUBLADEN INNEN AUS DUFTENDEM ZEDERNHOLZ, ZUM GLEICHEN PREIS

PANDORA

PANDORA A

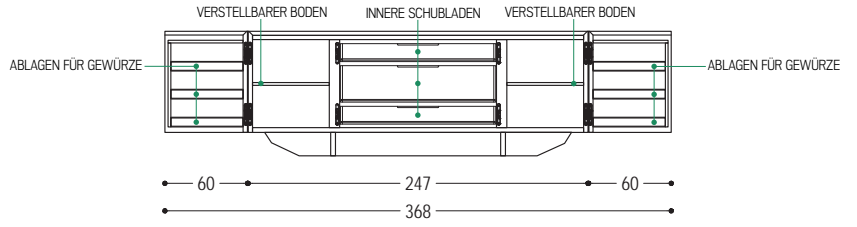
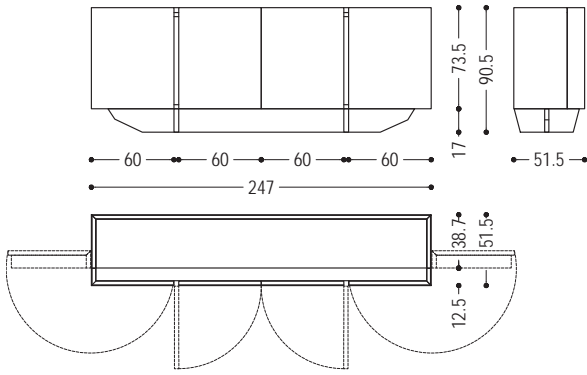

PANDORA B

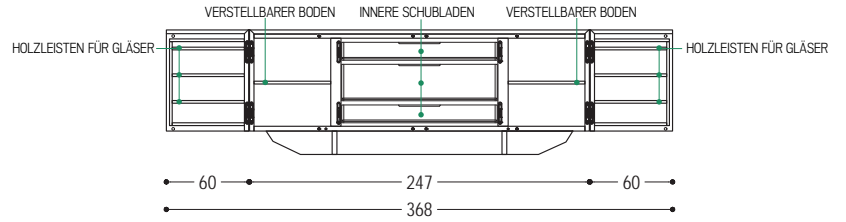
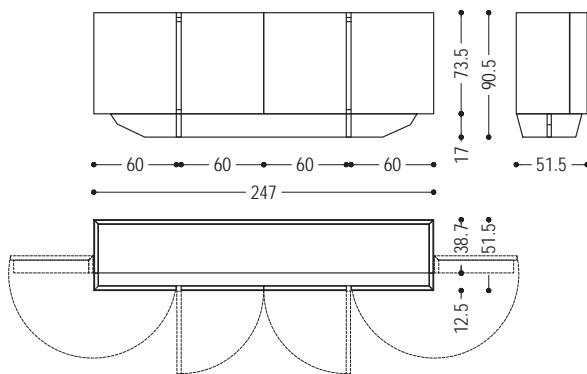

PANDORA SMALL

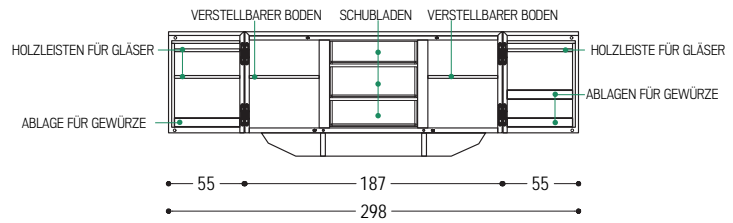
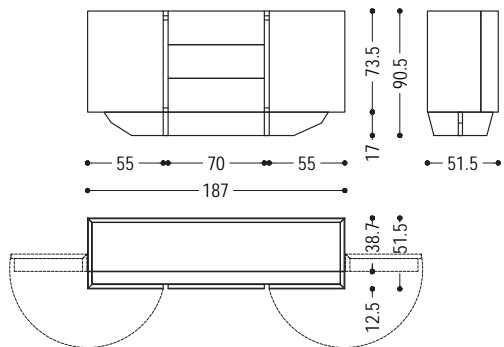



Mehrzwecksideboard aus Furnierschichtholz, mit Glastüren und Türrahmen aus Aluminium versehen. Innen ist das Sideboard funktionsbedingt mit Glasböden bzw. mit Schubladen aus Massivholz, mit Schwalbenschwanzverbindungen und Griffnuten eingerichtet. Der Innenraum ist mittels eingelassener LED-Lichtleisten beleuchtet und dank eines Sensors geht das Licht beim Öffnen der Türen automatisch an.

STANDARDAUSSTATTUNG: WIE AUF DEN SKIZZEN
ZUSÄTZLICHE ZUBEHÖRE: SEHEN SIE EINLEITUNGSSEITEN

STANDARD VERSION: TÜREN UND BÖDEN AUS KLARGLAS (E1); TÜREN MIT ALLUMINIUMRAHMEN, IRONDUST LACKIERT, UND GEFRÄSTEN GRIFFMULDEN; SCHUBLADEN MIT PUSH-PULL ÖFFNUNGSSYSTEM, AUF VOLLAUSZÜGE

ART.NR.	MASS	A1	A2	A4
PANDORA GLASS 2	L.124,9 x T.50,5 x H.92	4.960	4.755	5.420
PANDORA GLASS 3	L.185,4 x T.50,5 x H.92	7.135	6.840	7.840
PANDORA GLASS 4	L.245,9 x T.50,5 x H.92	8.230	7.875	8.800
PANDORA GLASS DRAWER 2	L.124,9 x T.50,5 x H.92	5.330	5.115	5.790
PANDORA GLASS DRAWER 3	L.185,4 x T.50,5 x H.92	7.505	7.200	8.215
PANDORA GLASS DRAWER 4	L.245,9 x T.50,5 x H.92	8.600	8.240	9.170

VERFÜGBARE AUSFÜHRUNGEN

- A1: Nussbaum ohne Knoten, Nussbaum mit Knoten
- A2: Eiche ohne Knoten, Eiche mit Knoten, Kirschbaum
- A4: Eiche ohne Knoten pigmentiert: Milchweiß, total black
 Eiche mit Knoten pigmentiert: Milchweiß, total black
 N.B.: pigmentierte Oberfläche nur aussen, innen aus Eiche

N.B.: AUF ANFRAGE SCHUBLADEN INNEN AUS DUFTENDEM ZEDERNHOLZ, ZUM GLEICHEN PREIS

AUFPREIS FÜR TÜRARIANTEN	PANDORA GLASS 2 / PANDORA GLASS DRAWER 2	PANDORA GLASS 3 / PANDORA GLASS DRAWER 3	PANDORA GLASS 4 / PANDORA GLASS DRAWER 4
E1	GLEICHER PREIS	GLEICHER PREIS	GLEICHER PREIS
E2	250	375	500

VERFÜGBARE AUSFÜHRUNGEN

- E1: Glas: Klarglas, satiniert
- E2: Glas: Rauchglas, bronziert

AUFPREIS FÜR EINLEGEBODEN VARIANTEN	PANDORA GLASS 2 / PANDORA GLASS DRAWER 2	PANDORA GLASS 3 / PANDORA GLASS DRAWER 3	PANDORA GLASS 4 / PANDORA GLASS DRAWER 4
E1	GLEICHER PREIS	GLEICHER PREIS	GLEICHER PREIS
E2	200	360	440

VERFÜGBARE AUSFÜHRUNGEN

- E1: Glas: Klarglas, satiniert
- E2: Glas: Rauchglas, bronziert

PANDORA GLASS

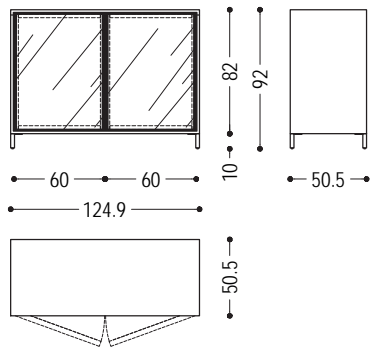

PANDORA GLASS 2

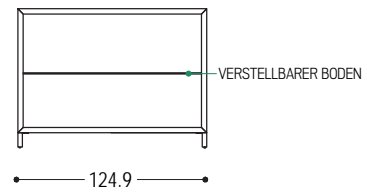

PANDORA GLASS DRAWER 2

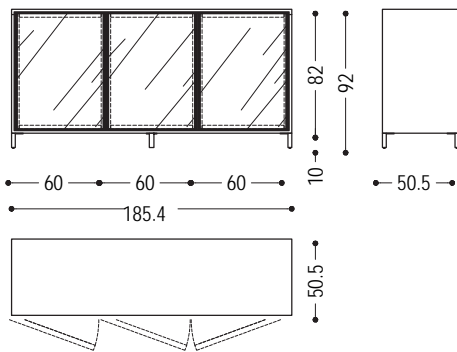
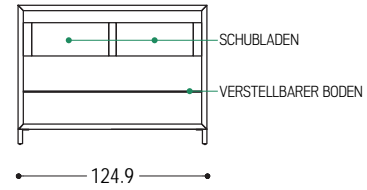

PANDORA GLASS 3

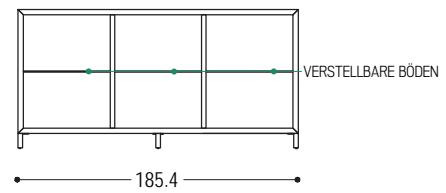

PANDORA GLASS DRAWER 3

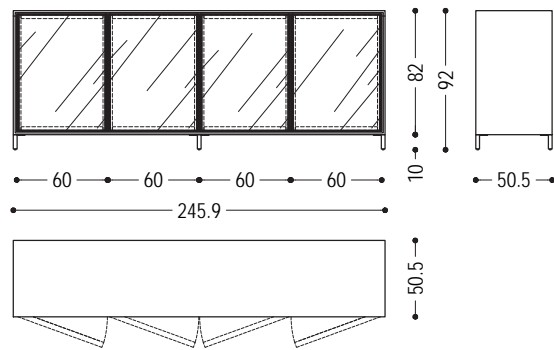
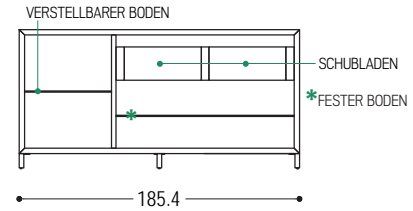

PANDORA GLASS 4

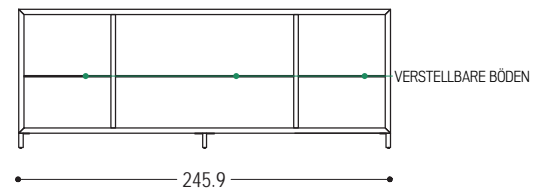

PANDORA GLASS DRAWER 4

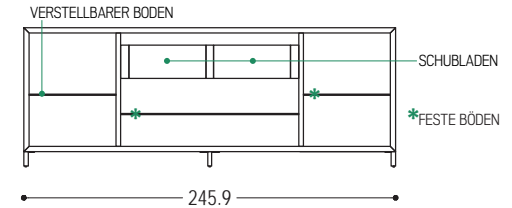



Mehrzwecksideboard aus Furnierschichtholz, mit zwei seitlichen Türen, optional mit Deko an der Abdeckplatte wahlweise aus Metall oder Leder erhältlich. Eine Entwicklung der ersten Version, verfügt das Sideboard über zwei Fuß-Kufen aus Eisen. Die Türen sind an der Innenseite mit Regalen bestückt. In der Mitte befindet sich eine Reihe von Schubladen aus Massivholz, mit Schwabenschwanzverbingen. Die zwei seitlichen Fächern sind mittels eingelassener LED-Lichtleisten beleuchtet und dank eines Sensors geht das Licht beim Öffnen der Türen automatisch an.

STANDARD AUSSTATTUNG: 2 TÜREN - 2 VERSTELLBARE EINLEGEBODEN - 3 SCHUBLADEN

ZUSÄTZLICHE ZUBEHÖRE: SEHEN SIE EINLEITUNGSSEITEN

STANDARD VERSION: DECKPLATTE UND INNENBÖDEN AUS HOLZ, EISENKUFENGESTELL IRONDUST LACKIERT (B2); SCHUBLADEN AUF VOLLAUSZÜGE

WICHTIG:
DECKPLATTE AUS GLAS NICHT ERHÄLTlich

ART.NR.	MASS	FÜSSCHEN	DECKPLATTE	A1	A2	A4
PANDORA UP SMALL	L.187 x T.51,5 x H.75	B2	HOLZ	6.470	6.215	7.120
			B2	6.720	6.465	7.370
			B3	7.470	7.465	8.370
			D5	7.270	7.015	7.920
		B3	HOLZ	6.670	6.415	7.320
			B2	6.920	6.665	7.570
			B3	7.670	7.665	8.570
			D5	7.470	7.215	8.120

VERFÜGBARE AUSFÜHRUNGEN

- A1: Nussbaum ohne Knoten, Nussbaum mit Knoten
- A2: Eiche ohne Knoten, Eiche mit Knoten, Kirschbaum
- A4: Eiche ohne Knoten pigmentiert: Milchweiß, total black
Eiche mit Knoten pigmentiert: Milchweiß, total black
N.B.: pigmentierte Oberfläche nur aussen, innen aus Eiche
- B2: Eisen lackiert: irondust, RAL (nur ausgewählte Farben)
- B3: Eisen lackiert, Effekt matt gebürstet: Bronze antik, Edelstahl, Titan
- D5: Leder olimpia
- B2: Eisen lackiert: irondust, RAL (nur ausgewählte Farben)
- B3: Eisen lackiert, Effekt matt gebürstet: Bronze antik, Edelstahl, Titan

N.B.: AUF ANFRAGE SCHUBLADEN INNEN AUS DUFTENDEM ZEDERNHOLZ, ZUM GLEICHEN PREIS

PANDORA UP SMALL

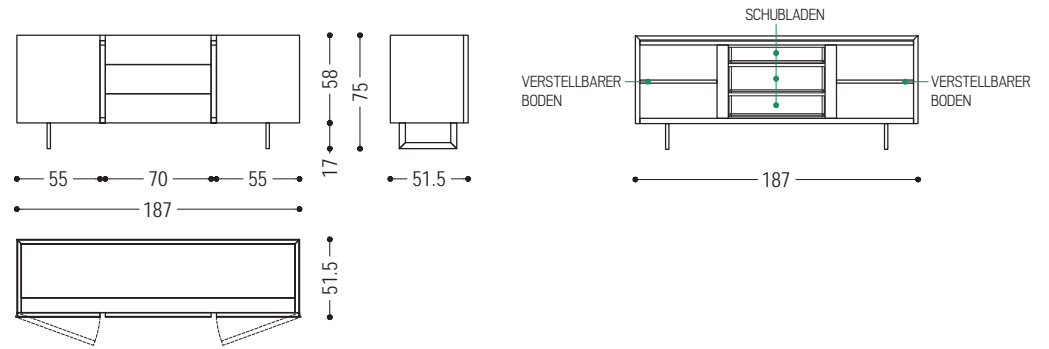



Hohe Anrichte aus Massivholz und Tischlerplatte, die sich durch einen Rahmen auszeichnet, der die Platte einschließt, mit Einlegeböden und Schubladen im Inneren, die mit traditionellen Schwalbenschwanzverbindungen und einem durchgefrästen Griff versehen sind. Ausgestattet mit zwei Türen mit Push-Pull-Öffnung; die spezielle vertikale Bearbeitung der Türen, Fresart, erzeugt einen modernen und dynamischen geometrischen Effekt.

STANDARD AUSSTATTUNG: 2 TÜREN - 2 FESTE EINLEGEBÖDEN - 2 KLEINE VERSTELLBARE EINLEGEBÖDEN - 5 SCHUBLADEN INNEN

ZUSÄTZLICHE ZUBEHÖRE: SEHEN SIE EINLEITUNGSSEITEN

STANDARD VERSION: TÜREN MIT PUSH PULL ÖFFNUNGSSYSTEM; SCHUBLADEN AUF HOLZFÜHRUNG.

ART.NR.	MASS	FRONTEN	A1	A2	A4
REVO HIGH	L.114 x T.50 x H.151	FRESART: SOTTILE / MEDIA / MOSSA	9.450	9.160	
		GLATT	7.950	7.700	8.870

VERFÜGBARE AUSFÜHRUNGEN

- A1: Nussbaum ohne Knoten, Nussbaum mit Knoten
- A2: Eiche ohne Knoten, Eiche mit Knoten, Kirschbaum
- A4: Eiche ohne Knoten pigmentiert: Milchweiß, total black
Eiche mit Knoten pigmentiert: Milchweiß, total black
N.B.: pigmentierte Oberfläche nur aussen, innen aus Eiche

N.B.: KIRSCHBAUM UND VARIANTEN MIT KNOTEN NUR MIT GLATTEN FRONTEN ERHÄLTlich

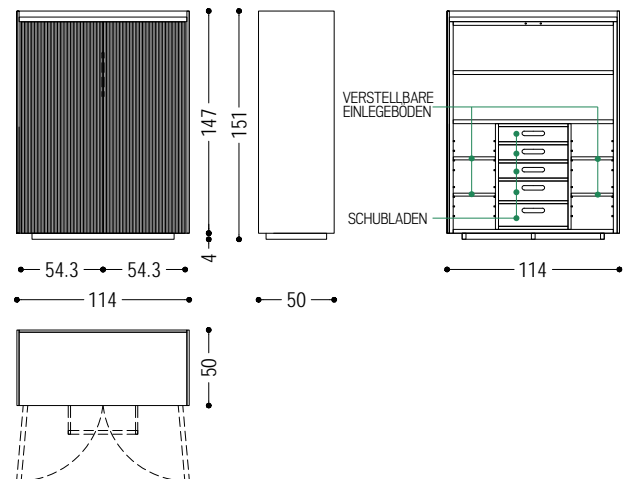



Sideboard aus Tischlerplatte und Massivholz mit einem Rahmen, in dem die Platte eingelassen ist, und Schubladen mit traditionellen Schwalbenschwanzverbindungen und Griffmulden. Die besondere vertikale Verarbeitung von den Fronten, Fresart, erzeugt einen modernen und dynamischen geometrischen Effekt.

STANDARD AUSSTATTUNG: 4 TÜREN - 2 VERSTELLBARE EINLEGEBODEN - 2 SCHUBLADEN INNEN

ZUSÄTZLICHE ZUBEHÖRE: SEHEN SIE EINLEITUNGSSEITEN

STANDARD VERSION: TÜREN MIT PUSH PULL ÖFFNUNGSSYSTEM; SCHUBLADEN MIT GRIFFMULDEN, AUF HOLZFÜHRUNG

ART.NR.	MASS	FRONTEN	A1	A2	A4
REVO SIDEBOARD	L.220 x T.50 x H 81	FRESART: SOTTILE / MEDIA / MOSSA	8.900	8.680	
		GLATT	7.400	7.180	8.350

VERFÜGBARE AUSFÜHRUNGEN

- A1: Nussbaum ohne Knoten, Nussbaum mit Knoten
- A2: Eiche ohne Knoten, Eiche mit Knoten, Kirschbaum
- A4: Eiche ohne Knoten pigmentiert: Milchweiß, total black
Eiche mit Knoten pigmentiert: Milchweiß, total black
N.B.: pigmentierte Oberfläche nur aussen, innen aus Eiche

N.B.: KIRSCHBAUM UND VARIANTEN MIT KNOTEN NUR MIT GLATTEN FRONTEN ERHÄLTlich

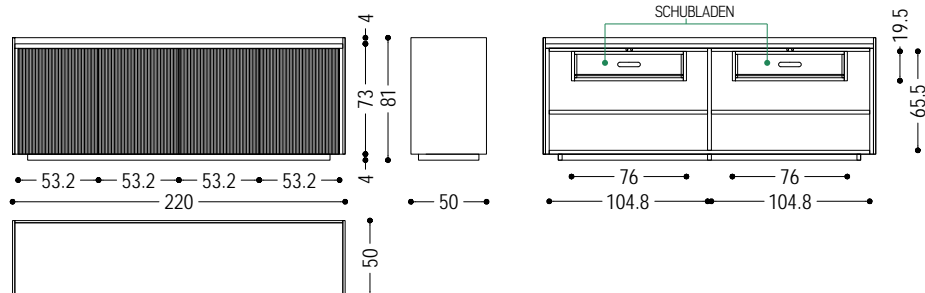



Schubkastenkommode aus Tischlerplatte und Massivholz mit einem Rahmen, in dem die Platte eingelassen ist. Schubladen in verschiedenen Höhen, mit traditionellen Schwalbenschwanzverbindungen. Die besondere vertikale Verarbeitung von den Fronten, Fresart, erzeugt einen modernen und dynamischen geometrischen Effekt.

STANDARDAUSSTATTUNG: 6 SCHUBLADEN

ZUSÄTZLICHE ZUBEHÖRE: SEHEN SIE EINLEITUNGSSEITEN

STANDARD VERSION: SCHUBLADEN MIT PUSH PULL ÖFFNUNGSSYSTEM, AUF VOLLAUSZÜGE

ART.NR.	MASS	FRONTEN	A1	A2	A4
REVO TOWER	L.65 x T.50 x H.131	FRESART: SOTTILE / MEDIA / MOSSA	6.900	6.850	
		GLATT	5.100	4.950	5.760

VERFÜGBARE AUSFÜHRUNGEN

- A1:** Nussbaum ohne Knoten, Nussbaum mit Knoten
- A2:** Eiche ohne Knoten, Eiche mit Knoten, Kirschbaum
- A4:** Eiche ohne Knoten pigmentiert: Milchweiß, total black
Eiche mit Knoten pigmentiert: Milchweiß, total black
N.B.: pigmentierte Oberfläche nur aussen, innen aus Eiche

N.B.: KIRSCHBAUM UND VARIANTEN MIT KNOTEN NUR MIT GLATTEN FRONTEN ERHÄLTlich

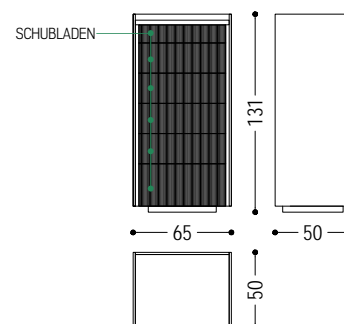



Schubkastenkommode aus Massiv- und Furnierschichtholz, mit Außenrahmen wahlweise aus Holz oder Metall erhältlich. Die Kommode verfügt über Schubladen mit Schwalbenschwanzverbindungen.

STANDARD AUSSTATTUNG: 7 SCHUBLADEN

ZUSÄTZLICHE ZUBEHÖRE: SEHEN SIE EINLEITUNGSSEITEN

RIALTO 2013

STANDARD VERSION: SCHUBLADEN MIT PUSH PULL ÖFFNUNGSSYSTEM, AUF VOLLAUSZÜGE; RÜCKWAND AUS HOLZ

WICHTIG: IM PREIS DER VARIANTE RIALTO 2013 METAL IST DIE STRUKTUR AUS EISEN SCHON INBEGRIFFEN (AUSSER RÜCKWAND)

ART.NR.	MASS	STRUKTUR	FRONTEN			
			A1	A2	A4	A6
RIALTO 2013_WOOD	L.64,8 x T.46,3 x H.138,5	NUSSBAUM MIT UND OHNE KNOTEN	4.530			
		EICHE MIT UND OHNE KNOTEN		4.365	5.015	5.130
		EICHE MIT UND OHNE KNOTEN PIGMENTIERT			5.510	
RIALTO 2013_METAL	L.64,8 x T.46,3 x H.138,5	B2	4.990	4.820	5.460	5.595
		B3	6.850	6.680	7.320	7.455

VERFÜGBARE AUSFÜHRUNGEN

A1: Nussbaum ohne Knoten, Nussbaum mit Knoten

A2: Eiche ohne Knoten, Eiche mit Knoten

A4: Eiche ohne Knoten pigmentiert: Milchweiß, total black

Eiche mit Knoten pigmentiert: Milchweiß, total black

N.B.: pigmentierte Oberfläche nur aussen, innen aus Eiche

A6: Briccola, ficus

B2: Eisen lackiert: irondust, RAL (nur ausgewählte Farben)

B3: Eisen lackiert, Effekt matt gebürstet: Bronze antik, Edelstahl, Titan

N.B.: AUF ANFRAGE SCHUBLADEN INNEN AUS DUFTENDEM ZEDERNHOLZ, ZUM GLEICHEN PREIS

AUFPREIS FÜR RÜCKWAND VARIANTEN	
A4	160
B2	720
B3	1.600

VERFÜGBARE AUSFÜHRUNGEN

A4: Eiche ohne Knoten pigmentiert: Milchweiß, total black

Eiche mit Knoten pigmentiert: Milchweiß, total black

N.B.: pigmentierte Oberfläche nur aussen, innen aus Eiche

B2: Eisen lackiert: irondust, RAL (nur ausgewählte Farben)

B3: Eisen lackiert, Effekt matt gebürstet: Bronze antik, Edelstahl, Titan

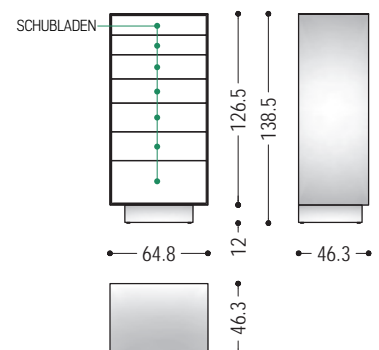



Schubkastenkommode aus Massiv- und Furnierschichtholz, mit Außenrahmen wahlweise aus Holz oder Metall erhältlich. Die Kommode verfügt über eine Klappe und Schubladen mit Schwalbenschwanzverbindungen.

STANDARD AUSSTATTUNG: 1 KLAPPTÜR - 5 SCHUBLADEN
ZUSÄTZLICHE ZUBEHÖRE: SEHEN SIE EINLEITUNGSSEITEN

RIALTO 6

STANDARD VERSION: SCHUBLADEN MIT PUSH PULL ÖFFNUNGSSYSTEM, AUF VOLLAUSZÜGE; RÜCKWAND AUS HOLZ

WICHTIG: IM PREIS DER VARIANTE RIALTO 6 METAL IST DIE STRUKTUR AUS EISEN SCHON INBEGRIFFEN (AUSSER RÜCKWAND)

ART.NR.	MASS	STRUKTUR	FRONTEN			
			A1	A2	A4	A6
RIALTO 6_WOOD	L.64,8 x T.46,3 x H.138,5	NUSSBAUM MIT UND OHNE KNOTEN	4.310			
		EICHE MIT UND OHNE KNOTEN		4.145	4.765	4.870
		EICHE MIT UND OHNE KNOTEN PIGMENTIERT			5.255	
RIALTO 6_METAL	L.64,8 x T.46,3 x H.138,5	B2	4.770	4.605	5.220	5.345
		B3	6.630	6.465	7.080	7.205

VERFÜGBARE AUSFÜHRUNGEN

A1: Nussbaum ohne Knoten, Nussbaum mit Knoten

A2: Eiche ohne Knoten, Eiche mit Knoten

A4: Eiche ohne Knoten pigmentiert: Milchweiß, total black

Eiche mit Knoten pigmentiert: Milchweiß, total black

N.B.: pigmentierte Oberfläche nur aussen, innen aus Eiche

A6: Briccola

B2: Eisen lackiert: irondust, RAL (nur ausgewählte Farben)

B3: Eisen lackiert, Effekt matt gebürstet: Bronze antik, Edelstahl, Titan

N.B.: AUF ANFRAGE SCHUBLADEN INNEN AUS DUFTENDEM ZEDERNHOLZ, ZUM GLEICHEN PREIS

AUFPREIS FÜR RÜCKWAND VARIANTEN	
A4	190
B2	720
B3	1.600

VERFÜGBARE AUSFÜHRUNGEN

A4: Eiche ohne Knoten pigmentiert: Milchweiß, total black

Eiche mit Knoten pigmentiert: Milchweiß, total black

N.B.: pigmentierte Oberfläche nur aussen, innen aus Eiche

B2: Eisen lackiert: irondust, RAL (nur ausgewählte Farben)

B3: Eisen lackiert, Effekt matt gebürstet: Bronze antik, Edelstahl, Titan

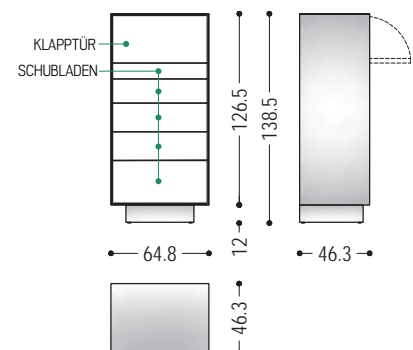



Sideboard aus Massiv- und Furnierschichtholz, mit Außenrahmen wahlweise aus Holz oder Metall erhältlich. Dies Sideboard verfügt über Drehtüren und Schubladen mit Schwalbenschwanzverbindungen. Der Möbelkorpus steht auf dünnen Eisen-Fußwangen.

STANDARD AUSSTATTUNG: 2 TÜREN - 2 VERSTELLBARE EINLEGE BÖDEN - 2 SCHUBLADEN

ZUSÄTZLICHE ZUBEHÖRE: SEHEN SIE EINLEITUNGSSEITEN

RIALTO FLY

STANDARD VERSION: TÜREN UND SCHUBLADEN MIT PUSH PULL ÖFFNUNGSSYSTEM, SCHUBLADEN AUF VOLLAUSZÜGE; RÜCKWAND AUS HOLZ

WICHTIG: IM PREIS DER VARIANTE RIALTO FLY METAL IST DIE STRUKTUR AUS EISEN SCHON INBEGRIFFEN (AUSSER RÜCKWAND)

ART.NR.	MASS	STRUKTUR	FRONTEN			
			A1	A2	A4	A6
RIALTO_FLY WOOD	L.220 x T.45 x H.75	NUSSBAUM MIT UND OHNE KNOTEN	5.745			
		EICHE MIT UND OHNE KNOTEN		5.515	6.330	6.620
		EICHE MIT UND OHNE KNOTEN PIGMENTIERT			7.195	
RIALTO_FLY METAL	L.220 x T.45 x H.75	B2	6.720	6.485	7.295	7.635
		B3	9.320	9.085	9.895	10.235

VERFÜGBARE AUSFÜHRUNGEN

A1: Nussbaum ohne Knoten, Nussbaum mit Knoten

A2: Eiche ohne Knoten, Eiche mit Knoten

A4: Eiche ohne Knoten pigmentiert: Milchweiß, total black

Eiche mit Knoten pigmentiert: Milchweiß, total black

N.B.: pigmentierte Oberfläche nur aussen, innen aus Eiche

A6: Briccola

B2: Eisen lackiert: irondust, RAL (nur ausgewählte Farben)

B3: Eisen lackiert, Effekt matt gebürstet: Bronze antik, Edelstahl, Titan

N.B.: AUF ANFRAGE SCHUBLADEN INNEN AUS DUFTENDEM ZEDERNHOLZ, ZUM GLEICHEN PREIS

AUFPREIS FÜR RÜCKWAND VARIANTEN	
A4	350
B2	880
B3	1.750

VERFÜGBARE AUSFÜHRUNGEN

A4: Eiche ohne Knoten pigmentiert: Milchweiß, total black

Eiche mit Knoten pigmentiert: Milchweiß, total black

N.B.: pigmentierte Oberfläche nur aussen, innen aus Eiche

B2: Eisen lackiert: irondust, RAL (nur ausgewählte Farben)

B3: Eisen lackiert, Effekt matt gebürstet: Bronze antik, Edelstahl, Titan

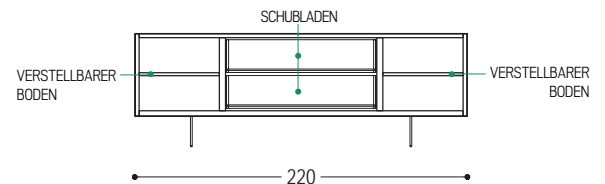
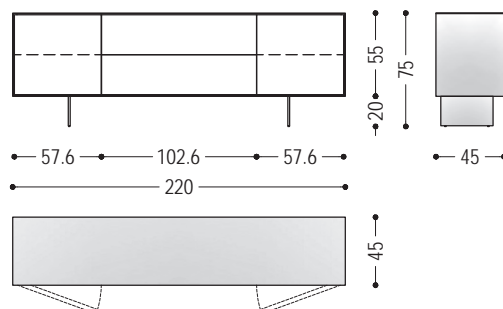



Sideboard aus Massiv- und Furnierschichtholz, mit Außenrahmen wahlweise aus Holz oder Metall erhältlich. Dies Sideboard verfügt über ein offenes Fach, Drehtüren und Schubladen mit Schwalbenschwanzverbindungen. Der Möbelkorpus steht auf dünnen Eisen-Fußwangen. Die seitlichen Fächer sind mittels eingelassener LED-Lichtleisten beleuchtet und dank eines Sensors geht das Licht beim Öffnen der Türen automatisch an. Anders wird das Licht im offenen Fach durch einen Berührsensor ein- und ausgeschaltet.

STANDARD AUSSTATTUNG: 2 TÜREN - 2 VERSTELLBARE EINLEGEBODEN - 1 SCHUBLADE - 1 OFFENES MODUL

ZUSÄTZLICHE ZUBEHÖRE: SEHEN SIE EINLEITUNGSSEITEN

RIALTO FLY OPEN

STANDARD VERSION: RÜCKWAND AUS HOLZ; OFFENES FACH AUS EICHE TOTAL BLACK PIGMENTIERT (AUF ANFRAGE IN ANDEREN AUSFÜHRUNGEN ERHÄLTlich, GLEICHER PREIS)

WICHTIG: IM PREIS DER VARIANTE RIALTO FLY OPEN METAL IST DIE STRUKTUR AUS EISEN SCHON INBEGRIFFEN (AUSSER RÜCKWAND)

ART.NR.	MASS	STRUKTUR	FRONTEN			
			A1	A2	A4	A6
RIALTO_FLY OPEN WOOD	L.220 x T.45 x H.75	NUSSBAUM MIT UND OHNE KNOTEN	5.500			
		EICHE MIT UND OHNE KNOTEN		5.265	6.085	6.375
		EICHE MIT UND OHNE KNOTEN PIGMENTIERT			6.945	
RIALTO_FLY OPEN METAL	L.220 x T.45 x H.75	B2	6.475	6.250	7.045	7.385
		B3	9.080	8.850	9.645	9.985

VERFÜGBARE AUSFÜHRUNGEN

- A1:** Nussbaum ohne Knoten, Nussbaum mit Knoten
- A2:** Eiche ohne Knoten, Eiche mit Knoten
- A4:** Eiche ohne Knoten pigmentiert: Milchweiß, total black
Eiche mit Knoten pigmentiert: Milchweiß, total black
N.B.: pigmentierte Oberfläche nur aussen, innen aus Eiche
- A6:** Briccola
- B2:** Eisen lackiert: irondust, RAL (nur ausgewählte Farben)
- B3:** Eisen lackiert, Effekt matt gebürstet: Bronze antik, Edelstahl, Titan

N.B.: AUF ANFRAGE SCHUBLADEN INNEN AUS DUFTENDEM ZEDERNHOLZ, ZUM GLEICHEN PREIS

AUFPREIS FÜR RÜCKWAND VARIANTEN	
A4	350
B2	880
B3	1.750

VERFÜGBARE AUSFÜHRUNGEN

- A4:** Eiche ohne Knoten pigmentiert: Milchweiß, total black
Eiche mit Knoten pigmentiert: Milchweiß, total black
N.B.: pigmentierte Oberfläche nur aussen, innen aus Eiche
- B2:** Eisen lackiert: irondust, RAL (nur ausgewählte Farben)
- B3:** Eisen lackiert, Effekt matt gebürstet: Bronze antik, Edelstahl, Titan

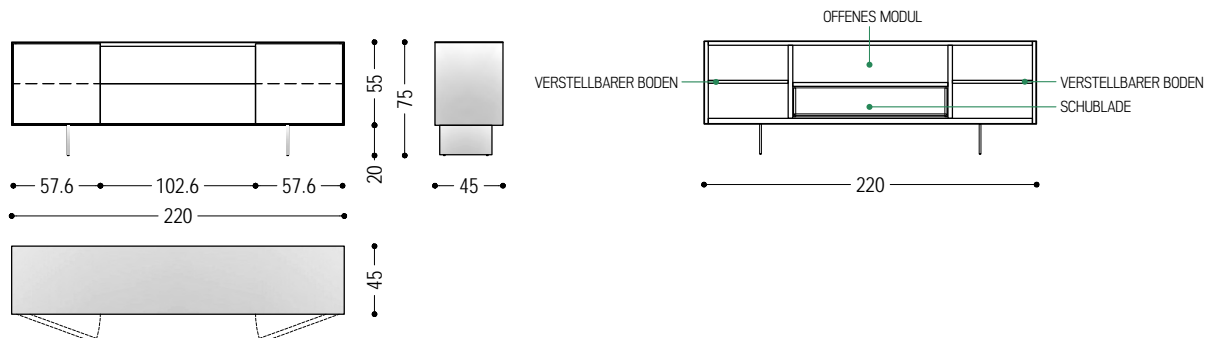



Schubkastenkommode aus Massiv- und Furnierschichtholz, mit Außenrahmen wahlweise aus Holz oder Metall erhältlich. Die Kommode verfügt über Schubladen mit Schwalbenschwanzverbindungen.

STANDARD AUSSTATTUNG: 6 SCHUBLADEN

ZUSÄTZLICHE ZUBEHÖRE: SEHEN SIE EINLEITUNGSSEITEN

RIALTO LOWBOARD

STANDARD VERSION: SCHUBLADEN MIT PUSH PULL ÖFFNUNGSSYSTEM, AUF VOLLAUSZÜGE; RÜCKWAND AUS HOLZ

WICHTIG: IM PREIS DER VARIANTE RIALTO LOWBOARD METAL IST DIE STRUKTUR AUS EISEN SCHON INBEGRIFFEN (AUSSER RÜCKWAND)

ART.NR.	MASS	STRUKTUR	FRONTEN			
			A1	A2	A4	A6
RIALTO LOWBOARD WOOD	L.200 x T.50 x H.60	NUSSBAUM MIT UND OHNE KNOTEN	5.830			
		EICHE MIT UND OHNE KNOTEN		5.605	6.440	6.865
		EICHE MIT UND OHNE KNOTEN PIGMENTIERT			7.350	
RIALTO LOWBOARD METAL	L.200 x T.50 x H.60	B2	6.880	6.655	7.475	7.955
		B3	9.560	9.335	10.155	10.635

VERFÜGBARE AUSFÜHRUNGEN

A1: Nussbaum ohne Knoten, Nussbaum mit Knoten

A2: Eiche ohne Knoten, Eiche mit Knoten

A4: Eiche ohne Knoten pigmentiert: Milchweiß, total black

Eiche mit Knoten pigmentiert: Milchweiß, total black

N.B.: pigmentierte Oberfläche nur aussen, innen aus Eiche

A6: Briccola

B2: Eisen lackiert: irondust, RAL (nur ausgewählte Farben)

B3: Eisen lackiert, Effekt matt gebürstet: Bronze antik, Edelstahl, Titan

N.B.: AUF ANFRAGE SCHUBLADEN INNEN AUS DUFTENDEM ZEDERNHOLZ, ZUM GLEICHEN PREIS

AUFPREIS FÜR RÜCKWAND VARIANTEN	
A4	300
B2	850
B3	1.650

VERFÜGBARE AUSFÜHRUNGEN

A4: Eiche ohne Knoten pigmentiert: Milchweiß, total black

Eiche mit Knoten pigmentiert: Milchweiß, total black

N.B.: pigmentierte Oberfläche nur aussen, innen aus Eiche

B2: Eisen lackiert: irondust, RAL (nur ausgewählte Farben)

B3: Eisen lackiert, Effekt matt gebürstet: Bronze antik, Edelstahl, Titan

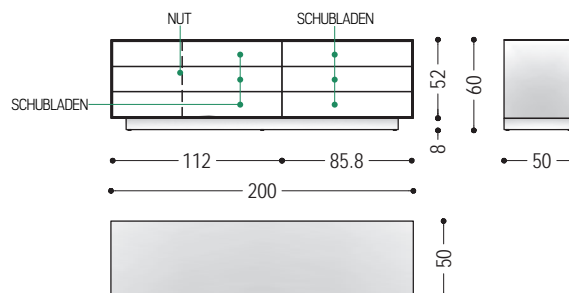



Sideboard aus Massiv- und Furnierschichtholz, mit Außenrahmen wahlweise aus Holz oder Metall erhältlich. Dies Sideboard verfügt über Schubladen mit Schwalbenschwanzverbindungen und zeichnet sich durch die Asymmetrie der Fronten aus.

STANDARD AUSSTATTUNG: 4 TÜREN - 2 VERSTELLBARE EINLEGEBODEN - 3 SCHUBLADEN

ZUSÄTZLICHE ZUBEHÖRE: SEHEN SIE EINLEITUNGSSEITEN

RIALTO MODULO 4.03

STANDARD VERSION: TÜREN UND SCHUBLADEN MIT PUSH PULL ÖFFNUNGSSYSTEM, SCHUBLADEN AUF VOLLAUSZÜGE; RÜCKWAND AUS HOLZ

WICHTIG: IM PREIS DER VARIANTE RIALTO MODULO 4.03 METAL IST DIE STRUKTUR AUS EISEN SCHON INBEGRIFFEN (AUSSER RÜCKWAND)

ART.NR.	MASS	STRUKTUR	FRONTENBEARBEITUNG	FRONTEN			
				A1	A2	A4	A6
RIALTO MODULO 4.03 WOOD	L.202,6 x T.50 x H.93,5	NUSSBAUM MIT UND OHNE KNOTEN	FRESART: SOTTILE / MEDIA / MOSSA	8.350			
			GLATT	6.765			
		EICHE MIT UND OHNE KNOTEN	FRESART: SOTTILE / MEDIA / MOSSA		8.090		
			GLATT		6.505	7.475	7.380
		EICHE MIT UND OHNE KNOTEN PIGMENTIERT	FRESART: SOTTILE / MEDIA / MOSSA			8.435	
			GLATT				
RIALTO MODULO 4.03 METAL	L.202,6 x T.50 x H.93,5	B2	FRESART: SOTTILE / MEDIA / MOSSA	9.525	9.255		
			GLATT	7.940	7.670	8.620	8.600
		B3	FRESART: SOTTILE / MEDIA / MOSSA	12.325	12.055		
			GLATT	10.740	10.470	11.420	11.400

VERFÜGBARE AUSFÜHRUNGEN

- A1:** Nussbaum ohne Knoten, Nussbaum mit Knoten
- A2:** Eiche ohne Knoten, Eiche mit Knoten
- A4:** Eiche ohne Knoten pigmentiert: Milchweiß, total black
Eiche mit Knoten pigmentiert: Milchweiß, total black
N.B.: pigmentierte Oberfläche nur aussen, innen aus Eiche
- A6:** Briccola

N.B.: KIRSCHBAUM UND VARIANTEN MIT KNOTEN NUR MIT GLATTEN FRONTEN ERHÄLTICH

AUFPREIS FÜR RÜCKWAND VARIANTEN	
A4	330
B2	1.400
B3	2.280

VERFÜGBARE AUSFÜHRUNGEN

- A4:** Eiche ohne Knoten pigmentiert: Milchweiß, total black
Eiche mit Knoten pigmentiert: Milchweiß, total black
N.B.: pigmentierte Oberfläche nur aussen, innen aus Eiche
- B2:** Eisen lackiert: irondust, RAL (nur ausgewählte Farben)
- B3:** Eisen lackiert, Effekt matt gebürstet: Bronze antik, Edelstahl, Titan

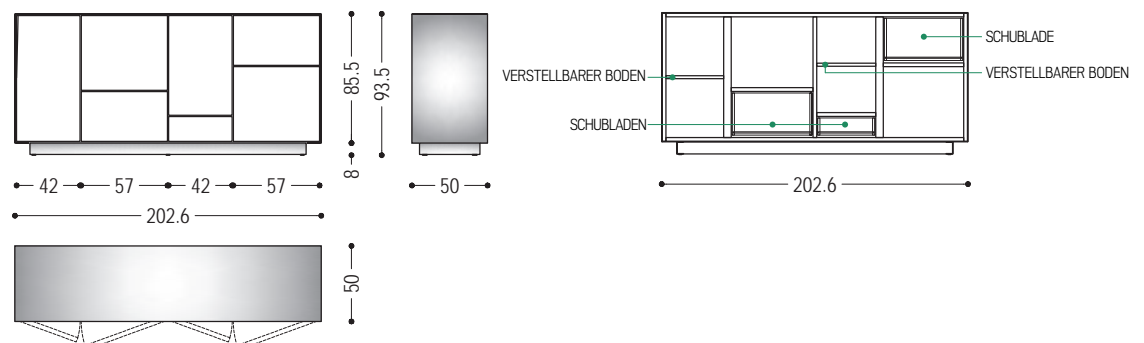



Sideboard aus Massiv- und Furnierschichtholz, mit Außenrahmen wahlweise aus Holz oder Metall erhältlich. Dies Sideboard verfügt über Schubladen mit Schwalbenschwanzverbindungen und zeichnet sich durch die Asymmetrie der Fronten aus..

STANDARD AUSSTATTUNG: 3 TÜREN - 1 VERSTELLBARE EINLEGEBODEN - 3 SCHUBLADEN

ZUSÄTZLICHE ZUBEHÖRE: SEHEN SIE EINLEITUNGSSEITEN

RIALTO MODULO 4.05

STANDARD VERSION: TÜREN UND SCHUBLADEN MIT PUSH PULL ÖFFNUNGSSYSTEM, SCHUBLADEN AUF VOLLAUSZÜGE; RÜCKWAND AUS HOLZ

WICHTIG: IM PREIS DER VARIANTE RIALTO MODULO 4.05 METAL IST DIE STRUKTUR AUS EISEN SCHON INBEGRIFFEN (AUSSER RÜCKWAND)

ART.NR.	MASS	STRUKTUR	FRONTEN			
			A1	A2	A4	A6
RIALTO_MODULO 4.05 WOOD	L.159,8 x T..50 x H.93,5	NUSSBAUM MIT UND OHNE KNOTEN	6.350			
		EICHE MIT UND OHNE KNOTEN		6.100	7.150	6.970
		EICHE MIT UND OHNE KNOTEN PIGMENTIERT			7.980	
RIALTO_MODULO 4.05 METAL	L.159,8 x T..50 x H.93,5	B2	7.490	7.220	8.170	8.150
		B3	10.290	10.020	10.970	10.950

VERFÜGBARE AUSFÜHRUNGEN

A1: Nussbaum ohne Knoten, Nussbaum mit Knoten

A2: Eiche ohne Knoten, Eiche mit Knoten

A4: Eiche ohne Knoten pigmentiert: Milchweiß, total black

Eiche mit Knoten pigmentiert: Milchweiß, total black

N.B.: pigmentierte Oberfläche nur aussen, innen aus Eiche

A6: Briccola

B2: Eisen lackiert: irondust, RAL (nur ausgewählte Farben)

B3: Eisen lackiert, Effekt matt gebürstet: Bronze antik, Edelstahl, Titan

N.B.: AUF ANFRAGE SCHUBLADEN INNEN AUS DUFTENDEM ZEDERNHOLZ, ZUM GLEICHEN PREIS

AUFPREIS FÜR RÜCKWAND VARIANTEN	
A4	300
B2	1.290
B3	2.100

VERFÜGBARE AUSFÜHRUNGEN

A4: Eiche ohne Knoten pigmentiert: Milchweiß, total black

Eiche mit Knoten pigmentiert: Milchweiß, total black

N.B.: pigmentierte Oberfläche nur aussen, innen aus Eiche

B2: Eisen lackiert: irondust, RAL (nur ausgewählte Farben)

B3: Eisen lackiert, Effekt matt gebürstet: Bronze antik, Edelstahl, Titan

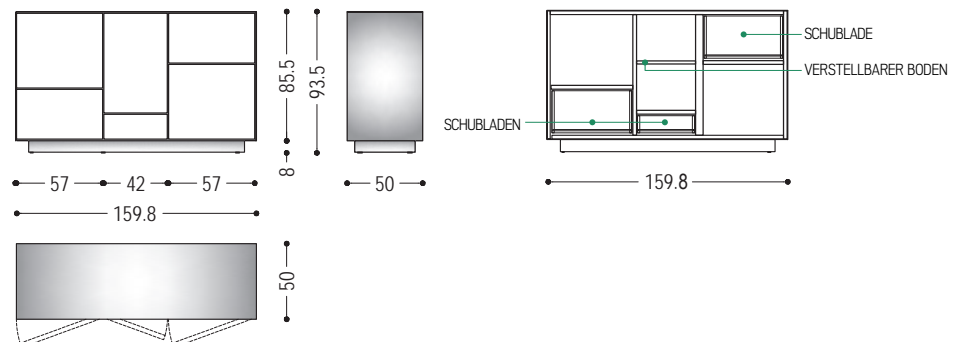



Hochkommode aus Massiv- und Furnierschichtholz, mit Außenrahmen wahlweise aus Holz oder Metall erhältlich. In zwei Varianten verfügbar. Mit Klapptür und/oder Schubladen mit Schwalbenschwanzverbindungen ausgestattet. Die Schubladen mit klappbarer Front sind mit Holz-Schienen versehen und die normalen Schubladen mit Metall-Schienen und Push-Pull System.

STANDARD AUSSTATTUNG:

- RIALTO TOWER 1: 8 SCHUBLADEN, VON DENEN 4 MIT KLAPPBARER FRONT
- RIALTO TOWER 2: 6 SCHUBLADEN, VON DENEN 2 MIT KLAPPBARER FRONT - 1 KLAPPTÜR

ZUSÄTZLICHE ZUBEHÖRE: SEHEN SIE EINLEITUNGSSEITEN

RIALTO TOWER 1 & 2

STANDARD VERSION: SCHUBLADEN MIT KLAPPFRENT AUF HOLZFÜHRUNG UND GEFRÄSTER GRIFFMULDE;
STANDARD SCHUBLADEN MIT PUSH PULL ÖFFNUNGSSYSTEM, AUS VOLLAUSZÜGE; RÜCKWAND AUS HOLZ

WICHTIG: IM PREIS DER VARIANTE RIALTO TOWER 1 & 2 METAL IST DIE STRUKTUR AUS EISEN SCHON INBEGRIFFEN (AUSSER RÜCKWAND)

ART.NR.	MASS	STRUKTUR	FRONTEN			
			A1	A2	A4	A6
RIALTO TOWER 1 / 2 WOOD	L.46 x T.46,3 x H.178,2	NUSSBAUM MIT UND OHNE KNOTEN	5.155			
		EICHE MIT UND OHNE KNOTEN		4.975	5.890	5.855
		EICHE MIT UND OHNE KNOTEN PIGMENTIERT			6.405	
RIALTO TOWER 1 / 2 METAL	L.46 x T.46,3 x H.178,2	B2	6.335	6.155	6.630	7.080
		B3	8.280	8.100	8.575	9.025

VERFÜGBARE AUSFÜHRUNGEN

- A1:** Nussbaum ohne Knoten, Nussbaum mit Knoten
- A2:** Eiche ohne Knoten, Eiche mit Knoten
- A4:** Eiche ohne Knoten pigmentiert: Milchweiß, total black
Eiche mit Knoten pigmentiert: Milchweiß, total black
N.B.: pigmentierte Oberfläche nur aussen, innen aus Eiche
- A6:** Briccola
- B2:** Eisen lackiert: irondust, RAL (nur ausgewählte Farben)
- B3:** Eisen lackiert, Effekt matt gebürstet: Bronze antik, Edelstahl, Titan

N.B.: AUF ANFRAGE SCHUBLADEN INNEN AUS DUFTENDEM ZEDERNHOLZ, ZUM GLEICHEN PREIS

AUFPREIS FÜR RÜCKWAND VARIANTEN	
A4	270
B2	720
B3	1.440

VERFÜGBARE AUSFÜHRUNGEN

- A4:** Eiche ohne Knoten pigmentiert: Milchweiß, total black
Eiche mit Knoten pigmentiert: Milchweiß, total black
N.B.: pigmentierte Oberfläche nur aussen, innen aus Eiche
- B2:** Eisen lackiert: irondust, RAL (nur ausgewählte Farben)
- B3:** Eisen lackiert, Effekt matt gebürstet: Bronze antik, Edelstahl, Titan

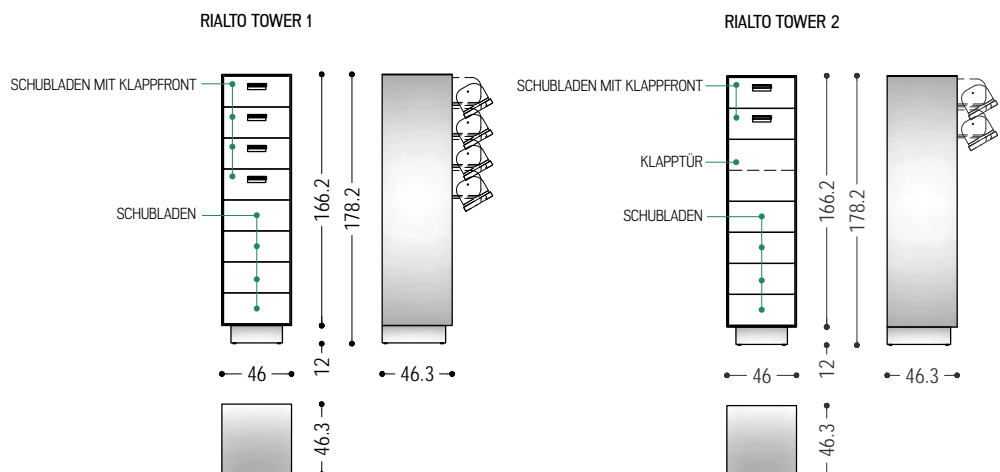



Ein Sideboard aus Massiv- und Schichtholz, ausgestattet mit zwei Seitentüren und Schubladen in der Mitte. Es zeichnet sich durch geschwungene, abgerundete Linien aus. Unter dem Top befindet sich ein praktisches und funktionelles offenes Fach.

STANDARD AUSSTATTUNG: 2 TÜREN - 2 FESTE EINLEGEBÖDEN - 2 SCHUBLADEN

ZUSÄTZLICHE ZUBEHÖRE: SEHEN SIE EINLEITUNGSSEITEN

STANDARD VERSION: SCHUBLADEN AUF VOLLAUSZÜGE

ART.NR.	MASS	LEDER STOFF	A1	A2
RIVAR	L.240 x T.50 x H.75	NEIN	20.400	19.800
		D5 PLATTE	23.500	22.800
		D5 SCHUBLADENFRONTEN	23.700	22.900

VERFÜGBARE AUSFÜHRUNGEN

A1: Nussbaum ohne Knoten

A2: Eiche ohne Knoten

N.B.: AUF ANFRAGE SCHUBLADEN INNEN AUS DUFTENDEM ZEDERNHOLZ, ZUM GLEICHEN PREIS

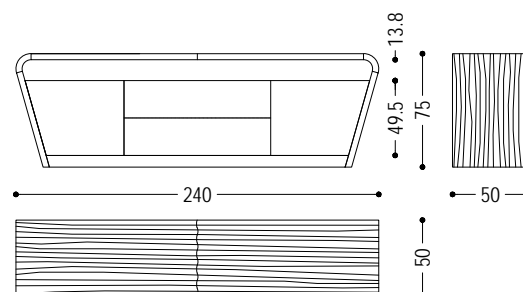

SIPARIO 2011

HINWEISE FÜR DIE BERECHNUNG DES SYSTEMS MOD.SIPARIO 2011

Die Schubladenmodule (so wie auch die Klapptüre) bestehen aus selbstständigen Elementen, die anschließend nebeneinander positioniert und zusammengeschraubt werden.

Zur Berechnung der Kombinationen sollen alle Elemente (auch mit unterschiedlichen Breiten), wie in der Preisliste angegeben, addiert werden: Module mit Schubladen / Module mit Klapptüren, Wandboarde und Hängeelemente.

INFORMATIONSVERMERK FÜR REGAL SIPARIO 2011

Abdeckplatten aus furnierter Tischlerplatte mit Massivholz gekantet, Furnier in einem Stück bis einer maximalen Länge von 320 cm.

Längere Abdeckplatten werden mit Furnier in zwei oder mehr Teilen, je nach Länge, produziert. Die Holzmaserung ist trotzdem durchlaufend.

Die Schubladen sind auf Vollauszüge mit Soft-closing System geliefert.

STANDARD GRIFF: GEFRÄSTE GRIFFMULDE

ELEMENTE

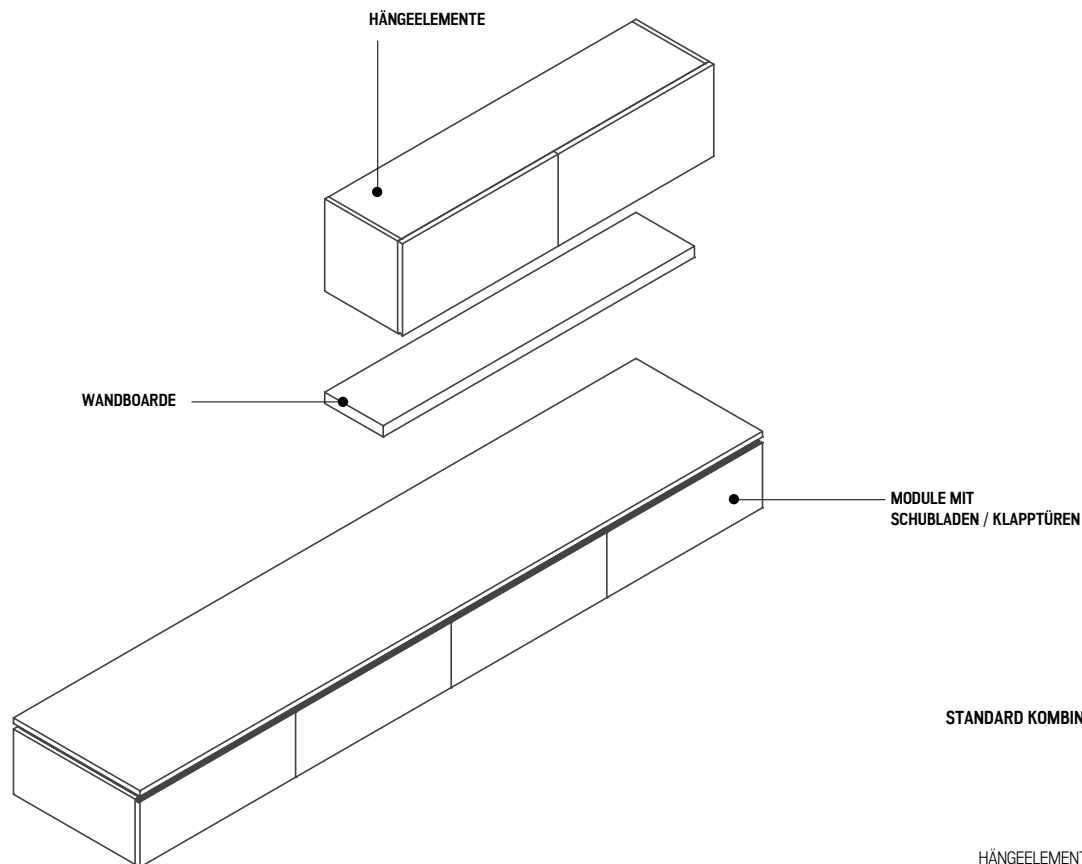

STANDARD KOMBINATION

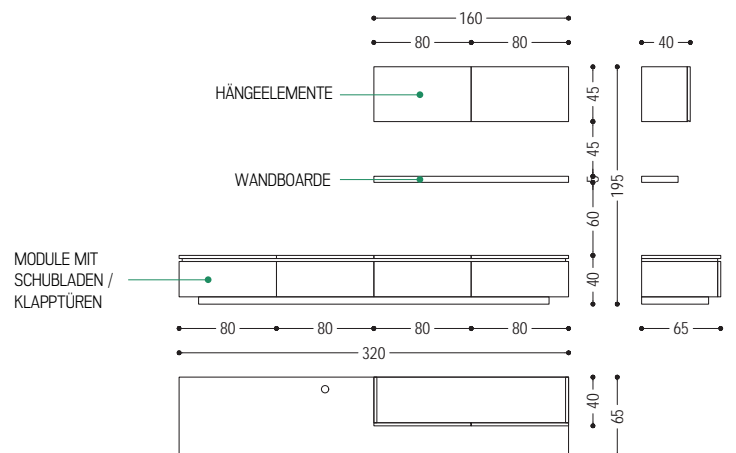



Baukastensystem aus Massiv- und Furnierschichtholz, das sich durch die Zusammenstellung von mehreren Elementen charakterisiert.

ZUSÄTZLICHE ZUBEHÖRE: SEHEN SIE EINLEITUNGSSEITEN

STANDARD VERSION: SCHUBLADEN AUF VOLLAUSZÜGE; GEFRÄSTE GRIFFMULDEN

WICHTIG: IM PREIS DER ABGEBILDETEN KOMBINATION IST DER AUFPREIS FÜR KABELDURCHFÜHRUNG SCHON INBEGRIFFEN

KOMBINATION		
ART.NR.	MASS	A1
SIPARIO-PROJECT-1-M-11	L.320 x T.65 x H.195	10.795

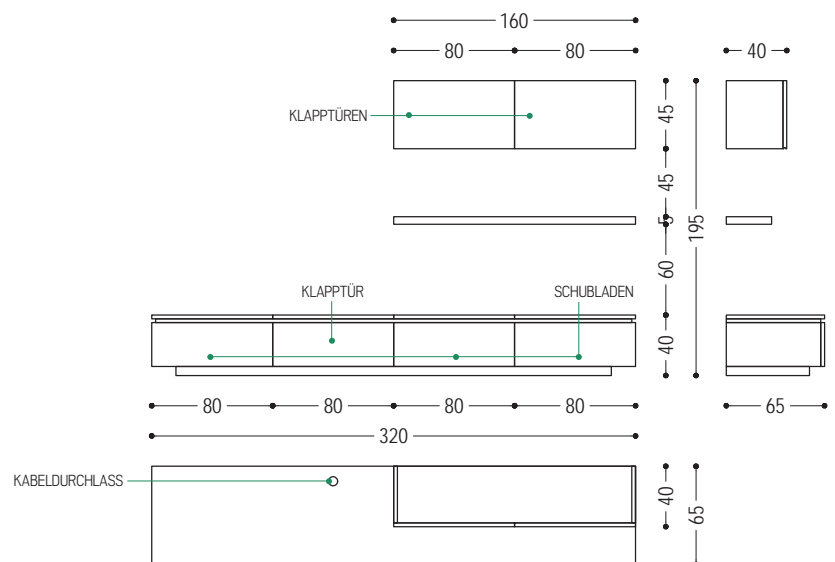

SIPARIO 2011

SIPARIO 2011 MODULE MIT SCHUBLADEN

ART.NR.	MASS	A1	A2	A4
SIPARIO-2011-BASE-70	L.70 x T.65 x H.40	1.705	1.645	1.995
SIPARIO-2011-BASE-80	L.80 x T.65 x H.40	1.855	1.785	2.160
SIPARIO-2011-BASE-90	L.90 x T.65 x H.40	2.010	1.930	2.345

VERFÜGBARE AUSFÜHRUNGEN

- A1:** Nussbaum ohne Knoten, Nussbaum mit Knoten
A2: Eiche ohne Knoten, Eiche mit Knoten, Kirschbaum
A4: Eiche ohne Knoten pigmentiert: Milchweiß, total black
 Eiche mit Knoten pigmentiert: Milchweiß, total black
 N.B.: pigmentierte Oberfläche nur aussen, innen aus Eiche

N.B.: AUF ANFRAGE SCHUBLADEN INNEN AUS DUFTENDEM ZEDERNHOLZ, ZUM GLEICHEN PREIS

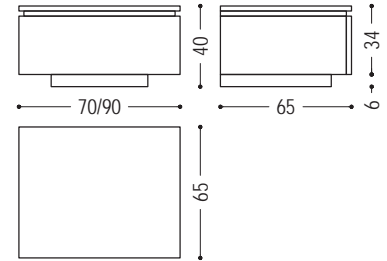

SIPARIO 2011 MODULE MIT KLAPPTÜREN

ART.NR.	MASS	A1	A2	A4
SIPARIO-2011-BASE-70	L.70 x T.65 x H.40	1.705	1.645	1.995
SIPARIO-2011-BASE-80	L.80 x T.65 x H.40	1.855	1.785	2.160
SIPARIO-2011-BASE-90	L.90 x T.65 x H.40	2.010	1.930	2.345

VERFÜGBARE AUSFÜHRUNGEN

- A1:** Nussbaum ohne Knoten, Nussbaum mit Knoten
A2: Eiche ohne Knoten, Eiche mit Knoten, Kirschbaum
A4: Eiche ohne Knoten pigmentiert: Milchweiß, total black
 Eiche mit Knoten pigmentiert: Milchweiß, total black
 N.B.: pigmentierte Oberfläche nur aussen, innen aus Eiche

AUFPREIS FÜR KABELDURCHLASS, FARBE ALUMINIUM

FR - CV1 : Ø 6,6 cm	50
---------------------	----

RÜCKWAND

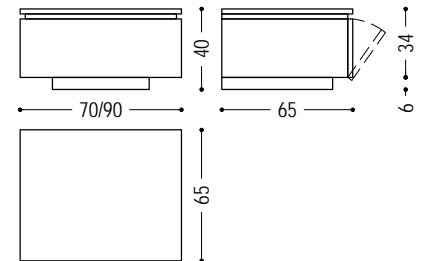
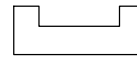

SIPARIO 2011

SIPARIO 2011 WAAGERECHTES HÄNGEELEMENT (INKL. 1 EINLEGEBODEN TIEFE 17,5 CM)

ART.NR.	MASS	A1	A2	A4
SIPARIO-2011-PENS-70	L.70 x T.40 x H.45	1.320	1.270	1.530
SIPARIO-2011-PENS-80	L.80 x T.40 x H.45	1.375	1.320	1.600
SIPARIO-2011-PENS-90	L.90 x T.40 x H.45	1.435	1.375	1.660

VERFÜGBARE AUSFÜHRUNGEN

- A1:** Nussbaum ohne Knoten, Nussbaum mit Knoten
A2: Eiche ohne Knoten, Eiche mit Knoten, Kirschbaum
A4: Eiche ohne Knoten pigmentiert: Milchweiß, total black
 Eiche mit Knoten pigmentiert: Milchweiß, total black
 N.B.: pigmentierte Oberfläche nur aussen, innen aus Eiche

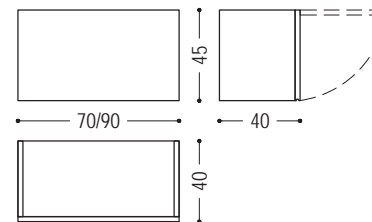

SIPARIO 2011 SENKRECHTES HÄNGEELEMENT (INKL. 2 EINLEGEBODEN TIEFE 32 CM)

ART.NR.	MASS	A1	A2	A4
SIPARIO-2011-PENS-40-100	L.40 x T.40 x H.100	1.765	1.695	2.040
SIPARIO-2011-PENS-40-120	L.40 x T.40 x H.120	1.955	1.875	2.265
SIPARIO-2011-PENS-40-90	L.40 x T.40 x H.90	1.580	1.520	1.840

VERFÜGBARE AUSFÜHRUNGEN

- A1:** Nussbaum ohne Knoten, Nussbaum mit Knoten
A2: Eiche ohne Knoten, Eiche mit Knoten, Kirschbaum
A4: Eiche ohne Knoten pigmentiert: Milchweiß, total black
 Eiche mit Knoten pigmentiert: Milchweiß, total black
 N.B.: pigmentierte Oberfläche nur aussen, innen aus Eiche

AUFPREIS FÜR ZUSÄTZLICHE EINLEGEBODEN	
A1	230
A2	225

VERFÜGBARE AUSFÜHRUNGEN

- A1:** Nussbaum ohne Knoten, Nussbaum mit Knoten
A2: Eiche ohne Knoten, Eiche mit Knoten, Kirschbaum

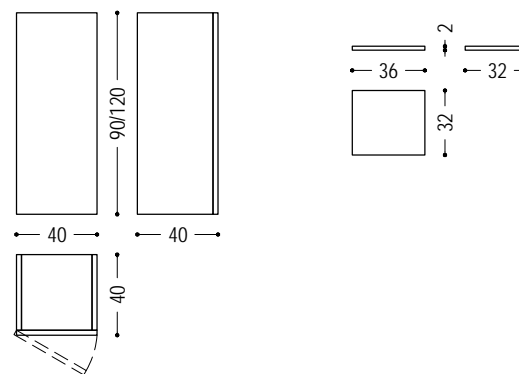

SIPARIO 2011 WANDBOARD

ART.NR.	MASS	A1	A2	A4
SIPARIO MENS- 70	L.70 x T.30 x H.5	380	355	530
SIPARIO MENS- 80	L.80 x T.30 x H.5	400	380	555
SIPARIO MENS- 90	L.90 x T.30 x H.5	405	395	605
SIPARIO MENS- 100	L.100 x T.30 x H.5	430	405	625
SIPARIO MENS- 120	L.120 x T.30 x H.5	460	440	695
SIPARIO MENS- 140	L.140 x T.30 x H.5	525	505	805
SIPARIO MENS- 160	L.160 x T.30 x H.5	575	550	895
SIPARIO MENS- 180	L.180 x T.30 x H.5	640	600	905
SIPARIO MENS- 200	L.200 x T.30 x H.5	670	635	945
SIPARIO MENS- 220	L.220 x T.30 x H.5	685	650	985
SIPARIO MENS- 240	L.240 x T.30 x H.5	730	705	1.025

VERFÜGBARE AUSFÜHRUNGEN

- A1:** Nussbaum ohne Knoten, Nussbaum mit Knoten
A2: Eiche ohne Knoten, Eiche mit Knoten, Kirschbaum
A4: Eiche ohne Knoten pigmentiert: Milchweiß, total black
 Eiche mit Knoten pigmentiert: Milchweiß, total black
 N.B.: pigmentierte Oberfläche nur aussen, innen aus Eiche

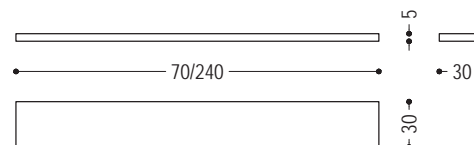



Hohe Anrichte aus Massivholz und Tischlerplatte. Ausgestattet mit zwei Türen mit versenkten und geformten Griffen, die zwei Einlegeböden und drei mit Schwalbenschwanzverbindungen montierte Schubladen umschließen. Struktur mit abgerundeten Kanten.

STANDARD AUSSTATTUNG: 2 TÜREN - 2 FESTE EINLEGEBOEDEN - 2 KLEINE VERSTELLBARE EINLEGEBOEDEN - 3 SCHUBLADEN INNEN
ZUSÄTZLICHE ZUBEHÖRE: SEHEN SIE EINLEITUNGSSEITEN

STANDARD VERSION: GRIFFMULDEN; SCHUBLADEN AUF HOLZFÜHRUNG

ART.NR.	MASS	A1	A2	A4
SOSPIRO HIGH	L.113 x T .50 x H .150	7.640	7.410	8.520

VERFÜGBARE AUSFÜHRUNGEN

- A1: Nussbaum ohne Knoten, Nussbaum mit Knoten
- A2: Eiche ohne Knoten, Eiche mit Knoten, Kirschbaum
- A4: Eiche ohne Knoten pigmentiert: Milchweiß, total black
 Eiche mit Knoten pigmentiert: Milchweiß, total black
 N.B.: pigmentierte Oberfläche nur aussen, innen aus Eiche

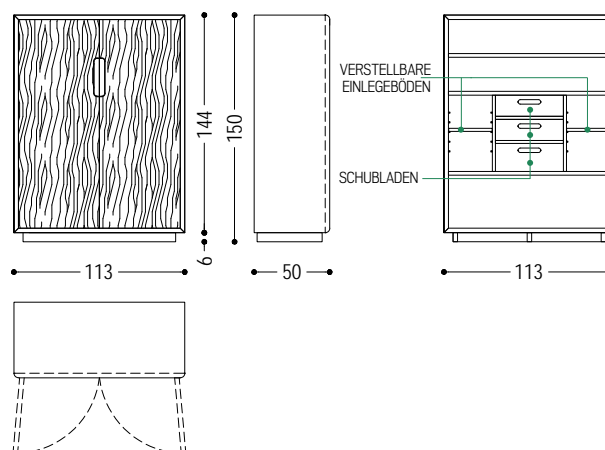



Sideboard aus Massivholz und Tischlerplatte. Ausgestattet mit vier Türen und vier Schubladen mit versenkten, geformten Griffen. Die Schubladen sind mit Schwalbenschwanzverbindungen montiert. Struktur mit abgerundeten Kanten.

STANDARD AUSSTATTUNG: 4 TÜREN - 2 VERSTELLBARE EINLEGEBODEN - 4 SCHUBLADEN

ZUSÄTZLICHE ZUBEHÖRE: SEHEN SIE EINLEITUNGSSEITEN

STANDARD VERSION: GRIFFMULDEN; SCHUBLADEN AUF VOLLAUSZÜGE

ART.NR.	MASS	A1	A2	A4
SOSPIRO LOW	L.240 x T.50 x H.80	7.880	7.650	8.890

VERFÜGBARE AUSFÜHRUNGEN

- A1: Nussbaum ohne Knoten, Nussbaum mit Knoten
- A2: Eiche ohne Knoten, Eiche mit Knoten, Kirschbaum
- A4: Eiche ohne Knoten pigmentiert: Milchweiß, total black
Eiche mit Knoten pigmentiert: Milchweiß, total black
N.B.: pigmentierte Oberfläche nur aussen, innen aus Eiche

N.B.: AUF ANFRAGE SCHUBLADEN INNEN AUS DUFTENDEM ZEDERNHOLZ, ZUM GLEICHEN PREIS

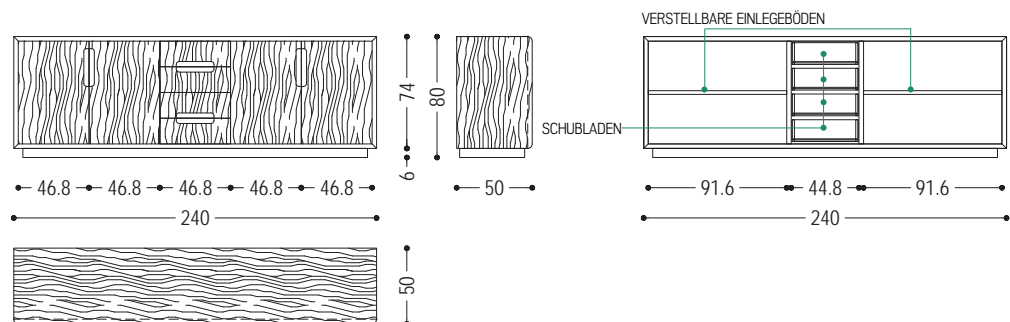



Sideboard aus Massivholz und Tischlerplatte, gekennzeichnet durch eine besondere vertikale Verarbeitung von Türen und Schubladenfronten, Fresart, die einen modernen und dynamischen geometrischen Effekt erzeugt. Schublade mit Schwalbenschwanzverbindung montiert.

STANDARD AUSSTATTUNG: 3 SCHUBLADEN - 2 TÜREN - 2 VESTELLBARE EINLEGEBODEN

ZUSÄTZLICHE ZUBEHÖRE: SEHEN SIE EINLEITUNGSSEITEN

STANDARD VERSION: TÜREN UND SCHUBLADEN MIT PUSH PULL ÖFFNUNGSSYSTEM, SCHUBLADEN AUF VOLLAUSZÜGE; FRESART BEARBEITUNG.

ART.NR.	MASS	FRONTEN	A1	A2	A4
VELA.SIDEBOARD.1	L.220 x T.50 x H.80	FRESART: SOTTILE / MEDIA / MOSSA	7.990	7.590	
		GLATT	6.420	6.100	6.800

VERFÜGBARE AUSFÜHRUNGEN

- A1: Nussbaum ohne Knoten, Nussbaum mit Knoten
- A2: Eiche ohne Knoten, Eiche mit Knoten, Kirschbaum
- A4: Eiche ohne Knoten pigmentiert: Milchweiß, total black
Eiche mit Knoten pigmentiert: Milchweiß, total black
N.B.: pigmentierte Oberfläche nur aussen, innen aus Eiche

N.B.: KIRSCHBAUM UND VARIANTEN MIT KNOTEN NUR MIT GLATTEN FRONTEN ERHÄLTlich

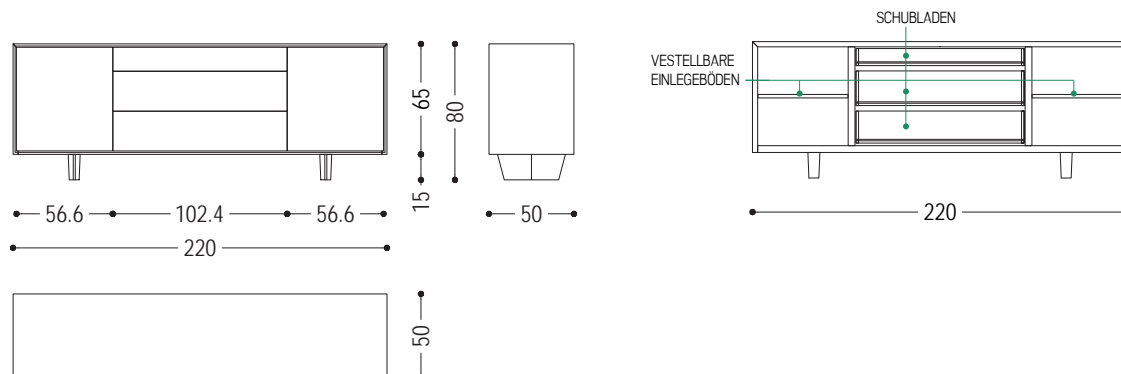



Mehrzweckschrank aus Furnierschichtholz, mit um 180 Grad drehbaren Glastüren und Türrahmen aus Holz versehen. Der Schrankkorpus steht auf Fuß-Kufen aus Eisen. Der Innenraum ist mittels in der Schrank-Seitenwänden eingelassener LED-Lichtleisten beleuchtet und das Licht wird durch einen Berührsensor in der Außenseitenwand ein- und ausgeschaltet.

STANDARD AUSSTATTUNG: 2 TÜREN - 3 VERSTELLBARE EINLEGEBODEN - 3 SCHUBLADEN

ZUSÄTZLICHE ZUBEHÖRE: SEHEN SIE EINLEITUNGSSEITEN

STANDARD VERSION: UNTERGESTELL AUS EISEN IRONDUST LACKIERT (B2); KLARGLASTÜREN (E1); GEFRÄSTE GRIFFMULDEN

ART.NR.	MASS	GESTELL	A1	A2	A4
VITREA 1	L.120 x T.53,2 x H.180	B2	6.900	6.630	7.635
		B3	7.135	6.860	7.865

VERFÜGBARE AUSFÜHRUNGEN

- A1: Nussbaum ohne Knoten, Nussbaum mit Knoten
- A2: Eiche ohne Knoten, Eiche mit Knoten, Kirschbaum
- A4: Eiche ohne Knoten pigmentiert: Milchweiß, total black
Eiche mit Knoten pigmentiert: Milchweiß, total black
N.B.: pigmentierte Oberfläche nur aussen, innen aus Eiche
- B2: Eisen lackiert: irondust, RAL (nur ausgewählte Farben)
- B3: Eisen lackiert, Effekt matt gebürstet: Bronze antik, Edelstahl, Titan

N.B.: AUF ANFRAGE SCHUBLADEN INNEN AUS DUFTENDEM ZEDERNHOLZ, ZUM GLEICHEN PREIS

VITREA

AUFPREIS FÜR TÜR-VARIANTEN

AUFPREIS FÜR TÜR-VARIANTEN	
HOLRAHMEN UND -FÜLLUNG	320
E1	GLEICHER PREIS
E2	440

VERFÜGBARE AUSFÜHRUNGEN

- E1:** Glas: Klarglas, satiniert
E2: Glas: Rauchglas, bronziert

AUFPREIS FÜR EINLEGEBODEN-VARIANTEN

AUFPREIS FÜR EINLEGEBODEN-VARIANTEN	
HOLZ	GLEICHER PREIS
E1	GLEICHER PREIS
E2	440

VERFÜGBARE AUSFÜHRUNGEN

- E1:** Glas: Klarglas, satiniert
E2: Glas: Rauchglas, bronziert

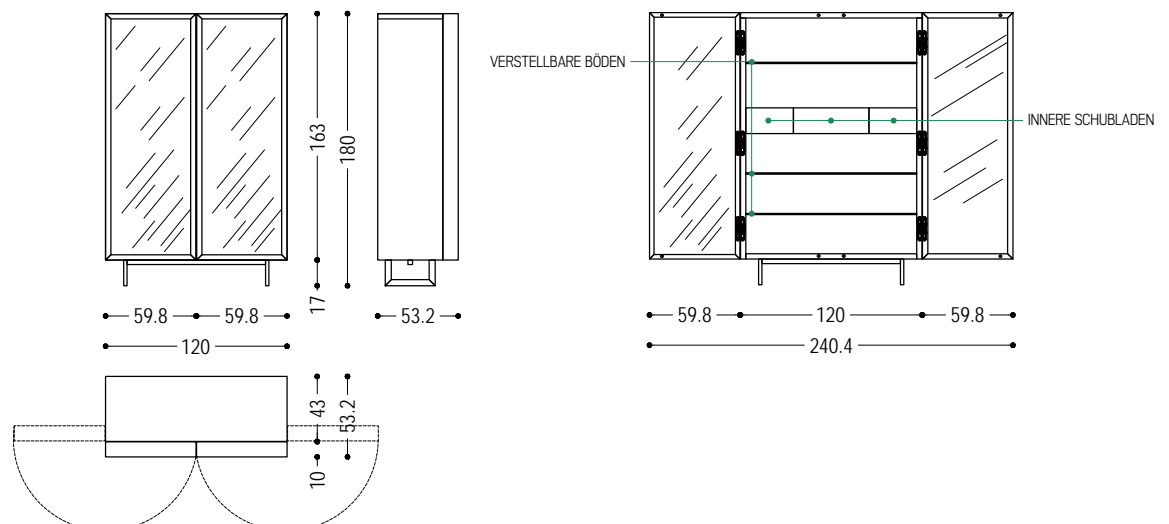



Kommode bestehend aus Massiv- und Furnierschichtholz mit Eisen-Einsätzen, von Griffnuten in den Schubladen und in den Türen charakterisiert. Die Schubladen weisen die traditionelle Schwalbenschwanzverbindung auf.

STANDARDAUSSTATTUNG: 2 TÜREN - 2 VERSTELLBARE EINLEGEBÖDEN - 3 SCHUBLADEN

ZUSÄTZLICHE ZUBEHÖRE: SEHEN SIE EINLEITUNGSSEITEN

STANDARD VERSION: METALTEILE IRONDUST LACKIERT (B2); GEFRÄSTE GRIFFMULDEN; SCHUBLADEN AUF VOLLAUSZÜGE

ART.NR.	MASS	EISEN	A1	A2
WABI 1	L.220 x T.50 x H.75	B2	6.880	6.610
		B3	7.480	7.210

VERFÜGBARE AUSFÜHRUNGEN

- A1: Nussbaum ohne Knoten, Nussbaum mit Knoten
- A2: Eiche ohne Knoten, Eiche mit Knoten, Kirschbaum
- B2: Eisen lackiert: irondust, RAL (nur ausgewählte Farben)
- B3: Eisen lackiert, Effekt matt gebürstet: Bronze antik, Edelstahl, Titan

N.B.: AUF ANFRAGE SCHUBLADEN INNEN AUS DUFTENDEM ZEDERNHOLZ, ZUM GLEICHEN PREIS

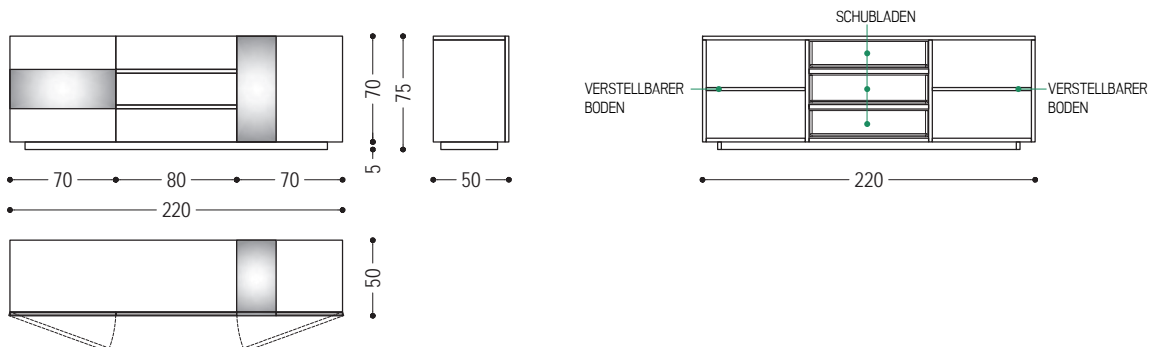



Produkt komplett aus Massivholz in zwei Varianten erhältlich:

- 1) alle Stufen für liegenden Flaschen (Maximal 66 Flaschen)
 - 2) alle Stufen für liegenden Flaschen außer der unteren Stufe, wo die Flaschen stehend gelagert sind (Maximal 80 Flaschen)
- Es gibt die Möglichkeit, Gläserhalter zu haben ((wenden Sie sich bei Fragen an die Verkaufsabteilung)

ART.NR.	MASS	A1	A2
WINEROUND1	Ø 85 x H.150,8	8.690	8.350
WINEROUND2	Ø 85 x H.162,8	8.880	8.530

VERFÜGBARE AUSFÜHRUNGEN

- A1: Nussbaum ohne Knoten, Nussbaum mit Knoten
- A2: Eiche ohne Knoten, Eiche mit Knoten, Kirschbaum

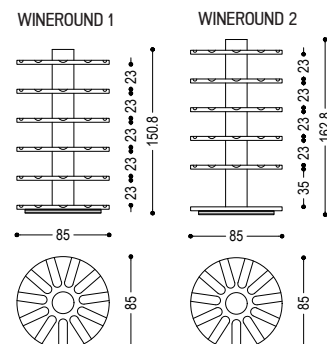

TECHNISCHE HINWEISE S. 2



BIBLIO S. 5



BOOKSHELF S. 9



BRIE S. 11



CRAZY S. 13



FINESSE S. 14



FREEDOM S. 16



IL BRICCOLONE S. 22



MODULA S. 24



NOTCH SHELF S. 28



PASSWORD S. 30



PIANO DESIGN BOOKSHELF S. 34



PILLAR S. 38



SAKARI S. 39



SAN PIETROBURGO S. 42



STEP BY STEP S. 46



TORRE LIGNEA S. 47



WALLSTREET S. 49

TÜREN UND SCHUBLADEN

Bei den Regalsystemen Mod. Wallstreet, Password und San Pietroburgo sind die Türen- und Schubladenfronten in den Ausführungen Kat B2 und B3 aus lackiertem Holz statt Eisen gefertigt.

LEITER

Für Regalsysteme Mod. Wallstreet, Password und San Pietroburgo mit einer Höhe zwischen 240 cm und 290 cm ist die Leiter erhältlich.

N.B.:

Mindestabstand 20 cm in der Höhe notwendig, um die Leiter zu bewegen.

Die Verstellung der Leiter kann mit der Zeit die Ausführung auf dem Relling abreiben.

MASS	A1	A2	A4
L.45 x P.6 x H.240/290	2.400	2.305	2.650

VERFÜGBARE AUSFÜHRUNGEN:

A1: Nussbaum ohne Knoten

A2: Eiche ohne Knoten, Kirschbaum

A4: Eiche ohne Knoten pigmentiert total black, Milchweiss pigmentiert

STANDARD VERSION: HAKEN UND STANGE FÜR LEITER AUS ALUMINIUM VERCHROMT SATINIERT

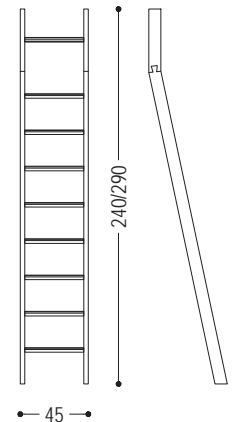

FARBEN DES LICHTS

In Abbildung sind die verschiedenen Farbtöne des Lichts für die Regalsysteme angegeben.
Auf Anfrage sind andere Farbtöne erhältlich. Bitte wenden Sie sich an unsere Verkaufsabteilung für Machbarkeit.

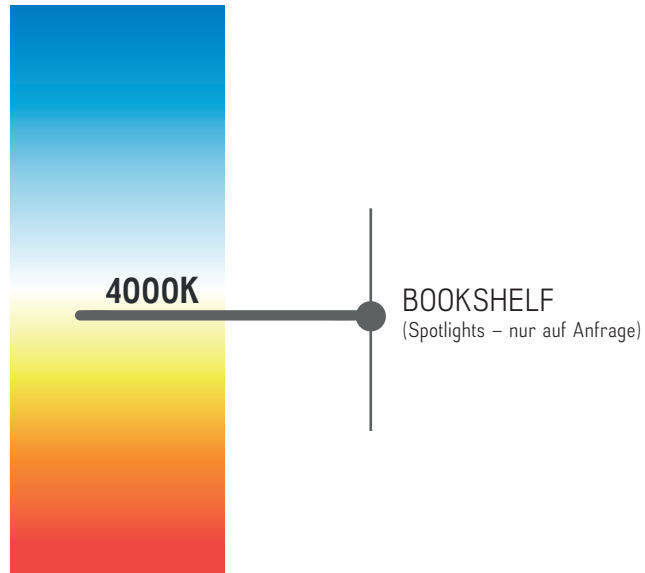

BIBLIO

HINWEISE FÜR DIE BERECHNUNG DER REGALKOMBINATIONEN MOD. BIBLIO

Zur Berechnung des Regals sollen alle Elemente addiert werden: Aussenseiten - Regalböden - Sockel - runde Stangen - Zubehör.

INFORMATIONSVERMERK FÜR REGAL BIBLIO

Die Schubkasten -und die Türen Module sind selbstständig, jedoch sind sie an den Böden befestigt.
Die Schubladen sind auf Vollauszüge mit Soft-closing System (oder auf Anfrage mit Push pull Öffnungssystem).
Senkrechte Maserung. In Kombinationen mit Schubkasten Modulen ist die Maserung waagrecht.

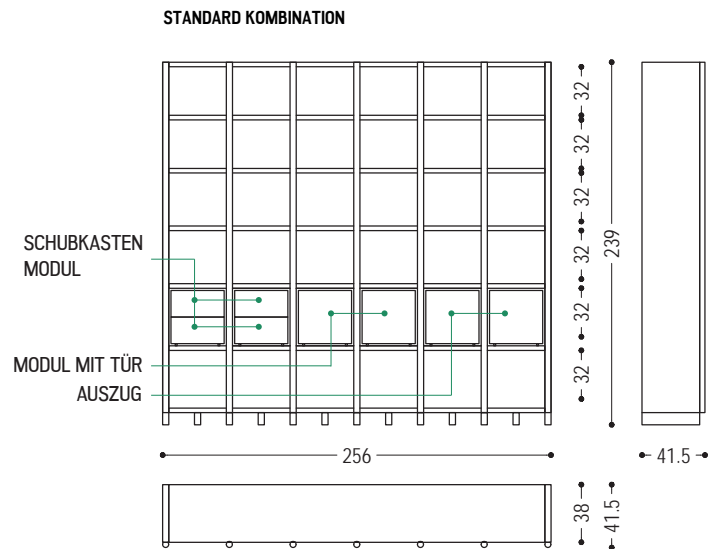
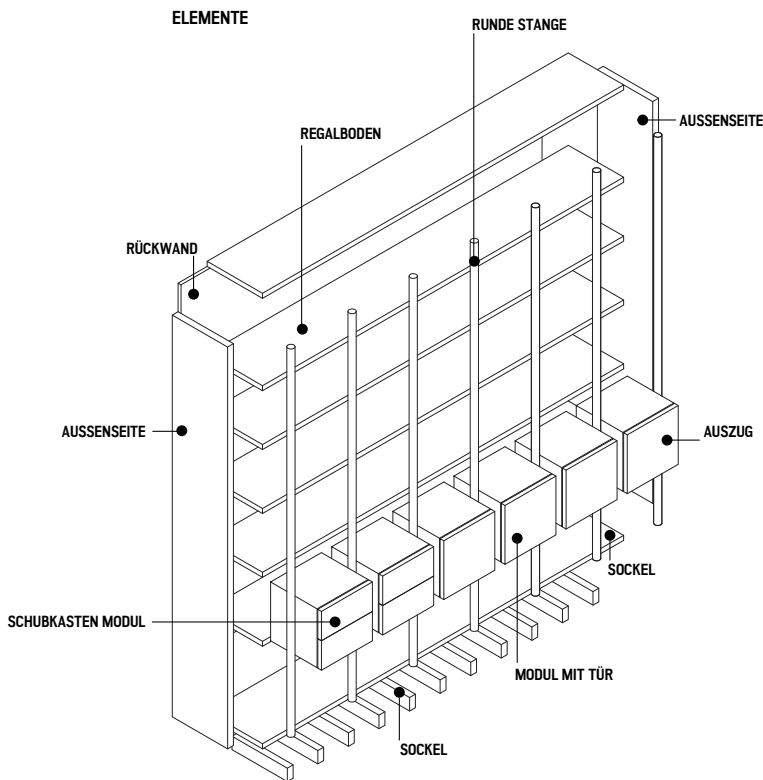



Bücherregal aus Massiv- und Furnierschichtholz, gekennzeichnet durch ein System von Seiten und Einlegeböden mit Sockel. Es kann an verschiedene Einrichtungsbedürfnisse angepasst werden und kann mit Doppeltüren und Schubladen mit Schwalbenschwanzverbindung und mit Push-Pull-Öffnungssystem geliefert werden.

KOMBINATION

ART.NR.	MASS	A1	A2
BIBLIO COMP	L.256 x T.41,5 x H.239	12.025	11.495

VERFÜGBARE AUSFÜHRUNGEN

- A1:** Nussbaum ohne Knoten, Nussbaum mit Knoten
- A2:** Eiche ohne Knoten, Eiche mit Knoten, Kirschbaum

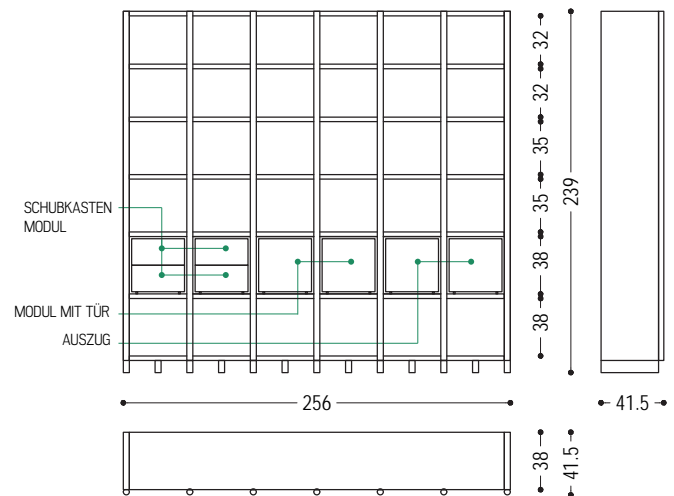

BIBLIO

SEITE			
ART.NR.	MASS	A1	A2
B-SPALLA-131	L.4 x T.38 x H.131	455	435
B-SPALLA-169	L.4 x T.38 x H.169	580	550
B-SPALLA-204	L.4 x T.38 x H.204	700	660
B-SPALLA-239	L.4 x T.38 x H.239	820	780
B-SPALLA-52	L.4 x T.38 x H.52	180	160
B-SPALLA-93	L.4 x T.38 x H.93	325	305

VERFÜGBARE AUSFÜHRUNGEN

A1: Nussbaum ohne Knoten, Nussbaum mit Knoten
 A2: Eiche ohne Knoten, Eiche mit Knoten, Kirschbaum

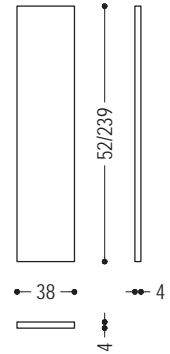

SOCKEL			
ART.NR.	MASS	A1	A2
B-BASE-38	L.38 x T.38 x H.11	140	135
B-BASE-80	L.80 x T.38 x H.11	290	275
B-BASE-122	L.122 x T.38 x H.11	435	415
B-BASE-164	L.164 x T.38 x H.11	585	565
B-BASE-206	L.206 x T.38 x H.11	725	690
B-BASE-248	L.248 x T.38 x H.11	870	820

VERFÜGBARE AUSFÜHRUNGEN

A1: Nussbaum ohne Knoten, Nussbaum mit Knoten
 A2: Eiche ohne Knoten, Eiche mit Knoten, Kirschbaum

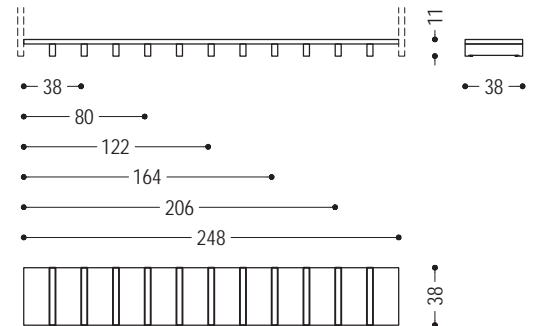

EINLEGEBODEN			
ART.NR.	MASS	A1	A2
B-RIPIANO-38	L.38 x T.38 x H.3	140	125
B-RIPIANO-80	L.80 x T.38 x H.3	285	270
B-RIPIANO-122	L.122 x T.38 x H.3	420	405
B-RIPIANO-164	L.164 x T.38 x H.3	560	530
B-RIPIANO-206	L.206 x T.38 x H.3	705	660
B-RIPIANO-248	L.248 x T.38 x H.3	840	800

VERFÜGBARE AUSFÜHRUNGEN

A1: Nussbaum ohne Knoten, Nussbaum mit Knoten
 A2: Eiche ohne Knoten, Eiche mit Knoten, Kirschbaum

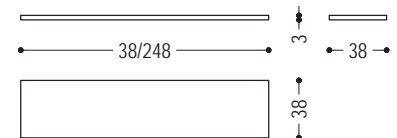

BIBLIO

RUNDE STANGE

ART.NR.	MASS	A1	A2
B-PALO-123	Ø 4 x H.123	25	25
B-PALO-161	Ø 4 x H.161	30	30
B-PALO-196	Ø 4 x H.196	30	30
B-PALO-231	Ø 4 x H.231	35	35
B-PALO-44	Ø 4 x H.44	20	20
B-PALO-85	Ø 4 x H.85	20	20

VERFÜGBARE AUSFÜHRUNGEN

A1: Nussbaum ohne Knoten, Nussbaum mit Knoten
 A2: Eiche ohne Knoten, Eiche mit Knoten, Kirschbaum

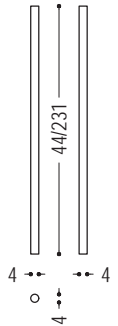

RÜCKWAND

ART.NR.	MASS	A1	A2
B-SCHIENALE-46	L.38 x T.2 x H.32/38	40	35
B-SCHIENALE-88	L.80 x T.2 x H.32/38	65	55
B-SCHIENALE-130	L.128 x T.2 x H.32/38	85	80
B-SCHIENALE-172	L.164 x T.2 x H.32/38	120	105
B-SCHIENALE-214	L.206 x T.2 x H.32/38	145	140
B-SCHIENALE-256	L.248 x T.2 x H.32/38	165	160

VERFÜGBARE AUSFÜHRUNGEN

A1: Nussbaum ohne Knoten, Nussbaum mit Knoten
 A2: Eiche ohne Knoten, Eiche mit Knoten, Kirschbaum

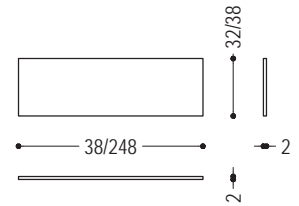

MODUL MIT TÜR

ART.NR.	MASS	A1	A2
B-ANTA-32	L.35 x T.35 x H.32	420	405
B-ANTA-35	L.35 x T.35 x H.35	420	405

VERFÜGBARE AUSFÜHRUNGEN

A1: Nussbaum ohne Knoten, Nussbaum mit Knoten
 A2: Eiche ohne Knoten, Eiche mit Knoten, Kirschbaum

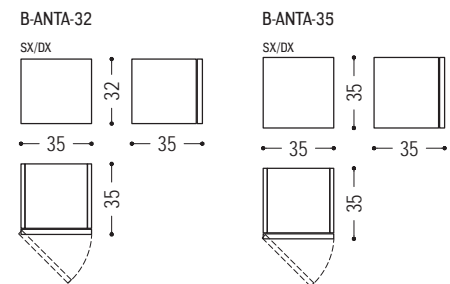

BIBLIO

AUSZUG

ART.NR.	MASS	A1	A2
B-CEST-32	L.35 x T.35 x H.32	545	525
B-CEST-35	L.35 x T.35 x H.35	545	525

VERFÜGBARE AUSFÜHRUNGEN

A1: Nussbaum ohne Knoten, Nussbaum mit Knoten
A2: Eiche ohne Knoten, Eiche mit Knoten, Kirschbaum

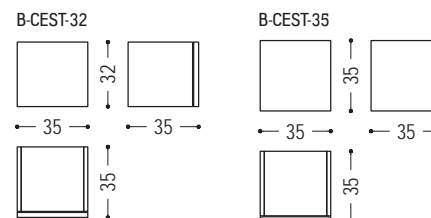

SCHUBKASTENMODUL

ART.NR.	MASS	A1	A2
B-CASS-32	L.35 x T.35 x H.32	655	625
B-CASS-35	L.35 x T.35 x H.35	655	625

VERFÜGBARE AUSFÜHRUNGEN

A1: Nussbaum ohne Knoten, Nussbaum mit Knoten
A2: Eiche ohne Knoten, Eiche mit Knoten, Kirschbaum

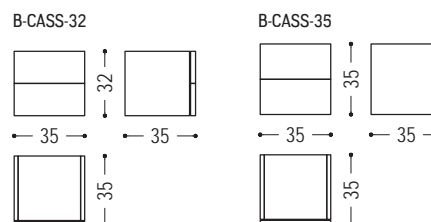



Regalsystem mit asymmetrischen Böden und Abständen. Bei der originalen Variante ist das dritte Regalboden tiefer und kann als Schreibtisch verwendet werden; das Regal kann auch als Raumteiler dienen.

Bei der Variante in Briccola (BOOKSHELF) sind die Regalböden aus Massivholz und die Abstände aus Tischlerplatte, Furnierung Eiche; das Modell Bookshelf 2019 ist dagegen völlig aus furnierter Tischlerplatte hergestellt und auf Anfrage kann die LED-Beleuchtung dazu kommen (in diesem Fall sind alle Böden hinten bündig und das Regal soll an die Wand befestigt werden).

ART.NR.	MASS	A1	A2	A4	A6
BOOKSHELF1	L.240 x T.80 x H.175,5				14.600
BOOKSHELF2	L.280 x T.80 x H.175,5				16.100
BOOKSHELF3	L.320 x T.80 x H.175,5				17.600
BOOKSHELF 2019 1	L.240 x T.80 x H.175,5	8.820	8.480	12.400	
BOOKSHELF 2019 2	L.280 x T.80 x H.175,5	9.360	9.000	13.000	
BOOKSHELF 2019 3	L.320 x T.80 x H.175,5	9.960	9.580	14.600	

VERFÜGBARE AUSFÜHRUNGEN

- A1:** Nussbaum ohne Knoten, Nussbaum mit Knoten
- A2:** Eiche ohne Knoten, Eiche mit Knoten, Kirschbaum
- A4:** Eiche ohne Knoten pigmentiert: Milchweiß, total black
Eiche mit Knoten pigmentiert: Milchweiß, total black
- A6:** Briccola

BOOKSHELF

AUFPREIS FÜR ZUBEHÖR - BOOKSHELF 2019

3 SPOTLIGHTS JE REGALBODEN

AUF
ANFRAGE

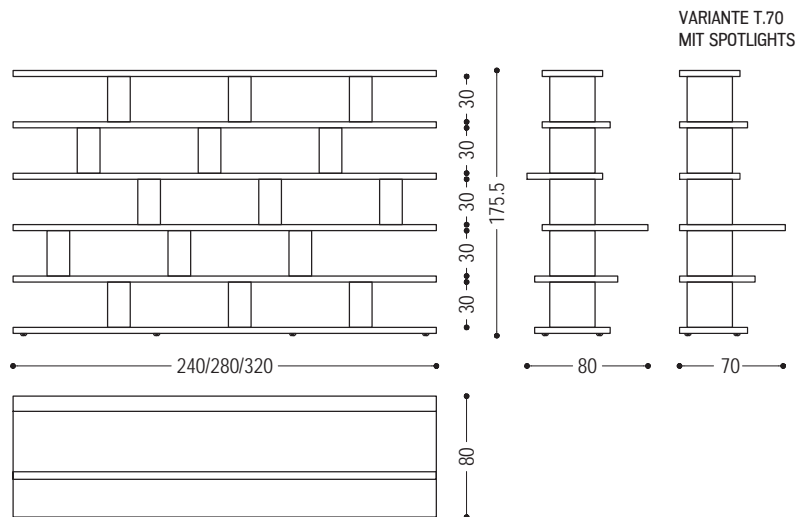



Regalsystem aus Massivholz. Eilegeböden aus Massivholz mit Naturkanten außen und Metallelemente aus Eisen IronDust (anthrazitfarben) lackiert, offen oder mit Tür mit Push-Pull System erhältlich.

N.B.: ANGEGEBENE PREISE FÜR OFFENE METALELEMENTE AUS EISEN IRONDUST LACKIERT (B2)

KOMBINATION				
ART.NR.	MASS	A1	A2	A4
BRIE-COMP-1	L.200/245 x T.45 x H.216,5	10.760	10.430	13.400
BRIE-COMP-2	L.250/300 x T.45 x H.216,5	12.920	12.500	15.500

VERFÜGBARE AUSFÜHRUNGEN

- A1:** Nussbaum ohne Knoten, Nussbaum mit Knoten
- A2:** Eiche ohne Knoten, Eiche mit Knoten, Kirschbaum
- A4:** Eiche ohne Knoten pigmentiert: Milchweiß, total black
Eiche mit Knoten pigmentiert: Milchweiß, total black

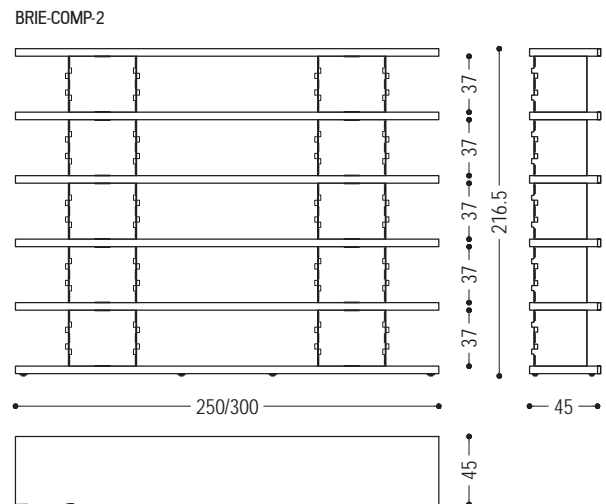
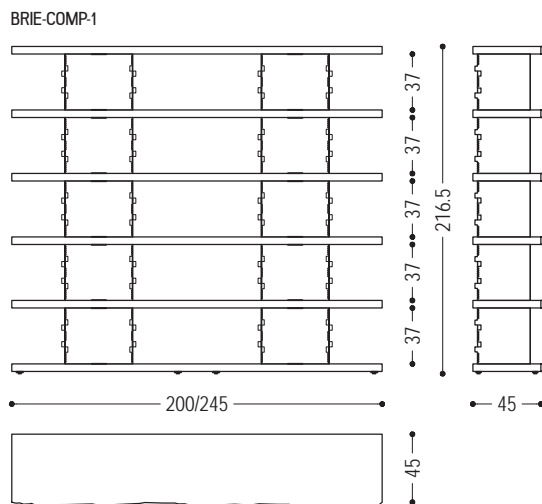

BRIE

REGALBODEN

ART.NR.	MASS	A1	A2	A4
BRIE-MENS-1	L.200/245 x T.45 x H.5	1.410	1.355	1.850
BRIE-MENS-2	L.250/300 x T.45 x H.5	1.770	1.700	2.200

VERFÜGBARE AUSFÜHRUNGEN

- A1:** Nussbaum ohne Knoten, Nussbaum mit Knoten
A2: Eiche ohne Knoten, Eiche mit Knoten, Kirschbaum
A4: Eiche ohne Knoten pigmentiert: Milchweiß, total black
 Eiche mit Knoten pigmentiert: Milchweiß, total black

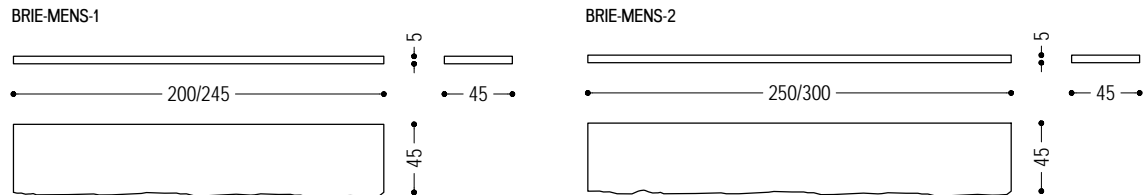

OFFENES METALLELEMENT

ART.NR.	MASS	B2	B3
BRIE-CART-35 BRIE-CART-45	L.35 / 45 x T.37 x H.37	230	750

VERFÜGBARE AUSFÜHRUNGEN

- B2:** Eisen lackiert: irondust, RAL (nur ausgewählte Farben)
B3: Eisen lackiert, Effekt matt gebürstet: Bronze antik, Edelstahl, Titan

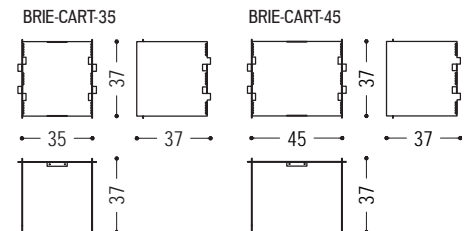

METALLELEMENT MIT TÜR

ART.NR.	MASS	B2	B3
BRIE-CART-35 ANTA BRIE-CART-45 ANTA	L.35 / 45 x T.37 x H.37	350	870

VERFÜGBARE AUSFÜHRUNGEN

- B2:** Eisen lackiert: irondust, RAL (nur ausgewählte Farben)
B3: Eisen lackiert, Effekt matt gebürstet: Bronze antik, Edelstahl, Titan

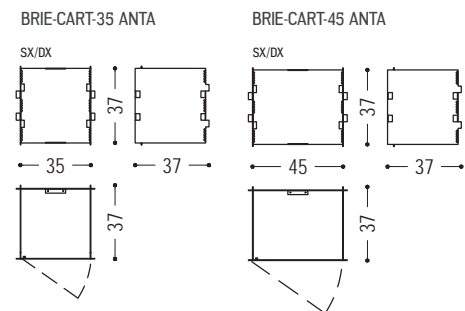



Regalsystem aus Massivholz mit einem dünnen Rahmen aus Eisen Irondust (anthrazitfarben) lackiert und Einlegeböden mit Naturkanten. Wandbefestigung der Einlegeböden und der Struktur notwendig.

STANDARD VERSION: ZERLEGBARE STRUKTUR AUS EISEN IRONDUST LACKIERT (B2)

WICHTIG: DAS REGAL MUSS AN DIE WAND BEFESTIGT WERDEN (BEFESTIGUNGSWINKEL SICHTBAR).

ART.NR.	MASS	STRUKTUR	A1	A2	A4	A6
CRAZY1	L.120 x T.37 x H.200	B2	6.020	5.870	6.870	7.870
		B3	11.220	11.070	12.070	13.070
CRAZY2	L.160 x T.37 x H.200	B2	6.990	6.805	7.805	8.805
		B3	12.190	12.005	13.005	14.005
CRAZY3	L.180 x T.37 x H.200	B2	7.640	7.440	8.440	9.440
		B3	12.840	12.640	13.640	14.640
CRAZY3.1	L.200 x T.37 x H.200	B2	8.570	8.350	9.350	10.350
		B3	14.170	13.950	14.950	15.950
CRAZY3.2	L.220 x T.37 x H.200	B2	9.310	9.075	10.075	11.075
		B3	14.910	14.675	15.675	16.675
CRAZY3.3	L.240 x T.37 x H.200	B2	10.125	9.880	10.880	11.880
		B3	15.725	15.480	16.480	17.480
CRAZY4	L.280 x T.37 x H.200	B2	10.960	10.710	11.710	12.710
		B3	16.960	16.710	17.710	18.710

VERFÜGBARE AUSFÜHRUNGEN

- A1:** Nussbaum ohne Knoten, Nussbaum mit Knoten
- A2:** Eiche ohne Knoten, Eiche mit Knoten, Kirschbaum
- A4:** Eiche ohne Knoten pigmentiert: Milchweiß, total black
Eiche mit Knoten pigmentiert: Milchweiß, total black
- A6:** Briccola
- B2:** Eisen lackiert: irondust, RAL (nur ausgewählte Farben)
- B3:** Eisen lackiert, Effekt matt gebürstet: Bronze antik, Edelstahl, Titan

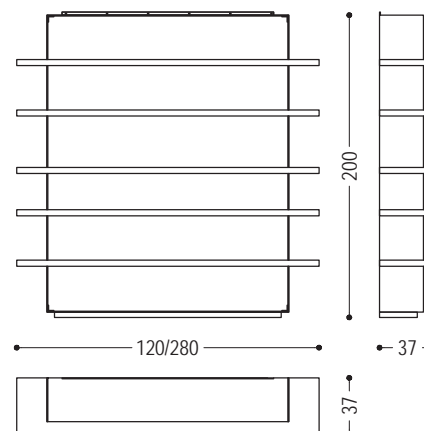

regalsysteme



Bücherregal das sich durch asymmetrische Stützen aus gebogenem und geformtem Schichtholz auszeichnet, die entweder furniert oder mit Leder überzogen sind und in die 6 Einlegeböden aus furniertem Schichtholz mit einer Stärke von 5 cm eingefügt werden.

ART.NR.	MASS	LEDER STOFF	A1	A2
FINESSE1	L.200 x T.45 x H.220	NEIN	15.100	14.600
		D3	23.200	22.500
		D4	24.200	23.400
		D5	23.800	23.000
FINESSE2	L.220 x T.45 x H.220	NEIN	16.850	16.300
		D3	25.300	24.500
		D4	26.300	25.500
		D5	25.900	25.100
FINESSE3	L.240 x T.45 x H.220	NEIN	18.200	17.600
		D3	27.900	27.000
		D4	28.900	28.000
		D5	28.500	27.600

VERFÜGBARE AUSFÜHRUNGEN

- A1:** Nussbaum ohne Knoten
- A2:** Eiche ohne Knoten
- D3:** Leder: camoscio, cristal
- D4:** Leder: utah, nabuk
- D5:** Leder olimpia

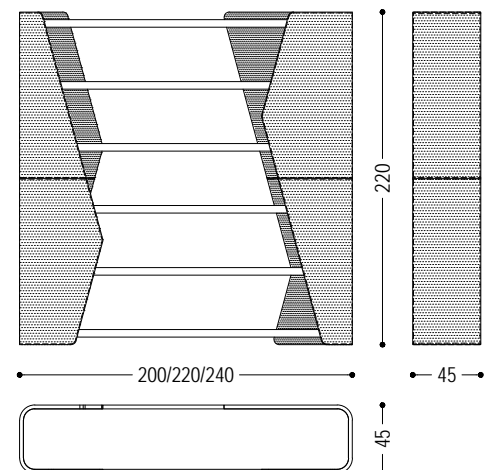

FREEDOM

HINWEISE FÜR DIE BERECHNUNG DER REGALKOMBINATIONEN MOD.FREEDOM

Das Bücherregal Freedom besteht aus unabhängigen Massivholzmodulen, die gestapelt und nebeneinander durch Sonderbeschläge gestellt werden. Zur Berechnung des Aussenmasses, bitte 3 mm zwischen den Modulen, sowohl in der Breite als auch in Höhe berücksichtigen. Das höhenverstellbare Metallfüßchen hat eine maximale Höhe von 1 cm. Die unterste Reihe des Regals soll nur mit Modulen mit Tiefe 38 cm gebaut werden, sodass das Regal stabiler ist. Regale mit einer Höhe über 154 cm sollen mit den mitgelieferten Beschlägen an die Wand befestigt werden. Regale mit einer Höhe über 240 cm sollen in zwei verschiedenen Punkten (mittig und oben) an die Wand befestigt werden. Bei der Bestellung soll eine entsprechende Skizze der gewünschten Kombination geschickt werden. Die Beschläge der ersten Kombination sind im Preis der Module inbegriffen. Für zusätzliche Beschläge bitte auf Artikelnummer und Preise in dieser Preisliste beachten.

INFORMATIONSVERMERK FÜR FREEDOM

Alle Module, damit sie stapelbar sind, sind immer oben und unten gebohrt, sofern bei der Bestellung nicht anders angegeben ist. Nur bei den Regalen, die 180 cm oder weniger hoch sind, sind die oberen Module ohne Löcher auf der Oberseite. In diesem Fall können keine weitere Module darauf gestapelt werden.

MODULE

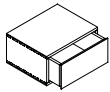
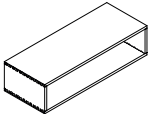
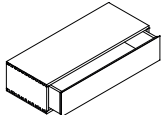
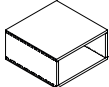
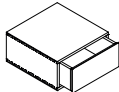
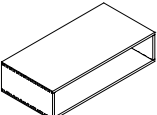
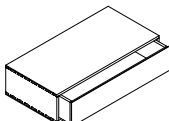
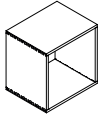
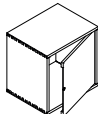
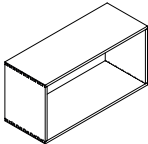
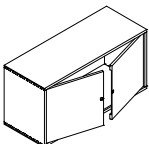
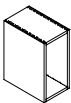
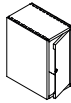
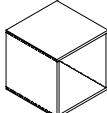
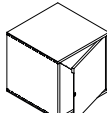
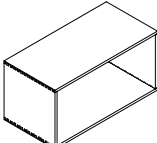
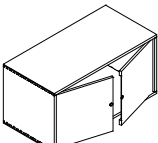
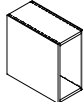
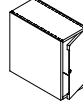
FREEDOM-RT-30	FREEDOM-RT-30 • FREEDOM-CASSETTO-L.38	FREEDOM-RT-76-30	FREEDOM-RT-76-30 • FREEDOM-CASSETTO-L. 76,3		TIEFE	30	
							
FREEDOM-RT	FREEDOM-RT • FREEDOM-CASSETTO-L.38	FREEDOM-RT-76	FREEDOM-RT-76 • FREEDOM-CASSETTO-L.76,3		TIEFE	38	
							
FREEDOM-SQ-30	FREEDOM-SQ-30 • FREEDOM-ANTA-L.38	FREEDOM-76-30	FREEDOM-76-30 • FREEDOM-DOPPIA ANTA-L.76,3	FREEDOM-18-30	FREEDOM-18-30 • FREEDOM-ANTA-18	TIEFE	30
							
FREEDOM-SQ	FREEDOM-SQ • FREEDOM-ANTA-L.38	FREEDOM-76-38	FREEDOM-76-38 • FREEDOM-DOPPIA ANTA-L.76,3	FREEDOM-18-L.38	FREEDOM-18 • FREEDOM-ANTA-L.18,8	TIEFE	38
							



Bücherregal aus Massivholz mit unabhängigen Modulen, die gestapelt und nebeneinander mittels Sonderbeschläge gestellt werden. Elemente mit Schwalbenschwanzverbindung. Auf Anfrage können Rückwände, Türen und Schublade mit Push-Pull System eingefügt werden. Tv-Element mit drehbarer oder festiger Rückwand und Kabelführung erhältlich. Das Bücherregal kann auch als Raumteiler mit zweiseitigen Elementen dienen.

FREEDOM

N.B.: BEI DEN KOMBINATIONEN MIT TÜREN- UND SCHUBLADEN MODULN SIND DIE ANGEGBENEN PREISE FÜR FRONTEN AUS EISEN IRONDUST LACKIERT (B2) BERECHNET

KOMBINATIONEN

ART.NR.	MASS	A1	A2
FREEDOM-PROJECT-6	L.114,6 x T.30/38 x H.230,5	11.315	10.895
FREEDOM-PROJECT-4	L.152,9 x T.30/38 x H.230,5	12.040	11.530
FREEDOM-PROJECT TV-2	L.229,5 x T.30/38 x H.173	11.600	11.260
FREEDOM-PROJECT TV-1	L.229,5 x T.30/38 x H.175	9.615	9.310
FREEDOM-PROJECT-5	L.267,8 x T.30/38 x H.192,2	9.950	9.530

VERFÜGBARE AUSFÜHRUNGEN

A1: Nussbaum ohne Knoten

A2: Eiche ohne Knoten, Kirschbaum

FREEDOM-PROJECT-4

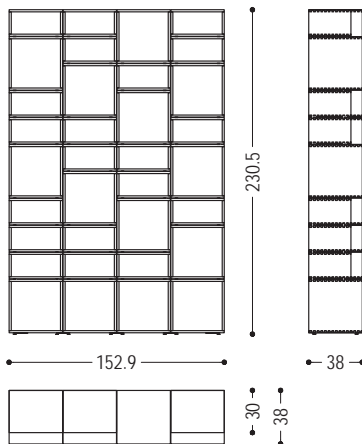

FREEDOM-PROJECT-5

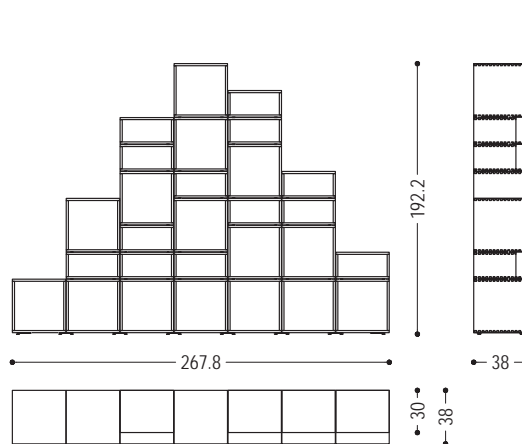

FREEDOM-PROJECT-6

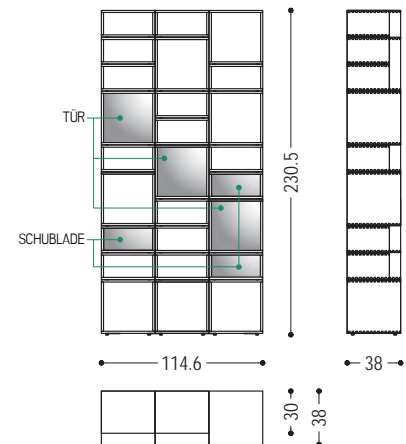

FREEDOM-PROJECT TV-1

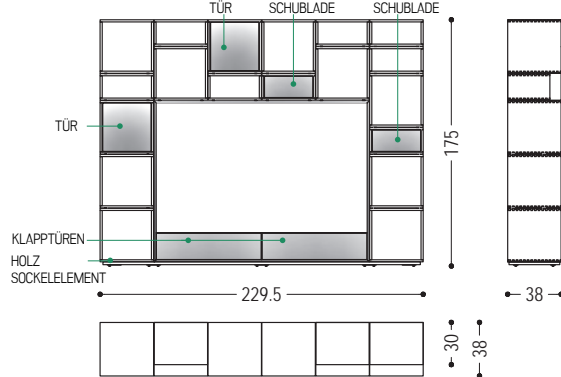

FREEDOM-PROJECT TV-2

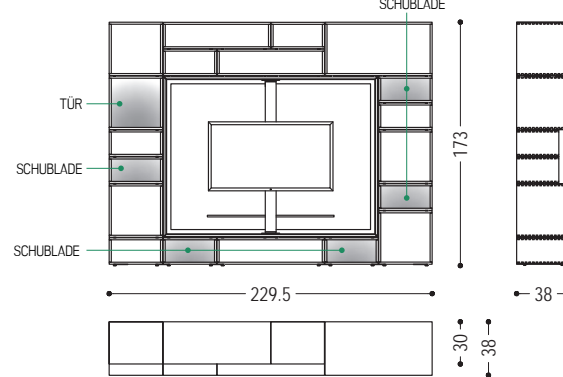

FREEDOM

OFFENES MODUL H-18,8 CM, AUF ANFRAGE MIT SCHUBLADE

ART.NR.	MASS	A1	A2	A4
FREEDOM-RT-30	L.38 x T.30 x H.18,8	350	335	430
FREEDOM-RT	L.38 x T.38 x H.18,8	350	335	430
FREEDOM-RT-76-30	L.76,3 x T.30 x H.18,8	430	415	505
FREEDOM-RT-76-38	L.76,3 x T.38 x H.18,8	430	415	505

VERFÜGBARE AUSFÜHRUNGEN

- A1:** Nussbaum ohne Knoten
- A2:** Eiche ohne Knoten, Kirschbaum
- A4:** Eiche ohne Knoten pigmentiert: Milchweiß, total black
Eiche mit Knoten pigmentiert: Milchweiß, total black

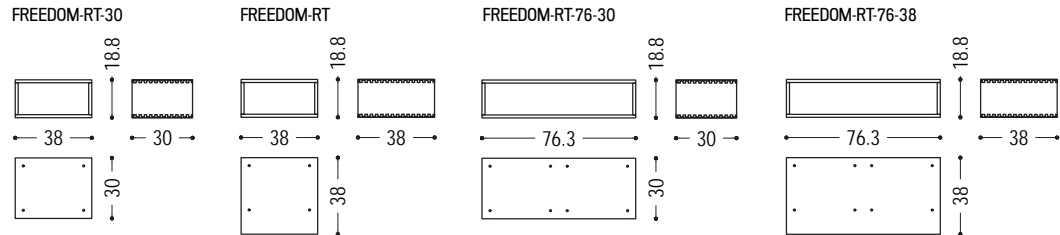

SCHUBLADE (INKL. RÜCKWAND DES MODULS)

ART.NR.	MASS	FRONTEN	A1	A2
FREEDOM CASSETTO L.38 CM	L.38 x T.30 / 38 x H.18,8	A1	425	
		A2		415
		B2	465	455
		B3	665	655
FREEDOM CASSETTO L.76,3 CM	L.76,3 x T.30 / 38 x H.18,8	A1	500	
		A2		490
		B2	590	580
		B3	760	750

VERFÜGBARE AUSFÜHRUNGEN

- A1:** Nussbaum ohne Knoten
- A2:** Eiche ohne Knoten, Kirschbaum
- B2:** Eisen lackiert: iron dust, RAL (nur ausgewählte Farben)
- B3:** Eisen lackiert, Effekt matt gebürstet: Bronze antik, Edelstahl, Titan

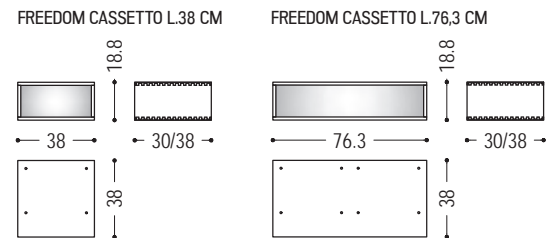

FREEDOM

OFFENES MODUL H.38 CM, AUF ANFRAGE MIT TÜR

ART.NR.	MASS	A1	A2	A4
FREEDOM-18-30	L.18,8 x T.30 x H.38	350	335	430
FREEDOM-18-38	L.18,8 x T.38 x H.38	350	335	430
FREEDOM-SQ-30	L.38 x T.30 x H.38	360	345	450
FREEDOM-SQ	L.38 x T.38 x H.38	360	345	450
FREEDOM-76-30	L.76,3 x T.30 x H.38	480	460	550
FREEDOM-76-38	L.76,3 x T.38 x H.38	480	460	550

VERFÜGBARE AUSFÜHRUNGEN

- A1:** Nussbaum ohne Knoten
A2: Eiche ohne Knoten, Kirschbaum
A4: Eiche ohne Knoten pigmentiert: Milchweiß, total black
 Eiche mit Knoten pigmentiert: Milchweiß, total black

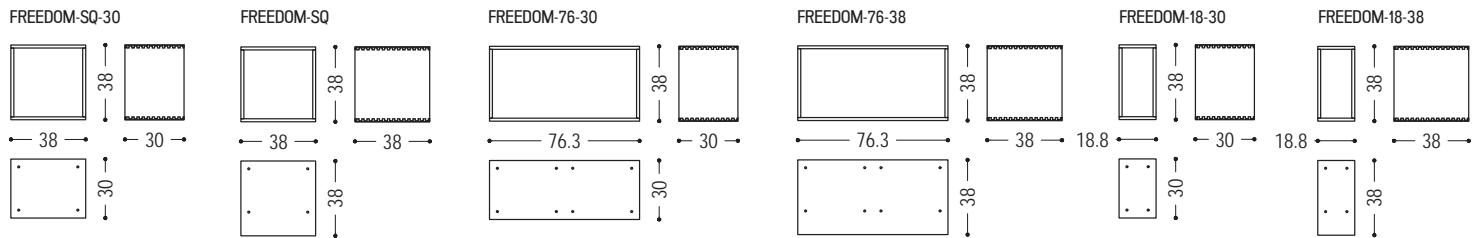

TÜR (INKL. RÜCKWAND DES MODULS)

ART.NR.	MASS	A1	A2	A4	B2	B3
FREEDOM ANTA L.18,8 CM	L.18,8 x T.0,3 / 1,5 x H.38	160	150	220	200	300
FREEDOM ANTA L.38 CM	L.38 x T.0,3 / 1,5 x H.38	160	155	225	240	440
FREEDOM DOPPIA ANTA L.76,3 CM	L.76,3 x T.0,3 / 1,5 x H.38	270	260	370	430	615

VERFÜGBARE AUSFÜHRUNGEN

- A1:** Nussbaum ohne Knoten
A2: Eiche ohne Knoten, Kirschbaum
A4: Eiche ohne Knoten pigmentiert: Milchweiß, total black
 Eiche mit Knoten pigmentiert: Milchweiß, total black
B2: Eisen lackiert: irondust, RAL (nur ausgewählte Farben)
B3: Eisen lackiert, Effekt matt gebürstet: Bronze antik, Edelstahl, Titan

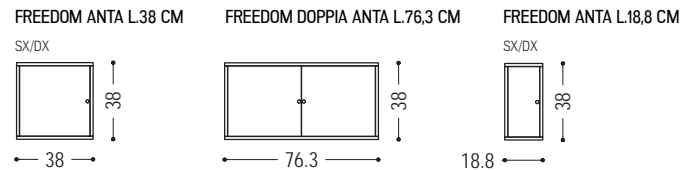

FREEDOM

RÜCKWAND (NUR FÜR ZWEISEITIGE REGALE ZU BERECHNEN)

ART.NR.	MASS	A1	A2	A4	B2	B3
FREEDOM-SCHIENALE-38-18	L.38 x H.18,8 L.18,8 x H.38	35	30	55	75	175
FREEDOM-SCHIENALE-38	L.38 x H.38	40	35	60	120	320
FREEDOM-SCHIENALE-76-18	L.76,3 x H.18,8	45	40	65	145	320
FREEDOM-SCHIENALE-76	L.76,3 x H.38	55	50	80	215	400

VERFÜGBARE AUSFÜHRUNGEN

- A1:** Nussbaum ohne Knoten
A2: Eiche ohne Knoten, Kirschbaum
A4: Eiche ohne Knoten pigmentiert: Milchweiß, total black
 Eiche mit Knoten pigmentiert: Milchweiß, total black
B2: Eisen lackiert: irondust, RAL (nur ausgewählte Farben)
B3: Eisen lackiert, Effekt matt gebürstet: Bronze antik, Edelstahl, Titan

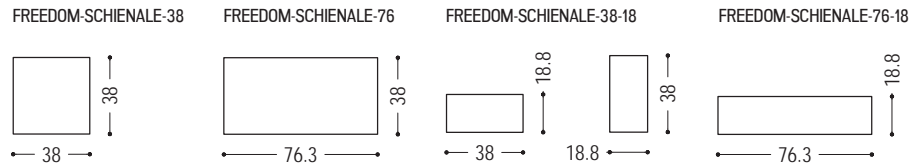

BESCHLÄGE

FR399B - ABDECKKAPPE	10
FR399C - EINZELNES VERBINDUNGSSTÜCK	10
FR399D - DOPPELVERBINDUNGSSTÜCK	15
FR399 - VERSTELLBARES FÜSSCHEN	15
FR399/E - BEFESTIGUNGSPLATTE	20

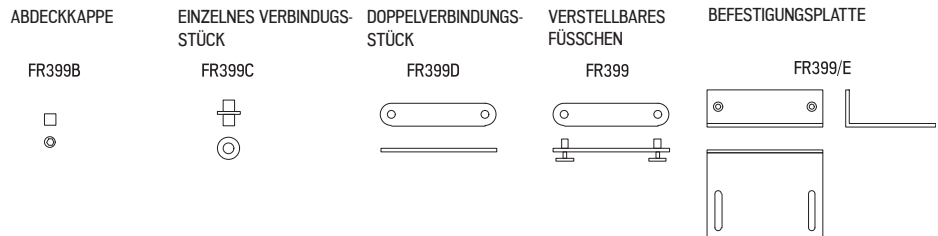

TV-ELEMENT 1

ART.NR.	MASS	B2	B3
FREEDOM-TV 1	L.152,9 x T.38 x H.114,6	1.445	3.900
FREEDOM-TV 1-SC	L.152,9 x T.38 x H.114,6	1.965	4.820

VERFÜGBARE AUSFÜHRUNGEN

- B2:** Eisen lackiert: irondust, RAL (nur ausgewählte Farben)
B3: Eisen lackiert, Effekt matt gebürstet: Bronze antik, Edelstahl, Titan

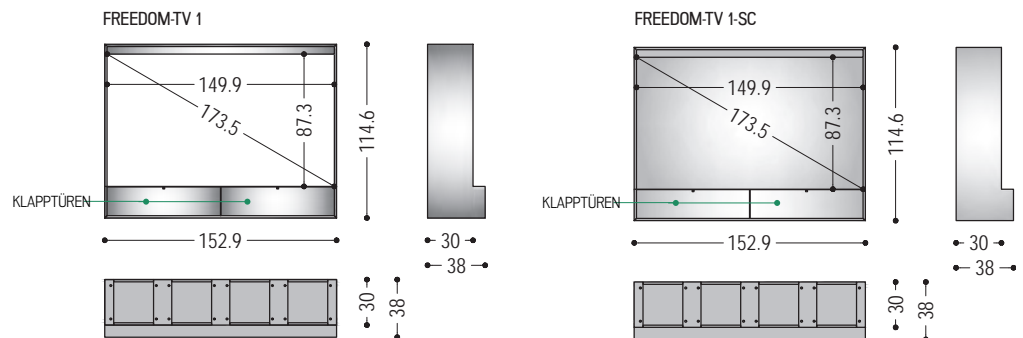

FREEDOM

TV-ELEMENT 2

ART.NR.	MASS	A1	A2	A4
FREEDOM-TV 2	L.152,9 x T.38 x H.114,6	2.410	2.315	3.405
FREEDOM-TV 2-REV	L.152,9 x T.38 x H.114,6	2.700	2.645	3.960

VERFÜGBARE AUSFÜHRUNGEN

- A1:** Nussbaum ohne Knoten
- A2:** Eiche ohne Knoten, Kirschbaum
- A4:** Eiche ohne Knoten pigmentiert: Milchweiß, total black
Eiche mit Knoten pigmentiert: Milchweiß, total black

FREEDOM-TV 2
(FESTE RÜCKWAND)

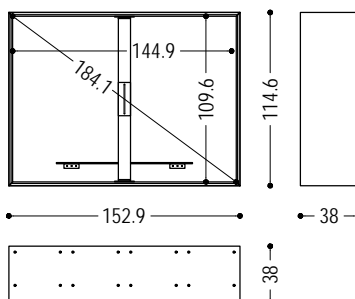

FREEDOM-TV 2-REV
(DREHBARE RÜCKWAND)

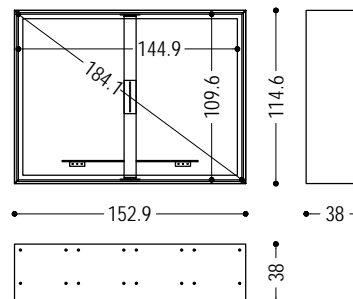



Bücherregal aus Briccola Massivholz; die Regalböden sind aus Eiche. Schlichte Säuleform mit verschiedenen Regalbrettern, um nützliche offene Fächer zu erschaffen. Aussen sind Briccola-Stücke mit belassenen Baumrinden.

ART.NR.	MASS	A6
BRICCOLA-DELUCCHI	L.90 x T.50 x H.272	14.730

VERFÜGBARE AUSFÜHRUNGEN

A6: Briccola

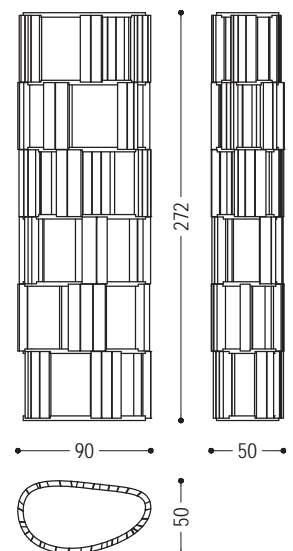

MODULA

HINWEISE FÜR DIE BERECHNUNG DER REGALKOMBINATIONEN MOD.MODULA

Das System Modula besteht aus Wandpaneele aus Tischlerplatte, die durch Regalböden und Module mit Schubladen ergänzt werden.

Die Wandpaneele werden mit 7 mm dicken Aluminiumprofilen an der Wand befestigt, die bereits im Preis der Paneele enthalten sind.

Die Regalböden und die Module mit Schubladen werden mit speziellen Beschlägen, die bereits im Preis enthalten sind, an den Profilen befestigt.

Die Regalböden sind sowohl rechts als auch links 10 cm breiter als die Wandpaneele, um die Verankerung zu ermöglichen.

Module mit Schubladen müssen immer durch einen oberen Regalboden Tiefe 40 cm ergänzt werden.

LED-Beleuchtung kann sowohl unter den Regalböden als auch über und unter den Wandpaneelen angebracht werden. Der Trafo muss an eine Wandsteckdose angeschlossen werden. Wenn ein anderes Beleuchtungssystem gewünscht ist, muss dies bei der Bestellung angegeben werden.

Bei der Berechnung der Gesamtabmessungen des Systems sind 7 mm Dicke der Regale rechts und links von jedem Wandpaneel zu berücksichtigen.

Für kundenspezifische Konfigurationen des Systems klären Sie bitte Machbarkeit und Preis mit der Verkaufsabteilung.

ELEMENTE

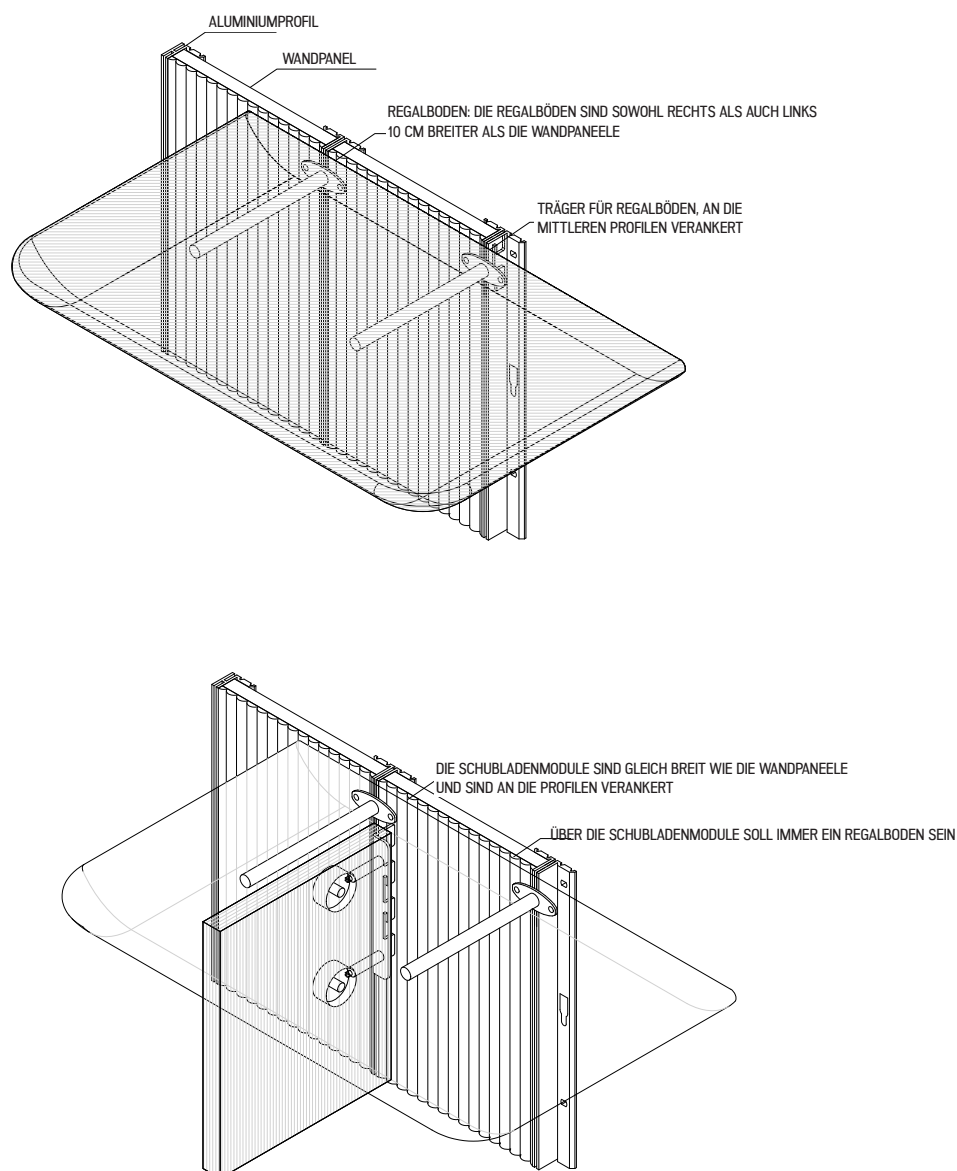



Modulares Möbelsystem bestehend aus Wandverkleidung Paneele, ergänzt durch Schubladen und Wandregalböden. Paneele aus furnierter Tischlerplatte, auch mit spezieller vertikaler Bearbeitung, Fresart, erhältlich; Regale aus furnierter Tischlerplatte mit abgeschrägten und abgerundeten Kanten; Schubladen mit Schwalbenschwanzverbindungen. Es besteht die Möglichkeit, die Paneele und die Regale mit LED-Leisten zu versehen.

MODULA

N.B. IN DEN PREISEN SIND DIE FRESART VERARBEITUNG DER WANDPANEELN SOWIE DIE LED-STREIFEN ÜBER UND UNTER WANDPANEELN UND UNTER REGALBÖDEN INBEGRIFFEN

MODULA			
ART.NR.	MASS	A1	A2
MODULA COMP 1	L.182,3 x T.42,4 x H.245	11.976	11.700
MODULA COMP 2	L.334,5 x T.42,4 x H.245	23.780	23.180
MODULA COMP 3	L.424,5 x T.42,4 x H.245	25.838	25.192

VERFÜGBARE AUSFÜHRUNGEN

A1: Nussbaum ohne Knoten

A2: Eiche ohne Knoten

MODULA - COMP 1

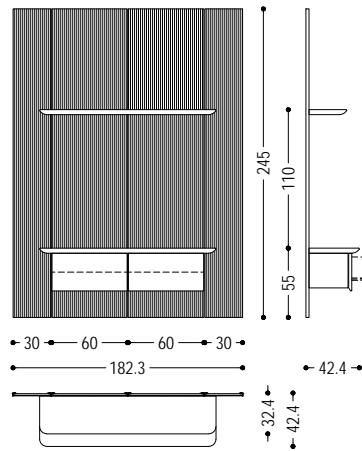

MODULA - COMP 2

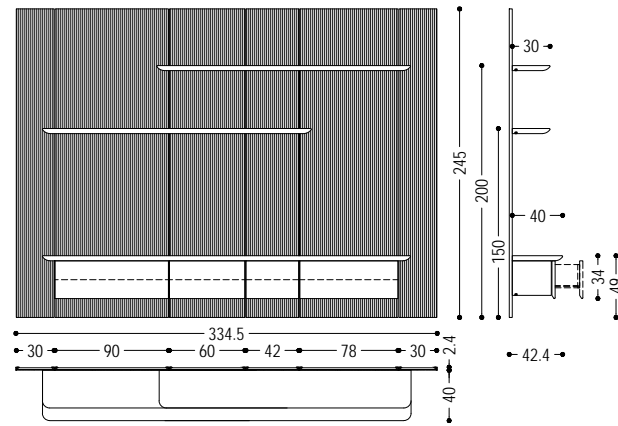

MODULA - COMP 3

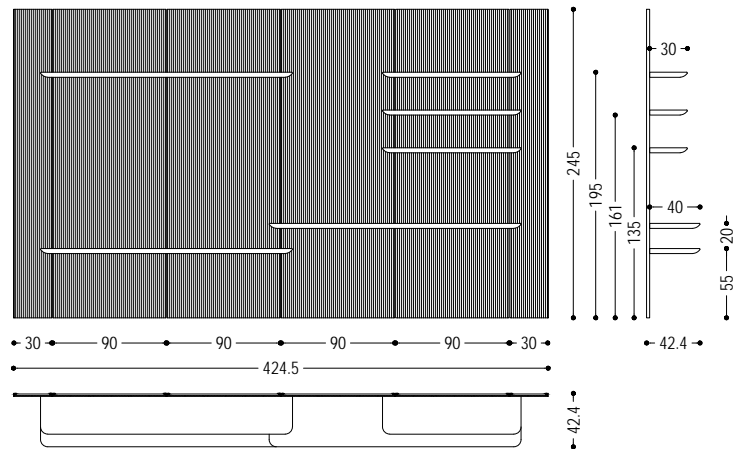

MODULA

WANDVER KLEIDUNG PANEELE

ART.NR.	MASS	VERARBEITUNG	LED LICHT	A1	A2	A4
MODULA BOISERIE 1	L.30 x T.1,9 x H.245	FRESART: SOTTILE / MEDIA / MOSSA	NEIN	1.110	1.080	
			JA	1.360	1.330	
		GLATT	NEIN	480	470	790
			JA	730	720	1.040
MODULA BOISERIE 2	L.42 x T.1,9 x H.245	FRESART: SOTTILE / MEDIA / MOSSA	NEIN	1.660	1.610	
			JA	1.940	1.890	
		GLATT	NEIN	720	690	1.050
			JA	1.000	970	1.330
MODULA BOISERIE 3	L.60 x T.1,9 x H.245	FRESART: SOTTILE / MEDIA / MOSSA	NEIN	2.210	2.150	
			JA	2.550	2.490	
		GLATT	NEIN	960	930	1.330
			JA	1.300	1.270	1.670
MODULA BOISERIE 4	L.78 x T.1,9 x H.245	FRESART: SOTTILE / MEDIA / MOSSA	NEIN	2.940	2.850	
			JA	3.320	3.230	
		GLATT	NEIN	1.270	1.220	1.680
			JA	1.650	1.600	2.060
MODULA BOISERIE 5	L.90 x T.1,9 x H.245	FRESART: SOTTILE / MEDIA / MOSSA	NEIN	3.310	3.210	
			JA	3.710	3.610	
		GLATT	NEIN	1.430	1.390	1.880
			JA	1.830	1.790	2.280

VERFÜGBARE AUSFÜHRUNGEN

- A1:** Nussbaum ohne Knoten, Nussbaum mit Knoten
A2: Eiche ohne Knoten, Eiche mit Knoten, Kirschbaum
A4: Eiche ohne Knoten pigmentiert: Milchweiß, total black
 Eiche mit Knoten pigmentiert: Milchweiß, total black

N.B.: KIRSCHBAUM UND VARIANTEN MIT KNOTEN NUR MIT GLATTEN FRONTEN ERHÄLTICH

MODULA BOISERIE

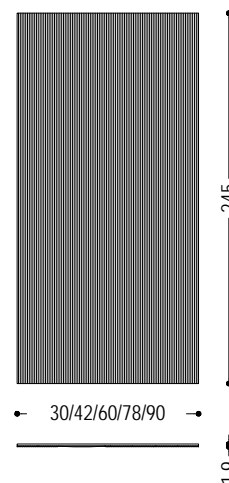

WANDREGALBÖDEN - ACHTUNG: PREIS PRO LAUFMETER

ART.NR.	MASS	LED LICHT	A1	A2	A4
MODULA SHELF 2	P.30 x H.4 Preis pro Laufmeter	NEIN	710	690	810
		JA	860	840	960
MODULA SHELF 3	P.40 x H.4 Preis pro Laufmeter	NEIN	780	760	880
		JA	930	910	1.030

VERFÜGBARE AUSFÜHRUNGEN

- A1:** Nussbaum ohne Knoten, Nussbaum mit Knoten
A2: Eiche ohne Knoten, Eiche mit Knoten, Kirschbaum
A4: Eiche ohne Knoten pigmentiert: Milchweiß, total black
 Eiche mit Knoten pigmentiert: Milchweiß, total black

MODULA SHELF

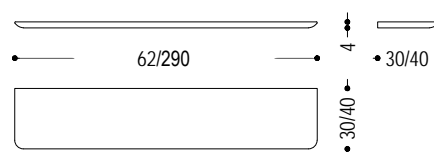

MODULA

SCHUBKASTEN MODUL - ACHTUNG: DARÜBER SOLL IMMER EIN REGALBODEN SEIN

ART.NR.	MASS	A1	A2	A4
MODULA DRAWERS 1	L.42 x T.34 x H.30	655	625	800
MODULA DRAWERS 2	L.60 x T.34 x H.30	825	805	980
MODULA DRAWERS 3	L.78 x T.34 x H.30	880	860	1.035
MODULA DRAWERS 4	L.90 x T.34 x H.30	940	910	1.090

VERFÜGBARE AUSFÜHRUNGEN

A1: Nussbaum ohne Knoten, Nussbaum mit Knoten

A2: Eiche ohne Knoten, Eiche mit Knoten, Kirschbaum

A4: Eiche ohne Knoten pigmentiert: Milchweiß, total black
Eiche mit Knoten pigmentiert: Milchweiß, total black

Pigmentierte oberfläche nur aussen, innen aus eiche

MODULA DRAWERS

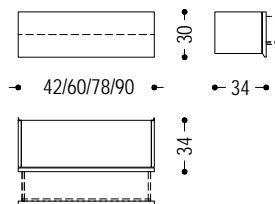



Regalsystem völlig aus Briccola Massivholz, bestehend aus 2 seitlichen Pfählen und einer Reihe von festen Fachböden mit geraden Kanten- In drei verschiedenen Höhen erhältlich.

ART.NR.	MASS	A6
NOTCH SHELF 1	L.80 x T.30 x H.207	6.130
NOTCH SHELF 2	L.80 x T.30 x H.166,4	4.620
NOTCH SHELF 1	L.80 x T.30 x H.207	6.130

VERFÜGBARE AUSFÜHRUNGEN

A6: Briccola

NOTCH SHELF 3

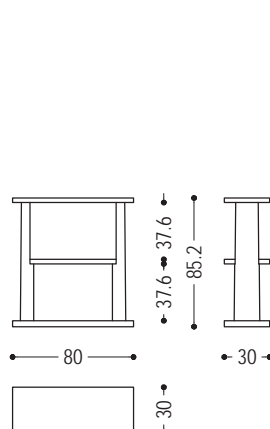

NOTCH SHELF 2

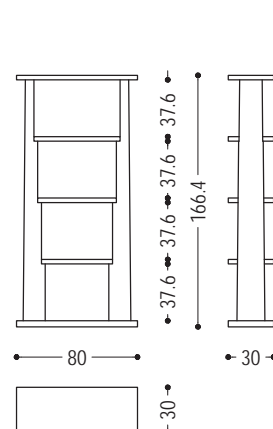

NOTCH SHELF 1

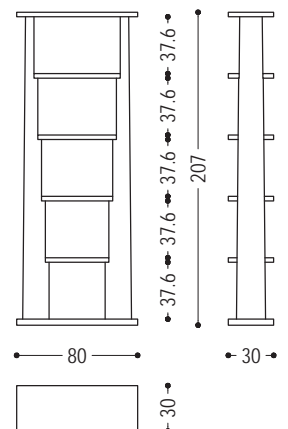

PASSWORD

HINWEISE FÜR DIE BERECHNUNG DER REGALKOMBINATIONEN MOD. PASSWORD

Zur Berechnung des Regals sollen alle Elemente, addiert werden: Aussenseiten - Regalböden - Sockel - runde Stangen - Rückwände - Zubehör.

N.B.:

Preis der Rückwand nicht inbegriffen. Man muss immer den Preis zusätzlich zu den Modulen mit Schubladen oder Türen rechnen.

INFORMATIONSVERMERK FÜR REGAL PASSWORD

Die Schubkasten -und die Türen Module sind selbstständig.

Bei Kombinationen mit einer Höhe bis 124,5 cm sind die kleinen Seiten nicht notwendig. Bei Kombinationen mit einer Höhe ab 164,5 cm soll eine mittlere kleine Seite dazu gerechnet werden, sodass das Regal stabiler ist.

ELEMENTE

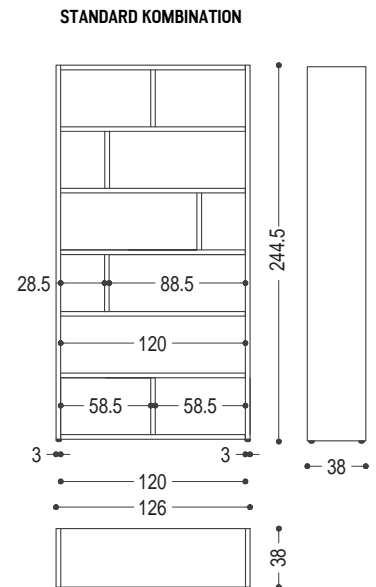
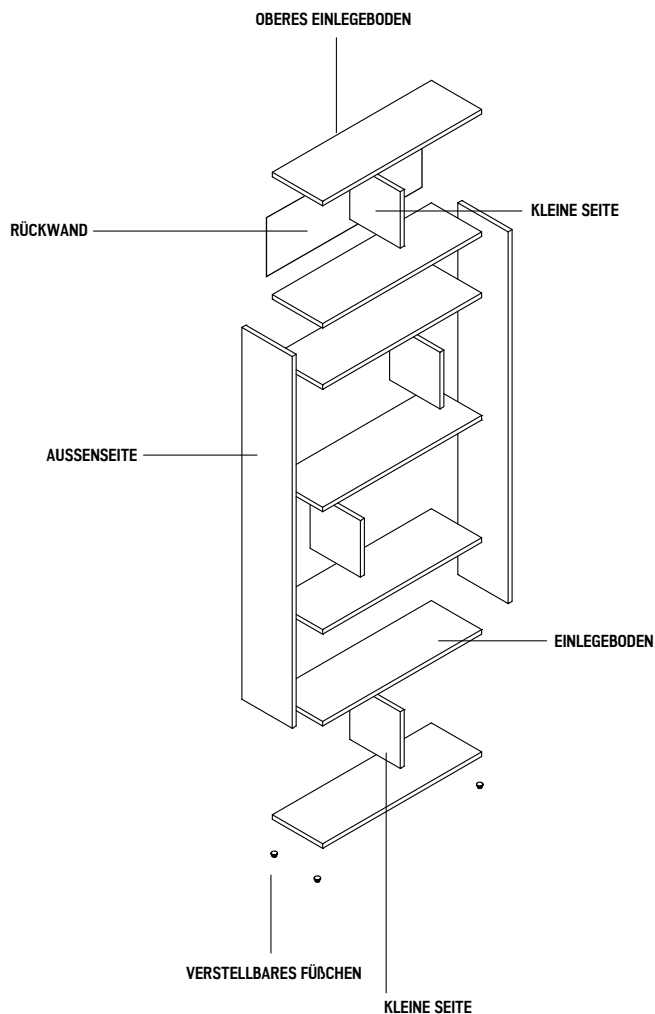



Bücherregal aus Massivholz mit unabhängigen Seiten und asymmetrischen Regalböden. Auf Anfrage mit Rückwänden, Klapptüren und Schubladen mit Schwalbenschwanzverbindung und Push-Pull System erhältlich. Das Bücherregal kann als Raumteiler mit zweiseitigen Elementen dienen.

N.B.: ANGEGBENE PREISE DER KOMBINATION MIT RÜCKWÄNDEN AUS HOLZ (HINTER TÜREN UND SCHUBLADEN) UND FRONTEN AUS HOLZ LACKIERT EFFEKT IRONDUST

KOMBINATION				
ART.NR.	MASS	A1	A2	A4
PASSWORD PROJECT 1	L.372 x T.38 x H.244,5	15.695	15.085	21.505

VERFÜGBARE AUSFÜHRUNGEN

- A1: Nussbaum ohne Knoten, Nussbaum mit Knoten
 - A2: Eiche ohne Knoten, Eiche mit Knoten, Kirschbaum
 - A4: Eiche ohne Knoten pigmentiert: Milchweiß, total black
Eiche mit Knoten pigmentiert: Milchweiß, total black
- N.B.: pigmentierte Oberfläche nur aussen, innen aus Eiche

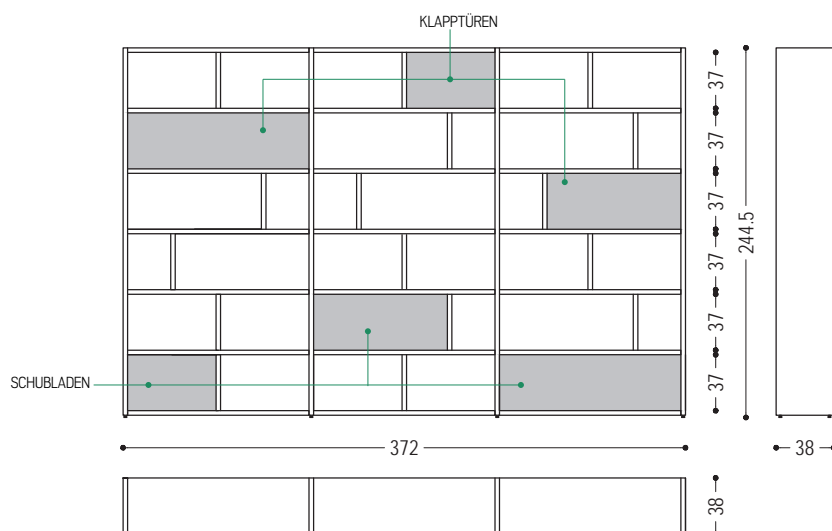

PASSWORD

SEITE

ART.NR.	MASS	A1	A2	A4
PASS-SPALLA-124,5	L.38 x T.3 x H.124,5	240	235	365
PASS-SPALLA-164,5	L.38 x T.3 x H.164,5	285	280	470
PASS-SPALLA-204,5	L.38 x T.3 x H.204,5	320	310	650
PASS-SPALLA-244,5	L.38 x T.3 x H.244,5	375	365	705
PASS-SPALLA-44,5	L.38 x T.3 x H.44,5	120	110	160
PASS-SPALLA-84,5	L.38 x T.3 x H.84,5	200	190	325

VERFÜGBARE AUSFÜHRUNGEN

- A1:** Nussbaum ohne Knoten, Nussbaum mit Knoten
A2: Eiche ohne Knoten, Eiche mit Knoten, Kirschbaum
A4: Eiche ohne Knoten pigmentiert: Milchweiß, total black
 Eiche mit Knoten pigmentiert: Milchweiß, total black

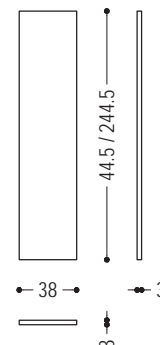

EINLEGEBODEN UND KLEINE SEITE

ART.NR.	MASS	A1	A2	A4
PASS-SPALLA-CENTRALE	L.38 x T.3 x H.37	120	110	160
PASS-RIPIANO-120	L.120 x T.38 x H.3	220	210	365

VERFÜGBARE AUSFÜHRUNGEN

- A1:** Nussbaum ohne Knoten, Nussbaum mit Knoten
A2: Eiche ohne Knoten, Eiche mit Knoten, Kirschbaum
A4: Eiche ohne Knoten pigmentiert: Milchweiß, total black
 Eiche mit Knoten pigmentiert: Milchweiß, total black

PASS-RIPIANO-120

PASS-SPALLA-CENTRALE

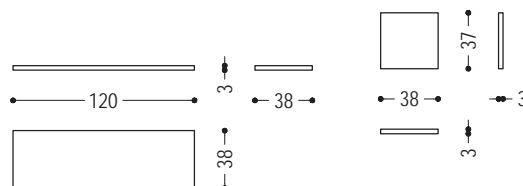

SCHUBLADE MIT PUSH-PULL SYSTEM

ART.NR.	MASS	A1	A2	A4
PASSWORD CASSETTO-2	L.58,5 x T.35 x H.37	615	590	730
PASSWORD CASSETTO-3	L.88,5 x T.35 x H.37	725	700	840
PASSWORD CASSETTO-4	L.120 x T.35 x H.37	925	900	1.070

VERFÜGBARE AUSFÜHRUNGEN

- A1:** Nussbaum ohne Knoten, Nussbaum mit Knoten
A2: Eiche ohne Knoten, Eiche mit Knoten, Kirschbaum
A4: Eiche ohne Knoten pigmentiert: Milchweiß, total black
 Eiche mit Knoten pigmentiert: Milchweiß, total black

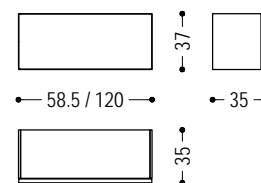

AUFPREIS FÜR SCHUBLADENFRONT VARIANTEN	L.58,5 cm	L.88,5 cm	L.120 cm
AUSFÜHRUNG EFFEKT EISEN KAT. B2	235	340	460
AUSFÜHRUNG EFFEKT EISEN KAT. B3	315	460	625

PASSWORD

KLAPPTÜR

ART.NR.	MASS	A1	A2	A4
PASSWORD ANTA2	L.58,5 x H.37	490	470	550
PASSWORD ANTA3	L.88,5 x H.37	615	590	650
PASSWORD ANTA4	L.120 x H.37	795	765	870

VERFÜGBARE AUSFÜHRUNGEN

- A1:** Nussbaum ohne Knoten, Nussbaum mit Knoten
A2: Eiche ohne Knoten, Eiche mit Knoten, Kirschbaum
A4: Eiche ohne Knoten pigmentiert: Milchweiß, total black
 Eiche mit Knoten pigmentiert: Milchweiß, total black

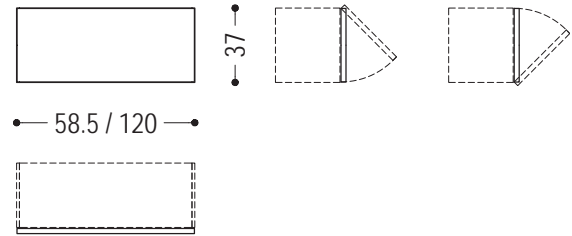

AUFPREIS FÜR KLAPPTÜR VARIANTEN	L.58,5 cm	L.88,5 cm	L.120 cm
AUSFÜHRUNG EFFEKT EISEN KAT. B2	235	340	460
AUSFÜHRUNG EFFEKT EISEN KAT. B3	315	460	625

RÜCKWAND

ART.NR.	MASS	A1	A2	A4
PASS-SCHIENALE-1	L.28,5 x T.2 x H.37	90	85	110
PASS-SCHIENALE-2	L.58,5 x T.2 x H.37	160	155	190
PASS-SCHIENALE-3	L.88,5 x T.2 x H.37	230	220	275
PASS-SCHIENALE-4	L.120 x T.2 x H.37	320	310	375

VERFÜGBARE AUSFÜHRUNGEN

- A1:** Nussbaum ohne Knoten, Nussbaum mit Knoten
A2: Eiche ohne Knoten, Eiche mit Knoten, Kirschbaum
A4: Eiche ohne Knoten pigmentiert: Milchweiß, total black
 Eiche mit Knoten pigmentiert: Milchweiß, total black

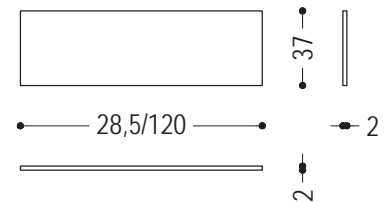

AUFPREIS FÜR RÜCKWAND VARIANTEN	L.28,5 cm	L.58,5 cm	L.88,5 cm	L.120 cm
AUSFÜHRUNG EFFEKT EISEN KAT. B2	130	235	340	460
AUSFÜHRUNG EFFEKT EISEN KAT. B3	175	315	460	625

PIANO DESIGN BOOKSHELF

HINWEISE FÜR DIE BERECHNUNG DER REGALKOMBINATIONEN MOD.PIANO DESIGN

Zur Berechnung des Regals sollen alle Elemente, wie abgebildet, addiert werden: Regalböden - Trägerstangen - Verbindungselemente - verstellbare Füßchen.

Für alle Regalböden in einem anderen Maß als Standard, bitte gleicher Preis des größeren Bodens berücksichtigen.

INFORMATIONSVERMERK FÜR REGAL PIANO DESIGN

Stärke der Regalböden: 5 cm

Standardabstände zwischen den Böden: 37, 45 cm

Höhe der verstellbaren Füßchen: 4 cm

Mindesttiefe ohne Wandbefestigung: 35 cm

Maximaler Abstand zwischen den Trägerstangen: 148 cm

Mindestabstand zwischen den Trägerstangen: 30 cm

Mindesthöhe der Trägerstangen: 20 cm

Maximale Höhe der Trägerstangen: 110cm (in diesem Fall ist Wandbefestigung notwendig)

Regalböden aus furnierter Tischlerplatte mit Massivholz gekantet, Furnier in einem Stück bis einer maximalen Länge von 320 cm.

Längere Regalböden werden mit Furnier in zwei oder mehr Teilen, je nach Länge, produziert.

Das Regal ist mit Türmodulen oder Schubladen auf Holzführungen erhältlich (auf Anfrage Schubladen auf Vollauszüge).

Die Montage des Regals fängt von den verstellbaren Füßchen an, die eine gute Stabilität sicherstellt.

Dann geht die Montage von unten bis oben mit den Regalböden, Trägerstangen und Verbindungselementen weiter.

ELEMENTE

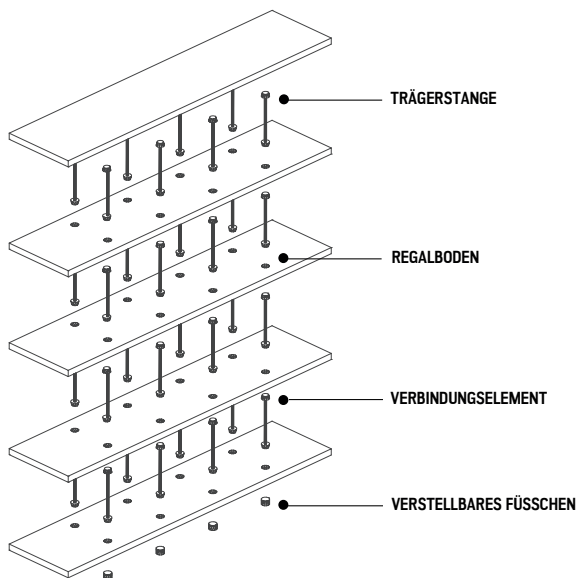

BESCHLÄGE

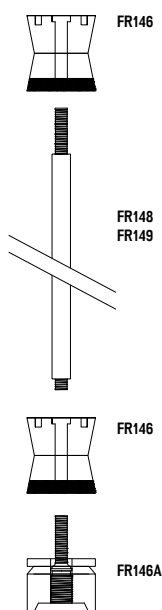



Regalsystem aus Massivholz und Furnierschichtholz. Zwischen den Regalböden sind dünne Trägerstangen aus Edelstahl. Auf Anfrage mit Modulen mit Tür oder mit einem oder mehreren Schubladen, mit Schwalbenschwanzverbindung und seitlichen Griffmulden erhältlich. Das Regalsystem kann als Raumteiler mit zweiseitigen Elementen dienen.

KOMBINATION				
ART.NR.	MASS	A1	A2	A4
PIANO DESIGN BOOKSHELF COMP	L.320 x T.45 x H.177	9.370	9.120	10.970

VERFÜGBARE AUSFÜHRUNGEN

- A1: Nussbaum ohne Knoten, Nussbaum mit Knoten
- A2: Eiche ohne Knoten, Eiche mit Knoten, Kirschbaum
- A4: Eiche ohne Knoten pigmentiert: Milchweiß, total black
Eiche mit Knoten pigmentiert: Milchweiß, total black

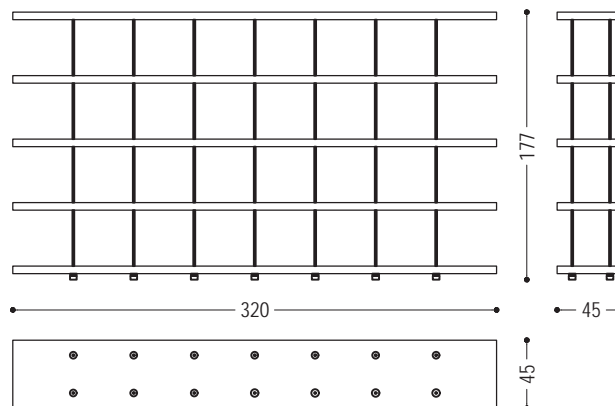

PIANO DESIGN BOOKSHELF

REGALBODEN				
ART.NR.	MASS	A1	A2	A4
26.01.4.120	L.120 x T.45 x H.5	620	585	800
26.01.4.160	L.160 x T.45 x H.5	690	660	950
26.01.4.200	L.200 x T.45 x H.5	840	815	1.135
26.01.4.240	L.240 x T.45 x H.5	970	925	1.240
26.01.4.280	L.280 x T.45 x H.5	1.060	1.020	1.395
26.01.4.320	L.320 x T.45 x H.5	1.160	1.110	1.480
26.01.4.360	L.360 x T.45 x H.5	1.380	1.315	1.730
26.01.4.400	L.400 x T.45 x H.5	1.460	1.400	1.810

VERFÜGBARE AUSFÜHRUNGEN

- A1:** Nussbaum ohne Knoten, Nussbaum mit Knoten
A2: Eiche ohne Knoten, Eiche mit Knoten, Kirschbaum
A4: Eiche ohne Knoten pigmentiert: Milchweiß, total black
 Eiche mit Knoten pigmentiert: Milchweiß, total black

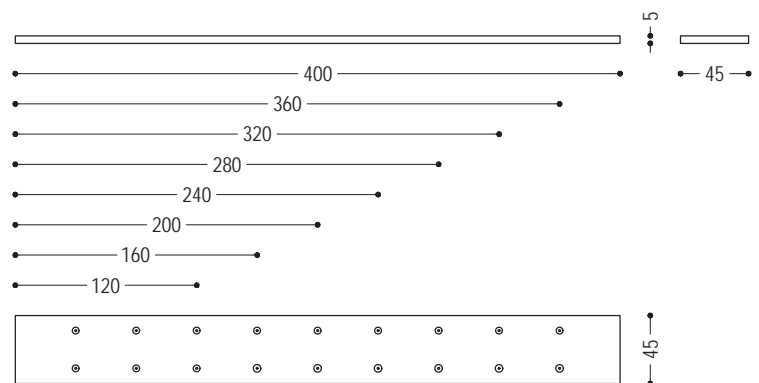

BESCHLÄGE		
ART.NR.	HÖHE	EDELSTAHL SATINIERT
FR146A	H.4	35
FR146	H.5	20
FR148	H.37	30
FR149	H.45	35

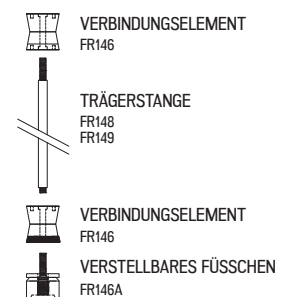

PIANO DESIGN BOOKSHELF

OFFENES MODUL

ART.NR.	MASS	A1	A2	A4
26.03.1	L.36,5 x T.42 x H.34	545	530	635
26.03.1.2	L.36,5 x T.42 x H.42	570	550	660
26.03.1.4	L.76,5 x T.42 x H.34	800	780	925
26.03.1.5	L.76,5 x T.42 x H.42	915	880	1.060

VERFÜGBARE AUSFÜHRUNGEN

- A1:** Nussbaum ohne Knoten, Nussbaum mit Knoten
A2: Eiche ohne Knoten, Eiche mit Knoten, Kirschbaum
A4: Eiche ohne Knoten pigmentiert: Milchweiß, total black
 Eiche mit Knoten pigmentiert: Milchweiß, total black

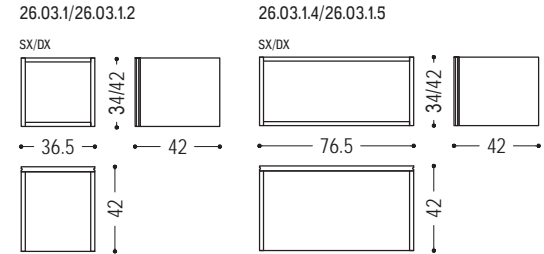

MODUL MIT TÜR

ART.NR.	MASS	A1	A2	A4
26.03.4.3	L.36,5 x T.42 x H.34	635	615	740
26.03.4.2	L.36,5 x T.42 x H.42	690	655	805

VERFÜGBARE AUSFÜHRUNGEN

- A1:** Nussbaum ohne Knoten, Nussbaum mit Knoten
A2: Eiche ohne Knoten, Eiche mit Knoten, Kirschbaum
A4: Eiche ohne Knoten pigmentiert: Milchweiß, total black
 Eiche mit Knoten pigmentiert: Milchweiß, total black

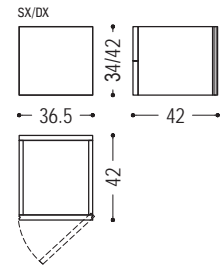

AUSZUGSMODUL

ART.NR.	MASS	A1	A2	A4
26.03.9	L.36,5 x T.42 x H.34	635	615	740
26.03.9.2	L.36,5 x T.42 x H.42	690	655	805
26.03.9.4	L.76,5 x T.42 x H.34	1.045	990	1.220
26.03.9.5	L.76,5 x T.42 x H.42	1.175	1.130	1.385

VERFÜGBARE AUSFÜHRUNGEN

- A1:** Nussbaum ohne Knoten, Nussbaum mit Knoten
A2: Eiche ohne Knoten, Eiche mit Knoten, Kirschbaum
A4: Eiche ohne Knoten pigmentiert: Milchweiß, total black
 Eiche mit Knoten pigmentiert: Milchweiß, total black

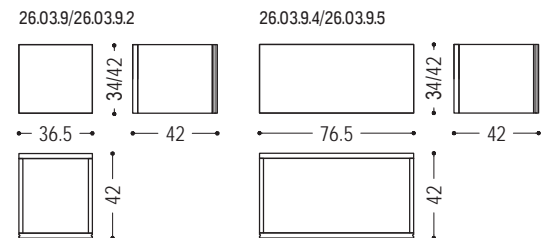

AUFPREIS FÜR SCHUBLADEN VARIANTEN

SCHUBLADEN AUF VOLLAUSZÜGE (PREIS JE SCHUBLADE)	140
---	-----

PIANO DESIGN BOOKSHELF

2 SCHUBKASTEN MODUL

ART.NR.	MASS	A1	A2	A4
26.03.2	L.36,5 x T.42 x H.34	905	855	1.045
26.03.2.2	L.36,5 x T.42 x H.42	1.025	980	1.200
26.03.2.4	L.76,5 x T.42 x H.34	1.180	1.135	1.395
26.03.2.5	L.76,5 x T.42 x H.42	1.305	1.260	1.540

VERFÜGBARE AUSFÜHRUNGEN

- A1:** Nussbaum ohne Knoten, Nussbaum mit Knoten
A2: Eiche ohne Knoten, Eiche mit Knoten, Kirschbaum
A4: Eiche ohne Knoten pigmentiert: Milchweiß, total black
 Eiche mit Knoten pigmentiert: Milchweiß, total black

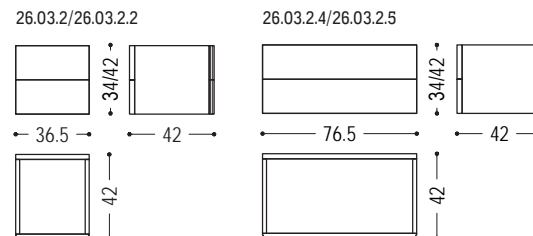

AUFPREIS FÜR SCHUBLADEN VARIANTEN

SCHUBLADEN AUF VOLLAUSZÜGE (PREIS JE SCHUBLADE)	140
---	-----

3 SCHUBKASTEN MODUL

ART.NR.	MASS	A1	A2	A4
26.03.3.1	L.36,5 x T.42 x H.34	1.005	970	1.190
26.03.3.2.1	L.36,5 x T.42 x H.42	1.135	1.090	1.340
26.03.3.4	L.76,5 x T.42 x H.34	1.295	1.240	1.515
26.03.3.5	L.76,5 x T.42 x H.42	1.415	1.375	1.680

VERFÜGBARE AUSFÜHRUNGEN

- A1:** Nussbaum ohne Knoten, Nussbaum mit Knoten
A2: Eiche ohne Knoten, Eiche mit Knoten, Kirschbaum
A4: Eiche ohne Knoten pigmentiert: Milchweiß, total black
 Eiche mit Knoten pigmentiert: Milchweiß, total black

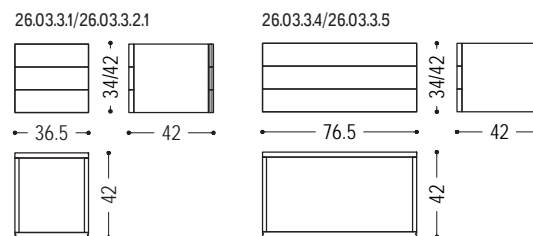

AUFPREIS FÜR SCHUBLADEN VARIANTEN

SCHUBLADEN AUF VOLLAUSZÜGE (PREIS JE SCHUBLADE)	140
---	-----



Bücherregal aus Massivholz. Schlichte Säuleform mit 5 runden Regalbrettern, die sich mit senkrechten Holzleisten überschneiden. Gestell mit 360° drehbarer Bodenplatte.

STANDARD VERSION: PILLAR 2 UND PILLAR 3 MIT ABLAGESCHALE AUS HOLZ

ART.NR.	MASS	A1	A2
PILLAR 3	Ø 80 x H.133,6	5.995	5.760
PILLAR 4	Ø 80 x H.176,1	7.100	6.820
PILLAR 5	Ø 80 x H.218,6	8.450	8.120
PILLAR 2	Ø 80 x H.91,1	4.780	4.590

VERFÜGBARE AUSFÜHRUNGEN

A1: Nussbaum ohne Knoten

A2: Eiche ohne Knoten, Kirschbaum

PILLAR 2

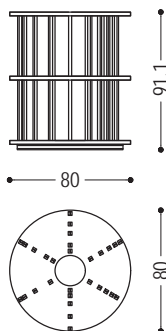

PILLAR 3

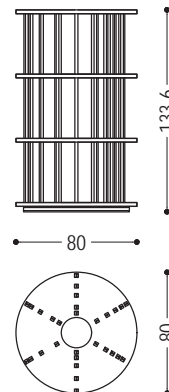

PILLAR 4

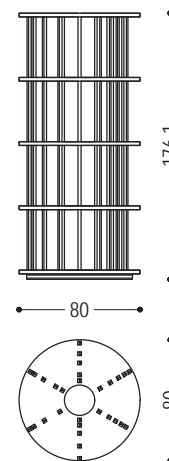

PILLAR 5

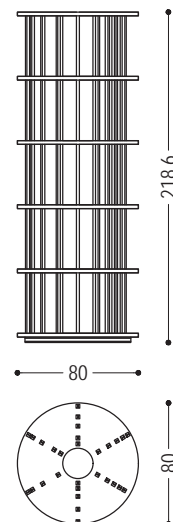



Regal aus furnierter Tischlerplatte, mit speziellen Türen, die als "Rahmen " für Fotos verwendet werden. Türen mit Massivholzkanten und Füllung aus Tischlerplatte, auf der die Fotos angeklebt sind.

SAKARI

N.B.: TÜREN MIT FOTOS LAUT SKIZZEN ERHÄLTICH, ZUM GLEICHEN PREIS; ES IST MÖGLICH, IRGENDWELCHES FOTO ZU VERWENDEN, IM .jpg HR 300 dpi oder .tiff FORMAT

ART.NR.	MASS	??	A1	A2
SAKARI 1	L.146 x T.42/48,4 x H.203,3	??	5.980	5.810
SAKARI 2	L.146 x T.42/48,4 x H.203,3	??	6.430	6.240
SAKARI 3	L.260,4 x T.42/48,4 x H.203,3	??	11.280	10.950

VERFÜGBARE AUSFÜHRUNGEN

- A1: Nussbaum ohne Knoten, Nussbaum mit Knoten
 A2: Eiche ohne Knoten, Eiche mit Knoten, Kirschbaum

SAKARI 1

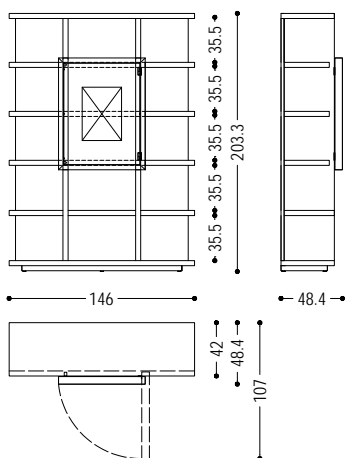

SAKARI 2

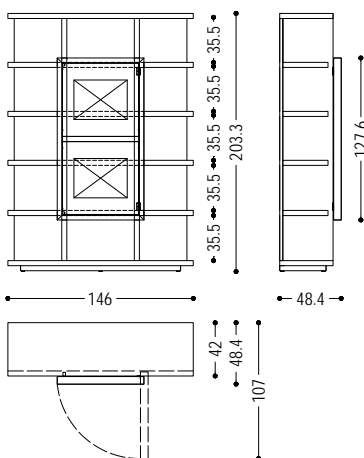

SAKARI 3

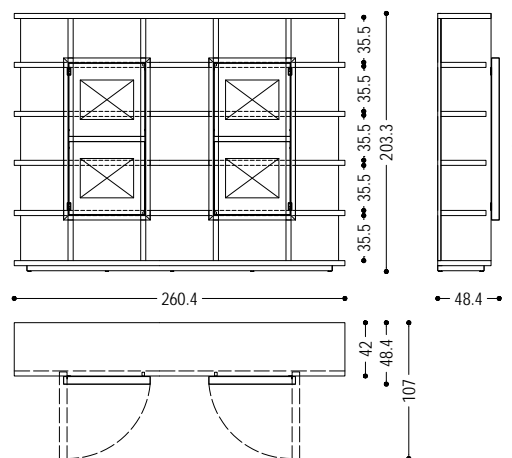

TÜREN

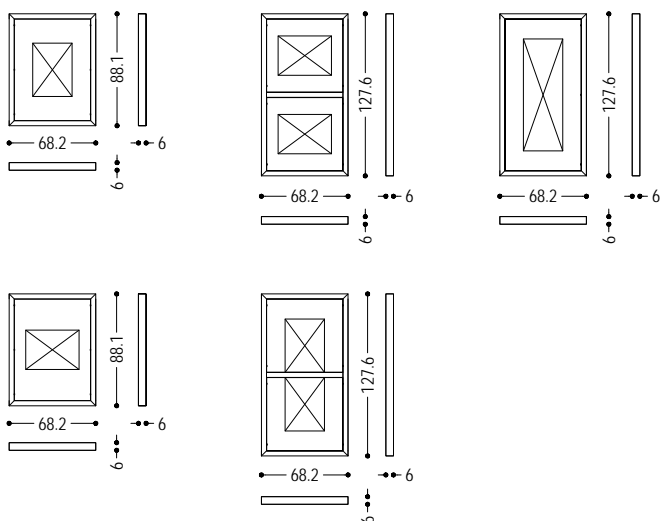



Bücheregal aus Massivholz und Furnierschichtholz mit unabhängigen Seiten, Regalböden und Sockel. Auf Anfrage mit Rückwänden, Türen und Schubladen mit Schwalbenschwanzverbindung erhältlich.

KOMBINATION				
ART.NR.	MASS	A1	A2	A4
SPB7-207	L.280 x T.38 x H.207	7.965	7.455	12.160

VERFÜGBARE AUSFÜHRUNGEN

- A1: Nussbaum ohne Knoten, Nussbaum mit Knoten
- A2: Eiche ohne Knoten, Eiche mit Knoten, Kirschbaum
- A4: Eiche ohne Knoten pigmentiert: Milchweiß, total black
Eiche mit Knoten pigmentiert: Milchweiß, total black

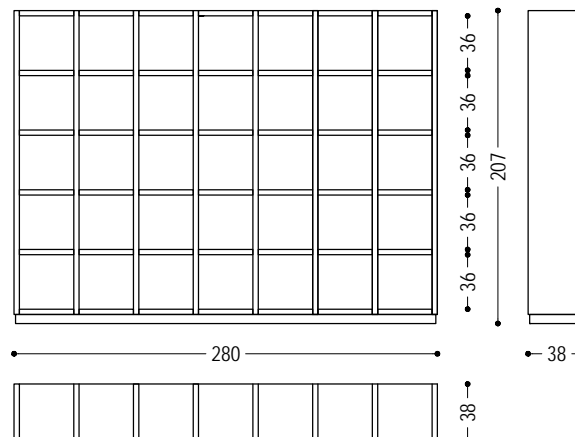

SAN PIETROBURGO

SOCKEL

ART.NR.	MASS	A1	A2	A4
SPB ZOCCOLO-1	L.41 x T.36 x St.6	75	70	90
SPB ZOCCOLO-2	L.80,2 x T.36 x St.6	90	85	125
SPB ZOCCOLO-3	L.120 x T.36 x St.6	140	135	160
SPB ZOCCOLO-4	L.159,5 x T.36 x St.6	175	165	210
SPB ZOCCOLO-5	L.199 x T.36 x St.6	220	210	265
SPB ZOCCOLO-6	L.238,5 x T.36 x St.6	270	265	320
SPB ZOCCOLO-7	L.278 x T.36 x St.6	325	315	380
SPB ZOCCOLO-8	L.317,5 x T.36 x St.6	355	340	415
SPB ZOCCOLO-9	L.357 x T.36 x St.6	400	375	470

VERFÜGBARE AUSFÜHRUNGEN

- A1:** Nussbaum ohne Knoten, Nussbaum mit Knoten
A2: Eiche ohne Knoten, Eiche mit Knoten, Kirschbaum
A4: Eiche ohne Knoten pigmentiert: Milchweiß, total black
 Eiche mit Knoten pigmentiert: Milchweiß, total black

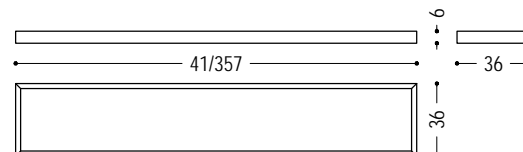

SEITE

ART.NR.	MASS	A1	A2	A4
SPB-SPALLA-122	L.38 x T.3,5 x H.122	230	220	350
SPB-SPALLA-161,5	L.38 x T.3,5 x H.161,5	275	270	470
SPB-SPALLA-201	L.38 x T.3,5 x H.201	325	315	685
SPB-SPALLA-240,5	L.38 x T.3,5 x H.240,5	385	370	700
SPB-SPALLA-43	L.38 x T.3,5 x H.43	145	140	180
SPB-SPALLA-82,5	L.38 x T.3,5 x H.82,5	190	180	315

VERFÜGBARE AUSFÜHRUNGEN

- A1:** Nussbaum ohne Knoten, Nussbaum mit Knoten
A2: Eiche ohne Knoten, Eiche mit Knoten, Kirschbaum
A4: Eiche ohne Knoten pigmentiert: Milchweiß, total black
 Eiche mit Knoten pigmentiert: Milchweiß, total black

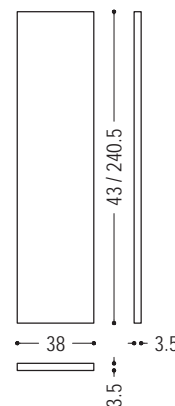

EINLEGEBODEN

ART.NR.	MASS	A1	A2	A4
SPB-RIPIANO	L.36 x T.38 x St.3,5	120	110	150

VERFÜGBARE AUSFÜHRUNGEN

- A1:** Nussbaum ohne Knoten, Nussbaum mit Knoten
A2: Eiche ohne Knoten, Eiche mit Knoten, Kirschbaum
A4: Eiche ohne Knoten pigmentiert: Milchweiß, total black
 Eiche mit Knoten pigmentiert: Milchweiß, total black

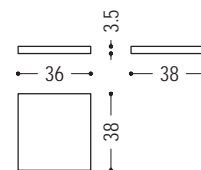

SAN PIETROBURGO

RÜCKWAND

ART.NR.	MASS	A1	A2	A4
SPB-SCHIENALE-122	L.36 x T.0,8 x H.122	100	90	240
SPB-SCHIENALE-161,5	L.36 x T.0,8 x H.161,5	135	125	330
SPB-SCHIENALE-201	L.36 x T.0,8 x H.201	155	150	520
SPB-SCHIENALE-240,5	L.36 x T.0,8 x H.240,5	200	190	545
SPB-SCHIENALE-43	L.36 x T.0,8 x H.43	50	45	85
SPB-SCHIENALE-82,5	L.36 x T.0,8 x H.82,5	75	70	220

VERFÜGBARE AUSFÜHRUNGEN

- A1:** Nussbaum ohne Knoten, Nussbaum mit Knoten
A2: Eiche ohne Knoten, Eiche mit Knoten, Kirschbaum
A4: Eiche ohne Knoten pigmentiert: Milchweiß, total black
 Eiche mit Knoten pigmentiert: Milchweiß, total black

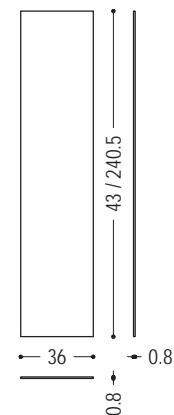

SCHUBKASTEN MIT METALLGRIFF

ART.NR.	MASS	A1	A2	A4
SPB-CASSETTIERA	L.36 x T.36,5 x H.36	795	765	925

VERFÜGBARE AUSFÜHRUNGEN

- A1:** Nussbaum ohne Knoten, Nussbaum mit Knoten
A2: Eiche ohne Knoten, Eiche mit Knoten, Kirschbaum
A4: Eiche ohne Knoten pigmentiert: Milchweiß, total black
 Eiche mit Knoten pigmentiert: Milchweiß, total black
 N.B.: pigmentierte Oberfläche nur aussen, innen aus Eiche

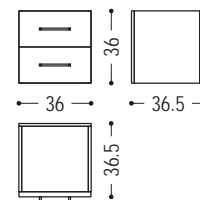

AUFPREIS FÜR SCHUBKASTEN

GRIFFMULDEN	140
-------------	-----

SCHUBKASTEN MIT PUSH-PULL SYSTEM

ART.NR.	MASS	A1	A2	A4
SPB-CASSETTIERA-PUSH	L.36 x T.36,5 x H.36	855	825	1.010

VERFÜGBARE AUSFÜHRUNGEN

- A1:** Nussbaum ohne Knoten, Nussbaum mit Knoten
A2: Eiche ohne Knoten, Eiche mit Knoten, Kirschbaum
A4: Eiche ohne Knoten pigmentiert: Milchweiß, total black
 Eiche mit Knoten pigmentiert: Milchweiß, total black
 N.B.: pigmentierte Oberfläche nur aussen, innen aus Eiche

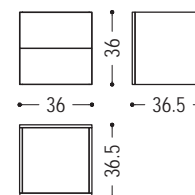

AUFPREIS FÜR SCHUBLADENFRONT VARIANTEN

AUSFÜHRUNG EFFEKT EISEN KAT. B2	150
AUSFÜHRUNG EFFEKT EISEN KAT. B3	200

SAN PIETROBURGO

TÜR MIT METALLGRIFF

ART.NR.	MASS	A1	A2	A4
SPB-ANTA-3	L.36 x H.115	570	550	670
SPB-ANTA-4	L.36 x H.154,5	620	600	730
SPB-ANTA-5	L.36 x H.195	640	620	800
SPB-ANTA-1	L.36 x H.36	440	430	525
SPB-ANTA-2	L.36 x H.75,5	535	520	625

VERFÜGBARE AUSFÜHRUNGEN

- A1:** Nussbaum ohne Knoten, Nussbaum mit Knoten
A2: Eiche ohne Knoten, Eiche mit Knoten, Kirschbaum
A4: Eiche ohne Knoten pigmentiert: Milchweiß, total black
 Eiche mit Knoten pigmentiert: Milchweiß, total black

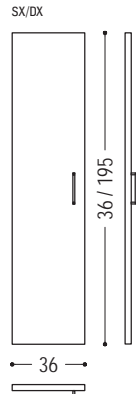

AUFPREIS FÜR VARIANTE MIT HOLZRAHMEN	L.36 x H.115	L.36 x H.154,5	L.36 x H.195	L.36 x H.36	L.36 x H.75,5
HOLZRAHMEN + HOLZFÜLLUNG (alle Kategorien)	70	80	90	50	60
HOLZRAHMEN + GLAS KAT. E1	145	180	220	100	120
HOLZRAHMEN + GLAS KAT. E2	205	260	345	140	160

TÜR MIT PUSH-PULL SYSTEM

ART.NR.	MASS	A1	A2	A4
SPB-ANTA-3-PUSH	L.36 x H.115	605	585	710
SPB-ANTA-1-PUSH	L.36 x H.36	470	460	560
SPB-ANTA-2-PUSH	L.36 x H.75,5	565	545	660

VERFÜGBARE AUSFÜHRUNGEN

- A1:** Nussbaum ohne Knoten, Nussbaum mit Knoten
A2: Eiche ohne Knoten, Eiche mit Knoten, Kirschbaum
A4: Eiche ohne Knoten pigmentiert: Milchweiß, total black
 Eiche mit Knoten pigmentiert: Milchweiß, total black

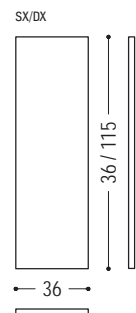

AUFPREIS FÜR TÜRARIANTEN	L.36 x H.115	L.36 x H.36	L.36 x H.75,5
AUSFÜHRUNG EFFEKT EISEN KAT. B2	390	130	260
AUSFÜHRUNG EFFEKT EISEN KAT. B3	540	180	360



Regal bestehend aus übereinanderen gesteckten Modulen auf einer drehbaren Bodenplatte. Massivholz Stärke 1,5 cm und Schwalbenschwanzverbindungen bei jedem Element.

ART.NR.	MASS	A1
STEPBYSTEP	Ø 60 x H.192	5.670

VERFÜGBARE AUSFÜHRUNGEN

A1: Nussbaum ohne Knoten, Nussbaum mit Knoten

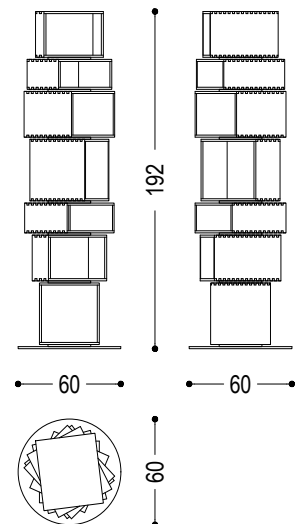



Bücherregal aus duftendem Zedernholz, aus einem Holzstamm gewonnen, der in 2 Hälften geschnitten und dann verleimt wird. Schlichte Säuleform mit verschiedenen Regalbrettern, um nützliche offene Fächer zu erschaffen. Gestell mit 360° drehbarer Bodenplatte.

ART.NR.	MASS	A7	A9
TORRE LIGNEA 3	Ø 75 x H.168,7	8.395	11.490
TORRE LIGNEA 2	Ø 75 x H.209,3	9.200	12.290
TORRELIGNEA	Ø 75 x H.250	10.070	13.170

VERFÜGBARE AUSFÜHRUNGEN

A7: Zeder

A9: Zeder Contract, Zeder Vulcano

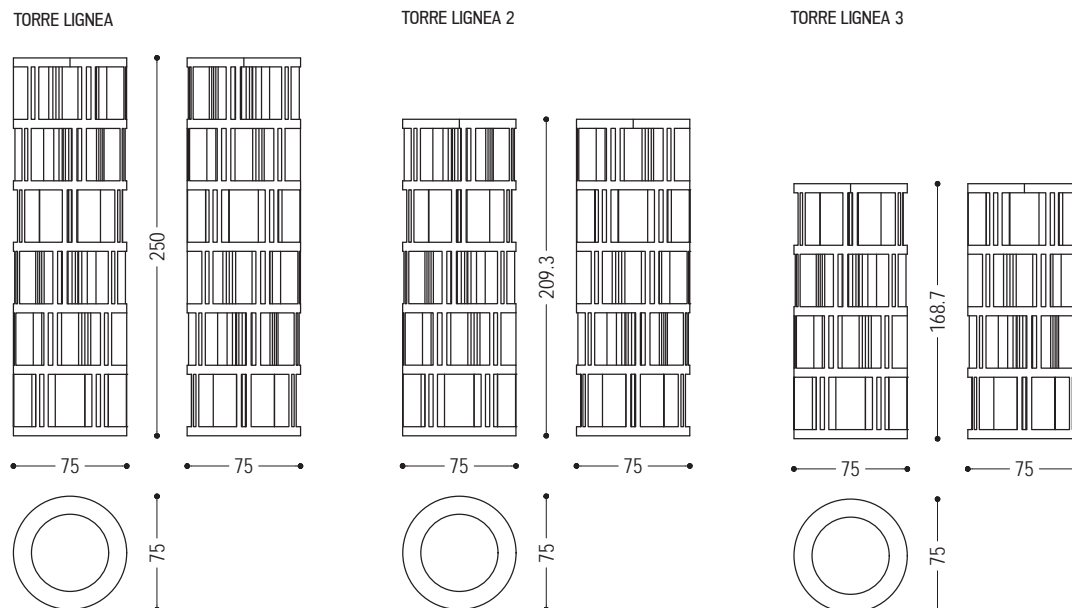

WALLSTREET

HINWEISE FÜR DIE BERECHNUNG DER REGALKOMBINATIONEN MOD. WALLSTREET

Zur Berechnung des Regals sollen alle Elemente addiert werden: Außenseiten - Regalböden - Rückwände - Zubehör.

INFORMATIONSVERMERK FÜR REGAL WALLSTREET

Die Schubkasten und die Türen Module sind selbstständig.

Die Schubladen sind auf Vollauszüge mit Soft-closing System (oder auf Anfrage mit Push pull Öffnungssystem).

Senkrechte Maserung. In Kombinationen mit Schubkasten Modulen ist die Maserung waagrecht.

STANDARDGRIFF: FR72

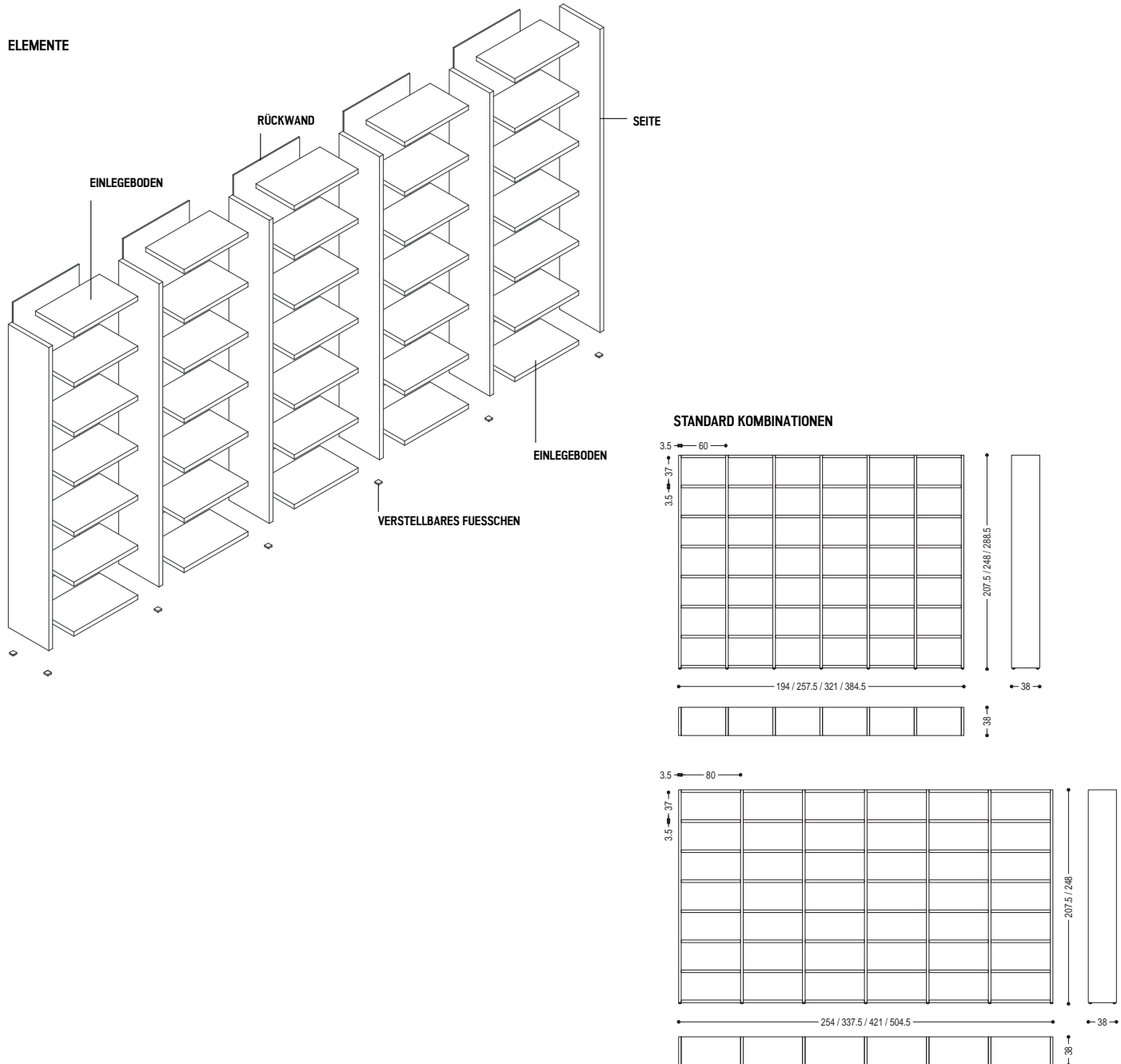



Bücherregal aus Massivholz und Furnierschichtholz mit unabhängigen Seiten und Einlegeböden. Rückwände, Türen und Schubladen mit Schwalbenschwanzverbindung können eingefügt werden.

N.B.: ANGEGEBENE PREISE FÜR ABGEBILDETE KOMBINATION

KOMBINATION				
ART.NR.	MASS	A1	A2	A4
WS4.60-248 - LADDER	L.257,5 x T.38 x H.248	8.245	7.935	10.770

VERFÜGBARE AUSFÜHRUNGEN

- A1: Nussbaum ohne Knoten, Nussbaum mit Knoten
- A2: Eiche ohne Knoten, Eiche mit Knoten, Kirschbaum
- A4: Eiche ohne Knoten pigmentiert: Milchweiß, total black
Eiche mit Knoten pigmentiert: Milchweiß, total black

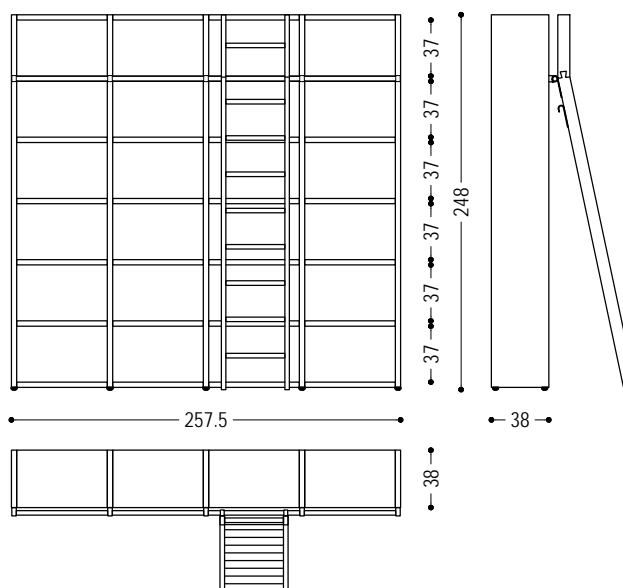

regalsysteme

WALLSTREET

SEITE

ART.NR.	MASS	A1	A2	A4
WS-SPALLA-126	L.38 x T.3,5 x H.126,5	245	220	350
WS-SPALLA-167	L.38 x T.3,5 x H.167	280	270	470
WS-SPALLA-207	L.38 x T.3,5 x H.207,5	325	315	685
WS-SPALLA-248	L.38 x T.3,5 x H.248	385	370	700
WS-SPALLA-288	L.38 x T.3,5 x H.288,5	465	455	800
WS-SPALLA-45	L.38 x T.3,5 x H.45,5	145	140	180
WS-SPALLA-86	L.38 x T.3,5 x H.86	190	180	315

VERFÜGBARE AUSFÜHRUNGEN

- A1:** Nussbaum ohne Knoten, Nussbaum mit Knoten
A2: Eiche ohne Knoten, Eiche mit Knoten, Kirschbaum
A4: Eiche ohne Knoten pigmentiert: Milchweiß, total black
 Eiche mit Knoten pigmentiert: Milchweiß, total black

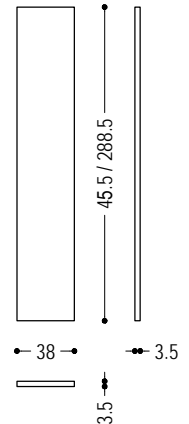

EINLEGEBODEN

ART.NR.	MASS	A1	A2	A4
WS-RIPIANO-60	L.60 x T.38 x H.3,5	140	135	165
WS-RIPIANO-80	L.80 x T.38 x H.3,5	200	190	240

VERFÜGBARE AUSFÜHRUNGEN

- A1:** Nussbaum ohne Knoten, Nussbaum mit Knoten
A2: Eiche ohne Knoten, Eiche mit Knoten, Kirschbaum
A4: Eiche ohne Knoten pigmentiert: Milchweiß, total black
 Eiche mit Knoten pigmentiert: Milchweiß, total black

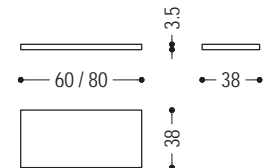

RÜCKWAND 60

ART.NR.	MASS	A1	A2	A4
WS-SCHIENALE -60-126,5	L.60 x T.0,8 x H.126,5	110	100	245
WS-SCHIENALE -60-167	L.60 x T.0,8 x H.167	145	140	350
WS-SCHIENALE -60-207,5	L.60 x T.0,8 x H.207,5	165	160	530
WS-SCHIENALE -60-248	L.60 x T.0,8 x H.248	205	200	560
WS-SCHIENALE -60-288,5	L.60 x T.0,8 x H.288,5	220	210	570
WS-SCHIENALE -60-45	L.60 x T.0,8 x H.45,5	55	50	100
WS-SCHIENALE -60-86	L.60 x T.0,8 x H.86	80	75	220

VERFÜGBARE AUSFÜHRUNGEN

- A1:** Nussbaum ohne Knoten, Nussbaum mit Knoten
A2: Eiche ohne Knoten, Eiche mit Knoten, Kirschbaum
A4: Eiche ohne Knoten pigmentiert: Milchweiß, total black
 Eiche mit Knoten pigmentiert: Milchweiß, total black

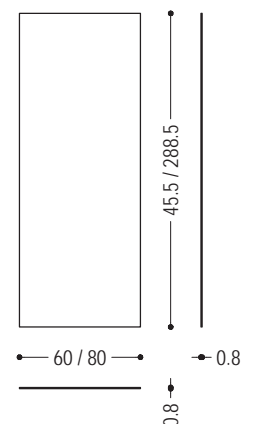

WALLSTREET

RÜCKWAND 80

ART.NR.	MASS	A1	A2	A4
WS-SCHIENALE -80-126,5	L.80 x T.0,8 x H.126,5	140	135	275
WS-SCHIENALE -80-167	L.80 x T.0,8 x H.167	155	140	355
WS-SCHIENALE -80-207,5	L.80 x T.0,8 x H.207,5	200	190	545
WS-SCHIENALE -80-248	L.80 x T.0,8 x H.248	235	230	580
WS-SCHIENALE -80-288,5	L.80 x T.0,8 x H.288,5	245	240	590
WS-SCHIENALE -80-45	L.80 x T.0,8 x H.45,5	85	80	125
WS-SCHIENALE -80-86	L.80 x T.0,8 x H.86	110	100	245

VERFÜGBARE AUSFÜHRUNGEN

- A1:** Nussbaum ohne Knoten, Nussbaum mit Knoten
A2: Eiche ohne Knoten, Eiche mit Knoten, Kirschbaum
A4: Eiche ohne Knoten pigmentiert: Milchweiß, total black
 Eiche mit Knoten pigmentiert: Milchweiß, total black

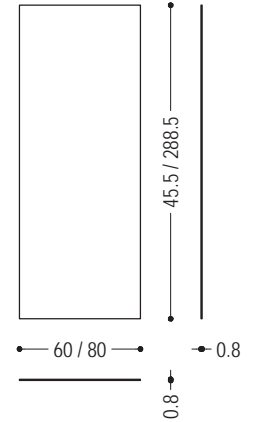

SCHUBKASTEN MIT METALLGRIFF

ART.NR.	MASS	A1	A2	A4
WS-CASSETTIERA-60	L.60 x T.35 x H.37	825	805	980
WS-CASSETTIERA-80	L.80 x T.35 x H.37	880	840	1.035

VERFÜGBARE AUSFÜHRUNGEN

- A1:** Nussbaum ohne Knoten, Nussbaum mit Knoten
A2: Eiche ohne Knoten, Eiche mit Knoten, Kirschbaum
A4: Eiche ohne Knoten pigmentiert: Milchweiß, total black
 Eiche mit Knoten pigmentiert: Milchweiß, total black

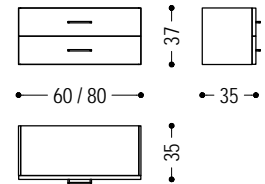

AUFPREIS FÜR SCHUBKASTEN

L.60	160
L.80	200

WALLSTREET

SCHUBKASTEN MIT PUSH-PULL SYSTEM

ART.NR.	MASS	FRONTEN	A1	A2	A4
WS-CASSETTIERA-60 -PUSH	L.60 x T.35 x H.37	FRESART: SOTTILE / MEDIA / MOSSA	1.120	1.090	
		GLATT	870	840	1.065
WS-CASSETTIERA-80 -PUSH	L.80 x T.35 x H.37	FRESART: SOTTILE / MEDIA / MOSSA	1.230	1.195	
		GLATT	910	890	1.110

VERFÜGBARE AUSFÜHRUNGEN

- A1:** Nussbaum ohne Knoten, Nussbaum mit Knoten
A2: Eiche ohne Knoten, Eiche mit Knoten, Kirschbaum
A4: Eiche ohne Knoten pigmentiert: Milchweiß, total black
 Eiche mit Knoten pigmentiert: Milchweiß, total black

N.B.: KIRSCHBAUM, VARIANTEN MIT KNOTEN UND AUSFÜHRUNG EFFEKT EISEN NUR MIT GLATTEN FRONTEN ERHÄLTICH

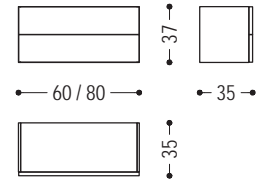

AUFPREIS FÜR SCHUBLADENFRONT VARIANTEN	L.60	L.80
AUSFÜHRUNG EFFEKT EISEN KAT. B2	260	340
AUSFÜHRUNG EFFEKT EISEN KAT. B3	350	440

TÜR MIT METALLGRIFF

ART.NR.	MASS	A1	A2	A4
WS-ANTA60- 3-SC	L.60 x H.118	635	615	735
WS-ANTA60-4 -SC	L.60 x H.158,5	655	635	820
WS-ANTA60-5 -SC	L.60 x H.199	700	670	870
WS-ANTA60- 2-SC	L.60 x H.77,5	600	580	660
WS-ANTA60-7 -SC	L.80 x H.118	655	635	755
WS-ANTA60-8 -SC	L.80 x H.158,5	690	660	840
WS-ANTA60-9 -SC	L.80 x H.199	725	700	920
WS-ANTA60-6 -SC	L.80 x H.77,5	625	605	705

VERFÜGBARE AUSFÜHRUNGEN

- A1:** Nussbaum ohne Knoten, Nussbaum mit Knoten
A2: Eiche ohne Knoten, Eiche mit Knoten, Kirschbaum
A4: Eiche ohne Knoten pigmentiert: Milchweiß, total black
 Eiche mit Knoten pigmentiert: Milchweiß, total black

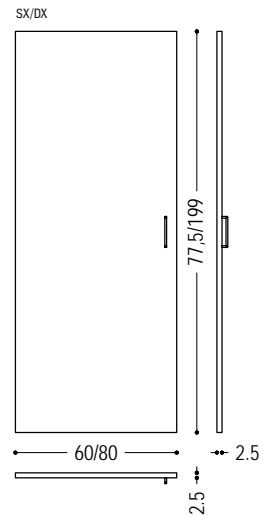

AUFPREIS FÜR VARIANTE MIT HOLZRAHMEN	L.60 x H.118 / L.80 x H.118	L.60 x H.158,5 / L.80 x H.158,5	L.60 x H.199 / L.80 x H.199	L.60 x H.77,5 / L.80 x H.77,5
HOLZRAHMEN + HOLZFÜLLUNG (alle Kategorien)	90	110	130	70
HOLZRAHMEN + GLAS KAT. E1	215	280	350	150
HOLZRAHMEN + GLAS KAT. E2	315	420	530	220

WALLSTREET

TÜR MIT PUSH-PULL SYSTEM

ART.NR.	MASS	FRONTEN	A1	A2	A4
WS-ANTA60-3-PUSH	L.60 x H.118	FRESART: SOTTILE / MEDIA / MOSSA	1.310	1.270	
		GLATT	660	645	780
WS-ANTA60-2-PUSH	L.60 x H.77,5	FRESART: SOTTILE / MEDIA / MOSSA	1.085	1.055	
		GLATT	635	615	700
WS-ANTA80-3-PUSH	L.80 x H.118	FRESART: SOTTILE / MEDIA / MOSSA	1.545	1.500	
		GLATT	695	660	795
WS-ANTA80-2-PUSH	L.80 x H.77,5	FRESART: SOTTILE / MEDIA / MOSSA	1.260	1.225	
		GLATT	660	640	740

VERFÜGBARE AUSFÜHRUNGEN

- A1:** Nussbaum ohne Knoten, Nussbaum mit Knoten
A2: Eiche ohne Knoten, Eiche mit Knoten, Kirschbaum
A4: Eiche ohne Knoten pigmentiert: Milchweiß, total black
 Eiche mit Knoten pigmentiert: Milchweiß, total black

N.B.: KIRSCHBAUM, VARIANTEN MIT KNOTEN UND AUSFÜHRUNG EFFEKT EISEN NUR MIT GLATTEN FRONTEN ERHÄLTlich

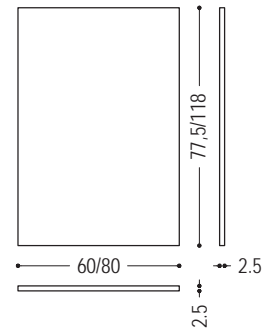

AUFFREIS FÜR TÜRARIANTEN	L.60 x H.118 / L.80 x H.118	L.60 x H.77,5 / L.80 x H.77,5
AUSFÜHRUNG EFFEKT EISEN KAT. B2	855	570
AUSFÜHRUNG EFFEKT EISEN KAT. B3	1.120	750

WALLSTREET

SCHIEBETÜR

ART.NR.	MASS	FRONTEN	A1	A2	A4
WS-ANTA-60-SCOR	L.67 x H.198,5	FRESART: SOTTILE / MEDIA / MOSSA	1.575	1.530	
		GLATT	725	700	890
WS-ANTA-80-SCOR	L.87 x H.198,5	FRESART: SOTTILE / MEDIA / MOSSA	1.870	1.815	
		GLATT	765	735	940
WS-ANTA-120-SCOR	L.130,5 x H.198,5	FRESART: SOTTILE / MEDIA / MOSSA	2.520	2.450	
		GLATT	920	895	1.195

VERFÜGBARE AUSFÜHRUNGEN

- A1:** Nussbaum ohne Knoten, Nussbaum mit Knoten
A2: Eiche ohne Knoten, Eiche mit Knoten, Kirschbaum
A4: Eiche ohne Knoten pigmentiert: Milchweiß, total black
 Eiche mit Knoten pigmentiert: Milchweiß, total black

N.B.: KIRSCHBAUM, VARIANTEN MIT KNOTEN UND AUSFÜHRUNG EFFEKT EISEN NUR MIT GLATTEN FRONTEN ERHÄLTlich

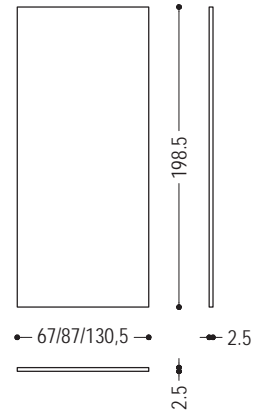

AUFFREIS FÜR SCHIEBETÜR VARIANTEN	L.67	L.87	L.130,5
AUSFÜHRUNG EFFEKT EISEN KAT. B2	800	1.420	2.050
AUSFÜHRUNG EFFEKT EISEN KAT. B3	1.520	1.950	2.820

KLAPPTÜR MIT PUSH-PULL SYSTEM

ART.NR.	MASS	FRONTEN	A1	A2	A4
WS-ANTARIBALTA-60	L.60 x H.37	FRESART: SOTTILE / MEDIA / MOSSA	730	710	
		GLATT	490	470	580
WS-ANTARIBALTA-80	L.80 x H.37	FRESART: SOTTILE / MEDIA / MOSSA	945	920	
		GLATT	615	590	725

VERFÜGBARE AUSFÜHRUNGEN

- A1:** Nussbaum ohne Knoten, Nussbaum mit Knoten
A2: Eiche ohne Knoten, Eiche mit Knoten, Kirschbaum
A4: Eiche ohne Knoten pigmentiert: Milchweiß, total black
 Eiche mit Knoten pigmentiert: Milchweiß, total black

N.B.: KIRSCHBAUM, VARIANTEN MIT KNOTEN UND AUSFÜHRUNG EFFEKT EISEN NUR MIT GLATTEN FRONTEN ERHÄLTlich

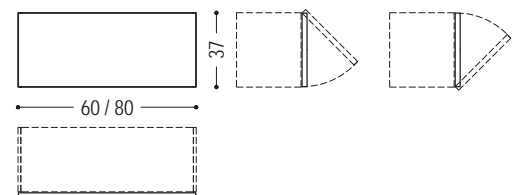

AUFFREIS FÜR KLAPPTÜR VARIANTEN	L.60	L.80
AUSFÜHRUNG EFFEKT EISEN KAT. B2	230	310
AUSFÜHRUNG EFFEKT EISEN KAT. B3	320	410

SCHREIBTISCHE



ELLE ECRIT S.2



KLIP S.3



NAVARRA S.4



WRITING S.5



Schreibtisch mit geometrischem Design aus furnierter Tischlerplatte. Schubladen mit traditioneller Schwalbenschwanzverbindung. Kufengestell aus Massivholz. In zwei Varianten erhältlich.

STANDARD VERSION: PLATTE MITTIG MIT KERNLEDER OLIMPIA (D5) BEZOGEN, IN DEN FARBEN LAUT MUSTER ERHÄLTICH

ART.NR.	MASS	A1	A2	A4
ELLE ECRIT	L.180 x T.70 x H.76	5.390	5.290	7.580
ELLE ECRIT1	L.180 x T.70 x H.76	5.220	5.120	7.050
ELLE ECRIT2	L.210 x T.80 x H.76	7.190	6.910	8.900
ELLE ECRIT3	L.210 x T.80 x H.76	6.960	6.680	8.690

VERFÜGBARE AUSFÜHRUNGEN

- A1: Nussbaum ohne Knoten, Nussbaum mit Knoten
- A2: Eiche ohne Knoten, Eiche mit Knoten, Kirschbaum
- A4: Eiche ohne Knoten pigmentiert: Milchweiß, total black
Eiche mit Knoten pigmentiert: Milchweiß, total black
N.B.: pigmentierte Oberfläche nur aussen, innen aus Eiche



DETAIL DER PLATTE

ELLE ECRIT
ELLE ECRIT2

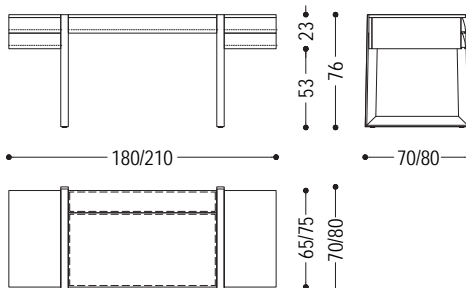

STRUKTUR AUS MASSIVHOLZ.
PLATTE MITTIG MIT KERNLEDER BEZOGEN.
STANDARD LEDER MOD. "OLIMPIA" FARBE CT 015 DUNKELBRAUN.
IN VERSCHIEDENEN FARBEN LAUT MUSTER MÖGLICH.
LINKS: ZWEI EINZELNE SCHUBLADEN
RECHTS: EINE GROSSE SCHUBLADE MIT INNENKLAPPE.
IN DER MITTE EINE SCHUBLADE UND EINE KlapPE AUF DER PLATTE,
GESTATTET FÜR SCHREIBWAREN CM. 20X12 UND Einteilung FÜR
BRIEFE UND VISITENKARTEN CM. 36,9 X 12.

ELLE ECRIT1
ELLE ECRIT3

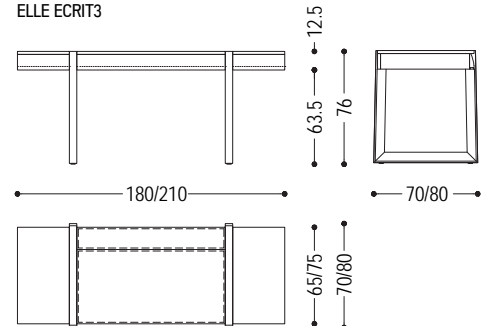

STRUKTUR AUS MASSIVHOLZ.
PLATTE MITTIG MIT KERNLEDER BEZOGEN.
STANDARD LEDER MOD. "OLIMPIA" FARBE CT 015 DUNKELBRAUN.
IN VERSCHIEDENEN FARBEN LAUT MUSTER MÖGLICH.
LINKS: EINE SCHUBLADE.
RECHTS: EINE SCHUBLADE.
IN DER MITTE EINE SCHUBLADE UND EINE KlapPE AUF DER
PLATTE, GESTATTET FÜR SCHREIBWAREN CM. 20X12 UND
Einteilung FÜR BRIEFE UND VISITENKARTEN CM.36,9X12.



Schreibtisch aus furniertem Schichtholz der sich durch weiche, geschwungene Linien auszeichnet. Er besteht aus einer Arbeitsplatte und einer Front in Relief, die entweder furniert oder mit Leder überzogen ist. Ausgestattet mit einer praktischen Kommode, bestehend aus drei Schubladen, die mit Schwalbenschwanzverbindungen zusammengesetzt sind und seitliche Schlitz zum Öffnen haben.

ART.NR.	MASS	LEDER STOFF	A1	A2
KLIP	L. 244 x T. 91,2 x H. 78	NEIN	25.800	25.000
		D3	28.600	27.700
		D4	29.200	28.300
		D5	28.800	27.900

VERFÜGBARE AUSFÜHRUNGEN

- A1: Nussbaum ohne Knoten
- A2: Eiche ohne Knoten
- D3: Leder: camoscio, cristal
- D4: Leder: utah, nabuk
- D5: Leder olimpia

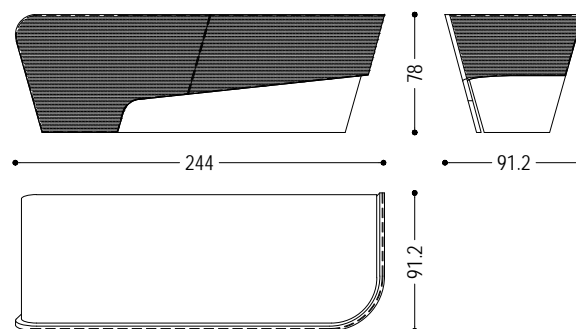



Schreibtisch völlig aus Massivholz, Schubladen mit traditioneller Schwalbenschwanzverbindung. Mit oder ohne Aufsatz und entweder mit 1 oder mit 3 Schubladen unter der Platte erhältlich. Besonderes X-Gestell.

STANDARD VERSION: SCHUBLADEN AUF VOLLAUSZUG
 FÜR DIE VARIANTEN 4.07.1 - 4.07.2 - 4.07.4: STANDARD MIT BOHRUNG UND KABELDURCHLASS ALUFARBIG
 VERSION 4.07.3: STANDARD MIT RILLE FÜR BLEISTIFTE AUF DER PLATTE

ART.NR.	MASS	A1	A2	A4
4.07.1	L.130 x T.70 x H.75/96	5.320	5.120	7.650
4.07.2	L.130 x T.70 x H.75/96	5.120	4.920	7.400
4.07.3	L.130 x T.70 x H.75	3.810	3.670	5.780
4.07.4	L.130 x T.70 x H.75	3.660	3.530	5.600

VERFÜGBARE AUSFÜHRUNGEN

- A1: Nussbaum ohne Knoten, Nussbaum mit Knoten
- A2: Eiche ohne Knoten, Eiche mit Knoten, Kirschbaum
- A4: Eiche ohne Knoten pigmentiert: Milchweiß, total black
 Eiche mit Knoten pigmentiert: Milchweiß, total black
 N.B.: pigmentierte Oberfläche nur aussen, innen aus Eiche

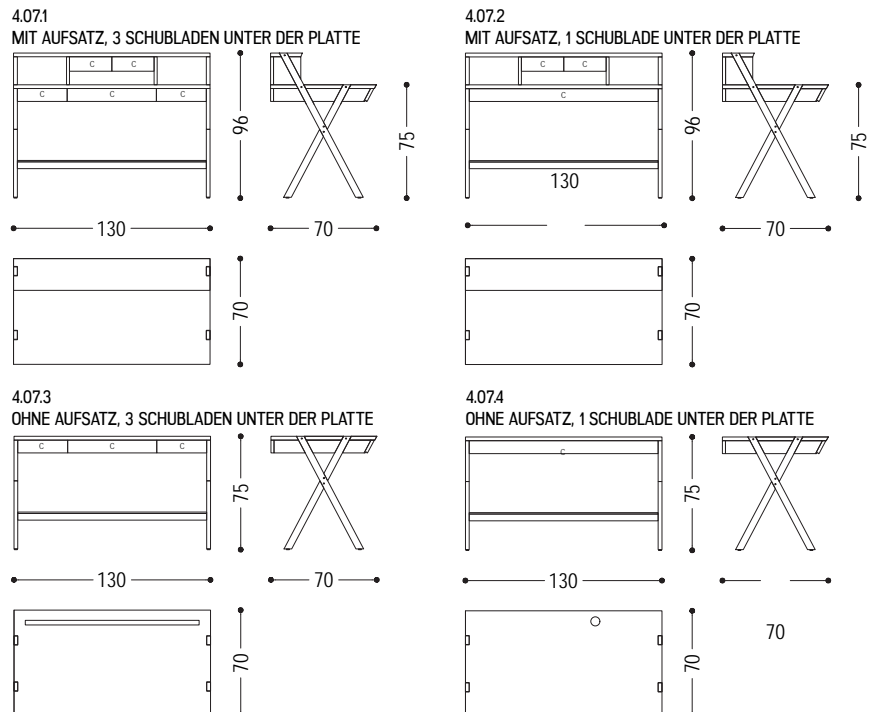



Schreibtisch mit kantigen Linien, Struktur aus Tischlerplatte und Massivholz und Arbeitsplatte aus Glas. Ausgestattet mit einer zentralen, mit Schwalbenschwanzverbindungen montierten Schublade.

STANDARD VERSION: SCHUBLADE AUF VOLLAUSZÜGEE

ART.NR.	MASS	GLAS	A1	A2	A4
WRITING	L.130 x T.65 x H.76,5/80,3	E1	4.890	4.830	5.830
		E2	5.120	4.970	5.970

VERFÜGBARE AUSFÜHRUNGEN

- A1:** Nussbaum ohne Knoten, Nussbaum mit Knoten
- A2:** Eiche ohne Knoten, Eiche mit Knoten, Kirschbaum
- A4:** Eiche ohne Knoten pigmentiert: Milchweiß, total black
Eiche mit Knoten pigmentiert: Milchweiß, total black
N.B.: pigmentierte Oberfläche nur aussen, innen aus Eiche
- E1:** Glas: Klarglas, satiniert
- E2:** Glas: Rauchglas, bronziert

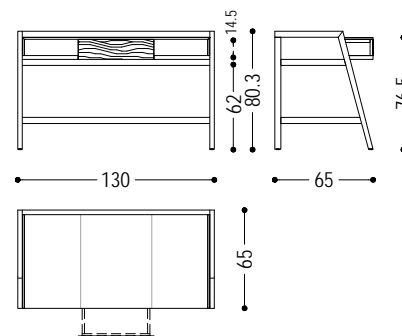

KONSOLEN



FRAME S. 2



FRAME BAR S. 3



FRAME RESIN S. 4



VENICE S. 5



VENICE CEDRO S. 6



Konsole völlig aus verleimten Massivholzleisten gefertigt, mit geraden Kanten und Schwalbenschwanzverbindung zwischen Platte und Gestell.

ART.NR.	MASS	A1	A2	A4
FRAME 1	L.180 x T.35 x H.85	2.200	2.120	2.900
FRAME 2	L.200 x T.35 x H.85	2.410	2.320	3.120
FRAME 3	L.220 x T.35 x H.85	2.520	2.420	3.210
FRAME 4	L.240 x T.35 x H.85	2.640	2.540	3.320
FRAME 5	L.260 x T.35 x H.85	2.760	2.650	3.480

VERFÜGBARE AUSFÜHRUNGEN

- A1: Nussbaum ohne Knoten, Nussbaum mit Knoten
- A2: Eiche ohne Knoten, Eiche mit Knoten, Kirschbaum
- A4: Eiche ohne Knoten pigmentiert: Milchweiß, total black
Eiche mit Knoten pigmentiert: Milchweiß, total black

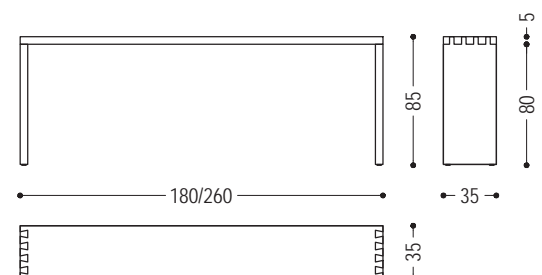



Konsole völlig aus verleimten Massivholzleisten gefertigt, mit geraden Kanten und Schwalbenschwanzverbindung zwischen Platte und Gestell. Fußstütze aus Metall.

STANDARD VERSION:FUSSSTÜTZE AUS EISEN IRONDUST LACKIERT (B2)

ART.NR.	MASS	FUSSSTÜTZE	A1	A2	A4
FRAME-BAR1	L.210 x T.35 x H.108	B2	2.840	2.730	3.650
		B3	3.290	3.180	4.100
FRAME-BAR2	L.230 x T.35 x H.108	B2	2.980	2.860	3.770
		B3	3.430	3.310	4.220
FRAME-BAR3	L.250 x T.35 x H.108	B2	3.120	2.995	3.880
		B3	3.570	3.445	4.330

VERFÜGBARE AUSFÜHRUNGEN

- A1: Nussbaum ohne Knoten, Nussbaum mit Knoten
- A2: Eiche ohne Knoten, Eiche mit Knoten, Kirschbaum
- A4: Eiche ohne Knoten pigmentiert: Milchweiß, total black
Eiche mit Knoten pigmentiert: Milchweiß, total black
- B2: Eisen lackiert: irondust, RAL (nur ausgewählte Farben)
- B3: Eisen lackiert, Effekt matt gebürstet: Bronze antik, Edelstahl, Titan

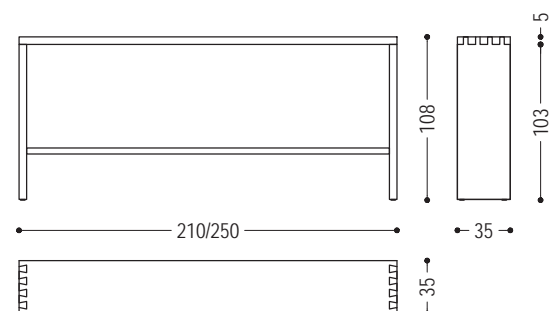



Konsole aus Massivholz, bestehend aus Planken mit Naturkanten sichtbar in der mittleren Fuge, die mit transparentem Kunstharz ausgefüllt ist.

STANDARD VERSION: NUSSBAUM MIT KNOTEN UND TRANSPARENTES KUNSTHARZ

ART.NR.	MASS	A1
FRAME-RESIN 1	L.165 x T.49,5 x H.85	4.280
FRAME-RESIN 2	L.180 x T.49,5 x H.85	4.725
FRAME-RESIN 3	L.195 x T.49,5 x H.85	5.175

VERFÜGBARE AUSFÜHRUNGEN

A1: Nussbaum mit Knoten

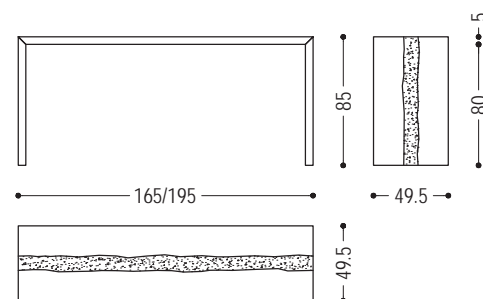



Konsole mit Platte aus poliertem Edelstahl (auf Anfrage auch aus Klar- oder Rauchglas "Stopsol" erhältlich) und Gestell bestehend aus Briccola-Pfählen, abmontierten Pfählen aus der Lagune von Venedig.

ART.NR.	MASS	PLATTE AUS KLARGLAS 12 MM. STARK	PLATTE AUS POLIERTEM EDELSTAHL 8 MM. STARK	PLATTE AUS RAUCHGLAS "STOPSOL" 8 MM. STARK
BRICCOLA-BELLINI125	L.125 x T.50 x H.69/91	5.750	7.650	6.060
BRICCOLA-BELLINI180	L.180 x T.50 x H.69/91	5.895	8.820	6.370
BRICCOLA-BELLINI250	L.250 x T.50 x H.69/91	6.100	10.570	6.720

BRICCOLA-BELLINI125
4 PFÄHLE

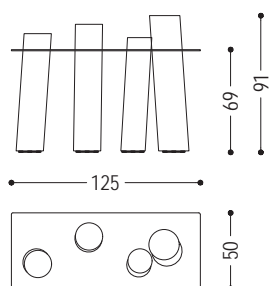

BRICCOLA-BELLINI180
5 PFÄHLE

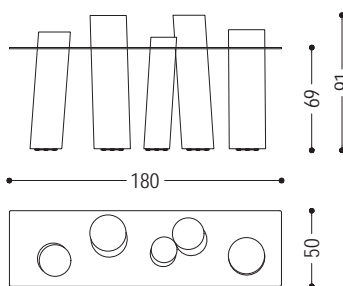

BRICCOLA-BELLINI250
6 PFÄHLE

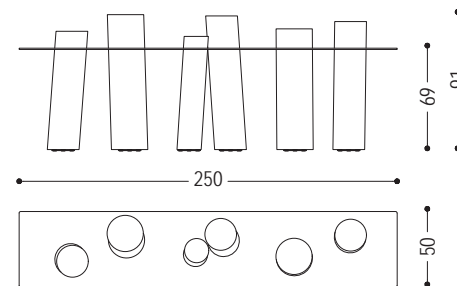



Konsolentisch mit Platte aus poliertem Edelstahl (auf Anfrage auch aus Klar- oder Rauchglas „Stopsol“ erhältlich) und Untergestell bestehend aus einzigen massiven Pfählen aus Zedernholz.

ART.NR.	MASS	PLATTE AUS KLARGLAS 12 MM. STARK	PLATTE AUS POLIERTEM EDELSTAHL 8 MM. STARK	PLATTE AUS RAUCHGLAS "STOPSOL" 8 MM. STARK
CEDRO-BELLINI125	L.125 x T.50 x H.69/91	5.350	7.250	5.660
CEDRO-BELLINI180	L.180 x T.50 x H.69/91	5.495	8.420	5.970
CEDRO-BELLINI250	L.250 x T.50 x H.69/91	5.700	10.170	6.320

CEDRO-BELLINI125
4 PFÄHLE

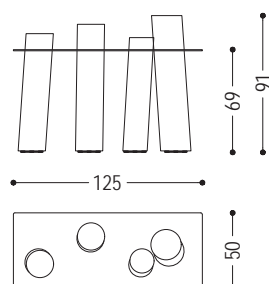

CEDRO-BELLINI180
5 PFÄHLE

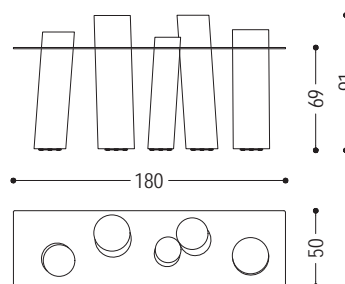

CEDRO-BELLINI250
6 PFÄHLE

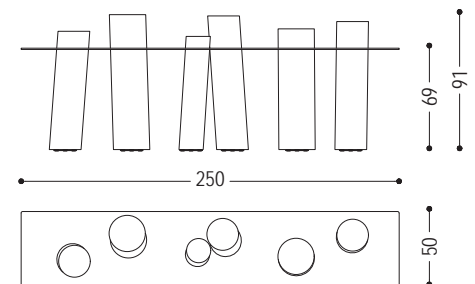

TECHNISCHE HINWEISE S. 2



BERBENA S. 3



BUNGALOW ARMCHAIR S. 4



CREUS S. 5



KAIRO S. 6



LOG S. 7



MAUI S. 8



MAUI RELAX S. 9



MAUI SOFT S. 10



NOBLÉ ARMCHAIR S. 11



WILMA S. 12



YIN & YANG LOUNGE CHAIR S. 14

ANWEISUNGEN FÜR PRODUKTE AUS ZEDER ODER NUSSBAUM

Diese Produkte sind aus duftendem massivem Zeder oder aus Nussbaum gefertigt. Eventuelle Bewegungen, Risse und Zustandveränderungen, die mit der Zeit auftreten können, sind Natur- und Umweltbedingt und können als Mangel oder Reklamationsgrund anerkannt werden.

Das mögliche Auftreten von Flecken und kleine Schimmelanhäufung auf der Oberfläche ist eine normale Reaktion von Massivholz, besonders durch eine längere Aufbewahrung in den Transportkisten.

In diesen Fällen bitten wir Sie mit dem Pflegeset wie folgt zu verfahren:

- 1) mit dem Schleifpapier den Schimmel entfernen.
- 2) die bearbeiteten Stellen mit Wasser waschen.
- 3) das Produkt an einem trockenen und belüfteten Ort trocken lassen.

Eine andere Eigenschaft dieser Produkte aus Zeder ist das mögliche Freigeben von Harz, welches sich im Holz befindet.

Es ist empfehlenswert, nach der Auslieferung das Produkt nicht auf Hochflur-Teppiche oder anderwertige weiche Böden zu stellen, bei denen keine ausreichende Belüftung möglich ist.

Es ist ratsam, die Position der Produkte regelmäßig zu wechseln und sie an einem trockenen und gut belüfteten Ort zu stellen.

ANWEISUNGEN FÜR BEZOGENE MIT STOFF ODER LEDER PRODUKTE

Auf Anfrage kann man andere Leder oder Stoffe, die nicht in unserer Kollektion sind, wählen.

Die Verarbeitung von Kundenleder- oder Stoff kann nur von dem Unternehmen, nach Erhalt eines Musters, bestätigt werden.

TECHNISCHE HINWEISE

Die Produkte aus massivem Zeder oder Nussbaum sind mit Eisenplatten, verstellbaren Füßchen oder Filzgleitern, je nach Produkt erstellt.

Nur eine kleine Minderheit von Produkten sind ohne Eisenplatten, verstellbaren Füßchen oder Filzgleitern erstellt.





Gepolsterter Sessel mit Stoff- oder Lederbezug erhältlich, mit sichtbaren Nähten. Die Armlehnen aus Massivholz bilden die Tragstruktur dieses Sessels.

ART.NR.	MASS	LEDER STOFF	A1	A2	A4
ARBBERBENAPEL	L.81 x T.100 x H.40/75	D1	3.045	2.910	3.360
		D2	2.905	2.775	3.220
		D3	3.325	3.170	3.625
		D4	3.570	3.420	3.865
		D6	2.765	2.610	3.055

VERFÜGBARE AUSFÜHRUNGEN

- A1:** Nussbaum ohne Knoten
- A2:** Eiche ohne Knoten, Kirschbaum
- A4:** Eiche ohne Knoten pigmentiert: Milchweiß, total black
Eiche mit Knoten pigmentiert: Milchweiß
- D1:** Stoff: canvas, Milano - M 107, Tokyo - M 115, bouclè - M 150
- D2:** Stoff: maple
- D3:** Leder: camoscio, cristal
- D4:** Leder: utah, nabuk
- D6:** Kundenleder, Kundenstoff

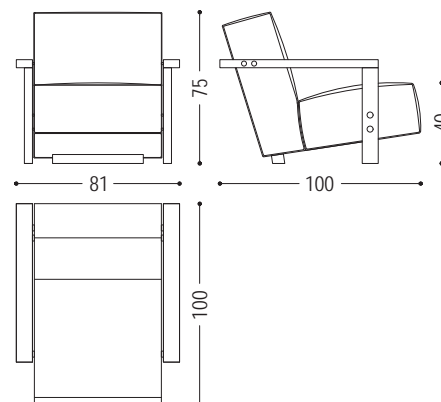



Gepolsterter Sessel mit Gestell aus Massivholz, von Hand gedrechselt, aufgebaut und geschliffen. Besonderes Detail sind die Streifen in Leder oder Stoff unter dem Sitz, auf der Rückenlehne und auf den Armlehnen. Bei der Variante in Stoff sind diese Streifen innen strukturell verstärkt.

ART.NR.	MASS	LEDER STOFF	A1	A2	A11
BUNGALOW-POL1	L.95 x T.83 x H.40/77	D1	8.120	7.880	
		D2	7.440	7.150	
		D4	8.650	8.300	
		D5			8.900

VERFÜGBARE AUSFÜHRUNGEN

- A1:** Nussbaum ohne Knoten
- A2:** Eiche ohne Knoten
- A11:** Teak
- D1:** Stoff: canvas, Milano - M 107, Tokyo - M 115, bouclè - M 150
- D2:** Stoff: maple
- D4:** Leder: utah
- D5:** Outdoor Stoff

HINWEIS: FÜR DEN AUSSENBEREICH SIND NUR DIE AUSFÜHRUNG A11UND DER STOFF PATIO D5 ERHÄLTlich

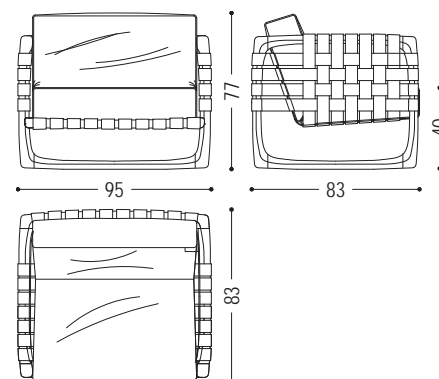



Sessel mit ergonomischer und umhüllender Sitzfläche aus einem einzigen massiven Block duftendes Zedernholzes ausgehöhlt. Sitzpolster aus Stoff oder Leder mit sichtbaren Nähten auf Anfrage erhältlich. Rohrgestell und Bodenplatte aus Eisen gefertigt.

STANDARD VERSION: DREHBARES GESTELL AUS EISEN IRONDUST LACKIERT (B2)

ART.NR.	MASS	GESTELL	A7	A9
CREUS1	L.77 x T.89 x H.42,5/107,9	B2	5.200	5.900
		B3	5.800	6.500

VERFÜGBARE AUSFÜHRUNGEN

- A7: Zeder
- A9: Zeder Contract, Zeder Vulcano
- B2: Eisen lackiert: irondust, RAL (nur ausgewählte Farben)
- B3: Eisen lackiert, Effekt matt gebürstet: Bronze antik, Edelstahl, Titan

HINWEIS: FÜR DEN AUSSENBEREICH SIND NUR DIE AUSFÜHRUNG A7UND DER STOFF PATIO D5 ERHÄLTlich

AUFPREIS FÜR SITZKISSEN	
D1	1.180
D2	1.070
D3	1.280
D4	1.390
D5	1.070
D6	965

VERFÜGBARE AUSFÜHRUNGEN

- D1: Stoff: canvas, Milano - M 107, Tokyo - M 115, bouclè - M 150
- D2: Stoff: maple
- D3: Leder: camoscio, cristal
- D4: Leder: utah, nabuk
- D5: Outdoor Stoff
- D6: Kundenleder, Kundenstoff

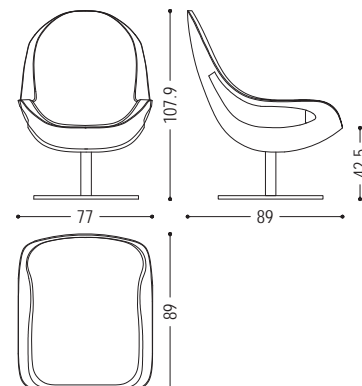



Sessel aus einem einzigen massiven Block duftendes Zedernholzes gewonnen, mit umhüllender, bequemer Sitzfläche.

ART.NR.	MASS	A7	A9
KAIRO	L.100 x T.73 x H.40/70	4.840	5.540

VERFÜGBARE AUSFÜHRUNGEN

A7: Zeder

A9: Zeder Contract, Zeder Vulcano

HINWEIS: FÜR DEN AUSSENBEREICH IST NUR DIE AUSFÜHRUNG A7 ERHÄLTlich

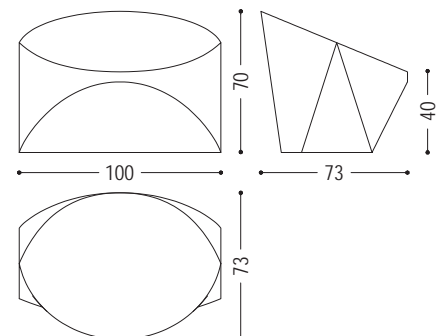



Sessel mit schlichter Form und ergonomischer Sitzfläche, aus einem einzigen massiven Block duftendes Zedernholzes gewonnen. Erhältlich mit einer oder zwei Sitzflächen.

ART.NR.	MASS	A7	A9
NATURA-LOG1	L.64 x T.51 x H.40/50	1.290	1.990
NATURA-LOG2	L.131 x T.51 x H.40/50	2.510	3.210

VERFÜGBARE AUSFÜHRUNGEN

A7: Zeder

A9: Zeder Contract, Zeder Vulcano

HINWEIS: FÜR DEN AUSSENBEREICH IST NUR DIE AUSFÜHRUNG A7 ERHÄLTlich

NATURA-LOG 1

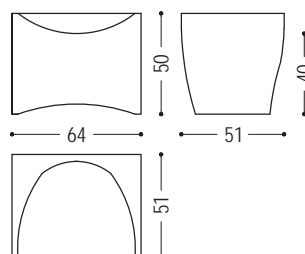

NATURA-LOG 2

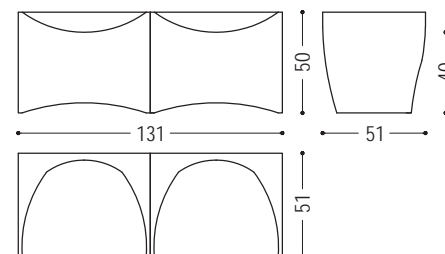



Kurvenförmiger Sessel mit ergonomischer Sitzfläche, aus einem einzigen massiven Block duftendes Zedernholzes gewonnen. In den Versionen mit oder ohne drehbares Eisengestell lieferbar.

STANDARD VERSION FÜR MODELL 47.05.2: DREHBARES GESTELL AUS EISEN IRONDUST LACKIERT (B2)

ART.NR.	MASS	GESTELL	A7	A9
47.05.1	L.75 x T.75 x H.30/47	NEIN	3.365	4.065
47.05.2	L.75 x T.75 x H.40/57	B2	3.835	4.535
		B3	4.285	4.985

VERFÜGBARE AUSFÜHRUNGEN

A7: Zeder

A9: Zeder Contract, Zeder Vulcano

B2: Eisen lackiert: irondust, RAL (nur ausgewählte Farben)

B3: Eisen lackiert, Effekt matt gebürstet: Bronze antik, Edelstahl, Titan

HINWEIS: FÜR DEN AUSSENBEREICH IST NUR DIE AUSFÜHRUNG A7 ERHÄLTlich

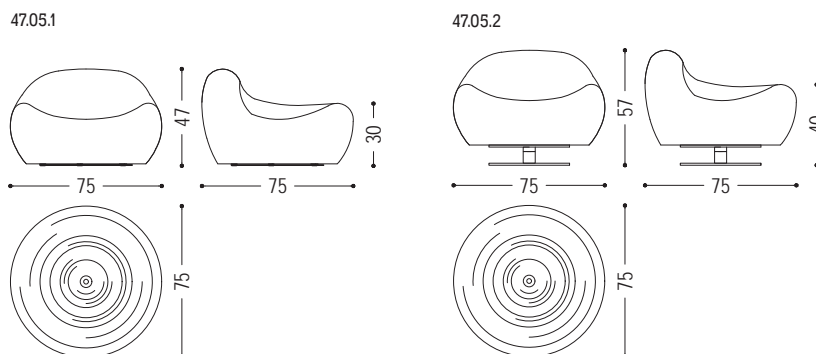



Sessel mit Struktur aus Multischichtholz, gepolstert und aus Leder oder Stoff bezogen. Mit integriertem Drehfuss aus Massivholz. Der größere Durchmesser im Vergleich zu der Variante aus Holz sorgt für mehr Komfort.

DREHFUSS IN NUSSBAUM ODER EICHE ZUM GLEICHEN PREIS ERHÄLTICH

ART.NR.	MASS	D1	D3	D4
MAUI RELAX	Ø 90 x H.36,7/59	6.980	7.380	7.800

VERFÜGBARE AUSFÜHRUNGEN

D1: Stoff: vello

D3: Leder: camoscio, cristal

D4: Leder: utah, nabuk

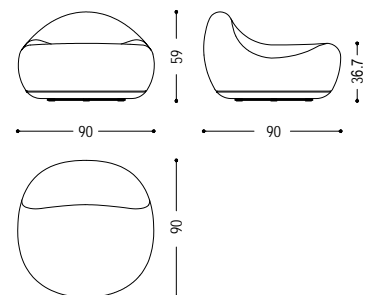



Sessel mit Struktur aus Multischichtholz, gepolstert und aus Leder mit sichtbaren und geometrischen Nähten bezogen. Gestell bestehend aus Füßchen in Massivholz.

ART.NR.	MASS	LEDER STOFF	A1	A2	A4
47.05.3	Ø 74,3 x H.42/59,5	D3	4.470	4.230	4.650
		D4	4.760	4.520	4.940

VERFÜGBARE AUSFÜHRUNGEN

- A1:** Nussbaum ohne Knoten
- A2:** Eiche ohne Knoten, Kirschbaum
- A4:** Eiche ohne Knoten pigmentiert: Milchweiß, total black
Eiche mit Knoten pigmentiert: Milchweiß
- D3:** Leder: camoscio, cristal
- D4:** Leder: utah, nabuk

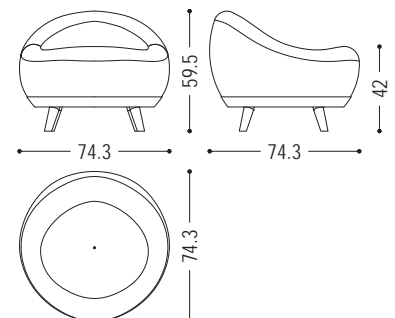



Sessel mit Struktur aus Massivholz, mit Rückenlehne und bequemem gepolstertem Sitz mit Bezug aus Leder oder Stoff und sichtbaren Nähten.

WICHTIG: UM DEN PREIS ZU RECHNEN, BITTE, HOLZSTRUKTUR, RÜCKENLEHNE UND SITZKISSEN SUMMIEREN

RÜCKENLEHNE IN STOFF MAPLE NICHT ERHÄLTICH

NOBLÉ ARMCHAIR				
ART.NR.	MASS	PREIS FÜR STRUKTUR		
		A1	A2	A4
NOBLÉ ARMCHAIR	L.73 x T.76 x H.44/75	1.475	1.425	1.630

VERFÜGBARE AUSFÜHRUNGEN

- A1: Nussbaum ohne Knoten
- A2: Eiche ohne Knoten, Kirschbaum
- A4: Eiche ohne Knoten pigmentiert: Milchweiß, total black
Eiche mit Knoten pigmentiert: Milchweiß

PREIS FÜR RÜCKENLEHNE	
D1	710
D3	910
D4	1.020
D6	430

VERFÜGBARE AUSFÜHRUNGEN

- D1: Stoff: canvas, Milano - M 107, Tokyo - M 115, bouclè - M 150
- D3: Leder: camoscio, cristal
- D4: Leder: utah, nabuk
- D6: Kundenleder, Kundenstoff

PREIS FÜR SITZKISSEN	
D1	730
D2	585
D3	925
D4	1.035
D6	450

VERFÜGBARE AUSFÜHRUNGEN

- D1: Stoff: canvas, Milano - M 107, Tokyo - M 115, bouclè - M 150
- D2: Stoff: maple
- D3: Leder: camoscio, cristal
- D4: Leder: utah, nabuk
- D6: Kundenleder, Kundenstoff

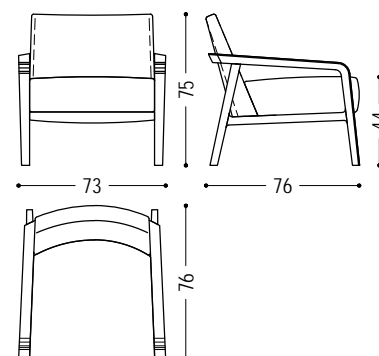



Sessel mit Gestell aus Massivholz, Rückenlehne mit naturbelassener Oberkante. Gepolsterte Sitzfläche, Bezug aus Leder oder Stoff mit sichtbaren Nähten. In den Varianten mit oder ohne Armlehnen erhältlich.

ARMLEHNE: ALLE HÖLZER

ART.NR.	MIT ARMLEHNEN	MASS	LEDER STOFF	A1	A2	A4
WILMA	NEIN	L.63 x T.71,5 x H.41,5/68	D1	2.020	1.980	2.370
			D2	1.920	1.880	2.270
			D3	2.180	2.140	2.530
			D4	2.360	2.320	2.710
			D6	1.780	1.740	2.130
WILMA.B	JA	L.68 x T.71,5 x H.41,5/68	D1	2.260	2.220	2.610
			D2	2.160	2.120	2.510
			D3	2.420	2.380	2.770
			D4	2.600	2.560	2.950
			D6	2.020	1.980	2.370

VERFÜGBARE AUSFÜHRUNGEN

- A1:** Nussbaum ohne Knoten
- A2:** Eiche ohne Knoten, Kirschbaum
- A4:** Eiche ohne Knoten pigmentiert: Milchweiß, total black
Eiche mit Knoten pigmentiert: Milchweiß
- D1:** Stoff: canvas, Milano - M 107, Tokyo - M 115, bouclè - M 150
- D2:** Stoff: maple
- D3:** Leder: camoscio, cristal
- D4:** Leder: utah, nabuk
- D6:** Kundenleder, Kundenstoff

WILMA

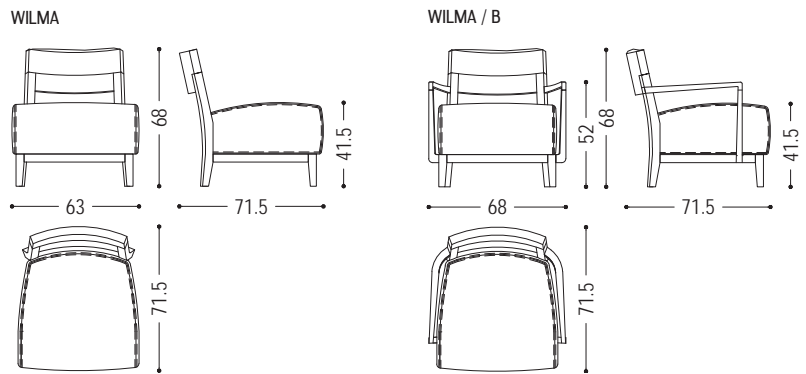



Eleganter bequemer Sessel mit Struktur aus Nussbaum massiv, von Hand gebaut und geschliffen. Die Struktur stützt den Sitz, der aus rundem und konkavem Multischichtholz besteht, mit Leder Camoscio und sichtbaren dekorativen Nähten.

STANDARD VERSION: NUSSBAUM UND LEDER CAMOSCIO (D3)

ART.NR.	MASS	LEDER STOFF	A1
YIN E YANG LOUNGE CHAIR	L.120 x T.99 x H.105	D3	11.695

VERFÜGBARE AUSFÜHRUNGEN

A1: Nussbaum ohne Knoten

D3: Leder: camoscio

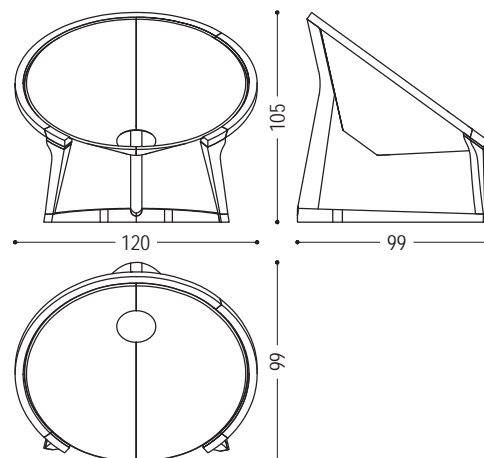

TECHNISCHE HINWEISE S. 2



DYNAMIK S. 3



FUR NATURE S. 5



HERITAGE S. 9



MAOLI S. 13



NUDO S. 15



PATMOS S. 17



UTAH SOFA S. 19

INFORMATIONSVERMERK

Bei der Bestellung die eventuelle rechte oder linke Seite der Elemente angeben.

DEKOKISSEN:

N.B.:

AUF ANFRAGE ANDERE GRÖSSE ERHÄLTICH.

DEKOKISSEN						
VERSION	MASS	D1	D2	D3	D4	D6
WATTIERUNG	L50 x T50	210	200	215	255	150
WATTIERUNG	L60 x T60	270	240	275	315	185
DAUNEN	L50 x T50	230	220	240	280	180
DAUNEN	L60 x T60	310	290	325	390	225

VERFÜGBARE AUSFÜHRUNGEN:

D1: Stoff: canvas, Milano - M 107, bouclé - M 150, Tokyo - M 115

D2: Stoff: maple

D3: Leder: camoscio, cristal

D4: Leder: nabuk, utah

D6: Kundenleder, Kundenstoff

HINWEISE FÜR GEPOLSTERTE KISSEN:

Auf Anfrage kann man andere Leder oder Stoffe, die nicht in unserer Kollektion sind, wählen.

Die Verarbeitung von Kundenleder-oder Stoff kann nur von dem Unternehmen, nach Erhalt eines Musters, bestätigt werden.



Sofa, in einer Schale aus Schichtholz mit Regal, welches über den gesamten Umfang verläuft. Durchgängige Sitz- und Rückenkissen, die sich durch sichtbare Nähte auszeichnen

ART.NR.	MASS	LEDER STOFF	A1	A2
DYNAMIK 245	L.245 x T.122 x H.41/82	D1	13.920	13.520
		D2	11.680	11.280
		D3	12.800	12.400
		D4	14.240	13.840
		D6	11.200	10.800
DYNAMIK 320	L.320 x T.122 x H.41/82	D1	17.500	17.000
		D2	14.400	13.900
		D3	15.700	15.200
		D4	17.860	17.360
		D6	13.900	13.400

VERFÜGBARE AUSFÜHRUNGEN

- A1:** Nussbaum ohne Knoten
- A2:** Eiche ohne Knoten
- D1:** Stoff: canvas
- D2:** Stoff: maple
- D3:** Leder: camoscio, cristal
- D4:** Leder: utah, nabuk
- D6:** Kundenleder, Kundenstoff

DYNAMIK

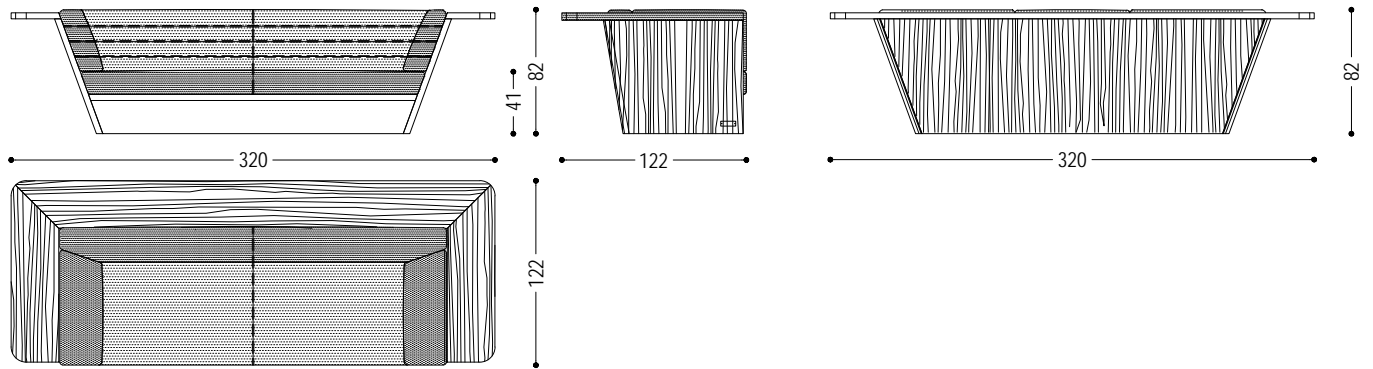
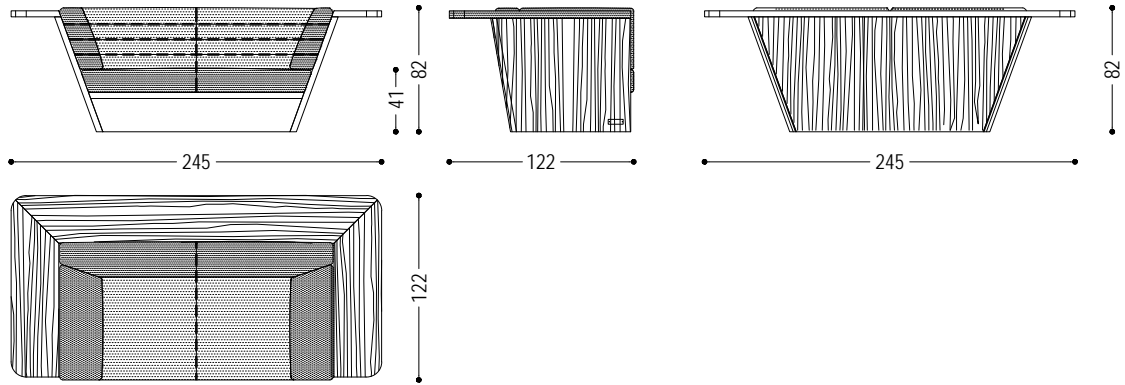



Sofa mit Bezug aus Leder oder Stoff mit sichtbaren Nähten und Rückenlehne aus furnierter Tischlerplatte. Es besteht aus mehreren Elementen, die zusammen kombiniert werden können.

IM FOTO: NUSSBAUM (A1) + LEDER UTAH (D4)
 ANGEGEBENE PREISE: NUSSBAUM (A1) + ALLE STOFF-UND LEDER VARIANTEN
 DEKOKISSEN NICHT INBEGRIFFEN

KOMBINATION			
ART.NR.	MASS	LEDER STOFF	A1
FUR NATURE_COMPOSITION	L.200 x T.125,5 x H.42/77	D1	7.830
		D2	7.210
		D3	9.440
		D4	10.690
		D6	6.580

VERFÜGBARE AUSFÜHRUNGEN

- D1: Stoff: canvas, Milano - M 107, Tokyo - M 115, bouclè - M 150
- D2: Stoff: maple
- D3: Leder: camoscio, cristal
- D4: Leder: utah, nabuk
- D6: Kundenleder, Kundenstoff

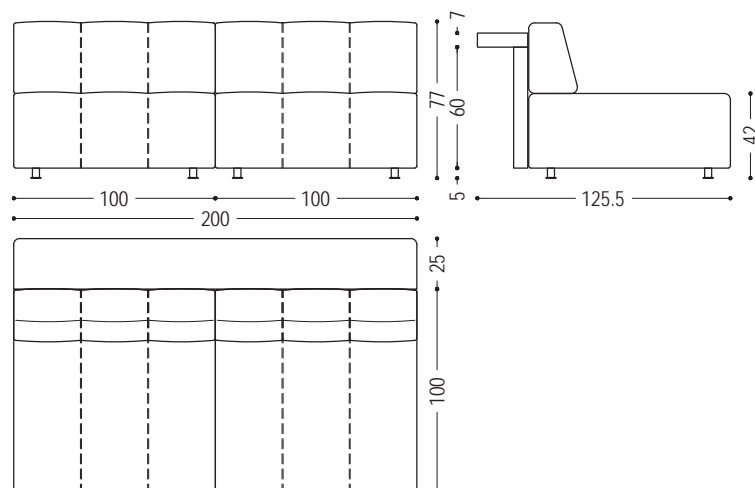

FUR NATURE

FUR NATURE MOD A

ART.NR.	MASS	LEDER STOFF	A1	A2	A4
FUR NATURE_MOD A	L.100 x T.125,5 x H.42/77	D1	3.915	3.715	4.270
		D2	3.605	3.400	3.945
		D3	4.720	4.520	5.060
		D4	5.345	5.145	5.685
		D6	3.290	3.090	3.640

VERFÜGBARE AUSFÜHRUNGEN

A1: Nussbaum ohne Knoten, Nussbaum mit Knoten

A2: Eiche ohne Knoten, Eiche mit Knoten, Kirschbaum

A4: Eiche ohne Knoten pigmentiert: Milchweiß, total black

Eiche mit Knoten pigmentiert: Milchweiß, total black

D1: Stoff: canvas, Milano - M 107, Tokyo - M 115, bouclé - M 150

D2: Stoff: maple

D3: Leder: camoscio, cristal

D4: Leder: utah, nabuk

D6: Kundenleder, Kundenstoff

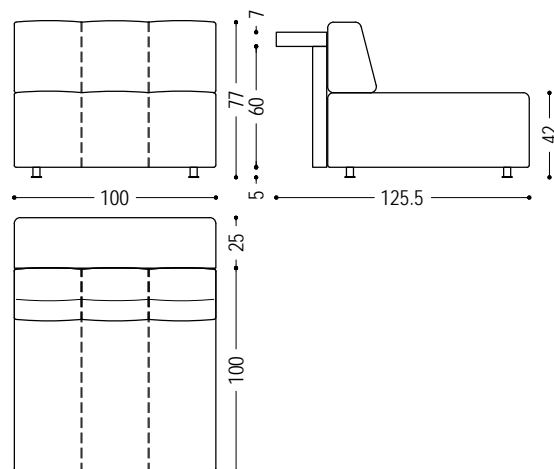

FUR NATURE

FUR NATURE MOD B.1 – MOD B.2 (MIT COUCHTISCH ODER ABLAGE AUS HOLZ)

ART.NR.	MASS	LEDER STOFF	A1	A2	A4
FUR NATURE_MOD B.1 FUR NATURE_MOD B.2	L.133 x T.125,5 x H.42/77	D1	4.560	4.350	4.910
		D2	4.440	4.250	4.805
		D3	5.360	5.160	5.705
		D4	5.985	5.780	6.325
		D6	3.930	3.735	4.275

VERFÜGBARE AUSFÜHRUNGEN

- A1:** Nussbaum ohne Knoten, Nussbaum mit Knoten
A2: Eiche ohne Knoten, Eiche mit Knoten, Kirschbaum
A4: Eiche ohne Knoten pigmentiert: Milchweiß, total black
 Eiche mit Knoten pigmentiert: Milchweiß, total black
D1: Stoff: canvas, Milano - M 107, Tokyo - M 115, bouclé - M 150
D2: Stoff: maple
D3: Leder: camoscio, cristal
D4: Leder: utah, nabuk
D6: Kundenleder, Kundenstoff

MOD. B.1 SX

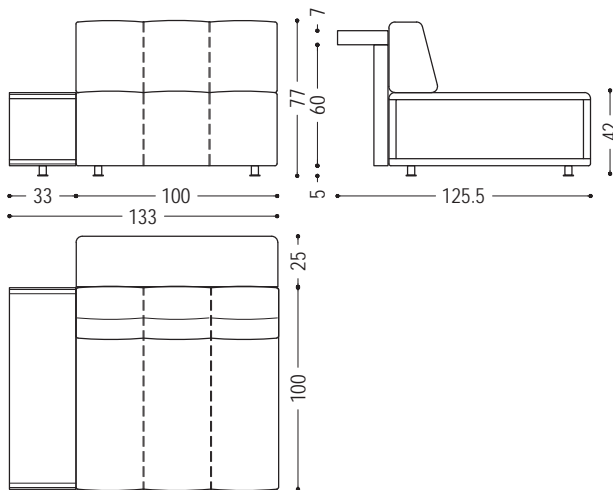

MOD. B.1 DX

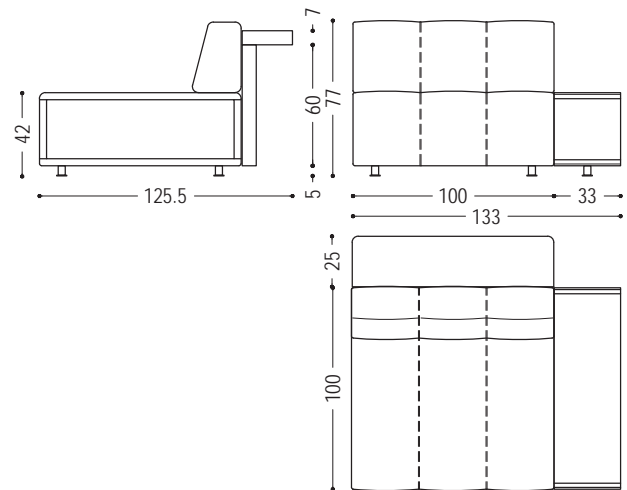

MOD. B.2 SX

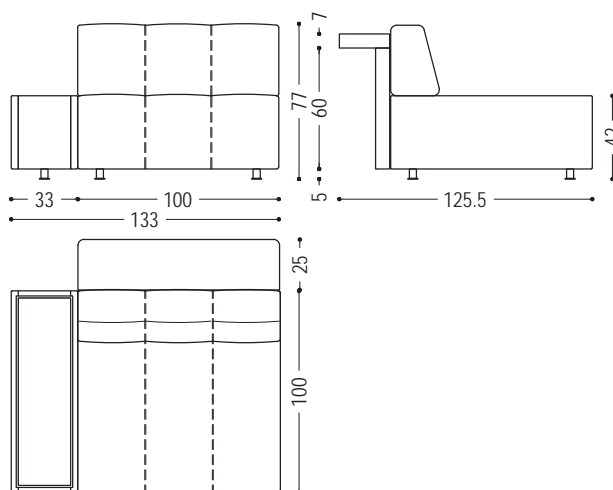

MOD. B.2 DX

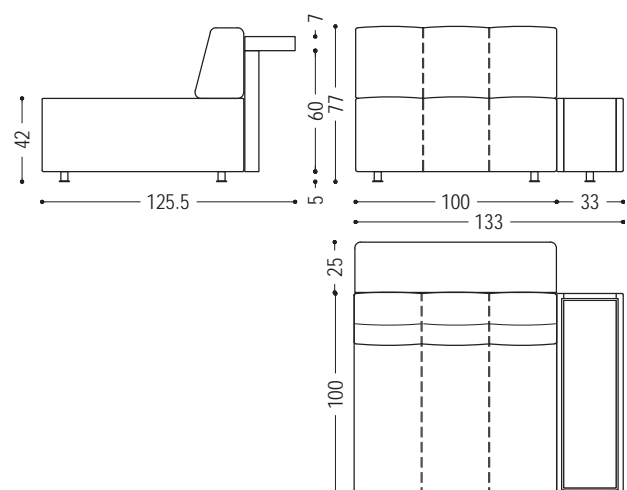

FUR NATURE

FUR NATURE CORNER

ART.NR.	MASS	LEDER STOFF	A1	A2	A4
FUR NATURE_ANG	L.125,5 x T.125,5 x H.42/77	D1	5.555	5.270	6.045
		D2	4.875	4.620	5.365
		D3	7.265	7.040	7.765
		D4	7.500	7.295	7.990
		D6	4.175	3.980	4.665

VERFÜGBARE AUSFÜHRUNGEN

- A1:** Nussbaum ohne Knoten, Nussbaum mit Knoten
A2: Eiche ohne Knoten, Eiche mit Knoten, Kirschbaum
A4: Eiche ohne Knoten pigmentiert: Milchweiß, total black
 Eiche mit Knoten pigmentiert: Milchweiß, total black
D1: Stoff: canvas, Milano - M 107, Tokyo - M 115, bouclé - M 150
D2: Stoff: maple
D3: Leder: camoscio, cristal
D4: Leder: utah, nabuk
D6: Kundenleder, Kundenstoff

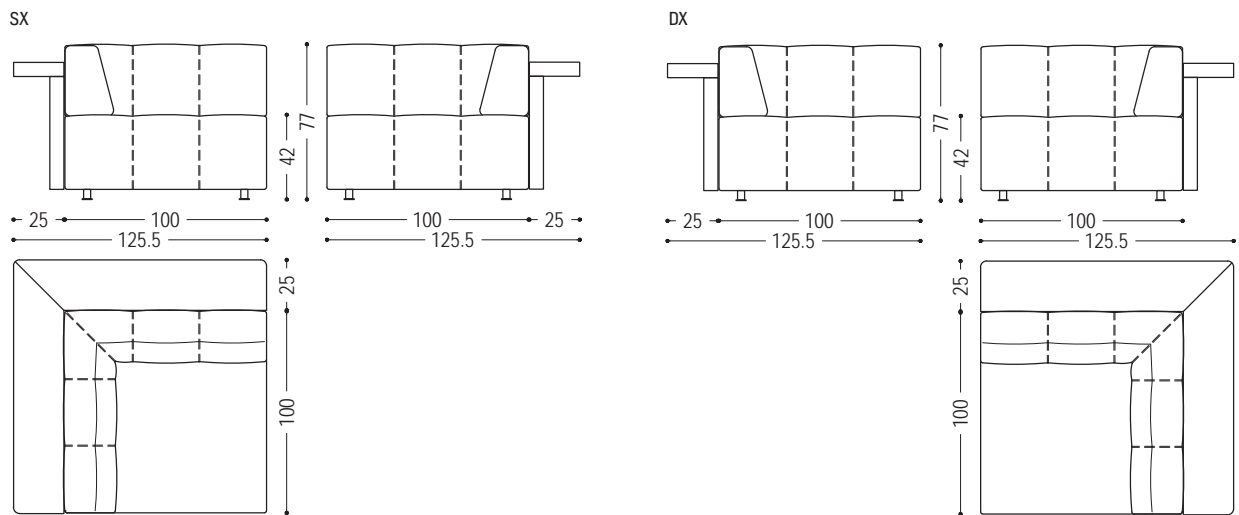

FUR NATURE POUF

ART.NR.	MASS	D1	D2	D3	D4	D6
FUR NATURE_POUF	L.180 x T.100 x H.42	2.855	2.740	3.530	4.150	2.500

VERFÜGBARE AUSFÜHRUNGEN

- D1:** Stoff: canvas, Milano - M 107, Tokyo - M 115, bouclé - M 150
D2: Stoff: maple
D3: Leder: camoscio, cristal
D4: Leder: utah, nabuk
D6: Kundenleder, Kundenstoff

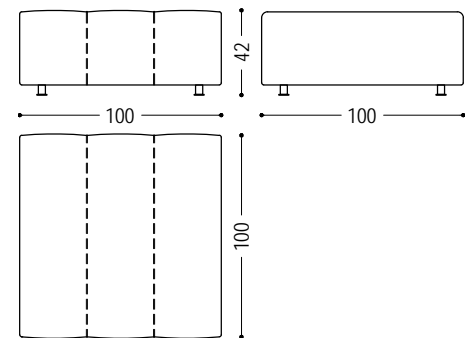



Flexibles und dynamisches Sitzprogramm, das zu jedes Raum passt. Sockel aus Massivholz kombiniert mit weichen Kissen, mit Leder- oder Stoffbezug und sichtbaren Nähten. Dieses Modell besteht aus mehreren Elementen, die zusammen kombiniert werden können.

ANGEGEBENE PREISE: WIE IM FOTO. DEKOKISSEN NICHT INBEGRIFFEN

PREIS DES GESTELLS GILT FÜR DIE KATEGORIEN A1 - A2 - A4

KOMBINATION		
ART.NR.	MASS	D1
HERITAGE_COMPOSITION	L.400/280 x T.100 x H.42/82	26.770

VERFÜGBARE AUSFÜHRUNGEN

D1: Stoff: canvas, Milano - M 107, Tokyo - M 115, bouclè - M 150

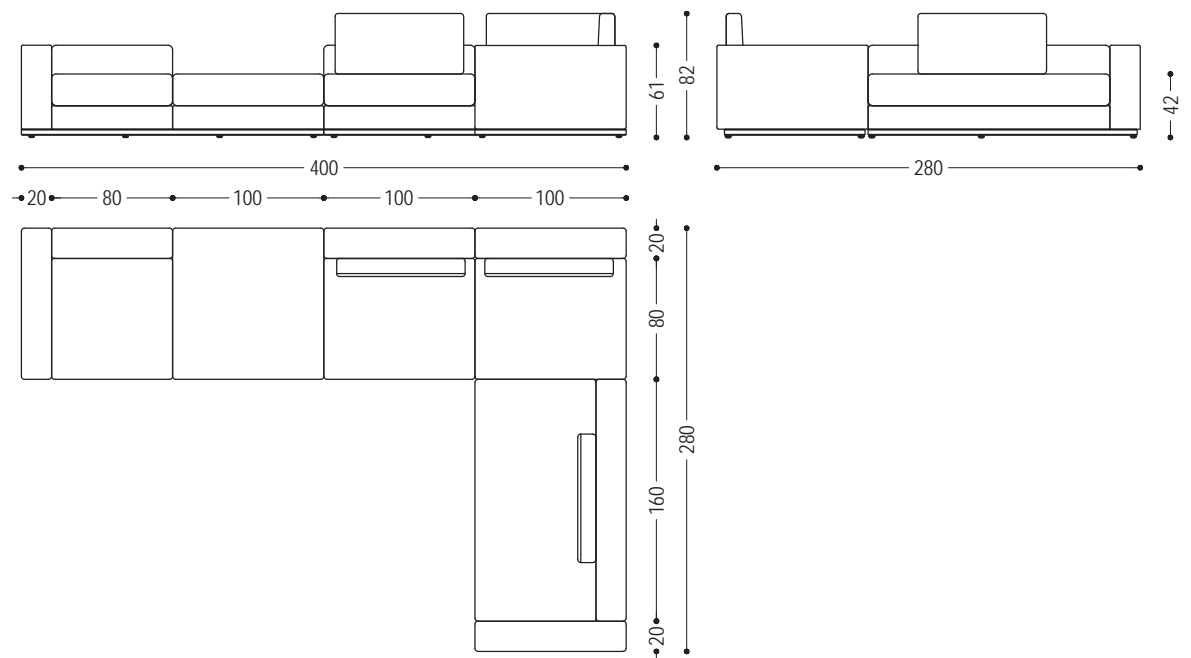

HERITAGE

HERITAGE MOD 100

ART.NR.	MASS	D1	D2	D3	D4	D6
HR 100	L.100 x T.100 x H.42/61	5.360	4.420	5.190	5.920	3.410

VERFÜGBARE AUSFÜHRUNGEN

D1: Stoff: canvas, Milano - M 107, Tokyo - M 115, bouclé - M 150

D2: Stoff: maple

D3: Leder: camoscio, cristal

D4: Leder: utah, nabuk

D6: Kundenleder, Kundenstoff

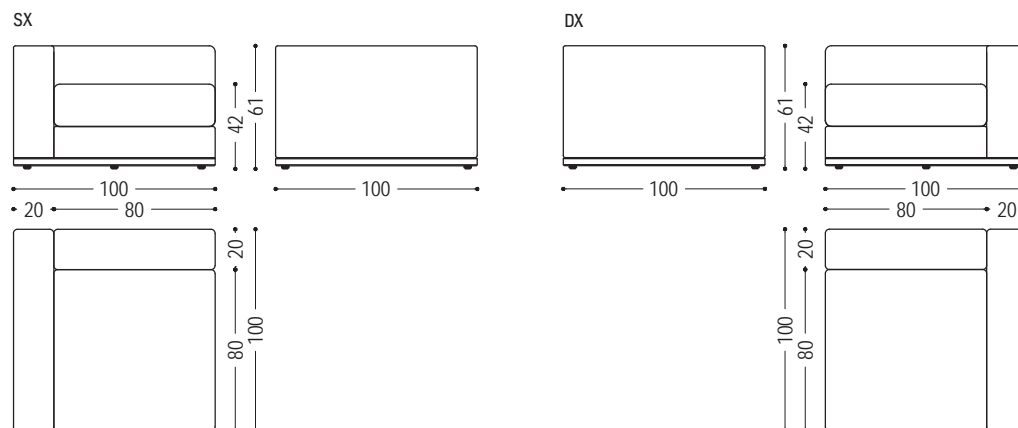

HERITAGE MOD 180

ART.NR.	MASS	D1	D2	D3	D4	D6
HR 180	L.180 x T.100 x H.42	7.900	6.475	7.605	8.700	4.915

VERFÜGBARE AUSFÜHRUNGEN

D1: Stoff: canvas, Milano - M 107, Tokyo - M 115, bouclé - M 150

D2: Stoff: maple

D3: Leder: camoscio, cristal

D4: Leder: utah, nabuk

D6: Kundenleder, Kundenstoff

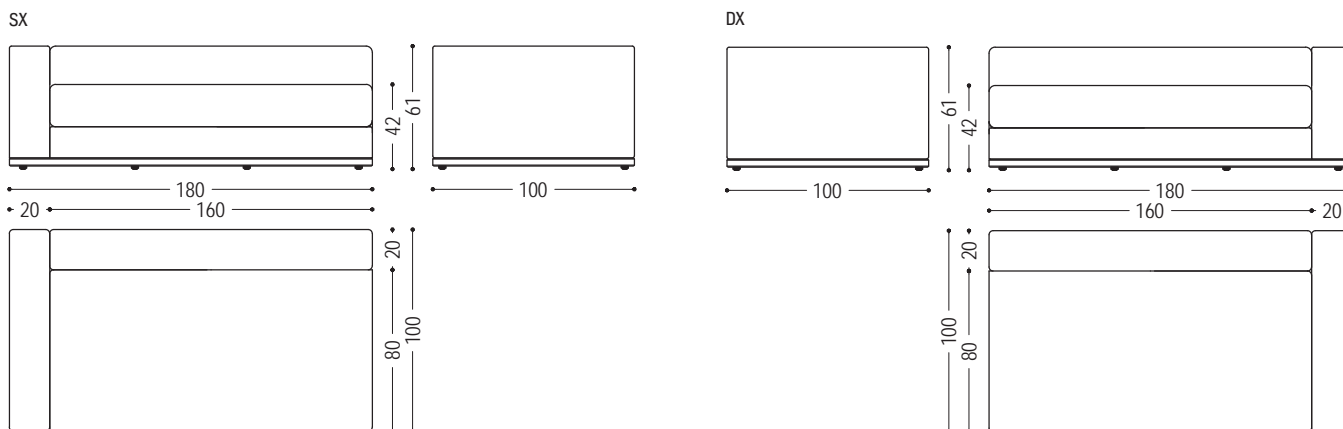

HERITAGE

HERITAGE MOD 80 MC

ART.NR.	MASS	D1	D2	D3	D4	D6
HR 80 MC	L.80 x T.100 x H.42/61	4.045	3.375	4.085	4.665	2.720

VERFÜGBARE AUSFÜHRUNGEN

D1: Stoff: canvas, Milano - M 107, Tokyo - M 115, bouclè - M 150

D2: Stoff: maple

D3: Leder: camoscio, cristal

D4: Leder: utah, nabuk

D6: Kundenleder, Kundenstoff

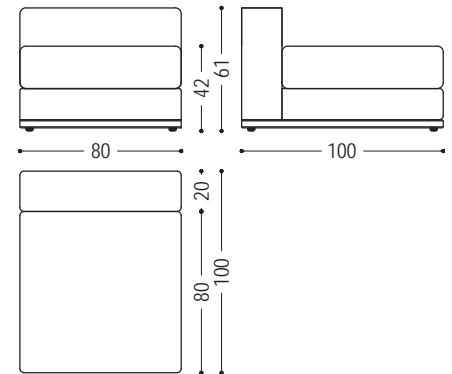

HERITAGE MOD 100 MC

ART.NR.	MASS	D1	D2	D3	D4	D6
HR 100 MC	L.100 x T.100 x H.42/61	4.235	3.515	4.355	5.005	2.105

VERFÜGBARE AUSFÜHRUNGEN

D1: Stoff: canvas, Milano - M 107, Tokyo - M 115, bouclè - M 150

D2: Stoff: maple

D3: Leder: camoscio, cristal

D4: Leder: utah, nabuk

D6: Kundenleder, Kundenstoff

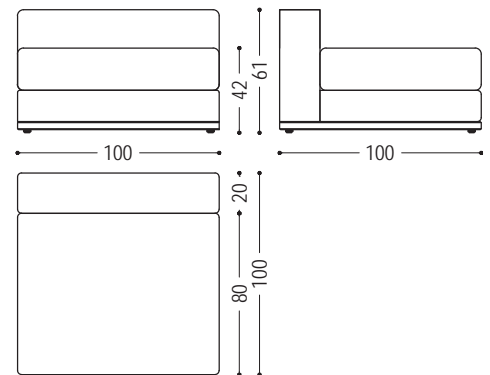

HERITAGE MOD 100-180

ART.NR.	MASS	D1	D2	D3	D4	D6
HR 100-180	L.100 x T.100 x H.42/61	7.025	5.800	6.735	7.635	4.495

VERFÜGBARE AUSFÜHRUNGEN

D1: Stoff: canvas, Milano - M 107, Tokyo - M 115, bouclè - M 150

D2: Stoff: maple

D3: Leder: camoscio, cristal

D4: Leder: utah, nabuk

D6: Kundenleder, Kundenstoff

SX

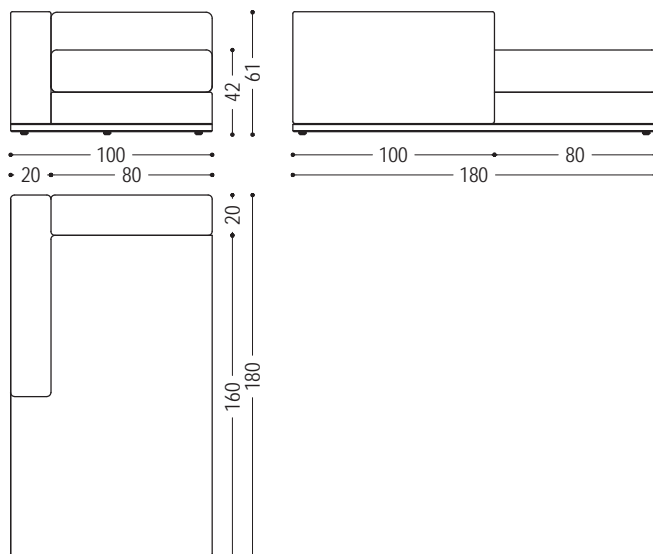

DX

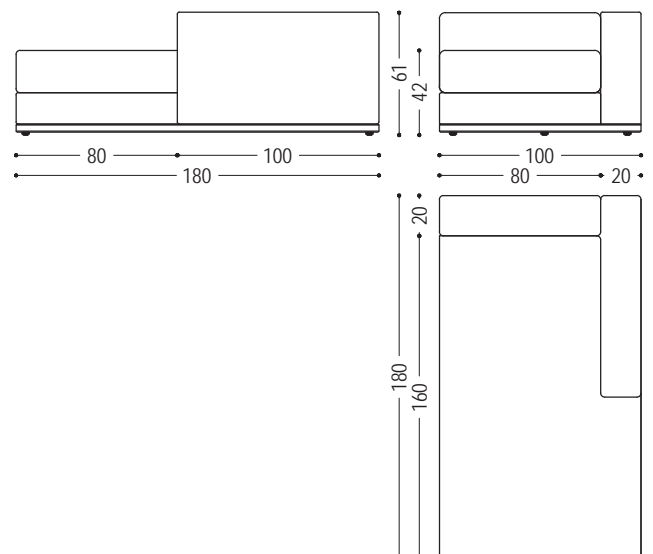

HERITAGE

HERITAGE POUF 80X100

ART.NR.	MASS	D1	D2	D3	D4	D6
HR 80-100 MQ	L.80 x T.100 x H.42	3.425	2.880	3.350	3.780	2.270

VERFÜGBARE AUSFÜHRUNGEN

- D1:** Stoff: canvas, Milano - M 107, Tokyo - M 115, bouclè - M 150
D2: Stoff: maple
D3: Leder: camoscio, cristal
D4: Leder: utah, nabuk
D6: Kundenleder, Kundenstoff

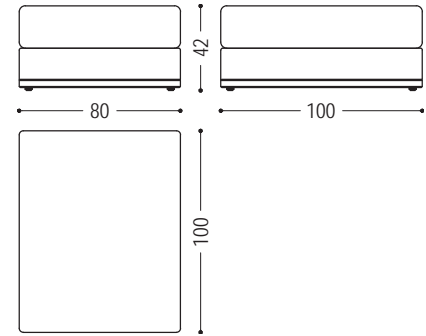

HERITAGE POUF SQUARED 80

ART.NR.	MASS	D1	D2	D3	D4	D6
HR 80 MQ	L.80 x T.80 x H.42	3.270	2.770	3.125	3.490	2.230

VERFÜGBARE AUSFÜHRUNGEN

- D1:** Stoff: canvas, Milano - M 107, Tokyo - M 115, bouclè - M 150
D2: Stoff: maple
D3: Leder: camoscio, cristal
D4: Leder: utah, nabuk
D6: Kundenleder, Kundenstoff

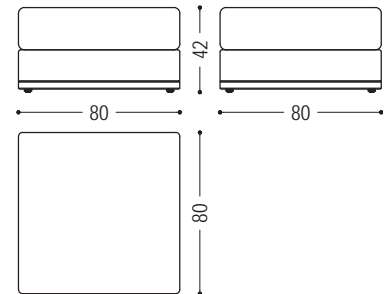

HERITAGE POUF SQUARED 100

ART.NR.	MASS	D1	D2	D3	D4	D6
HR 100 MQ	L.100 x T.100 x H.42	3.465	2.910	3.385	3.825	2.320

VERFÜGBARE AUSFÜHRUNGEN

- D1:** Stoff: canvas, Milano - M 107, Tokyo - M 115, bouclè - M 150
D2: Stoff: maple
D3: Leder: camoscio, cristal
D4: Leder: utah, nabuk
D6: Kundenleder, Kundenstoff

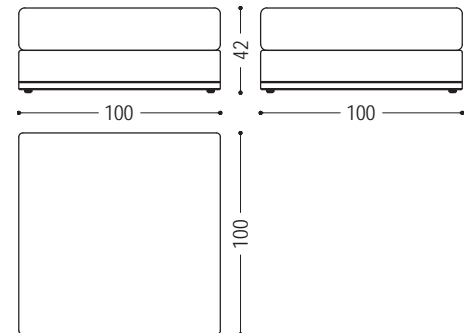

HERITAGE CUSHION

ART.NR.	MASS	D1	D2	D3	D4	D6
HR 65 CU	L.65 x H.40 x T.10/12	515	400	635	785	275
HR 85 CU	L.85 x H.40 x T.10/12	525	410	645	795	285

VERFÜGBARE AUSFÜHRUNGEN

- D1:** Stoff: canvas, Milano - M 107, Tokyo - M 115, bouclè - M 150
D2: Stoff: maple
D3: Leder: camoscio, cristal
D4: Leder: utah, nabuk
D6: Kundenleder, Kundenstoff

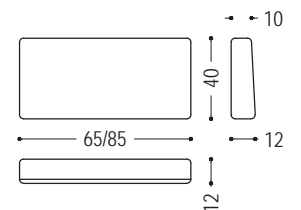



Sofa mit linearem Gestell aus Massivholz; Kissen, Armlehne und Rückenlehne aus Leder oder Stoff bezogen. In verschiedenen Maßen erhältlich.

IM FOTO: NUSSBAUM (A1) + STRUKTUR IN LEDER NABUK (D4) + SITZ-UND RÜCKENKISSEN IN STOFF MAPLE (D2)

MAOLI				
ART.NR.	MASS	PREIS FÜR HOLZSTRUKTUR		
		A1	A2	A4
MAOLI 100	L.100 x T.96 x H.42/81,5	1.040	1.005	1.080
MAOLI 200/220	L.200/220 x T.96 x H.42/81,5	2.010	1.955	2.145
MAOLI 280/300	L.280/300 x T.96 x H.42/81,5	2.930	2.815	3.070

VERFÜGBARE AUSFÜHRUNGEN

- A1: Nussbaum ohne Knoten, Nussbaum mit Knoten
- A2: Eiche ohne Knoten, Eiche mit Knoten, Kirschbaum
- A4: Eiche ohne Knoten pigmentiert: Milchweiß, total black
Eiche mit Knoten pigmentiert: Milchweiß, total black

PREIS FÜR STRUKTURBEZUG	MAOLI 100	MAOLI 200/220	MAOLI 280/300
D1	1.935	3.215	4.050
D2	1.570	2.620	3.260
D3	1.970	3.280	4.305
D4	2.230	3.715	4.940
D6	1.100	1.830	2.245

VERFÜGBARE AUSFÜHRUNGEN

- D1: Stoff: canvas, Milano - M 107, Tokyo - M 115, bouclè - M 150
- D2: Stoff: maple
- D3: Leder: camoscio, cristal
- D4: Leder: utah, nabuk
- D6: Kundenleder, Kundenstoff

MAOLI

PREIS FÜR KISSENBEZUG	MAOLI 100	MAOLI 200/220	MAOLI 280/300
D1	1.935	3.215	4.050
D2	1.570	2.620	3.260
D3	1.970	3.280	4.305
D4	2.230	3.715	4.940
D6	1.100	1.830	2.245

VERFÜGBARE AUSFÜHRUNGEN

D1: Stoff: canvas, Milano - M 107, Tokyo - M 115, bouclè - M 150

D2: Stoff: maple

D3: Leder: camoscio, cristal

D4: Leder: utah, nabuk

D6: Kundenleder, Kundenstoff

MAOLI 100

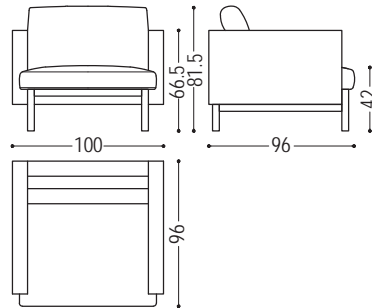

MAOLI 200/220

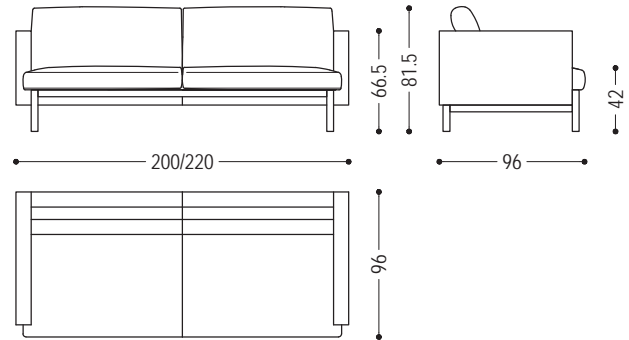

MAOLI 280/300

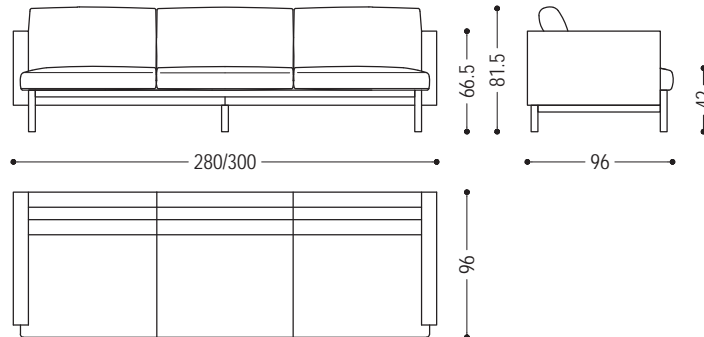



Sofa mit eingeschnittener Struktur aus Massivholz, Rücken- und Armlehnen durch die traditionelle Schwalbenschwanzverbindung miteinander verbunden. Kennzeichen des Sofas ist ein Bewegungseffekt, das dadurch entsteht. Grosse und weiche Sitzkissen aus Leder oder Stoff mit sichtbaren Nähten liegen auf das abgerundete Gestell. Es ist von dem Kunstwerk von Amedeo Modigliani inspiriert worden und so benannt.

NUDO

IM FOTO: NUSSBAUM (A1) + LEDER CAMOSCIO (D3)

ART.NR.	MASS	LEDER STOFF	A1	A2
NUDO ARMCHAIR	L.116 x T.106 x H.42/72	D1	8.105	7.720
		D2	7.440	7.090
		D3	8.570	8.165
		D4	9.040	8.605
		D6	5.990	5.700
NUDO SOFA 1	L.239 x T.106 x H.42/72	D1	14.870	14.035
		D2	14.040	13.090
		D3	15.560	14.940
		D4	17.640	16.805
		D6	13.195	12.130
NUDO SOFA 2	L.320 x t.106 x H.42/72	D1	21.200	20.370
		D2	20.370	19.420
		D3	21.890	21.270
		D4	23.970	23.140
		D6	19.530	18.460

VERFÜGBARE AUSFÜHRUNGEN

A1: Nussbaum ohne Knoten

A2: Eiche ohne Knoten

D1: Stoff: canvas, Milano - M 107, Tokyo - M 115, bouclè - M 150

D2: Stoff: maple

D3: Leder: camoscio, cristal

D4: Leder: utah, nabuk

D6: Kundenleder, Kundenstoff

NUDO SOFA 1

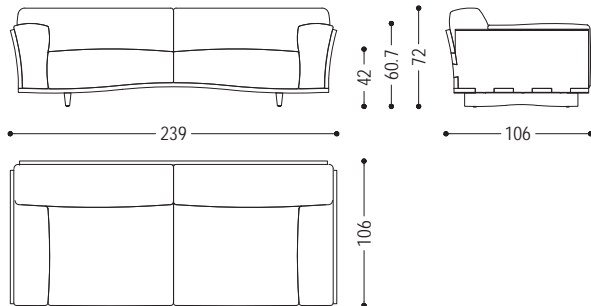

NUDO SOFA 2

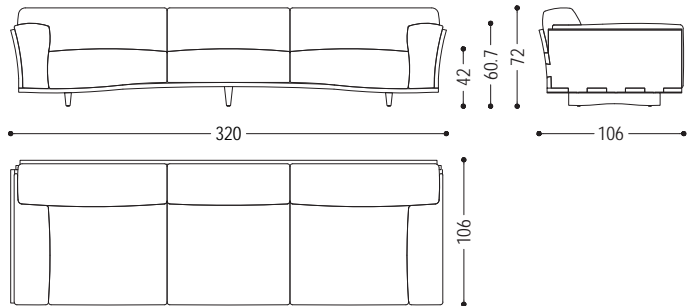

NUDO ARMCHAIR

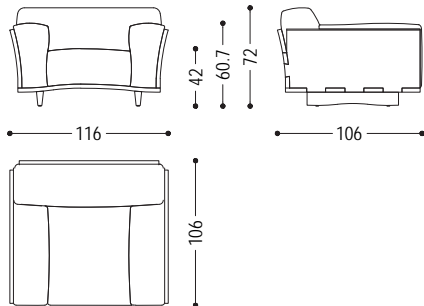



Sofa mit Bezug aus Leder oder Stoff mit sichtbaren Nähten. Mit Gestell aus Eisen, erhältlich in verschiedenen Kombinationen, davon einige mit Massivholzablage in Nussbaum aus einem einzigen massiven Block gewonnen. Einige andere Kombinationen können als Zeitschriften Couchtisch oder Handschufach benutzt werden.

STANDARD VERSION: GESTELL AUS EISEN IRONDUST LACKIERT (B2)- HOLZABLAGE AUS NUSSBAUM MIT KNOTEN

IM FOTO: MODELL 1.245 IN LEDER CRISTAL (D3)

STANDARD VERSION: MODELL 1.245 LEATHER: HINTEN GLATT VERARBEITET

PATMOS SOFA							
ART.NR.	MASS	GESTELL	D1	D2	D3	D4	D6
PATMOS1.1.210	L.210 x T.98 x H.42/92	B2	7.145	6.085	8.225	9.665	5.100
		B3	7.825	6.765	8.905	10.345	5.780
PATMOS 1.245	L.245 x T.98 x H.42/92	B2	7.760	6.685	8.820	10.465	5.780
		B3	8.440	7.365	9.500	11.145	6.430

VERFÜGBARE AUSFÜHRUNGEN

- D1: Stoff: canvas, Milano - M 107, Tokyo - M 115, bouclè - M 150
- D2: Stoff: maple
- D3: Leder: camoscio, cristal
- D4: Leder: utah, nabuk
- D6: Kundenleder, Kundenstoff
- B2: Eisen lackiert: irondust, RAL (nur ausgewählte Farben)
- B3: Eisen lackiert, Effekt matt gebürstet: Bronze antik, Edelstahl, Titan

PATMOS 1.1.210

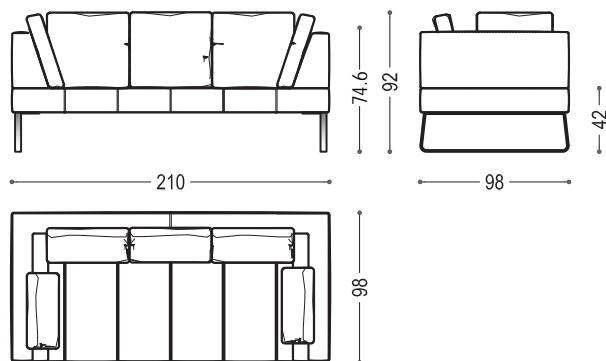

PATMOS 1.245

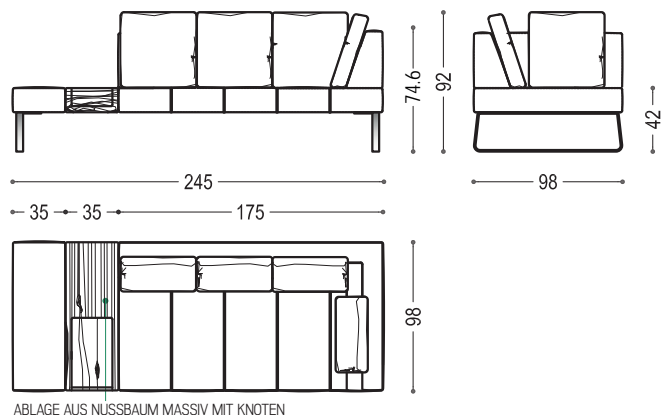

PATMOS

PATMOS BENCH

ART.NR.	MASS	GESTELL	D1	D2	D3	D4	D6
PATMOS 1.245 LEATHER	L.245 x T.98 x H.42/74,6	B2	5.480	4.460	6.300	7.485	3.360
		B3	6.160	5.140	6.980	8.165	4.040

VERFÜGBARE AUSFÜHRUNGEN

D1: Stoff: canvas, Milano - M 107, Tokyo - M 115, bouclè - M 150

D2: Stoff: maple

D3: Leder: camoscio, cristal

D4: Leder: utah, nabuk

D6: Kundenleder, Kundenstoff

B2: Eisen lackiert: irondust, RAL (nur ausgewählte Farben)

B3: Eisen lackiert, Effekt matt gebürstet: Bronze antik, Edelstahl, Titan

AUPREIS FÜR LEDER / STOFF VARIANTEN

RAUTENNÄHTE AUF DER RÜCKENLEHNE	1.180
---------------------------------	-------

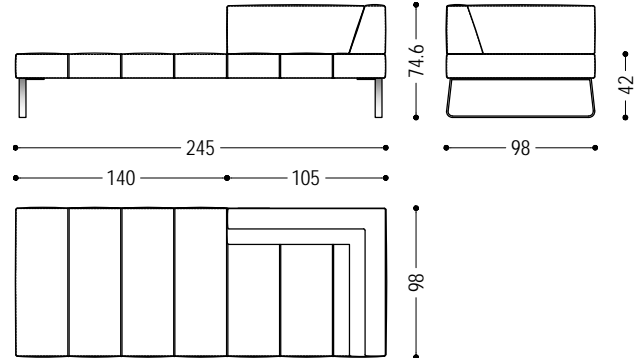

PATMOS POUF

ART.NR.	MASS	GESTELL	D1	D2	D3	D4	D6
PATMOS 3.1.140	L.140 x T.65 x H.42	B2	2.025	1.800	2.380	2.715	1.560
		B3	2.705	2.480	3.060	3.395	2.240
PATMOS 3.1.175	L.175 x T.65 x H.42	B2	2.840	2.510	3.140	3.570	2.140
		B3	3.520	3.190	3.820	4.250	2.820

VERFÜGBARE AUSFÜHRUNGEN

D1: Stoff: canvas, Milano - M 107, Tokyo - M 115, bouclè - M 150

D2: Stoff: maple

D3: Leder: camoscio, cristal

D4: Leder: utah, nabuk

D6: Kundenleder, Kundenstoff

B2: Eisen lackiert: irondust, RAL (nur ausgewählte Farben)

B3: Eisen lackiert, Effekt matt gebürstet: Bronze antik, Edelstahl, Titan

PATMOS 3.1.140

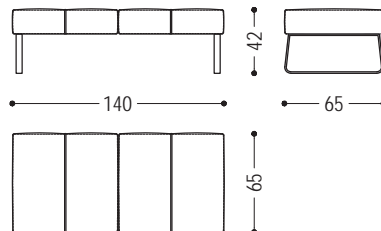

PATMOS 3.1.175

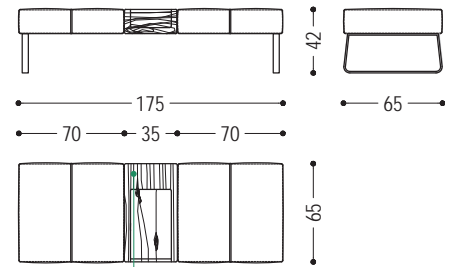

ABLAGE AUS NUSSBAUM MASSIV MIT KNOTEN



Sofa mit Rückenlehne, Struktur und Füßchen vollständig aus furnierter Tischlerplatte, mit Bezug aus Leder oder Stoff mit sichtbaren Nähten. Das Modell besteht aus mehreren Elementen die zusammen kombiniert werden können.

IM FOTO: NUSSBAUM (A1) + LEDER UTAH (D4)
 ANGEGEBENE PREISE: NUSSBAUM (A1) + ALLE STOFF-UND LEDER VARIANTEN
 DEKOKISSEN NICHT INBEGRIFFEN

KOMBINATION			
ART.NR.	MASS	LEDER STOFF	A1
UTAH SOFA_COMPOSITION	L.280 x T.93 x H.42/90	D1	11.215
		D2	10.670
		D3	12.150
		D4	13.215
		D6	10.125

VERFÜGBARE AUSFÜHRUNGEN

- A1: Nussbaum ohne Knoten, Nussbaum mit Knoten
- D1: Stoff: canvas, Milano - M 107, Tokyo - M 115, bouclè - M 150
- D2: Stoff: maple
- D3: Leder: camoscio, cristal
- D4: Leder: utah, nabuk
- D6: Kundenleder, Kundenstoff

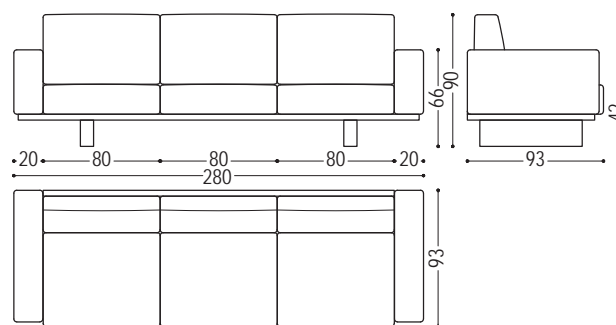

UTAH SOFA

UTAH SOFA MOD A

ART.NR.	MASS	LEDER STOFF	A1	A2	A4
UTAH SOFA _MOD A	L.100 x T.93 x H.42/90	D1	3.830	3.655	4.400
		D2	3.660	3.460	4.270
		D3	4.160	3.945	4.820
		D4	4.520	4.300	5.165
		D6	3.490	3.265	4.140

VERFÜGBARE AUSFÜHRUNGEN

- A1:** Nussbaum ohne Knoten, Nussbaum mit Knoten
A2: Eiche ohne Knoten, Eiche mit Knoten, Kirschbaum
A4: Eiche ohne Knoten pigmentiert: Milchweiß, total black
 Eiche mit Knoten pigmentiert: Milchweiß, total black
D1: Stoff: canvas, Milano - M 107, Tokyo - M 115, bouclè - M 150
D2: Stoff: maple
D3: Leder: camoscio, cristal
D4: Leder: utah, nabuk
D6: Kundenleder, Kundenstoff

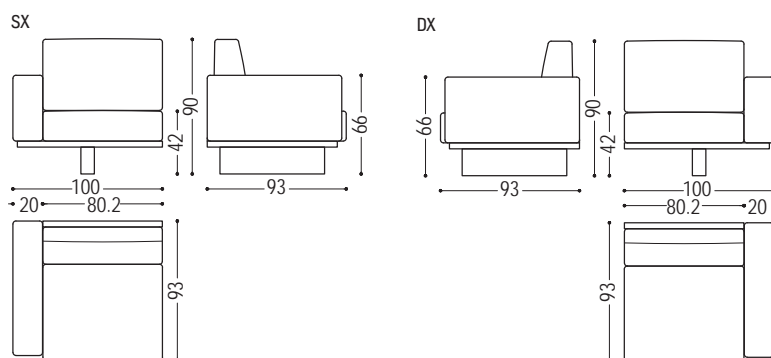

UTAH SOFA MOD B

ART.NR.	MASS	LEDER STOFF	A1	A2	A4
UTAH SOFA CENTRALE	L.80 x T.93 x H.42/90	D1	3.555	3.385	4.420
		D2	3.350	3.160	4.285
		D3	3.830	3.655	4.780
		D4	4.175	3.975	5.190
		D6	3.145	2.940	4.160

VERFÜGBARE AUSFÜHRUNGEN

- A1:** Nussbaum ohne Knoten, Nussbaum mit Knoten
A2: Eiche ohne Knoten, Eiche mit Knoten, Kirschbaum
A4: Eiche ohne Knoten pigmentiert: Milchweiß, total black
 Eiche mit Knoten pigmentiert: Milchweiß, total black
D1: Stoff: canvas, Milano - M 107, Tokyo - M 115, bouclè - M 150
D2: Stoff: maple
D3: Leder: camoscio, cristal
D4: Leder: utah, nabuk
D6: Kundenleder, Kundenstoff

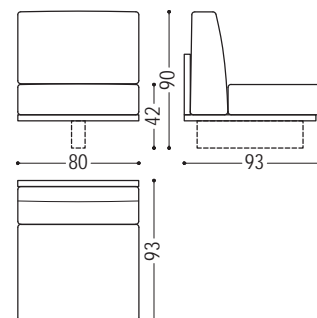

UTAH SOFA

UTAH SOFA MOD C

ART.NR.	MASS	LEDER STOFF	A1	A2	A4
UTAH SOFA_MOD C	L.100 x T.180 x H.42/90	D1	6.845	6.595	8.690
		D2	6.285	6.035	8.135
		D3	7.385	7.115	9.380
		D4	7.975	7.685	10.150
		D6	5.735	5.485	7.585

VERFÜGBARE AUSFÜHRUNGEN

A1: Nussbaum ohne Knoten, Nussbaum mit Knoten

A2: Eiche ohne Knoten, Eiche mit Knoten, Kirschbaum

A4: Eiche ohne Knoten pigmentiert: Milchweiß, total black
Eiche mit Knoten pigmentiert: Milchweiß, total black

D1: Stoff: canvas, Milano - M 107, Tokyo - M 115, bouclé - M 150

D2: Stoff: maple

D3: Leder: camoscio, cristal

D4: Leder: utah, nabuk

D6: Kundenleder, Kundenstoff

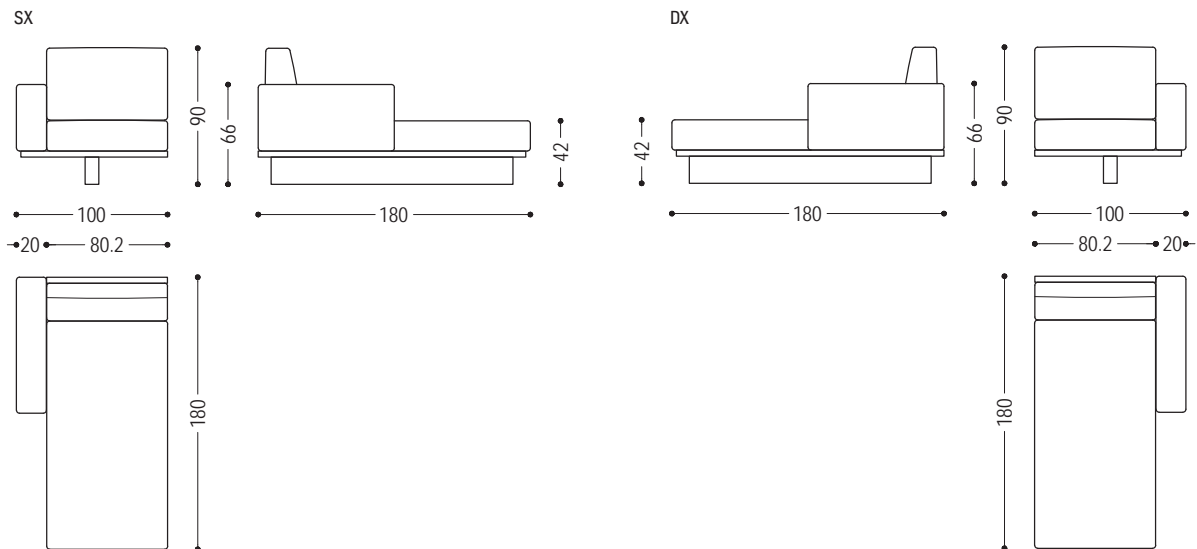

TECHNISCHE HINWEISE S. 2



BAM BAM S. 3



BAM BAM BABY S. 5



MY BED S. 7



NATURA 1 S. 9



NATURA 6 S. 10



NIGHT-NIGHT S. 11



REVO BED S. 13



REVO BED SOFT S. 15



RIALTO BED S. 18



RIALTO BED 1 S. 20



SLEEPY S. 22



SOSPIRO BED S. 24

BETTEN | TECHNISCHE HINWEISE

MATRATZE

Bitte, die in der Preisliste angegebenen Masse berücksichtigen. Das Innenmass des Bettrahmens ist, sowohl in der Breite als auch in der Länge, 2 cm größer, damit die Matratze leichter in die Struktur ingelegt werden kann.

LATTENROST

Der Lattenrost aus Buchenholz laut Foto ist immer im Preis immer inbegriffen.



Auf Anfrage ist das Bett ohne Lattenrost mit Abzug von Euro 250 erhältlich. In diesem Fall wird das Bett mit 3 Traversen gefertigt.

Es ist noch möglich, die alte zerlegbare Version aus yellow pine zu bestellen. Bitte wenden Sie sich an unsere Verkaufsabteilung für Machbarkeit und Preis.

Es wird für alle Betten unserer Kollektion einen höhenverstellbaren Lattenrost vorgesehen, damit die Matratze in die Struktur leichter ingelegt werden kann. Auf Anfrage ist einen festen Lattenrost erhältlich. In diesem Fall liegt die Matratze auf dem Bettrahmen. Bitte die gewünschte Variante bei Bestellung angeben.

SONDERMASS

Auf Anfrage ist das Bett in Mass L 120 x T.200 cm machbar, bitte gleicher Preis als das Bett im Mass L.140 T.200 rechnen.
Bei Sonderanfertigungen bitte wenden Sie sich an unsere Verkaufsabteilung für Machbarkeit und Preis.



Bett völlig aus Massivholz. Das Kopfteil besteht aus Holzleisten, die durch ein Holzbrett mit Naturkante zusammengehalten werden. Schlichtes Gestell.

STANDARD VERSION: HÖHENVERSTELLBARER LATTENROST; AUF ANFRAGE FESTER LATTENROST, GLEICHER PREIS (wenden Sie sich bei Fragen an die Verkaufsabteilung)

BAM BAM			
ART.NR.	MASS	A1	A2
BAM BAM DOUBLE	Außenmaß: B 170 x L 217,4 x H 85 Innenmaß: B 162 x L 202 Matratzenmaß: B 160 x L 200	6.245	6.005
	Außenmaß: B 180 x L 217,4 x H 85 Innenmaß: B 172 x L 202 Matratzenmaß: B 170 x L 200	6.380	6.140
	Außenmaß: B 190 x L 217,4 x H 85 Innenmaß: B 182 x L 202 Matratzenmaß: B 180 x L 200	6.530	6.270
	Außenmaß: B 210 x L 217,4 x H 85 Innenmaß: B 202 x L 202 Matratzenmaß: B 200 x L 200	6.660	6.405
BAM BAM FRENCH	Außenmaß: B 150 x L 217,4 x H 85 Innenmaß: B 142 x L 202 Matratzenmaß: B 140 x L 200	6.100	5.870
BAM BAM SINGLE	Außenmaß: W 110 x D 217,4 x H 85 Innenmaß: W 102 x D 202 Matratzenmaß: W 100 x D 200	5.555	5.330

VERFÜGBARE AUSFÜHRUNGEN

- A1: Nussbaum ohne Knoten, Nussbaum mit Knoten
- A2: Eiche ohne Knoten, Eiche mit Knoten, Kirschbaum

BAM BAM

BAM BAM DOUBLE - BAM BAM FRENCH

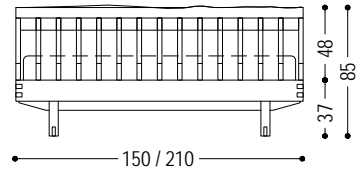

BAM BAM SINGLE

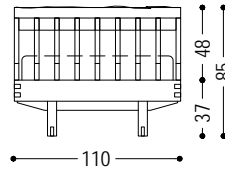

A LATTENROST HÖHENVERSTELLBAR, MATRATZE INNLIEGEND

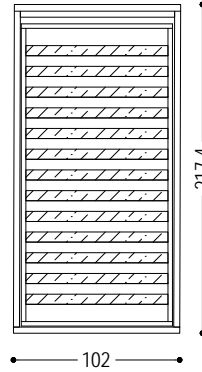
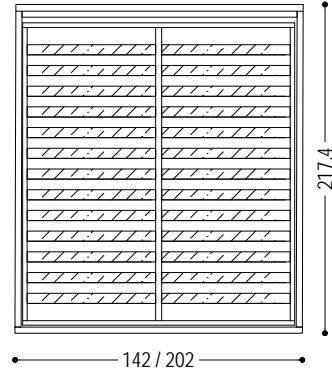
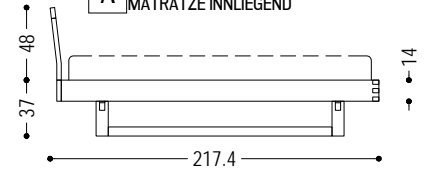

B LATTENROST FEST, MATRATZE AUFLIEGEND

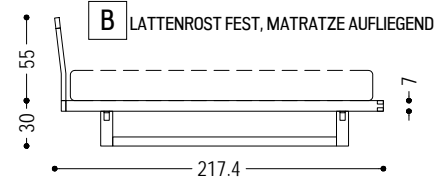



Bett mit Gestell aus Massivholz mit Schwalbenschwanzverbindung und gepolstertem Kopfteil mit Leder oder Stoff bezogen. Schlichtes Gestell.

STANDARD VERSION: HÖHENVERSTELLBARER LATTENROST; VARIANTE MIT FESTEM LATTENROST UND AUFLIEGENDER MATRATZE NICHT ERHÄLTlich

WICHTIG: FÜR LEDER BEZOGENES KOPFTEIL AB EINER LÄNGE VON 178 CM WIRD ES EINE MITTELNAHT GEBEN

BAM BAM BABY

ART.NR.	MASS	LEDER STOFF	A1	A2
BAM BAM BABY DOUBLE	Außenmaß: B 178 x L 216.6 x H 95 Innenmaß: B 162 x L 202 Matratzenmaß: B 160 x L 200	D1	4.605	4.470
		D2	4.510	4.370
		D3	4.620	4.480
		D4	4.765	4.615
		D6	4.420	4.275
		D1	4.755	4.605
	Außenmaß: B 188 x L 216.6 x H 95 Innenmaß: B 172 x L 202 Matratzenmaß: B 170 x L 200	D2	4.660	4.510
		D3	4.780	4.635
		D4	4.925	4.770
		D6	4.565	4.420
		D1	4.905	4.750
		D2	4.810	4.655
	Außenmaß: B 198 x L 216.6 x H 95 Innenmaß: B 182 x L 202 Matratzenmaß: B 180 x L 200	D3	5.045	4.895
		D4	5.190	5.035
		D6	4.720	4.560
		D1	5.045	4.890
		D2	4.960	4.795
		D3	5.195	5.035
	Außenmaß: B 218 x L 216.6 x H 95 Innenmaß: B 202 x L 202 Matratzenmaß: B 200 x L 200	D4	5.345	5.180
		D6	4.865	4.700

BAM BAM BABY

STANDARD VERSION: HÖHENVERSTELLBARER LATTENROST; VARIANTE MIT FESTEM LATTENROST UND AUFLIEGENDER MATRATZE NICHT ERHÄLTlich

WICHTIG: FÜR LEDER BEZOGENES KOPFTEIL AB EINER LÄNGE VON 178 CM WIRD ES EINE MITTELNAHT GEBEN

BAM BAM BABY FRENCH / SINGLE

ART.NR.	MASS	LEDER STOFF	A1	A2
BAM BAM BABY FRENCH	Außenmaß: B 158 x L 216.6 x H 95 Innenmaß: B 142 x L 202 Matratzenmaß: B 140 x L 200	D1	4.450	4.320
		D2	4.365	4.230
		D3	4.450	4.320
		D4	4.600	4.470
		D6	4.270	4.140
BAM BAM BABY SINGLE	Außenmaß: B 118 x L 216.6 x H 95 Innenmaß: B 102 x L 202 Matratzenmaß: B 100 x L 200	D1	3.900	3.775
		D2	3.810	3.680
		D3	4.050	3.925
		D4	4.190	4.065
		D6	3.715	3.590

VERFÜGBARE AUSFÜHRUNGEN

A1: Nussbaum ohne Knoten, Nussbaum mit Knoten

A2: Eiche ohne Knoten, Eiche mit Knoten, Kirschbaum

D1: Stoff: canvas, Milano - M 107, Tokyo - M 115, bouclè - M 150

D2: Stoff: maple

D3: Leder: camoscio, cristal

D4: Leder: utah, nabuk

D6: Kundenleder, Kundenstoff

BAM BAM BABY DOUBLE - BAM BAM BABY FRENCH

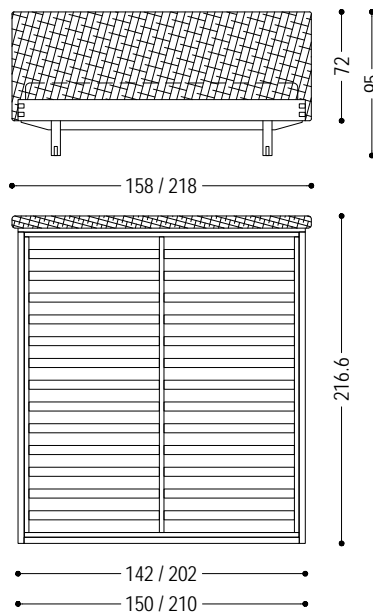

BAM BAM BABY SINGLE

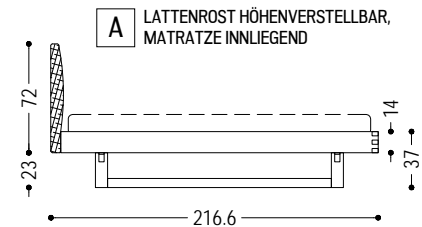
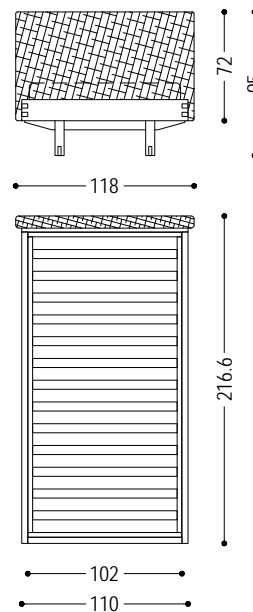



Bett mit Gestell aus Massivholz und gepolstertem Kopfteil mit Leder oder Stoff bezogen. Die Stoffversion ist abnehmbar. Abgerundeter Bettrahmen.

STANDARD VERSION: HÖHENVERSTELLBARER LATTENROST; AUF ANFRAGE FESTER LATTENROST, GLEICHER PREIS (wenden Sie sich bei Fragen an die Verkaufsabteilung), IN DIESEM FALL IST DIE HÖHE DES KOPFTEILS 86 CM

MY BED DOUBLE				
ART.NR.	MASS	LEDER STOFF	A1	A2
MY BED DOUBLE	Außenmaß: B 172 x L 220 x H 95 Innenmaß: B 162 x L 202 Matratzenmaß: B 160 x L 200	D1	4.585	4.440
		D2	4.485	4.340
		D3	4.605	4.450
		D4	4.755	4.600
		D6	4.390	4.245
		D1	4.745	4.585
	Außenmaß: B 182 x L 220 x H 95 Innenmaß: B 172 x L 202 Matratzenmaß: B 170 x L 200	D2	4.650	4.485
		D3	4.775	4.610
		D4	4.920	4.760
		D6	4.545	4.390
		D1	4.895	4.740
		D2	4.800	4.640
Außenmaß: B 192 x L 220 x H 95 Innenmaß: B 182 x L 202 Matratzenmaß: B 180 x L 200	D3	5.050	4.890	
	D4	5.205	5.040	
	D6	4.705	4.540	
	D1	5.050	4.885	
	D2	4.960	4.785	
	D3	5.215	5.040	
Außenmaß: B 212 x L 220 x H 95 Innenmaß: B 202 x L 202 Matratzenmaß: B 200 x L 200	D4	5.360	5.185	
	D6	4.865	4.695	

VERFÜGBARE AUSFÜHRUNGEN

- A1: Nussbaum ohne Knoten, Nussbaum mit Knoten
- A2: Eiche ohne Knoten, Eiche mit Knoten, Kirschbaum
- D1: Stoff: canvas, Milano - M 107, Tokyo - M 115, bouclé - M 150
- D2: Stoff: maple
- D3: Leder: camoscio, cristal
- D4: Leder: utah, nabuk
- D6: Kundenleder, Kundenstoff

MY BED

STANDARD VERSION: HÖHENVERSTELLBARER LATTENROST; AUF ANFRAGE FESTER LATTENROST, GLEICHER PREIS (wenden Sie sich bei Fragen an die Verkaufsabteilung), IN DIESEM FALL IST DIE HÖHE DES KOPFTEILS 86 CM

MY BED				
ART.NR.	MASS	LEDER STOFF	A1	A2
MY BED FRENCH	Außenmaß: B 152 x L 220 x H 95 Innenmaß: B 142 x L 202 Matratzenmaß: B 140 x L 200	D1	4.435	4.285
		D2	4.335	4.195
		D3	4.435	4.285
		D4	4.580	4.440
		D6	4.230	4.095
MY BED SINGLE	Außenmaß: B 112 x L 220 x H 95 Innenmaß: B 102 x L 202 Matratzenmaß: B 100 x L 200	D1	3.845	3.720
		D2	3.750	3.615
		D3	4.000	3.870
		D4	4.145	4.015
		D6	3.655	3.520

VERFÜGBARE AUSFÜHRUNGEN

- A1:** Nussbaum ohne Knoten, Nussbaum mit Knoten
- A2:** Eiche ohne Knoten, Eiche mit Knoten, Kirschbaum
- D1:** Stoff: canvas, Milano - M 107, Tokyo - M 115, bouclé - M 150
- D2:** Stoff: maple
- D3:** Leder: camoscio, cristal
- D4:** Leder: utah, nabuk
- D6:** Kundenleder, Kundenstoff

MY BED DOUBLE - MY BED FRENCH

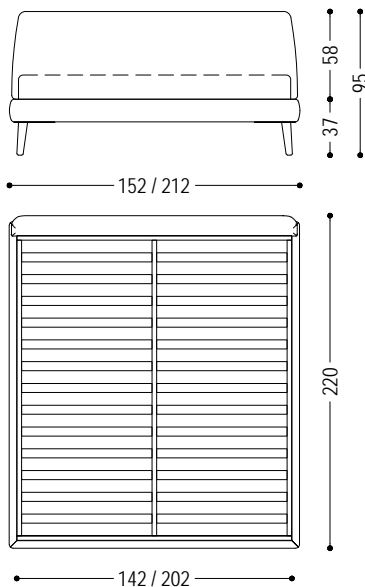

MY BED SINGLE

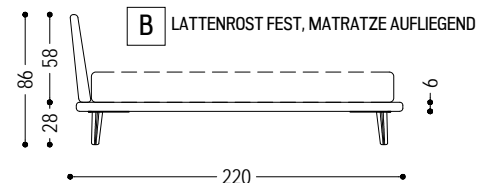
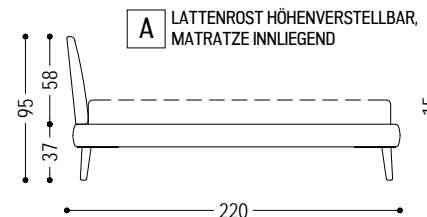
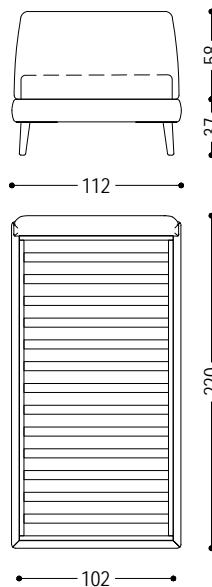



Bett völlig aus Massivholz mit schlichtem Gestell.

STANDARD VERSION: HÖHENVERSTELLBARER LATTENROST; VARIANTE MIT FESTEM LATTENROST UND AUFLIEGENDER MATRATZE NICHT ERHÄLTlich

ART.NR.	MASS	A1	A2
NATURA 1 DOUBLE	Außenmaß: B 170 x L 210 x H 89 Innenmaß: B 162 x L 202 Matratzenmaß: B 160 x L 200	4.125	3.975
	Außenmaß: B 180 x L 210 x H 89 Innenmaß: B 172 x L 202 Matratzenmaß: B 170 x L 200	4.220	4.065
	Außenmaß: B 190 x L 210 x H 89 Innenmaß: B 182 x L 202 Matratzenmaß: B 180 x L 200	4.420	4.230
	Außenmaß: B 210 x L 210 x H 89 Innenmaß: B 202 x L 202 Matratzenmaß: B 200 x L 200	4.640	4.435
NATURA 1 FRENCH	Außenmaß: B 150 x L 210 x H 89 Innenmaß: B 142 x L 202 Matratzenmaß: B 140 x L 200	3.945	3.780
NATURA 1 SINGLE	Außenmaß: B 110 x L 210 x H 89 Innenmaß: B 102 x L 202 Matratzenmaß: B 100 x L 200	3.615	3.465

VERFÜGBARE AUSFÜHRUNGEN

- A1: Nussbaum ohne Knoten, Nussbaum mit Knoten
- A2: Eiche ohne Knoten, Eiche mit Knoten, Kirschbaum

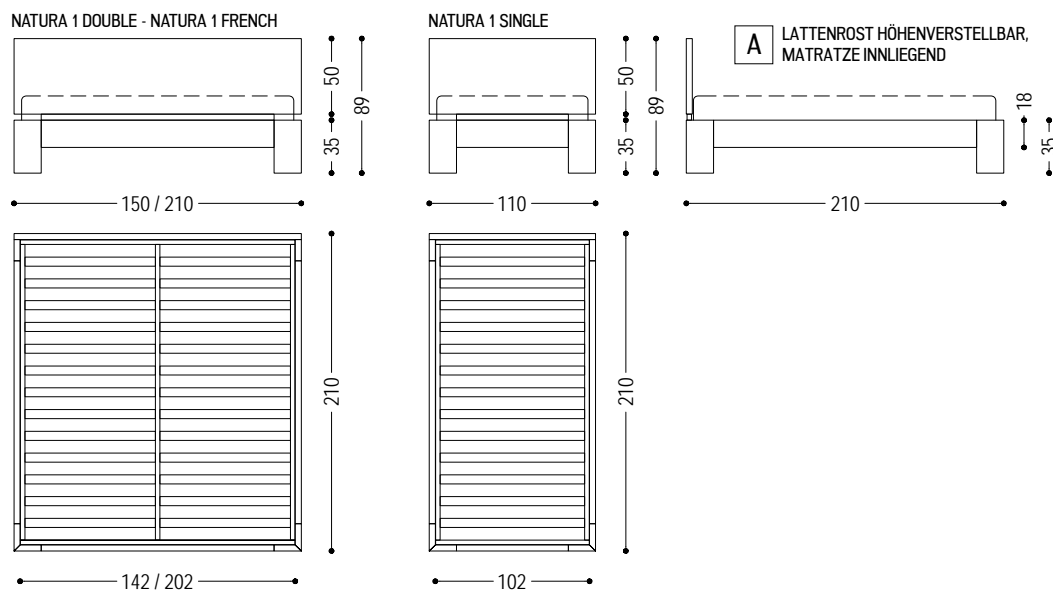



Bett völlig aus Massivholz mit Kopfteil bestehend aus einer Holzplatte mit Naturkante und Rahmen mit Schwalbenschwanzverbindung von Hand gefertigt.

STANDARD VERSION: HÖHENVERSTELLBARER LATTENROST; VARIANTE MIT FESTEM LATTENROST UND AUFLIEGENDER MATRATZE NICHT ERHÄLTlich

ART.NR.	MASS	A1	A2
NATURA 6 DOUBLE	Außenmaß: B 170 x L 218 x H 90 Innenmaß: B 162 x L 202 Matratzenmaß: B 160 x L 200	4.980	4.785
	Außenmaß: B 180 x L 218 x H 90 Innenmaß: B 172 x L 202 Matratzenmaß: B 170 x L 200	5.055	4.860
	Außenmaß: B 190 x L 218 x H 90 Innenmaß: B 182 x L 202 Matratzenmaß: B 180 x L 200	5.390	5.175
	Außenmaß: B 210 x L 218 x H 90 Innenmaß: B 202 x L 202 Matratzenmaß: B 200 x L 200	5.655	5.450
NATURA 6 FRENCH	Außenmaß: B 150 x L 218 x H 90 Innenmaß: B 142 x L 202 Matratzenmaß: B 140 x L 200	4.860	4.640
NATURA 6 SINGLE	Außenmaß: B 110 x L 218 x H 90 Innenmaß: B 102 x L 202 Matratzenmaß: B 100 x L 200	4.455	4.275

VERFÜGBARE AUSFÜHRUNGEN

A1: Nussbaum mit Knoten

A2: Eiche mit Knoten

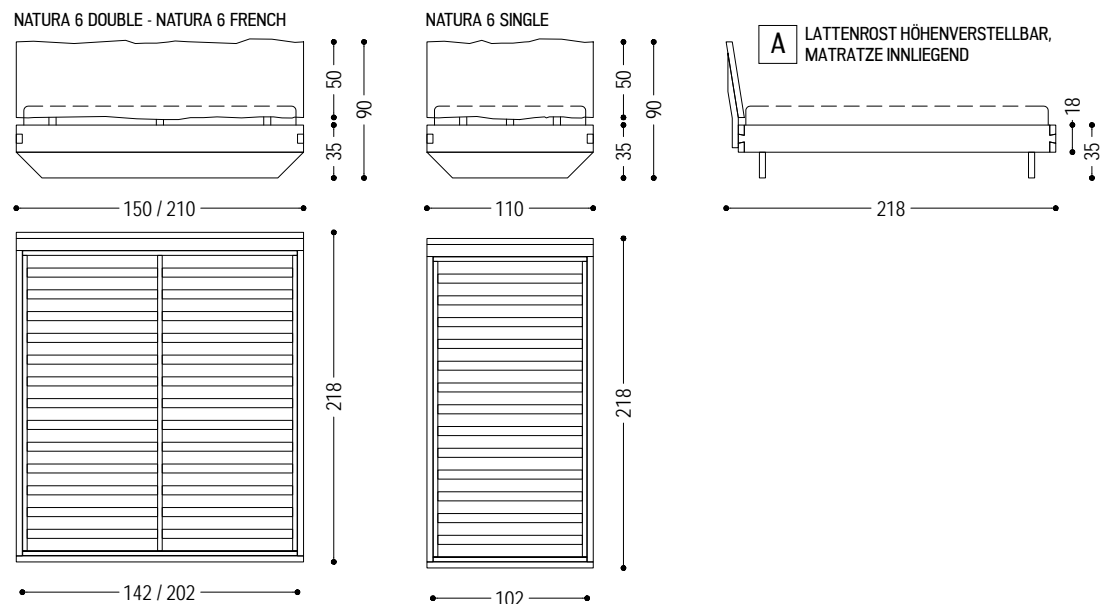



Bett völlig aus Massivholz mit unabhängigem Kopfteil bestehend aus senkrechten Holzleisten. Schlichtes Gestell.

STANDARD VERSION: HÖHENVERSTELLBARER LATTENROST; AUF ANFRAGE FESTER LATTENROST, GLEICHER PREIS (wenden Sie sich bei Fragen an die Verkaufsabteilung)

WICHTIG: KOPFTEIL NICHT INBEGRIFFEN, ZUSÄTZLICH BESTELLEN; WANDBEFESTIGUNG NOTWENDIG

NIGHT-NIGHT			
ART.NR.	MASS	A1	A2
NIGHT-NIGHT DOUBLE	Außenmaß: (ohne Kopfteil) B 172 x L 212 x H 37 Innenmaß: B 162 x L 202 Matratzenmaß: B 160 x L 200	3.490	3.350
	Außenmaß: (ohne Kopfteil) B 182 x L 212 x H 37 Innenmaß: B 172 x L 202 Matratzenmaß: B 170 x L 200	3.570	3.430
	Außenmaß: (ohne Kopfteil) B 192 x L 212 x H 37 Innenmaß: B 182 x L 202 Matratzenmaß: B 180 x L 200	3.765	3.605
	Außenmaß: (ohne Kopfteil) B 212 x L 212 x H 37 Innenmaß: B 202 x L 202 Matratzenmaß: B 200 x L 200	3.940	3.795
NIGHT-NIGHT FRENCH	Außenmaß: (ohne Kopfteil) B 152 x L 212 x H 37 Innenmaß: B 142 x L 202 Matratzenmaß: B 140 x L 200	3.215	3.080
NIGHT-NIGHT SINGLE	Außenmaß: (ohne Kopfteil) B 112 x L 212 x H 37 Innenmaß: B 102 x L 202 Matratzenmaß: B 100 x L 200	2.655	2.540

VERFÜGBARE AUSFÜHRUNGEN

- A1: Nussbaum ohne Knoten
- A2: Eiche ohne Knoten, Kirschbaum

NIGHT-NIGHT KOPFTEIL			
ART.NR.	MASS	A1	A2
NIGHT-NIGHT TESTATA	L.121 x H.190	1.625	1.560
	L.161 x H.190	1.810	1.735
	L.181 x H.190	2.000	1.825
	L.191 x H.190	2.190	2.090
	L.201 x H.190	2.360	2.270
	L.221 x H.190	2.655	2.540

VERFÜGBARE AUSFÜHRUNGEN

- A1: Nussbaum ohne Knoten
- A2: Eiche ohne Knoten, Kirschbaum

NIGHT-NIGHT

NIGHT NIGHT DOUBLE - NIGHT NIGHT FRENCH

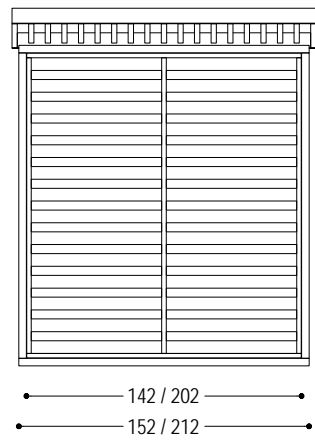
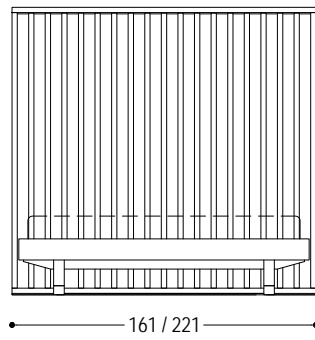

NIGHT NIGHT SINGLE

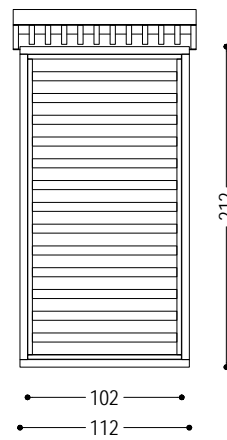
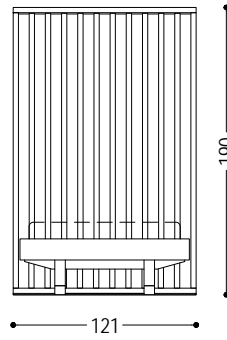

A LATTENROST HÖHENVERSTELLBAR,
MATRATZE INNLEGEND

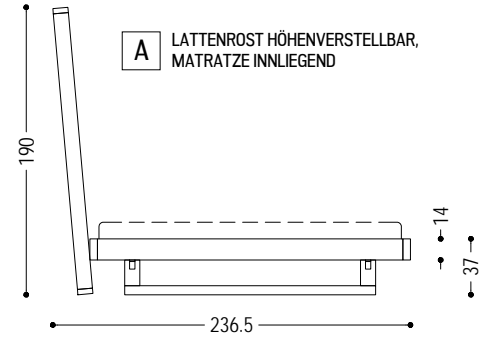

B LATTENROST FEST, MATRATZE AUFLIEGEND

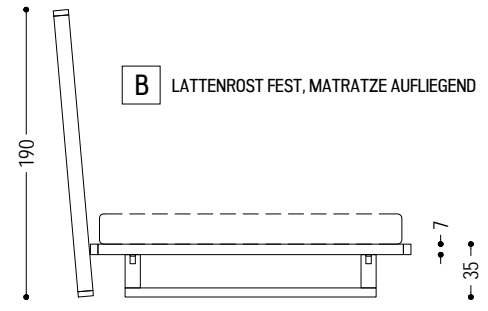



Bett völlig aus Massivholz, mit Schwalbenschwanzverbindungen zwischen Füßchen und Bettrahmen.

REVO BED

STANDARD VERSION: HÖHENVERSTELLBARER LATTENROST; AUF ANFRAGE FESTER LATTENROST, GLEICHER PREIS (wenden Sie sich bei Fragen an die Verkaufsabteilung), IN DIESEM FALL IST DER LATTENROST KÜRZER UND DIE MATRATZE LIEGT AUF DEM BETTRAHMEN AUF

ART.NR.	MASS	A1	A2
REVO BED DOUBLE	Außenmaß: B 168 x L 217,9 x H 90 Innenmaß: B 162 x L 202 Matratzenmaß: B 160 x L 200	5.200	5.040
	Außenmaß: B 178 x L 217,9 x H 90 Innenmaß: B 172 x L 202 Matratzenmaß: B 170 x L 200	5.370	5.210
	Außenmaß: B 188 x L 217,9 x H 90 Innenmaß: B 182 x L 202 Matratzenmaß: B 180 x L 200	5.640	5.470
	Außenmaß: B 208 x L 217,9 x H 90 Innenmaß: B 202 x L 202 Matratzenmaß: B 200 x L 200	5.820	5.640
REVO BED FRENCH	Außenmaß: B 148 x L 217,9 x H 90 Innenmaß: B 142 x L 202 Matratzenmaß: B 140 x L 200	5.010	4.860
REVO BED SINGLE	Außenmaß: B 108 x L 217,9 x H 90 Innenmaß: B 102 x L 202 Matratzenmaß: B 100 x L 200	4.640	4.480

VERFÜGBARE AUSFÜHRUNGEN

A1: Nussbaum ohne Knoten, Nussbaum mit Knoten

A2: Eiche ohne Knoten, Eiche mit Knoten, Kirschbaum

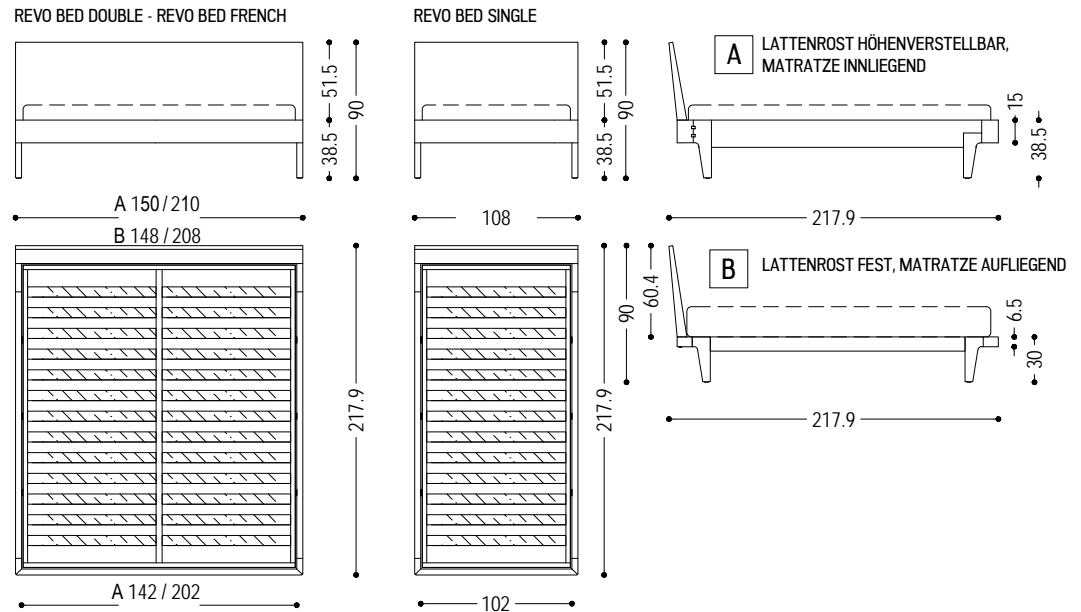



A



B

Bett völlig aus Massivholz, mit Schwalbenschwanzverbindungen zwischen Füßchen und Bettrahmen. Die Kissen, mit Leder oder Stoff bezogen, erhöhen den Komfort.

REVO BED SOFT

STANDARD VERSION: HÖHENVERSTELLBARER LATTENROST; AUF ANFRAGE FESTER LATTENROST, GLEICHER PREIS (wenden Sie sich bei Fragen an die Verkaufsabteilung), IN DIESEM FALL IST DER LATTENROST KÜRZER UND DIE MATRATZE LIEGT AUF DEM BETTRAHMEN AUF

ART.NR.	MASS	LEDER STOFF	A1	A2
REVO BED SOFT DOUBLE	Außenmaß: B 168 x L 234,1 x H 97 Innenmaß: B 162 x L 202 Matratzenmaß: B 160 x L 200	D1	7.270	7.110
		D2	6.940	6.780
		D3	7.520	7.360
		D4	7.960	7.800
		D6	6.700	6.540
		D1	7.620	7.460
	Außenmaß: B 178 x L 234,1 x H 97 Innenmaß: B 172 x L 202 Matratzenmaß: B 170 x L 200	D2	7.190	7.030
		D3	7.950	7.790
		D4	8.460	8.300
		D6	6.980	6.800
		D1	7.820	7.660
		D2	7.390	7.230
	Außenmaß: B 188 x L 234,1 x H 97 Innenmaß: B 182 x L 202 Matratzenmaß: B 180 x L 200	D3	8.150	7.990
		D4	8.660	8.500
		D6	7.180	7.000
		D1	8.150	7.970
		D2	7.720	7.540
		D3	8.650	8.470
	Außenmaß: B 208 x L 234,1 x H 97 Innenmaß: B 202 x L 202 Matratzenmaß: B 200 x L 200	D4	9.240	9.060
		D6	7.510	7.320
		D1	7.110	6.970
		D2	6.670	6.520
		D3	7.170	7.020
		D4	7.570	7.420
REVO BED SOFT FRENCH	Außenmaß: B 148 x L 234,1 x H 97 Innenmaß: B 142 x L 202 Matratzenmaß: B 140 x L 200	D6	6.500	6.340
		D1	5.820	5.660
		D2	5.600	5.440
		D3	6.070	5.820
		D4	6.360	6.200
		D6	5.400	5.240
REVO BED SOFT SINGLE	Außenmaß: B 108 x L 234,1 x H 97 Innenmaß: B 102 x L 202 Matratzenmaß: B 100 x L 200	D1	5.820	5.660
		D2	5.600	5.440
		D3	6.070	5.820
		D4	6.360	6.200
		D6	5.400	5.240

VERFÜGBARE AUSFÜHRUNGEN

A1: Nussbaum ohne Knoten, Nussbaum mit Knoten

A2: Eiche ohne Knoten, Eiche mit Knoten, Kirschbaum

D1: Stoff: canvas, Milano - M 107, Tokyo - M 115, bouclè - M 150

D2: Stoff: maple

D3: Leder: camoscio, cristal

D4: Leder: utah, nabuk

D6: Kundenleder, Kundenstoff

REVO BED SOFT

REVO BED SOFT DOUBLE - REVO BED SOFT FRENCH

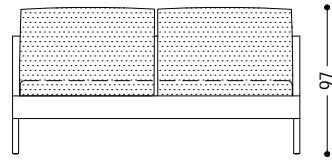

A 150/210
B 148/208

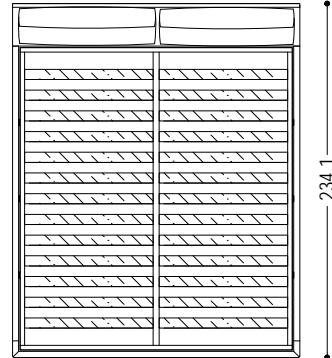

A 142/202

REVO BED SOFT SINGLE

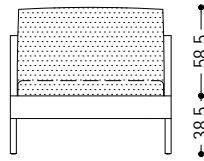

108

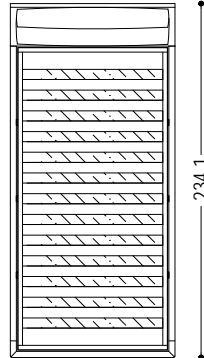

102

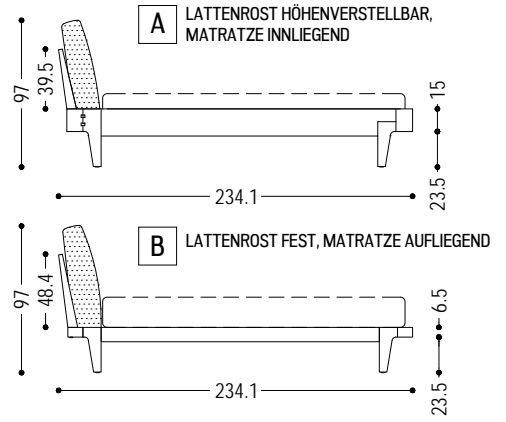

A LATTENROST HÖHENVERSTELLBAR,
MATRATZE INNLEGEND

B LATTENROST FEST, MATRATZE AUFLIEGEND



Bett aus furnierter Tischlerplatte Kopfteilrahmen aus Eisen und Bettrahmen aus Massivholz, mit integrierten Nachttischen.

STANDARD VERSION: HÖHENVERSTELLBARER LATTENROST; AUF ANFRAGE FESTER LATTENROST, GLEICHER PREIS (wenden Sie sich bei Fragen an die Verkaufsabteilung); GESTELL UND KOPFTEILRAHMEN AUS EISEN IRONDUST LACKIERT (B2)

RIALTO BED				
ART.NR.	MASS	GESTELL UND KOPFTEILRAHMEN	A1	A2
RIALTO BED DOUBLE	Außenmaß: B 274 x L 213 x H 90,5 Innenmaß: B 162 x L 202 Matratzenmaß: B 160 x L 200	B2	7.070	6.795
		B3	8.770	8.495
	Außenmaß: B 284 x L 213 x H 90,5 Innenmaß: B 172 x L 202 Matratzenmaß: B 170 x L 200	B2	7.435	7.150
		B3	9.135	8.850
	Außenmaß: B 294 x L 213 x H 90,5 Innenmaß: B 182 x L 202 Matratzenmaß: B 180 x L 200	B2	7.805	7.500
		B3	9.505	9.200
	Außenmaß: B 314 x L 213 x H 90,5 Innenmaß: B 202 x L 202 Matratzenmaß: B 200 x L 200	B2	8.175	7.850
		B3	9.875	9.550
RIALTO BED FRENCH	Außenmaß: B 254 x L 213 x H 90,5 Innenmaß: B 142 x L 202 Matratzenmaß: B 140 x L 200	B2	6.705	6.440
		B3	8.405	8.140

VERFÜGBARE AUSFÜHRUNGEN

- A1: Nussbaum ohne Knoten, Nussbaum mit Knoten
- A2: Eiche ohne Knoten, Eiche mit Knoten, Kirschbaum
- B2: Eisen lackiert: irondust, RAL (nur ausgewählte Farben)
- B3: Eisen lackiert, Effekt matt gebürstet: Bronze antik, Edelstahl, Titan

RIALTO BED

RIALTO BED DOUBLE - RIALTO BED FRENCH

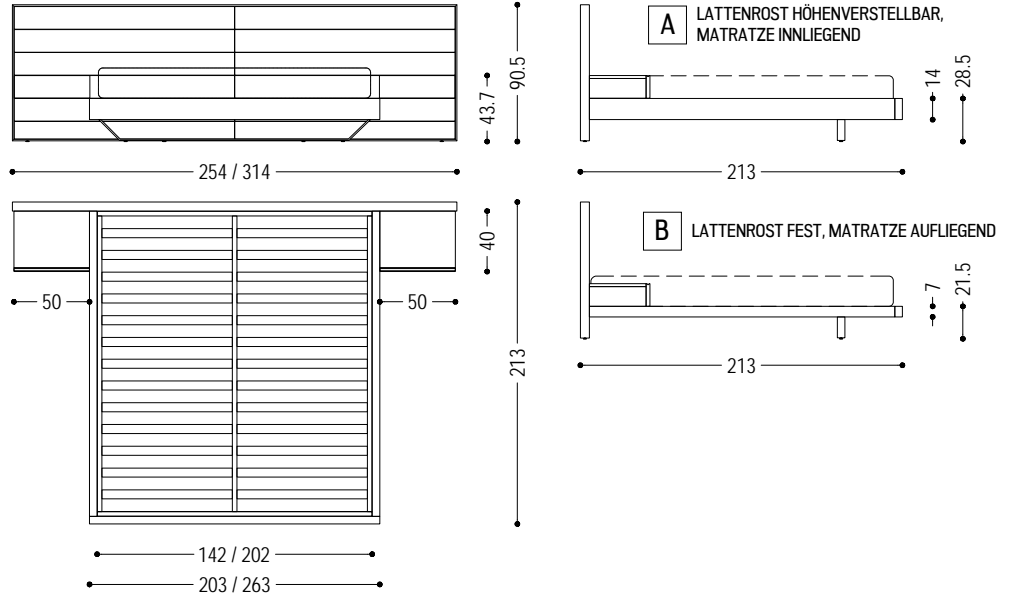



Bett aus furnierter Tischlerplatte Kopfteilrahmen aus Eisen und Bettrahmen aus Massivholz.

STANDARD VERSION: HÖHENVERSTELLBARER LATTENROST; AUF ANFRAGE FESTER LATTENROST, GLEICHER PREIS (wenden Sie sich bei Fragen an die Verkaufsabteilung); GESTELL UND KOPFTEILRAHMEN AUS EISEN IRONDUST LACKIERT (B2)

RIALTO BED 1				
ART.NR.	MASS	GESTELL UND KOPFTEILRAHMEN	A1	A2
RIALTO BED 1 DOUBLE	Außenmaß: B 174 x L 213 x H 90,5 Innenmaß: B 162 x L 202 Matratzenmaß: B 160 x L 200	B2	6.020	5.790
		B3	7.420	7.190
	Außenmaß: B 184 x L 213 x H 90,5 Innenmaß: B 172 x L 202 Matratzenmaß: B 170 x L 200	B2	6.385	6.135
		B3	7.785	7.535
	Außenmaß: B 194 x L 213 x H 90,5 Innenmaß: B 182 x L 202 Matratzenmaß: B 180 x L 200	B2	6.740	6.490
		B3	8.140	7.890
	Außenmaß: B 214 x L 213 x H 90,5 Innenmaß: B 202 x L 202 Matratzenmaß: B 200 x L 200	B2	7.115	6.835
		B3	8.515	8.235
RIALTO BED 1 FRENCH	Außenmaß: B 154 x L 213 x H 90,5 Innenmaß: B 142 x L 202 Matratzenmaß: B 140 x L 200	B2	5.610	5.410
		B3	7.010	6.810
RIALTO BED 1 SINGLE	Außenmaß: B 114 x L 213 x H 90,5 Innenmaß: B 102 x L 202 Matratzenmaß: B 100 x L 200	B2	5.210	5.010
		B3	6.610	6.410

VERFÜGBARE AUSFÜHRUNGEN

- A1: Nussbaum ohne Knoten, Nussbaum mit Knoten
- A2: Eiche ohne Knoten, Eiche mit Knoten, Kirschbaum
- B2: Eisen lackiert: irondust, RAL (nur ausgewählte Farben)
- B3: Eisen lackiert, Effekt matt gebürstet: Bronze antik, Edelstahl, Titan

RIALTO BED 1

RIALTO BED 1 DOUBLE - RIALTO BED 1 FRENCH

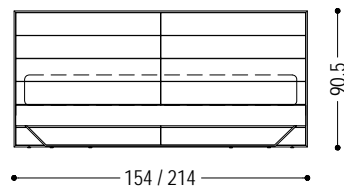

RIALTO BED 1 SINGLE

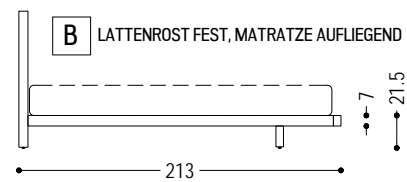
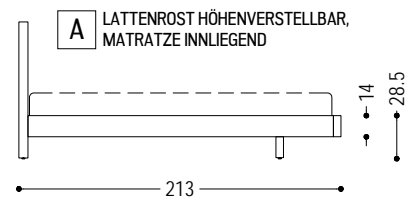
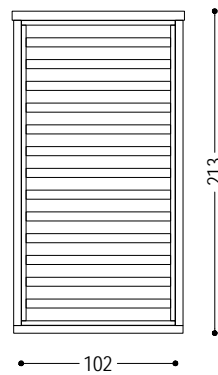
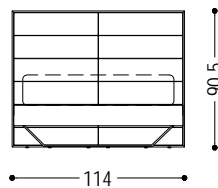



Bett mit Gestell aus Massivholz kombiniert mit gepolstertem Kopfteil mit Leder- oder Stoffbezug. Abgerundeter Bettrahmen.

STANDARD VERSION: HÖHENVERSTELLBARER LATTENROST; VARIANTE MIT FESTEM LATTENROST UND AUFLIEGENDER MATRATZE NICHT ERHÄLTlich

SLEEPY DOUBLE

ART.NR.	MASS	LEDER STOFF	A1	A2
SLEEPY DOUBLE	Außenmaß: B 177 x L 235,8 x H 104,5 Innenmaß: B 162 x L 202 Matratzenmaß: B 160 x L 200	D1	4.585	4.370
		D2	4.345	4.145
		D3	5.030	4.880
		D4	5.370	5.205
		D6	4.105	3.935
		D6	4.105	3.935
	Außenmaß: B 187 x L 235,8 x H 104,5 Innenmaß: B 172 x L 202 Matratzenmaß: B 170 x L 200	D1	4.715	4.535
		D2	4.475	4.305
		D3	5.165	5.005
		D4	5.510	5.335
		D6	4.225	4.060
		D6	4.225	4.060
	Außenmaß: B 197 x L 235,8 x H 104,5 Innenmaß: B 182 x L 202 Matratzenmaß: B 180 x L 200	D1	4.840	4.695
		D2	4.600	4.445
		D3	5.295	4.135
		D4	5.635	5.465
		D6	4.355	4.195
		D6	4.355	4.195
	Außenmaß: B 217 x L 235,8 x H 104,5 Innenmaß: B 202 x L 202 Matratzenmaß: B 200 x L 200	D1	5.030	4.875
		D2	4.740	4.575
		D3	5.485	5.315
		D4	5.820	5.640
		D6	4.530	4.355
		D6	4.530	4.355

VERFÜGBARE AUSFÜHRUNGEN

- A1:** Nussbaum ohne Knoten, Nussbaum mit Knoten
- A2:** Eiche ohne Knoten, Eiche mit Knoten, Kirschbaum
- D1:** Stoff: canvas, Milano - M 107, Tokyo - M 115, bouclé - M 150
- D2:** Stoff: maple
- D3:** Leder: camoscio, cristal
- D4:** Leder: utah, nabuk
- D6:** Kundenleder, Kundenstoff

SLEEPY

STANDARD VERSION: HÖHENVERSTELLBARER LATTENROST; VARIANTE MIT FESTEM LATTENROST UND AUFLIEGENDER MATRATZE NICHT ERHÄLTlich

SLEEPY FRENCH / SINGLE

ART.NR.	MASS	LEDER STOFF	A1	A2
SLEEPY FRENCH	Außenmaß: B 157 x L 235,8 x H 104,5 Innenmaß: B 142 x L 202 Matratzenmaß: B 140 x L 200	D1	4.230	4.095
		D2	3.990	3.835
		D3	4.670	4.530
		D4	5.010	4.855
		D6	3.740	3.570
SLEEPY SINGLE	Außenmaß: B 117 x L 235,8 x H 104,5 Innenmaß: B 102 x L 202 Matratzenmaß: B 100 x L 200	D1	3.865	3.730
		D2	3.615	3.475
		D3	4.305	4.160
		D4	4.640	4.480
		D6	3.370	3.205

VERFÜGBARE AUSFÜHRUNGEN

- A1:** Nussbaum ohne Knoten, Nussbaum mit Knoten
- A2:** Eiche ohne Knoten, Eiche mit Knoten, Kirschbaum
- D1:** Stoff: canvas, Milano - M 107, Tokyo - M 115, bouclè - M 150
- D2:** Stoff: maple
- D3:** Leder: camoscio, cristal
- D4:** Leder: utah, nabuk
- D6:** Kundenleder, Kundenstoff

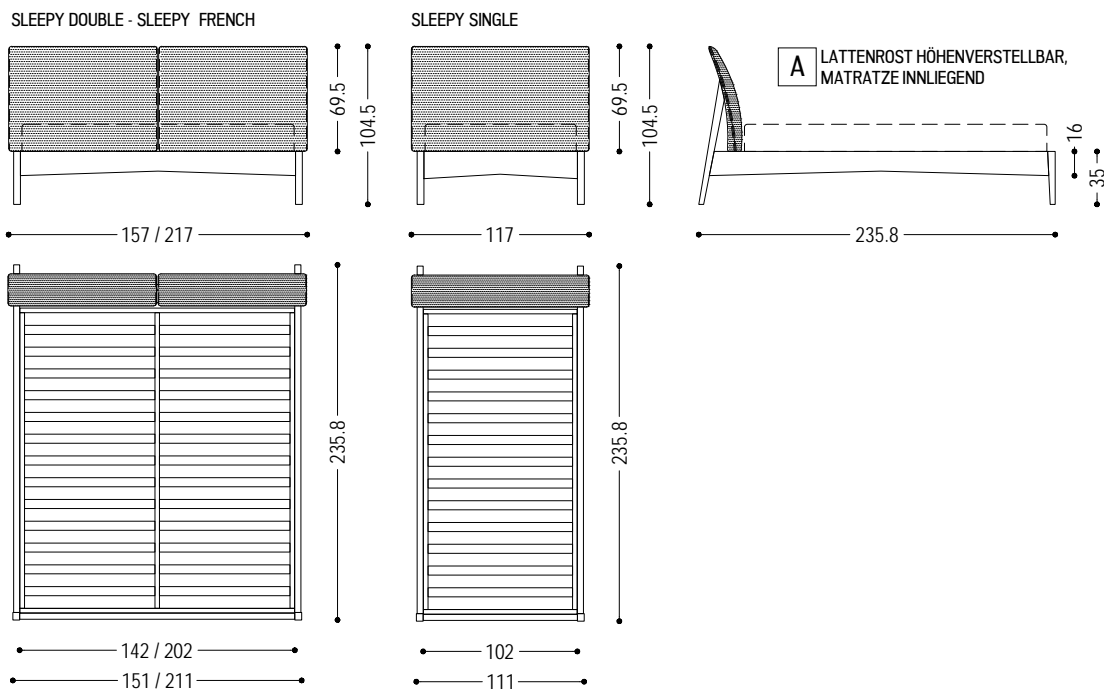



Bett mit einer Struktur, die sich aus der Verbindung zweier Komponenten mit weichen, abgerundeten Linien ergibt: der Sockel aus Massivholz, der ein gepolstertes Bettgestell aufnimmt. Kombiniert mit einem gepolsterten Kopfteil, das mit Leder oder Stoff bezogen ist.

STANDARD VERSION: HÖHENVERSTELLBARER LATTENROST; VARIANTE MIT FESTEM LATTENROST UND AUFLIEGENDER MATRATZE NICHT ERHÄLTICH

SOSPIRO BED				
ART.NR.	MASS	LEDER STOFF	A1	A2
SOSPIRO BED DOUBLE	Außenmaß: B 184,6 x L 244,2 x H 94,4 Innenmaß: B 164 x L 204 Matratzenmaß: B 160 x L 200	D1	8.590	8.340
		D2	8.210	7.970
		D3	9.300	9.020
		D4	9.870	9.570
		D6	7.360	7.140
		D1	8.800	8.540
	Außenmaß: B 194,6 x L 244,2 x H 94,4 Innenmaß: B 174 x L 204 Matratzenmaß: B 170 x L 200	D2	8.410	8.160
		D3	9.520	9.240
		D4	10.090	9.790
		D6	7.550	7.330
		D1	9.000	8.730
		D2	8.610	8.350
	Außenmaß: B 204,6 x L 244,2 x H 94,4 Innenmaß: B 184 x L 204 Matratzenmaß: B 180 x L 200	D3	9.730	9.440
		D4	10.290	9.980
		D6	7.780	7.550
		D1	9.500	9.220
		D2	8.840	8.580
		D3	10.030	9.730
Außenmaß: B 224,6 x L 244,2 x H 94,4 Innenmaß: B 204 x L 204 Matratzenmaß: B 200 x L 200	D4	10.590	10.280	
	D6	7.550	7.820	

VERFÜGBARE AUSFÜHRUNGEN

- A1:** Nussbaum ohne Knoten, Nussbaum mit Knoten
- A2:** Eiche ohne Knoten, Eiche mit Knoten
- D1:** Stoff: canvas, Milano - M 107, Tokyo - M 115, bouclè - M 150
- D2:** Stoff: maple
- D3:** Leder: camoscio, cristal
- D4:** Leder: nabuk
- D6:** Kundenleder, Kundenstoff

SOSPIRO BED

STANDARD VERSION: HÖHENVERSTELLBARER LATTENROST; VARIANTE MIT FESTEM LATTENROST UND AUFLIEGENDER MATRATZE NICHT ERHÄLTlich

SOSPIRO BED FRENCH / SINGLE

ART.NR.	MASS	LEDER STOFF	A1	A2
SOSPIRO BED FRENCH	Außenmaß: B 164,6 x L 244,2 x H 94,4 Innenmaß: B 144 x L 204 Matratzenmaß: B 140x L 200	D1	8.090	7.850
		D2	7.710	7.480
		D3	8.800	8.540
		D4	9.370	9.090
		D6	6.860	6.660
SOSPIRO BED SINGLE	Außenmaß: B 124,6 x L 244,2 x H 94,4 Innenmaß: B 104 x L 204 Matratzenmaß: B 100 x L 200	D1	7.090	6.850
		D2	6.910	6.480
		D3	7.800	7.540
		D4	8.370	8.090
		D6	5.860	5.660

VERFÜGBARE AUSFÜHRUNGEN

- A1:** Nussbaum ohne Knoten, Nussbaum mit Knoten
- A2:** Eiche ohne Knoten, Eiche mit Knoten
- D1:** Stoff: canvas, Milano - M 107, Tokyo - M 115, bouclè - M 150
- D2:** Stoff: maple
- D3:** Leder: camoscio, cristal
- D4:** Leder: nabuk
- D6:** Kundenleder, Kundenstoff

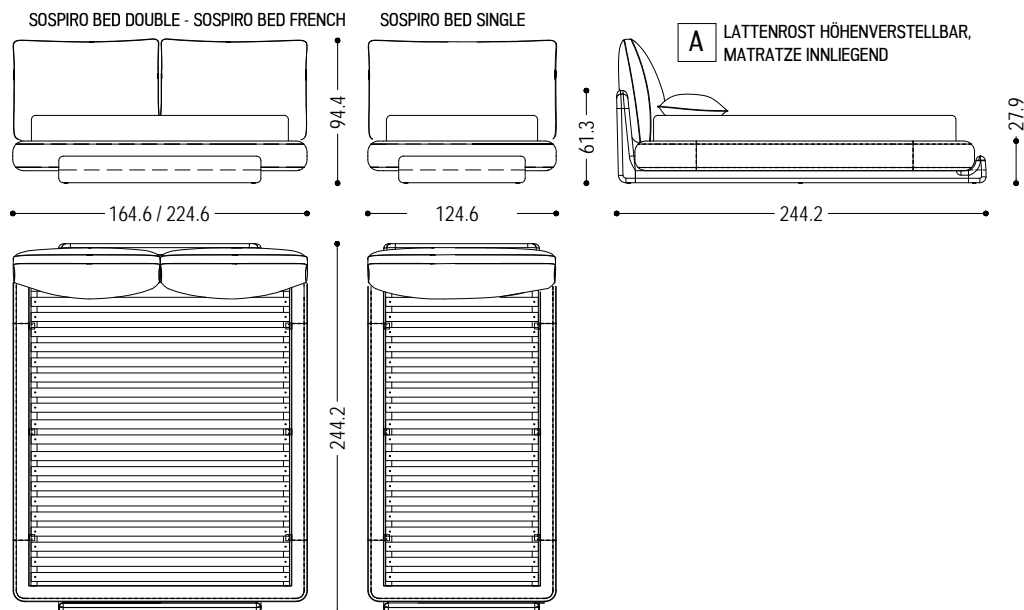

TECHNISCHE HINWEISE S. 2



AVANT S. 3



AVANT ISOLA S. 7



AVANT OPEN S. 8



FOUR SEASONS GLASS S. 10



HANGAR S. 13



HANGAR LIGHT S. 16



NUIT S. 19



VENEZIANO S. 20

SCHRÄNKE BESTANDTEILE S. 21

FARBEN DES LICHTS

In Abbildung sind die verschiedenen Farbtöne des Lichts für die Schränke angegeben.

Auf Anfrage sind andere Farbtöne erhältlich. Bitte wenden Sie sich an unsere Verkaufsabteilung für Machbarkeit.

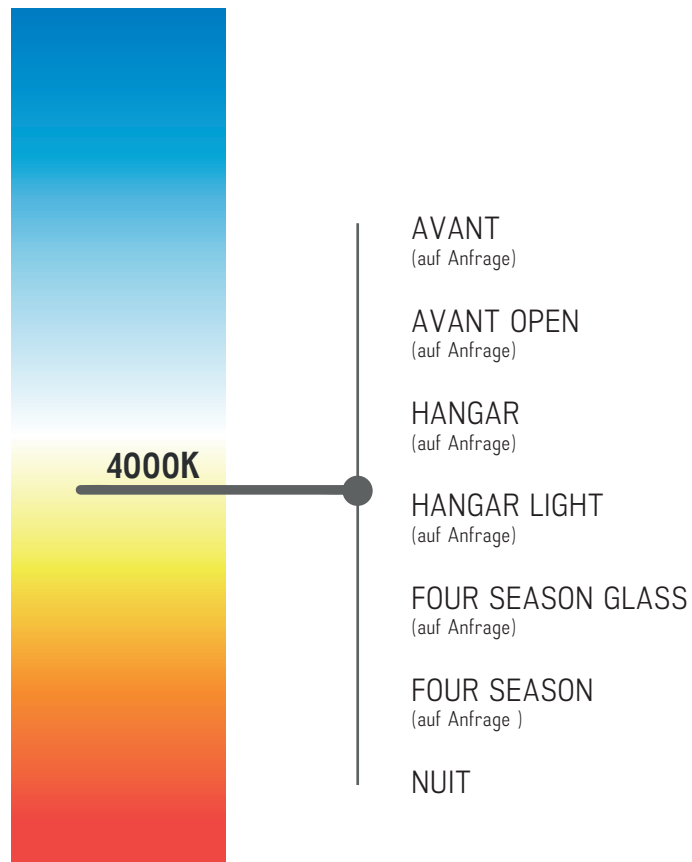



Schrank aus Tischlerplatte und Massivholz. Glastüren mit Rahmen aus Aluminium lackiert. Funktionelle Innenausstattung, je nach Wunsch erhältlich, mit Kleiderstangen, Einlegeböden, Schubladen mit traditioneller Schwalbenschwanzverbindung usw. Perfekt mit Innenausstattung aus duftendem Zedernholz, ideal gegen Kleidermotten. Auf Wunsch mit Led-Beleuchtung verfügbar.

INNENAUSSTATTUNG NICHT INBEGRIFFEN (PREISE UNTER SCHRÄNKE BESTANDTEILE)

AVANT

STANDARD VERSION: KLARGLASTÜREN MIT RAHMEN AUS ALUMINIUM IRONDUST LACKIERT; INNEN AUS DUFTENDEM ZEDERNHOLZ

AUF ANFRAGE: INNEN GLEICHE AUSFÜHRUNG WIE AUSSEN (Eiche pigmentiert nicht erhältlich)

AVANT H.220

ART.NR.	ANZAHL DER TÜREN / MODULE	MASS	TÜREN	A1	A2	A4	A7
AVANT 2-220	2-TÜRIG	L.106 x T.61 x H.220	E1	3.465	3.270	3.610	3.465
			E2	3.910	3.710	4.050	3.910
AVANT 3-220	3-TÜRIG	L.159,5 x T.61 x H.220	E1	5.005	4.810	5.155	5.005
			E2	5.670	5.470	5.815	5.670
AVANT 4-220	4-TÜRIG	L.208 x T.61 x H.220	E1	6.530	6.335	6.670	6.530
			E2	7.410	7.215	7.550	7.410
AVANT 5-220	5-TÜRIG	L.261,5 x T.61 x H.220	E1	8.065	7.870	8.215	8.065
			E2	9.165	8.970	9.315	9.165
AVANT 6-220	6-TÜRIG	L.310 x T.61 x H.220	E1	9.595	9.400	9.740	9.595
			E2	10.915	10.720	11.060	10.915
AVANT 7-220	7-TÜRIG	L.363,5 x T.61 x H.220	E1	11.125	10.935	11.280	11.125
			E2	12.665	12.475	12.820	12.665
AVANT 8-220	8-TÜRIG	L.412 x T.61 x H.220	E1	12.660	12.460	12.805	12.660
			E2	14.420	14.220	14.565	14.420

VERFÜGBARE AUSFÜHRUNGEN

- A1:** Nussbaum ohne Knoten, Nussbaum mit Knoten
- A2:** Eiche ohne Knoten, Eiche mit Knoten, Kirschbaum
- A4:** Eiche ohne Knoten pigmentiert: Milchweiß, total black
Eiche mit Knoten pigmentiert: Milchweiß, total black
N.B.: pigmentierte Oberfläche nur aussen, innen aus Zeder
- A7:** Zeder
- E1:** Glas: Klarglas, satiniert
- E2:** Glas: Rauchglas

AVANT 2/3/4/5/6/7/8-220

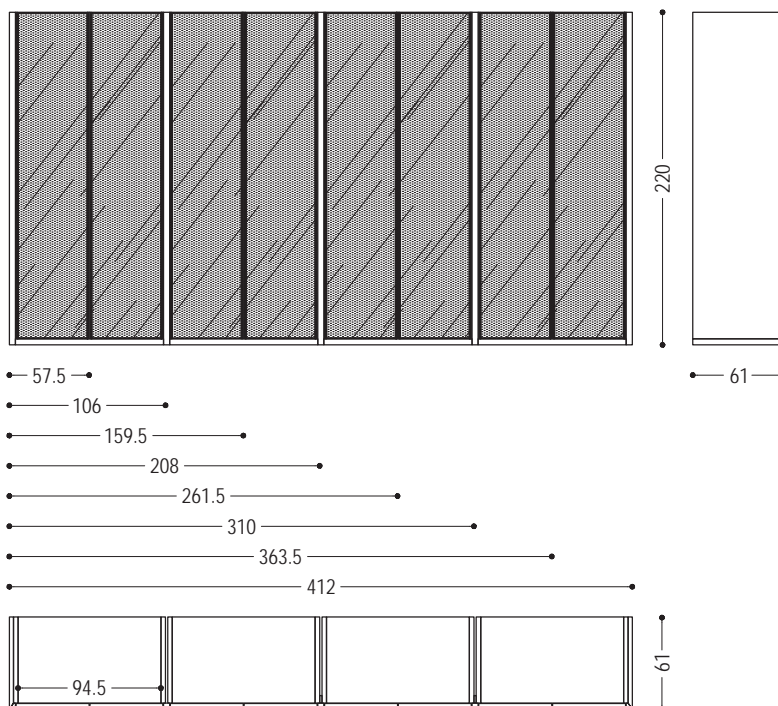

AVANT

AVANT H.240							
ART.NR.	ANZAHL DER TÜREN / MODULE	MASS	TÜREN	A1	A2	A4	A7
AVANT 2-240	2-TÜRIG	L.106 x T.61 x H.240	E1	3.660	3.465	3.810	3.660
			E2	4.100	3.905	4.250	4.100
AVANT 3-240	3-TÜRIG	L.159,5 x T.61 x H.240	E1	5.190	5.005	5.345	5.190
			E2	5.850	5.665	6.005	5.850
AVANT 4-240	4-TÜRIG	L.208 x T.61 x H.240	E1	6.720	6.530	6.870	6.720
			E2	7.600	7.410	7.750	7.600
AVANT 5-240	5-TÜRIG	L.261,5 x T.61 x H.240	E1	8.255	8.065	8.410	8.255
			E2	9.355	9.165	9.510	9.355
AVANT 6-240	6-TÜRIG	L.310 x T.61 x H.240	E1	9.780	9.595	9.940	9.780
			E2	11.100	10.915	11.260	11.100
AVANT 7-240	7-TÜRIG	L.363,5 x T.61 x H.240	E1	11.325	11.125	11.470	11.325
			E2	12.865	12.665	13.010	12.865
AVANT 8-240	8-TÜRIG	L.412 x T.61 x H.240	E1	12.845	12.660	13.005	12.845
			E2	14.605	14.420	14.765	14.605

VERFÜGBARE AUSFÜHRUNGEN

- A1:** Nussbaum ohne Knoten, Nussbaum mit Knoten
- A2:** Eiche ohne Knoten, Eiche mit Knoten, Kirschbaum
- A4:** Eiche ohne Knoten pigmentiert: Milchweiß, total black
Eiche mit Knoten pigmentiert: Milchweiß, total black
N.B.: pigmentierte Oberfläche nur aussen, innen aus Zeder
- A7:** Zeder
- E1:** Glas: Klarglas, satiniert
- E2:** Glas: Rauchglas

AVANT 2/3/4/5/6/7/8-240

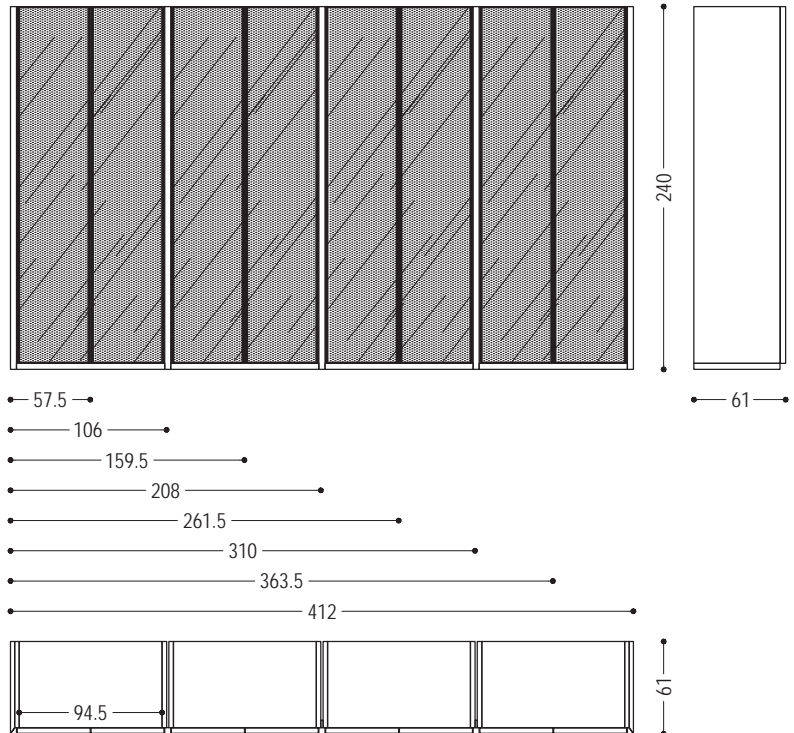

AVANT

AVANT H.260							
ART.NR.	ANZAHL DER TÜREN / MODULE	MASS	TÜREN	A1	A2	A4	A7
AVANT 2-260	2-TÜRIG	L.106 x T.61 x H.260	E1	3.845	3.665	4.005	3.845
			E2	4.285	4.105	4.445	4.285
AVANT 3-260	3-TÜRIG	L.159,5 x T.61 x H.260	E1	5.385	5.190	5.545	5.385
			E2	6.045	5.850	6.205	6.045
AVANT 4-260	4-TÜRIG	L.208 x T.61 x H.260	E1	6.910	6.630	7.070	6.910
			E2	7.790	7.480	7.950	7.790
AVANT 5-260	5-TÜRIG	L.261,5 x T.61 x H.260	E1	8.450	8.255	8.605	8.450
			E2	9.550	9.355	9.705	9.550
AVANT 6-260	6-TÜRIG	L.310 x T.61 x H.260	E1	9.975	9.785	10.135	9.975
			E2	11.295	11.105	11.455	11.295
AVANT 7-260	7-TÜRIG	L.363,5 x T.61 x H.260	E1	11.515	11.330	11.670	11.515
			E2	13.055	12.870	13.210	13.055
AVANT 8-260	8-TÜRIG	L.412 x T.61 x H.260	E1	13.040	12.850	13.195	13.040
			E2	14.800	14.210	14.955	14.800

VERFÜGBARE AUSFÜHRUNGEN

A1: Nussbaum ohne Knoten, Nussbaum mit Knoten

A2: Eiche ohne Knoten, Eiche mit Knoten, Kirschbaum

A4: Eiche ohne Knoten pigmentiert: Milchweiß, total black

Eiche mit Knoten pigmentiert: Milchweiß, total black

N.B.: pigmentierte Oberfläche nur aussen, innen aus Zeder

A7: Zeder

E1: Glas: Klarglas, satiniert

E2: Glas: Rauchglas

AVANT 2/3/4/5/6/7/8-260

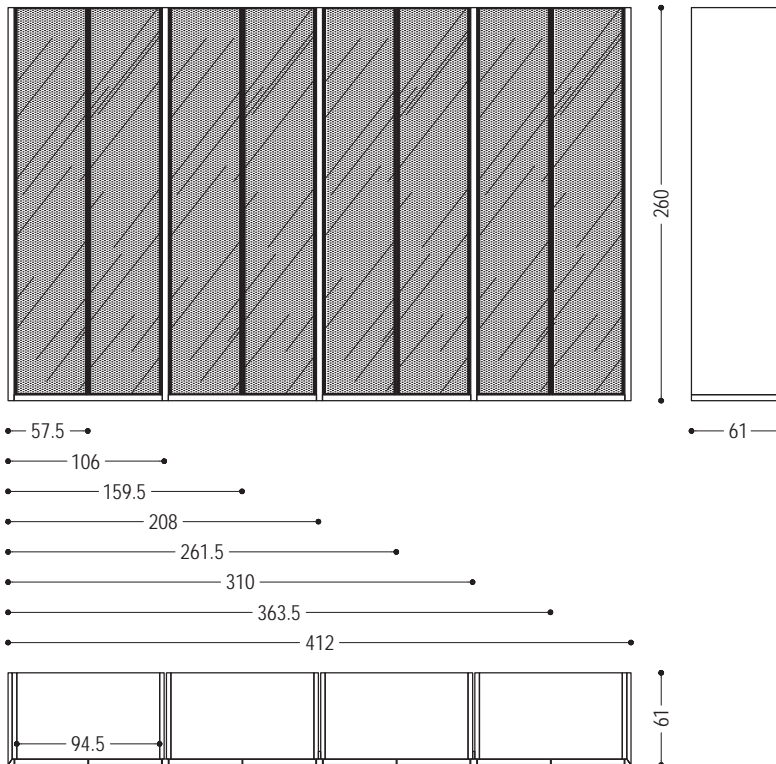



Das Schranksystem Avant wird durch ein zentrales Aufbewahrungselement ergänzt. Organisiert mit 4 beidseitig angeordneten Schubladen mit traditioneller Schwalbenschwanzverbindung. Ideal für die Aufbewahrung von Accessoires für Sie und Ihn, jedes mit seinem eigenen Platz. Hergestellt aus Tischlerplatte und Massivholz und mit einer Glasplatte.

STANDARD VERSION: SCHUBLADEN MIT PUSH PULL ÖFFNUNGSSYSTEM, AUF VOLLAUSZÜGE; AUF ANFRAGE SCHUBLADENBODEN AUS KERNLEDER OLIMPIA (D5), ABNEHMBAR

ART.NR.	MASS	LEDER	GLAS	A1	A2
AVANT ISOLA	L.116 x T.60 x H.91	NEIN	E1	5.440	5.280
			E2	5.580	5.420
		D5	E1	7.040	6.880
			E2	7.180	7.020

VERFÜGBARE AUSFÜHRUNGEN

- A1:** Nussbaum ohne Knoten, Nussbaum mit Knoten
- A2:** Eiche ohne Knoten, Eiche mit Knoten, Kirschbaum
- E1:** Glas: Klarglas, satiniert
- E2:** Glas: Rauchglas, bronziert
- D5:** Leder olimpia

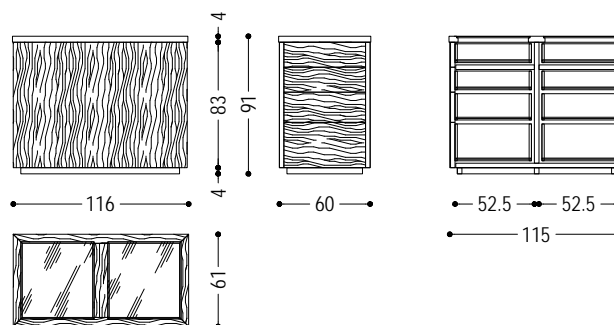



Ankleide aus Tischlerplatte und Massivholz. Funktionelle Innenausstattung, je nach Wunsch erhältlich, mit Kleiderstangen, Einlegeböden, Schubladen mit traditioneller Schwalbenschwanzverbindung usw. Perfekt mit Innenausstattung aus duftendem Zedernholz, ideal gegen Kleidermotten. Auf Wunsch mit Led-Beleuchtung verfügbar.

INNENAUSSTATTUNG NICHT INBEGRIFFEN (PREISE UNTER SCHRÄNKE BESTANDTEILE)

RÜCKWAND NOTWENDIG

WICHTIG: ALLE EINLEGEBÖDEN SIND FEST, NICHT HÖHENVERSTELLBAR

STANDARD VERSION INNEN AUS DUFTENDEM ZEDERNHOLZ; FÜR ANDERE AUSFÜHRUNGEN BITTE MACHBARKEIT UND PREIS MIT DEM VERKAUFSBÜRO PRÜFEN

AVANT OPEN H. 220						
ART.NR.	MASS	ANZAHL DER TÜREN / MODULE	A1	A2	A4	A7
AVANT OPEN 1-220	L.57,5/106 x T.50 x H.220	1 MODUL	1.470	1.390	1.645	1.470
AVANT OPEN 2-220	L.159,5/208 x T.50 x H.220	2 MODULE	1.725	1.630	1.970	1.725

VERFÜGBARE AUSFÜHRUNGEN

- A1: Nussbaum ohne Knoten, Nussbaum mit Knoten
- A2: Eiche ohne Knoten, Eiche mit Knoten, Kirschbaum
- A4: Eiche ohne Knoten pigmentiert: Milchweiß, total black
Eiche mit Knoten pigmentiert: Milchweiß, total black
N.B.: pigmentierte Oberfläche nur aussen, innen aus Zeder
- A7: Zeder

AVANT OPEN H. 240						
ART.NR.	MASS	ANZAHL DER TÜREN / MODULE	A1	A2	A4	A7
AVANT OPEN 1-240	L.57,5/106 x T.50 x H.240	1 MODUL	1.640	1.555	1.815	1.640
AVANT OPEN 2-240	L.159,5/208 x T.50 x H.240	2 MODULE	1.895	1.795	2.145	1.895

VERFÜGBARE AUSFÜHRUNGEN

- A1: Nussbaum ohne Knoten, Nussbaum mit Knoten
- A2: Eiche ohne Knoten, Eiche mit Knoten, Kirschbaum
- A4: Eiche ohne Knoten pigmentiert: Milchweiß, total black
Eiche mit Knoten pigmentiert: Milchweiß, total black
N.B.: pigmentierte Oberfläche nur aussen, innen aus Zeder
- A7: Zeder

AVANT OPEN

AVANT OPEN H. 260

ART.NR.	MASS	ANZAHL DER TÜREN / MODULE	A1	A2	A4	A7
AVANT OPEN 1-260	L.57,5/106 x T.50 x H.260	1 MODUL	1.810	1.725	1.980	1.810
AVANT OPEN 2-260	L.159,5/208 x T.50 x H.260	2 MODULE	2.060	1.960	2.310	2.060

VERFÜGBARE AUSFÜHRUNGEN

- A1: Nussbaum ohne Knoten, Nussbaum mit Knoten
- A2: Eiche ohne Knoten, Eiche mit Knoten, Kirschbaum
- A4: Eiche ohne Knoten pigmentiert: Milchweiß, total black
Eiche mit Knoten pigmentiert: Milchweiß, total black
N.B.: pigmentierte Oberfläche nur aussen, innen aus Zeder
- A7: Zeder

AVANT OPEN 1/2-220

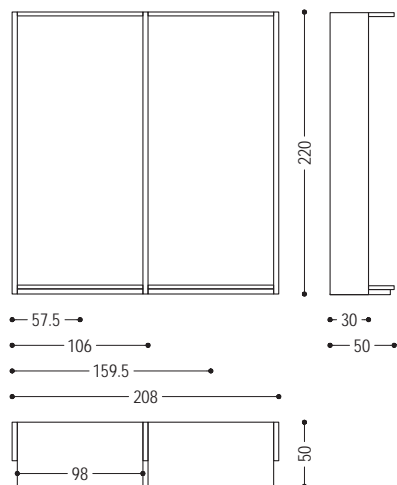

AVANT OPEN 1/2-240

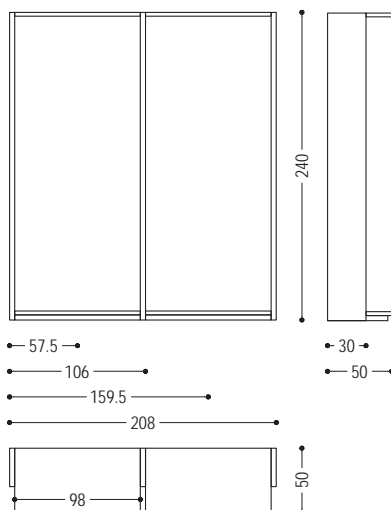

AVANT OPEN 1/2-260

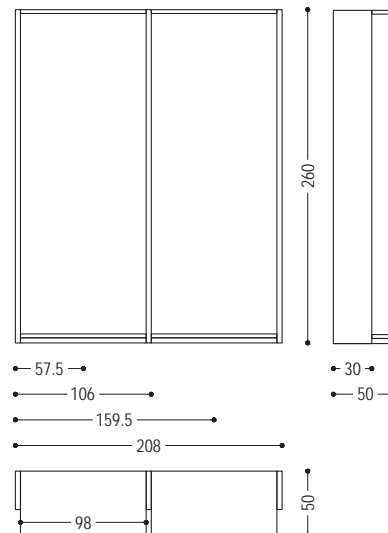



Schrank aus Tischlerplatte und Massivholz, mit Drehtüren aus Glas mit Holzrahmen und Griffmulden. Funktionelle Innenausstattung, je nach Wunsch erhältlich, mit Kleiderstangen, Einlegeböden, Schubladen mit traditioneller Schwalbenschwanzverbindung usw. Perfekt mit Innenausstattung aus duftendem Zedernholz, ideal gegen Kleidermotten. Auf Wunsch mit Led-Beleuchtung verfügbar.

INNENAUSSTATTUNG NICHT INBEGRIFFEN (PREISE UNTER SCHRÄNKE BESTANDTEILE)

FOUR SEASONS GLASS

STANDARD VERSION: KLARGLASTÜREN MIT HOLZRAHMEN; GEFRÄSTE GRIFFE; INNEN AUS DUFTENDEM ZEDERNHOLZ

AUF ANFRAGE: INNEN GLEICHE AUSFÜHRUNG WIE AUSSEN (Eiche pigmentiert nicht erhältlich)

FOUR SEASONS GLASS H.223

ART.NR.	ANZAHL DER TÜREN / MODULE	MASS	TÜREN	A1	A2	A4	A7
NAT-FOUR SEASONS-GLASS2	2-TÜRIG	L.100,8 x T.60 x H.223	E1	3.875	3.695	4.580	3.875
			E2	4.115	3.935	4.820	4.115
			SPIEGEL	3.875	3.695	4.580	3.875
NAT-FOUR SEASONS-GLASS3	3-TÜRIG	L.151,1 x T.60 x H.223	E1	5.695	5.435	6.645	5.695
			E2	6.055	5.795	7.005	6.055
			SPIEGEL	5.695	5.435	6.645	5.695
NAT-FOUR SEASONS-GLASS4	4-TÜRIG	L.200,4 x T.60 x H.223	E1	8.050	7.715	9.325	8.050
			E2	8.530	8.195	9.805	8.530
			SPIEGEL	8.050	7.715	9.325	8.050
NAT-FOUR SEASONS-GLASS5	5-TÜRIG	L.250,7 x T.60 x H.223	E1	10.305	9.855	12.045	10.305
			E2	10.905	10.455	12.645	10.905
			SPIEGEL	10.305	9.855	12.045	10.305
NAT-FOUR SEASONS-GLASS6	6-TÜRIG	L.300 x T.60 x H.223	E1	12.270	11.720	14.345	12.270
			E2	12.990	12.440	15.065	12.990
			SPIEGEL	12.270	11.720	14.345	12.270
NAT-FOUR SEASONS-GLASS7	7-TÜRIG	L.350,3 x T.60 x H.223	E1	14.290	13.670	16.730	14.290
			E2	15.130	14.510	17.570	15.130
			SPIEGEL	14.290	13.670	16.730	14.290
NAT-FOUR SEASONS-GLASS8	8-TÜRIG	L.399,6 x T.60 x H.223	E1	16.410	15.800	19.190	16.410
			E2	17.370	16.760	20.150	17.370
			SPIEGEL	16.410	15.800	19.190	16.410

VERFÜGBARE AUSFÜHRUNGEN

A1: Nussbaum ohne Knoten, Nussbaum mit Knoten

A2: Eiche ohne Knoten, Eiche mit Knoten, Kirschbaum

A4: Eiche ohne Knoten pigmentiert: Milchweiß, total black

Eiche mit Knoten pigmentiert: Milchweiß, total black

N.B.: pigmentierte Oberfläche nur aussen, innen aus Zeder

A7: Zeder

E1: Glas: Klarglas, satiniert

E2: Glas: Rauchglas

FOUR SEASONS GLASS

FOUR SEASONS GLASS H.240

ART.NR.	ANZAHL DER TÜREN / MODULE	MASS	TÜREN	A1	A2	A4	A7
NAT-FOUR SEASONS GLASS2-240	2-TÜRIG	L.100,8 x T.60 x H.240	E1	4.240	3.980	4.850	4.240
			E2	4.480	4.220	5.090	4.480
			SPIEGEL	4.240	3.980	4.850	4.240
NAT-FOUR SEASONS GLASS3-240	3-TÜRIG	L.151,1 x T.60 x H.240	E1	6.335	5.985	7.295	6.335
			E2	6.695	6.345	7.655	6.695
			SPIEGEL	6.335	5.985	7.295	6.335
NAT-FOUR SEASONS GLASS4-240	4-TÜRIG	L.200,4 x T.60 x H.240	E1	8.800	8.285	10.090	8.800
			E2	9.280	8.765	10.570	9.280
			SPIEGEL	8.800	8.285	10.090	8.800
NAT-FOUR SEASONS GLASS5-240	5-TÜRIG	L.250,7 x T.60 x H.240	E1	10.830	10.175	12.400	10.830
			E2	11.430	10.775	13.000	11.430
			SPIEGEL	10.830	10.175	12.400	10.830
NAT-FOUR SEASONS GLASS6-240	6-TÜRIG	L.300 x T.60 x H.240	E1	13.400	12.580	15.320	13.400
			E2	14.120	13.300	16.040	14.120
			SPIEGEL	13.400	12.580	15.320	13.400
NAT-FOUR SEASONS GLASS7-240	7-TÜRIG	L.350,3 x T.60 x H.240	E1	15.640	14.940	18.195	15.640
			E2	16.480	15.780	19.035	16.480
			SPIEGEL	15.640	14.940	18.195	15.640
NAT-FOUR SEASONS GLASS8-240	8-TÜRIG	L.399,6 x T.60 x H.240	E1	17.890	17.080	20.800	17.890
			E2	18.850	18.040	21.760	18.850
			SPIEGEL	17.890	17.080	20.800	17.890

VERFÜGBARE AUSFÜHRUNGEN

- A1: Nussbaum ohne Knoten, Nussbaum mit Knoten
- A2: Eiche ohne Knoten, Eiche mit Knoten, Kirschbaum
- A4: Eiche ohne Knoten pigmentiert: Milchweiß, total black
Eiche mit Knoten pigmentiert: Milchweiß, total black
N.B.: pigmentierte Oberfläche nur aussen, innen aus Zeder
- A7: Zeder
- E1: Glas: Klarglas, satiniert
- E2: Glas: Rauchglas

NATFOUR SEASONS-GLASS2/3/4/5/6/7/8

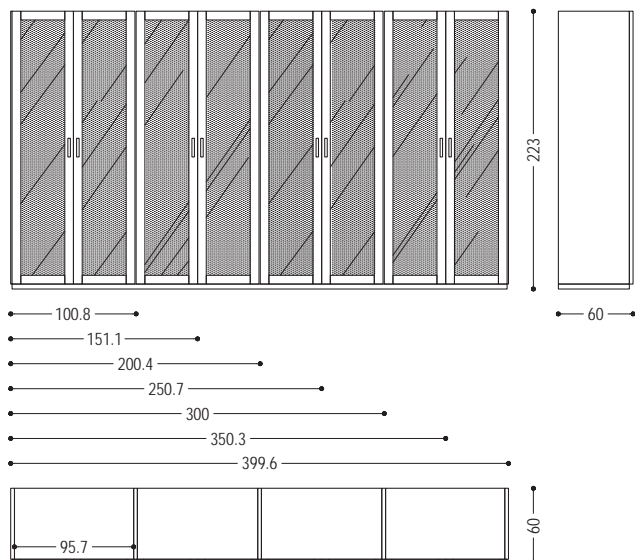

NATFOUR SEASONS-GLASS2/3/4/5/6/7/8-240

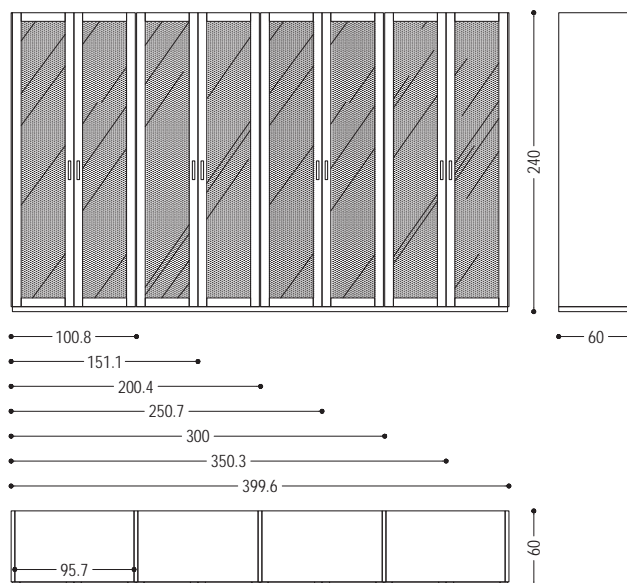



Schrank aus Tischlerplatte und Massivholz, mit Schiebetüren auf Vollauszüge aus Aluminium. Glatte Fronten mit Holzrahmen und Metallgriff. Funktionelle Innenausstattung, je nach Wunsch erhältlich, mit Kleiderstangen, Einlegeböden, Schubladen mit traditioneller Schwalbenschwanzverbindung usw. Perfekt mit Innenausstattung aus duftendem Zedernholz, ideal gegen Kleidermotten. Auf Wunsch mit Led-Beleuchtung verfügbar.

INNENAUSSTATTUNG NICHT INBEGRIFFEN (PREISE UNTER SCHRÄNKE BESTANDTEILE)

STANDARD VERSION: GRIFFE FR197 L.30 CM; INNEN AUS DUFTENDEM ZEDERNHOLZ

AUF ANFRAGE: INNEN GLEICHE AUSFÜHRUNG WIE AUSSEN (Eiche pigmentiert nicht erhältlich)

HANGAR H.223							
ART.NR.	ANZAHL DER TÜREN / MODULE	MASS	TÜREN	A1	A2	A4	A7
YCL03002L	2-TÜRIG	L.200 x T.66,5 x H.223	HOLZ	7.010	6.740	8.475	7.010
			E1	7.345	7.075	8.810	7.345
			E2	7.610	7.340	9.075	7.610
			SPIEGEL	7.195	7.260	8.660	7.195
YCL03003L	3-TÜRIG	L.300 x T.66,5 x H.223	HOLZ	8.115	7.795	10.510	8.115
			E1	8.785	8.465	11.180	8.785
			E2	9.315	8.995	11.710	9.315
			SPIEGEL	8.485	8.835	10.880	8.485
YCL03004L	4-TÜRIG	L.400 x T.66,5 x H.223	HOLZ	10.990	10.545	14.155	10.990
			E1	11.995	11.550	15.160	11.995
			E2	12.790	12.345	15.955	12.790
			SPIEGEL	11.545	12.105	14.710	11.545

VERFÜGBARE AUSFÜHRUNGEN

- A1:** Nussbaum ohne Knoten, Nussbaum mit Knoten
- A2:** Eiche ohne Knoten, Eiche mit Knoten, Kirschbaum
- A4:** Eiche ohne Knoten pigmentiert: Milchweiß, total black
Eiche mit Knoten pigmentiert: Milchweiß, total black
N.B.: pigmentierte Oberfläche nur aussen, innen aus Zeder
- A7:** Zeder
- E1:** Glas: satiniert
- E2:** Glas: Rauchglas, bronziert

HANGAR

HANGAR H.240

ART.NR.	ANZAHL DER TÜREN / MODULE	MASS	TÜREN	A1	A2	A4	A7
YCL03002L-240	2-TÜRIG	L.200 x T.66,5 x H.240	HOLZ	7.885	7.585	9.200	7.890
			E1	8.555	8.255	9.870	8.560
			E2	9.085	8.785	10.400	9.090
			SPIEGEL	8.255	7.955	9.570	8.260
YCL03003L-240	3-TÜRIG	L.300 x T.66,5 x H.240	HOLZ	9.130	8.770	11.335	9.130
			E1	10.135	9.775	12.340	10.135
			E2	10.930	10.570	13.135	10.930
			SPIEGEL	9.685	9.325	11.890	9.685
YCL03004L-240	4-TÜRIG	L.400 x T.66,5 x H.240	HOLZ	12.365	11.860	15.240	12.365
			E1	13.705	13.200	16.580	13.705
			E2	14.765	14.260	17.640	14.765
			SPIEGEL	13.105	12.600	15.980	13.105

VERFÜGBARE AUSFÜHRUNGEN

- A1:** Nussbaum ohne Knoten, Nussbaum mit Knoten
A2: Eiche ohne Knoten, Eiche mit Knoten, Kirschbaum
A4: Eiche ohne Knoten pigmentiert: Milchweiß, total black
 Eiche mit Knoten pigmentiert: Milchweiß, total black
 N.B.: pigmentierte Oberfläche nur aussen, innen aus Zeder
A7: Zeder
E1: Glas: satiniert
E2: Glas: Rauchglas, bronziert

HANGAR H.260

ART.NR.	ANZAHL DER TÜREN / MODULE	MASS	TÜREN	A1	A2	A4	A7
YCL03002L-260	2-TÜRIG	L.200 x T.66,5 x H.260	HOLZ	8.600	8.275	10.275	8.600
			E1	9.270	8.945	10.945	9.270
			E2	9.800	9.475	11.475	9.800
			SPIEGEL	8.970	8.645	10.645	8.970
YCL03003L-260	3-TÜRIG	L.300 x T.66,5 x H.260	HOLZ	9.950	9.550	12.705	9.950
			E1	10.955	10.555	13.710	10.955
			E2	11.750	11.350	14.505	11.750
			SPIEGEL	10.505	10.105	13.260	10.505
YCL03004L-260	4-TÜRIG	L.400 x T.66,5 x H.260	HOLZ	13.475	12.935	17.125	13.475
			E1	14.815	14.275	18.465	14.815
			E2	15.875	15.335	19.525	15.875
			SPIEGEL	14.215	13.675	17.865	14.215

VERFÜGBARE AUSFÜHRUNGEN

- A1:** Nussbaum ohne Knoten, Nussbaum mit Knoten
A2: Eiche ohne Knoten, Eiche mit Knoten, Kirschbaum
A4: Eiche ohne Knoten pigmentiert: Milchweiß, total black
 Eiche mit Knoten pigmentiert: Milchweiß, total black
 N.B.: pigmentierte Oberfläche nur aussen, innen aus Zeder
A7: Zeder
E1: Glas: satiniert
E2: Glas: Rauchglas, bronziert

HANGAR

YCL 03002L

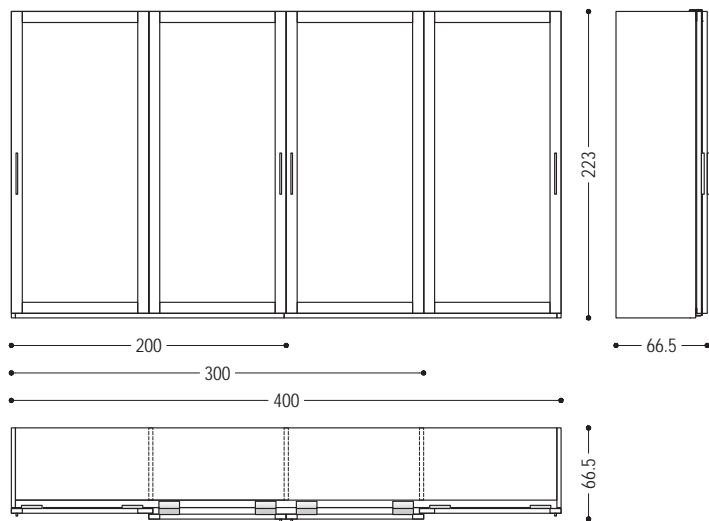

YCL 03003L

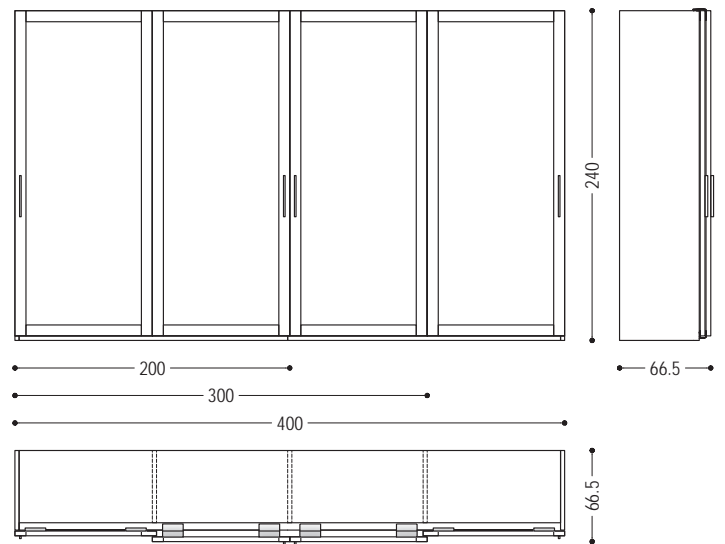

YCL 03004L

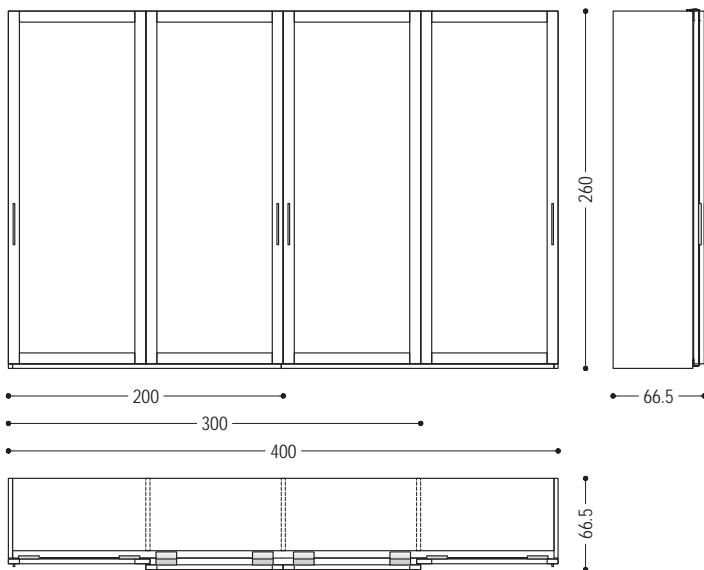



Schrank aus Tischlerplatte und Massivholz, mit Schiebetüren auf Vollauszüge aus Aluminium. Glatte Fronten mit Holzgriffen auf der ganzen Höhe entlang. Funktionelle Innenausstattung, je nach Wunsch erhältlich, mit Kleiderstangen, Einlegeböden, Schubladen mit traditioneller Schwalbenschwanzverbindung usw. Perfekt mit Innenausstattung aus duftendem Zedernholz, ideal gegen Kleidermotten. Auf Wunsch mit Led-Beleuchtung verfügbar.

INNENAUSSTATTUNG NICHT INBEGRIFFEN (PREISE UNTER SCHRÄNKE BESTANDTEILE)

STANDARD VERSION: GRIFFE AUS HOLZ; INNEN AUS DUFTENDEM ZEDERNHOLZ

AUF ANFRAGE: INNEN GLEICHE AUSFÜHRUNG WIE AUSSEN (Eiche pigmentiert nicht erhältlich)

HANGAR LIGHT H.223							
ART.NR.	ANZAHL DER TÜREN / MODULE	MASS	TÜREN	A1	A2	A4	A7
YCL07002	2-TÜRIG	L.200 x T.67,5 x H.223	HOLZ	6.310	6.065	7.790	6.310
			SPIEGEL	6.680	6.435	8.160	6.680
YCL07003	3-TÜRIG	L.300 x T.67,5 x H.223	HOLZ	7.205	6.915	9.615	7.205
			SPIEGEL	7.760	7.470	10.170	7.760
YCL07004	4-TÜRIG	L.400 x T.67,5 x H.223	HOLZ	9.645	9.270	12.850	9.645
			SPIEGEL	10.385	10.010	13.590	10.385

VERFÜGBARE AUSFÜHRUNGEN

- A1: Nussbaum ohne Knoten, Nussbaum mit Knoten
- A2: Eiche ohne Knoten, Eiche mit Knoten, Kirschbaum
- A4: Eiche ohne Knoten pigmentiert: Milchweiß, total black
Eiche mit Knoten pigmentiert: Milchweiß, total black
N.B.: pigmentierte Oberfläche nur aussen, innen aus Zeder
- A7: Zeder

HANGAR LIGHT

HANGAR LIGHT H.240

ART.NR.	ANZAHL DER TÜREN / MODULE	MASS	TÜREN	A1	A2	A4	A7
YCL07002-240	2-TÜRIG	L.200 x T.67,5 x H.240	HOLZ	7.110	6.830	8.655	7.110
			SPIEGEL	7.480	7.200	9.025	7.480
YCL07003-240	3-TÜRIG	L.300 x T.67,5 x H.240	HOLZ	8.110	7.785	10.595	9.110
			SPIEGEL	8.665	8.340	11.150	9.665
YCL07004-240	4-TÜRIG	L.400 x T.67,5 x H.240	HOLZ	10.855	10.430	14.170	10.855
			SPIEGEL	11.595	11.170	14.910	11.595

VERFÜGBARE AUSFÜHRUNGEN

A1: Nussbaum ohne Knoten, Nussbaum mit Knoten

A2: Eiche ohne Knoten, Eiche mit Knoten, Kirschbaum

A4: Eiche ohne Knoten pigmentiert: Milchweiß, total black

Eiche mit Knoten pigmentiert: Milchweiß, total black

N.B.: pigmentierte Oberfläche nur aussen, innen aus Zeder

A7: Zeder

HANGAR LIGHT H.260

ART.NR.	ANZAHL DER TÜREN / MODULE	MASS	TÜREN	A1	A2	A4	A7
YCL07002-260	2-TÜRIG	L.200 x T.67,5 x H.260	HOLZ	7.880	7.580	9.620	7.880
			SPIEGEL	8.250	7.950	9.990	8.250
YCL07003-260	3-TÜRIG	L.300 x T.67,5 x H.260	HOLZ	9.000	8.650	11.840	9.000
			SPIEGEL	9.555	9.205	12.395	9.555
YCL07004-260	4-TÜRIG	L.400 x T.67,5 x H.260	HOLZ	12.060	11.585	15.840	12.060
			SPIEGEL	12.800	12.325	16.580	12.800

VERFÜGBARE AUSFÜHRUNGEN

A1: Nussbaum ohne Knoten, Nussbaum mit Knoten

A2: Eiche ohne Knoten, Eiche mit Knoten, Kirschbaum

A4: Eiche ohne Knoten pigmentiert: Milchweiß, total black

Eiche mit Knoten pigmentiert: Milchweiß, total black

N.B.: pigmentierte Oberfläche nur aussen, innen aus Zeder

A7: Zeder

HANGAR LIGHT

YCL07002

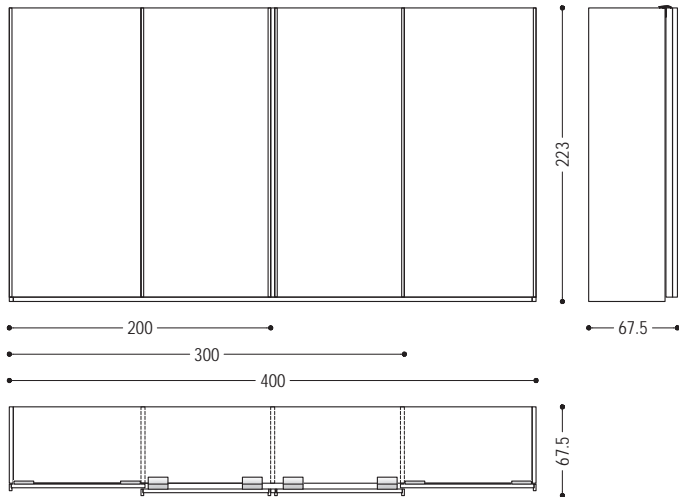

YCL07003

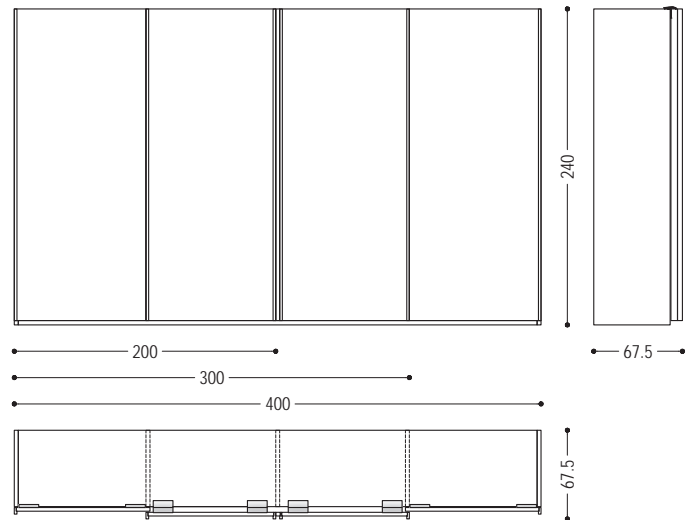

YCL 07004

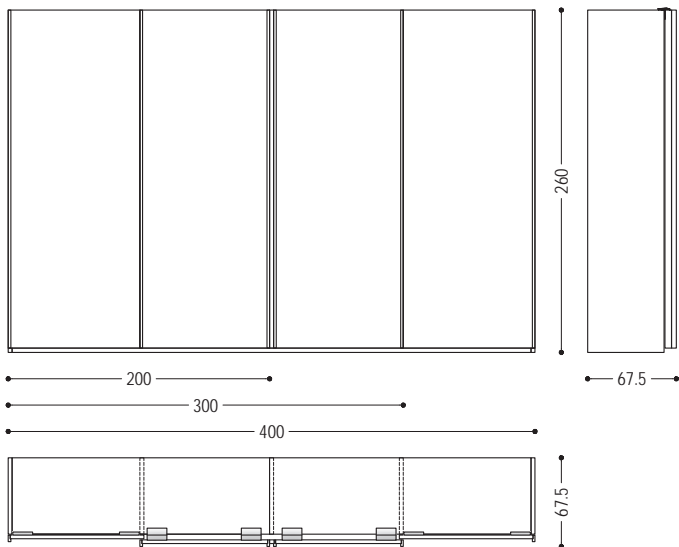



Schrank aus Tischlerplatte und Massivholz mit asymmetrischen glatten Türen mit Metallgriff. Traditionelle Schrankkoffer auf moderne Weise interpretiert, mit funktioneller Innenausstattung aus duftendem Zedernholz, ideal gegen Kleidermotten. Mit LED-Beleuchtung ausgestattet.

STANDARD INNENAUSSTATTUNG: GEMÄß SKIZZE

STANDARD VERSION: GRIFFE AUS EISEN IRONDUST LACKIERT (B2); INNEN AUS DUFTENDEM ZEDERNHOLZ;
 AUF ANFRAGE: INNEN GLEICHE AUSFÜHRUNG WIE AUSSEN (außer Eiche pigmentiert)

ART.NR.	MASS	GRIFFE	A1	A2	A4	A7
NUIT 1	L.133/264 x T.63/67 x H.190	B2	11.900	11.545	13.165	12.000
		B3	12.300	11.945	13.565	12.400

VERFÜGBARE AUSFÜHRUNGEN

- A1:** Nussbaum ohne Knoten, Nussbaum mit Knoten
- A2:** Eiche ohne Knoten, Eiche mit Knoten, Kirschbaum
- A4:** Eiche ohne Knoten pigmentiert: Milchweiß, total black
 Eiche mit Knoten pigmentiert: Milchweiß, total black
 N.B.: pigmentierte Oberfläche nur aussen, innen aus Zeder
- A7:** Zeder
- B2:** Eisen lackiert: iron dust, RAL (nur ausgewählte Farben)
- B3:** Eisen lackiert, Effekt matt gebürstet: Bronze antik, Edelstahl, Titan

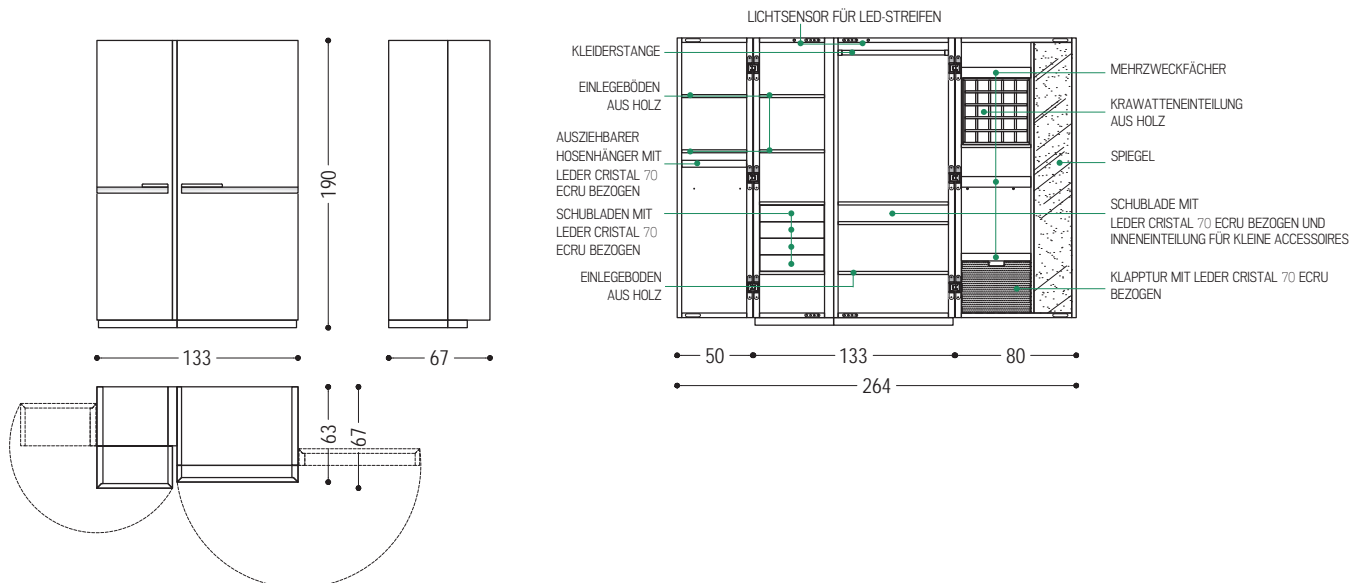



Garderobenständer völlig aus Massivholz, ist von Rudern der venezianischen Gondeln inspiriert, die dynamisch in einem zentralen Kreuz verbunden sind.

N.B.: MONTIERT GELIEFERT, NICHT ZERLEGBAR

ART.NR.	MASS	A1	A2
VENEZIANO	Ø 60 x H.162	5.990	5.890

VERFÜGBARE AUSFÜHRUNGEN

A1: Nussbaum ohne Knoten, Nussbaum mit Knoten

A2: Eiche ohne Knoten, Eiche mit Knoten, Kirschbaum

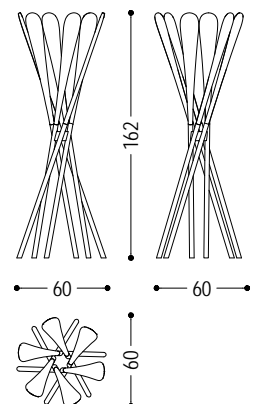

SCHRÄNKE BESTANDTEILE

SCHUBKASTEN MIT PUSH-PULL SYSTEM

STANDARD VERSION: SCHUBLADEN MIT PUSH PULL ÖFFNUNGSSYSTEM, AUF VOLLAUSZÜGE

ART.NR.	SCHUBLADEN	MASS	SCHUBLADENBODEN	A1	A2	A4	A7
YCL02001.008	3 SCHUBLADEN	FÜR EINZELRAUM H 59	HOLZ	2.290	2.210	2.370	2.290
			KERNLEDER OLIMPIA	2.890	2.810	2.970	2.890
YCL02001.007	3 SCHUBLADEN	FÜR DOPPELRAUM H 59	HOLZ	2.585	2.520	2.725	2.585
			KERNLEDER OLIMPIA	3.485	3.420	3.625	3.485
YCL02001.0010	5 SCHUBLADEN	FÜR EINZELRAUM H 95	HOLZ	3.510	3.420	3.600	3.510
			KERNLEDER OLIMPIA	4.510	4.420	4.600	4.510
YCL02001.009	5 SCHUBLADEN	FÜR DOPPELRAUM H 95	HOLZ	3.810	3.695	3.995	3.810
			KERNLEDER OLIMPIA	5.310	5.195	5.495	5.310

VERFÜGBARE AUSFÜHRUNGEN

A1: Nussbaum ohne Knoten, Nussbaum mit Knoten

A2: Eiche ohne Knoten, Eiche mit Knoten, Kirschbaum

A4: Eiche ohne Knoten pigmentiert: Milchweiß, total black

Eiche mit Knoten pigmentiert: Milchweiß

N.B.: pigmentierte Oberfläche nur aussen, innen aus Zeder

A7: Zeder

YCL 02001.008

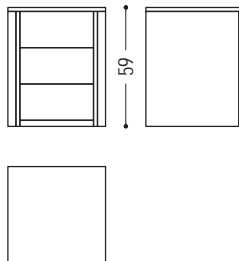

YCL 02001.007

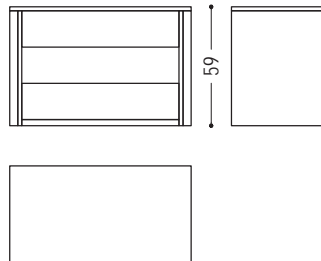

YCL 02001.0010

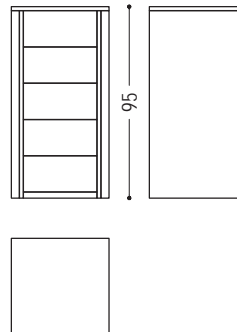

YCL 02001.009

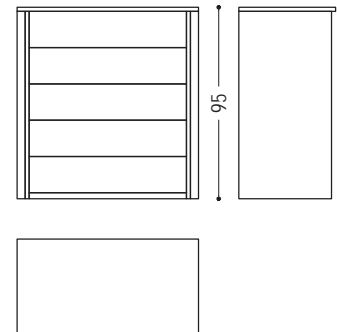

SCHRÄNKE BESTANDTEILE

SCHUBKASTEN MIT GRIFF

STANDARD VERSION: SCHUBLADEN AUF VOLLAUSZÜGE, GRIFFE FR178 L.9 CM

ART.NR.	SCHUBLADEN	MASS	SCHUBLADENBODEN	A1	A2	A4	A7
YCL02001.004	3 SCHUBLADEN	FÜR EINZELRAUM H 59	HOLZ	1.765	1.675	2.000	1.765
			KERNLEDER OLIMPIA	2.365	2.275	2.600	2.365
YCL02001.003	3 SCHUBLADEN	FÜR DOPPELRAUM H 59	HOLZ	2.045	1.980	2.305	2.045
			KERNLEDER OLIMPIA	2.945	2.880	3.205	2.945
YCL02001.002	5 SCHUBLADEN	FÜR EINZELRAUM H 95	HOLZ	2.630	2.530	2.935	2.630
			KERNLEDER OLIMPIA	3.630	3.530	3.935	3.630
YCL02001.001	5 SCHUBLADEN	FÜR DOPPELRAUM H 95	HOLZ	2.920	2.815	3.230	2.920
			KERNLEDER OLIMPIA	4.420	4.315	4.730	4.420

VERFÜGBARE AUSFÜHRUNGEN

- A1: Nussbaum ohne Knoten, Nussbaum mit Knoten
- A2: Eiche ohne Knoten, Eiche mit Knoten, Kirschbaum
- A4: Eiche ohne Knoten pigmentiert: Milchweiß, total black
Eiche mit Knoten pigmentiert: Milchweiß
- N.B.: pigmentierte Oberfläche nur aussen, innen aus Zeder
- A7: Zeder

YCL 02001.004

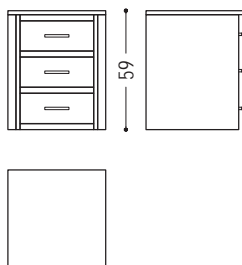

YCL 02001.003

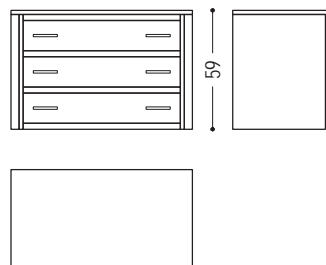

YCL 02001.002



YCL 02001.001

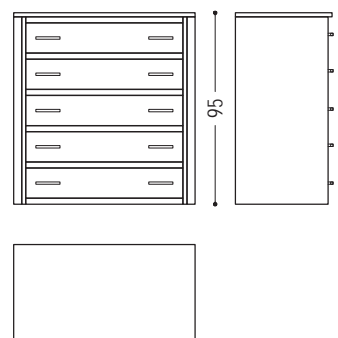

EINLEGEBÖDEN

ART.NR.	MASS	A1	A2	A4	A7
YCL02002.003	L 100 x H 3 PASSEND ZUM DOPPELRAUM	260	240	295	260
YCL02002.004	L 50 x H 3 PASSEND ZUM EINZELRAUM	220	195	260	220

VERFÜGBARE AUSFÜHRUNGEN

- A1: Nussbaum ohne Knoten, Nussbaum mit Knoten
- A2: Eiche ohne Knoten, Eiche mit Knoten, Kirschbaum
- A4: Eiche ohne Knoten pigmentiert: Milchweiß, total black
Eiche mit Knoten pigmentiert: Milchweiß, total black
- A7: Zeder

YCL 02002.003

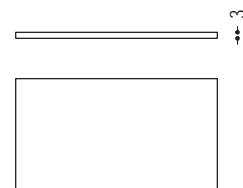

YCL 02002.004

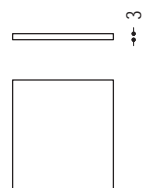

SCHRÄNKE BESTANDTEILE

SCHUHABLAGEN					
ART.NR.	MASS	A1	A2	A4	A7
PORTASCARPE 2	L 100 x H 3 PASSEND ZUM DOPPELRAUM	270	260	305	270
PORTASCARPE 1	L 50 x H 3 PASSEND ZUM EINZELRAUM	230	210	230	230

VERFÜGBARE AUSFÜHRUNGEN

- A1: Nussbaum ohne Knoten, Nussbaum mit Knoten
- A2: Eiche ohne Knoten, Eiche mit Knoten, Kirschbaum
- A4: Eiche ohne Knoten pigmentiert: Milchweiß, total black
Eiche mit Knoten pigmentiert: Milchweiß, total black
- A7: Zeder

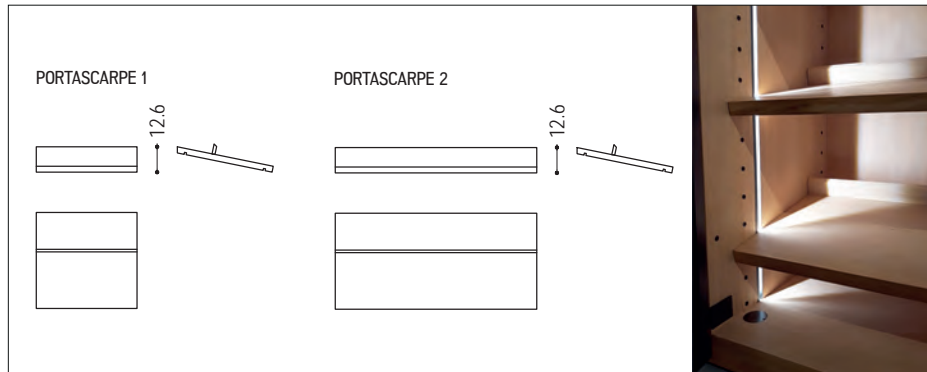

KLEIDERSTANGE		
ART.NR.	MASS	HOLZ
YCL02003.001-W	L 100 x H 3 PASSEND ZUM DOPPELRAUM	165
YCL02003.002-W	L 50 x H 3 PASSEND ZUM EINZELRAUM	135

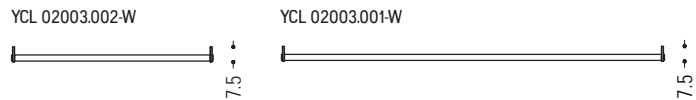

SCHRÄNKE BESTANDTEILE

MODUL MIT AUSZUGSBÖDEN AUF HOLZFÜHRUNG

ART.NR.	AUSZUGSBÖDEN	MASS	VERKLEIDUNG DER AUSZUGSBÖDEN	A1	A2	A4	A7
RIP. ESTR. 1L	4 AUSZUGSBÖDEN	FÜR EINZELRAUM H 60	HOLZ	840	795	940	840
			KERNLEDER OLIMPIA	1.640	1.595	1.740	1.640
RIP. ESTR. 2L	6 AUSZUGSBÖDEN	FÜR EINZELRAUM H 87	HOLZ	1.365	1.300	1.540	1.365
			KERNLEDER OLIMPIA	2.565	2.500	2.740	2.565
RIP. ESTR. 3L	4 AUSZUGSBÖDEN	FÜR DOPPELRAUM H 60	HOLZ	1.470	1.430	1.565	1.470
			KERNLEDER OLIMPIA	2.670	2.630	2.765	2.670
RIP. ESTR. 4 L	6 AUSZUGSBÖDEN	FÜR DOPPELRAUM H 87	HOLZ	2.035	1.990	2.170	2.035
			KERNLEDER OLIMPIA	3.835	3.790	3.970	3.835

VERFÜGBARE AUSFÜHRUNGEN

- A1:** Nussbaum ohne Knoten, Nussbaum mit Knoten
A2: Eiche ohne Knoten, Eiche mit Knoten, Kirschbaum
A4: Eiche ohne Knoten pigmentiert: Milchweiß, total black
 Eiche mit Knoten pigmentiert: Milchweiß, total black
A7: Zeder

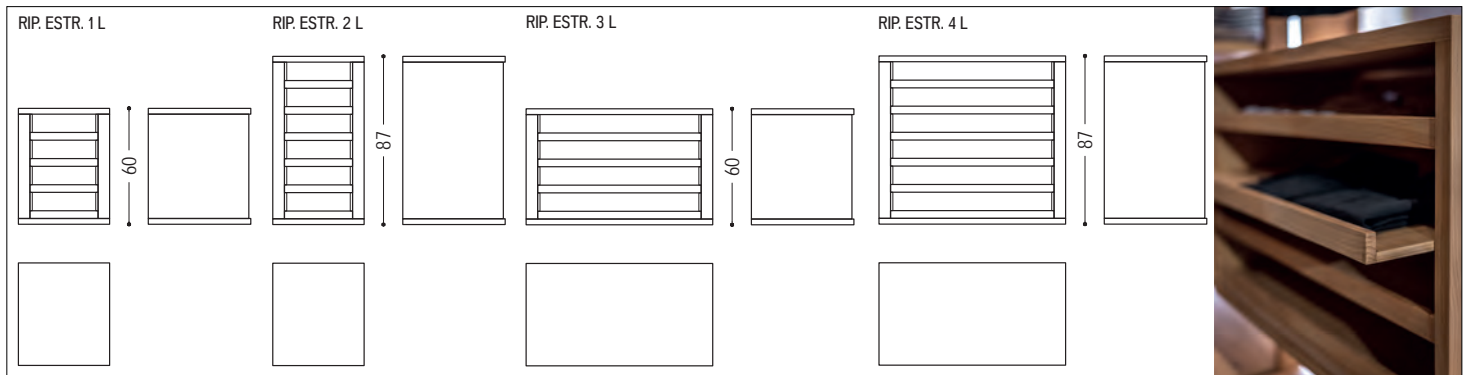

MODUL MIT AUSZUGSBÖDEN AUF VOLLAUSZUG

ART.NR.	AUSZUGSBÖDEN	MASS	VERKLEIDUNG DER AUSZUGSBÖDEN	A1	A2	A4	A7
RIP. ESTR. 1M	2 AUSZUGSBÖDEN	FÜR EINZELRAUM H 60	HOLZ	765	720	855	765
			KERNLEDER OLIMPIA	1.165	1.120	1.255	1.165
RIP. ESTR. 3M	2 AUSZUGSBÖDEN	FÜR DOPPELRAUM H 60	HOLZ	1.275	1.205	1.390	1.275
			KERNLEDER OLIMPIA	1.875		2.290	1.875
RIP. ESTR. 2M	3 AUSZUGSBÖDEN	FÜR EINZELRAUM H 87	HOLZ	960	910	1.090	960
			KERNLEDER OLIMPIA	1.560	1.510	1.690	1.560
RIP. ESTR. 3M	3 AUSZUGSBÖDEN	FÜR DOPPELRAUM H 60	KERNLEDER OLIMPIA		1.805		
RIP. ESTR. 4 M	3 AUSZUGSBÖDEN	FÜR DOPPELRAUM H 87	HOLZ	1.635	1.530	1.765	1.635
			KERNLEDER OLIMPIA	2.535	2.435	2.665	2.535

VERFÜGBARE AUSFÜHRUNGEN

- A1:** Nussbaum ohne Knoten, Nussbaum mit Knoten
A2: Eiche ohne Knoten, Eiche mit Knoten, Kirschbaum
A4: Eiche ohne Knoten pigmentiert: Milchweiß, total black
 Eiche mit Knoten pigmentiert: Milchweiß, total black
A7: Zeder

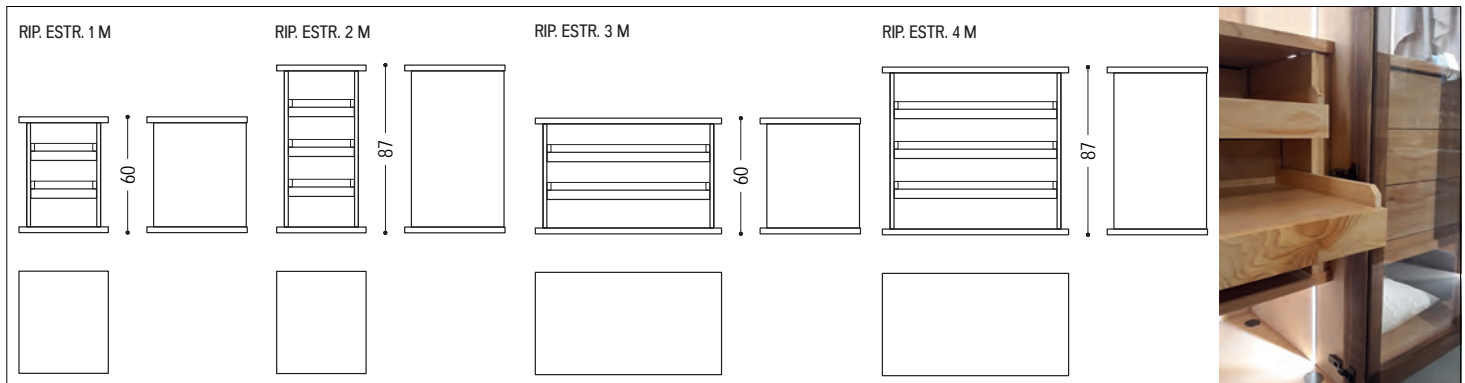

SCHRÄNKE BESTANDTEILE

INNENEINTEILUNG FÜR SCHUBLADEN

ART.NR.	MODUL	A1	A2	A7
PORTAOGGETTI CASSETTO 1	INNEN SCHUBLADE FÜR EINZELRAUM	415	390	415
PORTAOGGETTI CASSETTO 2	INNEN SCHUBLADE FÜR DOPPELRAUM	615	575	615

VERFÜGBARE AUSFÜHRUNGEN

- A1:** Nussbaum ohne Knoten, Nussbaum mit Knoten
A2: Eiche ohne Knoten, Eiche mit Knoten, Kirschbaum
A7: Zeder

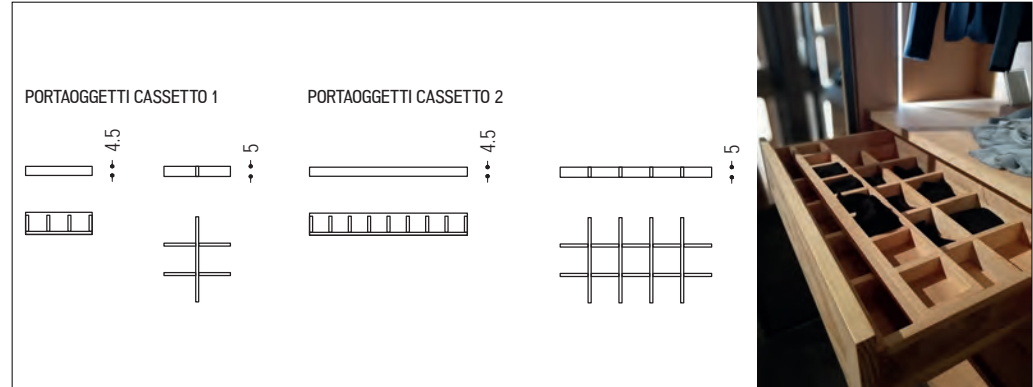

PUSH-PULL HOSENHALTER

ART.NR.	MODUL	A1	A2	A4	A7
PORTAPANTALONI 1	PASSEND ZUM EINZELRAUM	700	650	695	700
PORTAPANTALONI 2	PASSEND ZUM DOPPELRAUM	840	785	825	840

VERFÜGBARE AUSFÜHRUNGEN

- A1:** Nussbaum ohne Knoten, Nussbaum mit Knoten
A2: Eiche ohne Knoten, Eiche mit Knoten, Kirschbaum
A4: Eiche ohne Knoten pigmentiert: Milchweiß, total black
 Eiche mit Knoten pigmentiert: Milchweiß, total black
A7: Zeder

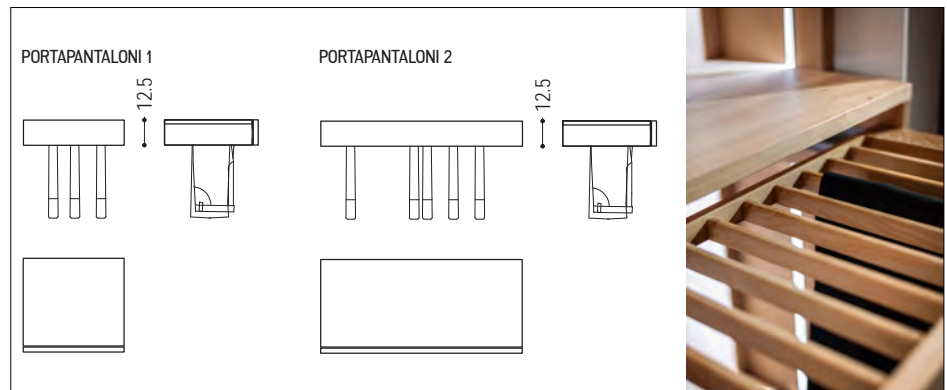

LED BELEUCHTUNG FÜR SCHRANK

PREIS FÜR JEDES SCHRANKMODUL: 2 LED LEISTEN 2 PROFILE FÜR LED 1 TRAFÖ (GEEIGNET BIS ZU 30 WATT) 1 SENSOR IN 2 VARIANTEN (NÄHERUNGSSENSOR ODER BEIM TÜRÖFFNEN)	1.060
---	-------



KYOTO 6 S. 2

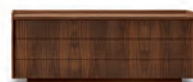

REVO NIGHT DRESSER S. 3



RIALTO NIGHT FLY DRESSER S. 4



SOSPIRO NIGHT DRESSER S. 5



Kommode aus Tischlerplatte und Massivholz, mit 4 Schubladen mit traditioneller Schwalbenschanzverbindung gefertigt.

STANDARD VERSION: SCHUBLADEN MIT GEFRÄSTEN GRIFFMULDEN, AUF VOLLAUSZÜGE

ART.NR.	MASS	A1	A2
KYOTO 6	L.120 x T.50 x H.80	4.640	4.470

VERFÜGBARE AUSFÜHRUNGEN

A1: Nussbaum ohne Knoten, Nussbaum mit Knoten

A2: Eiche ohne Knoten, Eiche mit Knoten, Kirschbaum

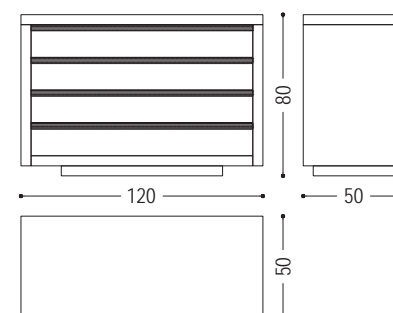



Kommode aus Tischlerplatte und Massivholz mit einem Rahmen, in dem die Platte eingelassen ist, und Schubladen mit traditionellen Schwalbenschwanzverbindungen. Die besondere vertikale Verarbeitung von den Fronten, Fresart, erzeugt einen modernen und dynamischen geometrischen Effekt.

STANDARD VERSION: SCHUBLADEN MIT PUSH PULL ÖFFNUNGSSYSTEM, AUF VOLLAUSZÜGE

ART.NR.	MASS	FRONTEN	A1	A2
REVO NIGHT DRESSER 1	L.120 x T.50 x H.70	FRESART: SOTTILE / MEDIA / MOSSA	5.850	5.710
		GLATT	4.850	4.710
REVO NIGHT DRESSER 2	L.180 x T.50 x H.70	FRESART: SOTTILE / MEDIA / MOSSA	8.300	8.100
		GLATT	6.900	6.700

VERFÜGBARE AUSFÜHRUNGEN

- A1: Nussbaum ohne Knoten, Nussbaum mit Knoten
- A2: Eiche ohne Knoten, Eiche mit Knoten, Kirschbaum

N.B.: KIRSCHBAUM UND VARIANTEN MIT KNOTEN NUR MIT GLATTEN FRONTEN ERHÄLTICH

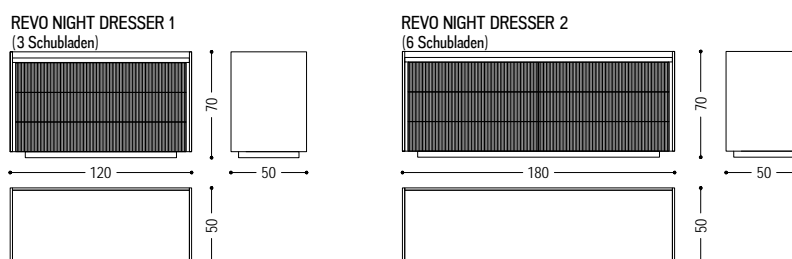



Kommode aus Tischlerplatte und Massivholz, mit Holzrahmen und 4 Schubladen mit traditioneller Schwalbenschanzverbindung gefertigt.

STANDARD VERSION: SCHUBLADEN MIT PUSH PULL ÖFFNUNGSSYSTEM, AUF VOLLAUSZÜGE; FÜSSCHEN AUS EISEN IRONDUST LACKIERT (B2)

ART.NR.	MASS	STRUKTUR	FÜSSCHEN	FRONTEN		
				A1	A2	A6
RIALTO NIGHT_FLY DRESSER	L.120 x T.50 x H.80	NUSSBAUM MIT UND OHNE KNOTEN	B2	3.970		
			B3	4.370		
		EICHE MIT UND OHNE KNOTEN	B2		3.760	4.345
			B3		4.160	4.745

VERFÜGBARE AUSFÜHRUNGEN

- A1:** Nussbaum ohne Knoten, Nussbaum mit Knoten
- A2:** Eiche ohne Knoten, Eiche mit Knoten
- A6:** Briccola
- B2:** Eisen lackiert: irondust, RAL (nur ausgewählte Farben)
- B3:** Eisen lackiert, Effekt matt gebürstet: Bronze antik, Edelstahl, Titan

AUFPREIS FÜR GRIFFE	
4 GRIFFE AUS KERNLEDER OLIMPIA	300

AUFPREIS FÜR LEDERPLATTE	
KERNLEDER OLIMPIA	520

DETAIL: GRIFF

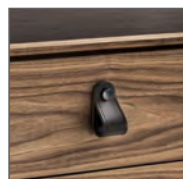

DETAIL: LEDERPLATTE

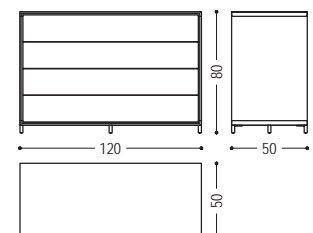



Kommode mit Massivholz- und Tischlerplattenstruktur, mit 4 Schubladen mit Massivholzfronten und traditionellen Schwalbenschwanzverbindungen. Schubladenöffnung mit geformtem und versenktem Griff.

STANDARD VERSION: SCHUBLADEN MIT GRIFFMULDEN, AUF VOLLAUSZÜGE

ART.NR.	MASS	A1	A2
SOSPIRO NIGHT DRESSER	L.120 x T.50 x H.80	4.780	4.640

VERFÜGBARE AUSFÜHRUNGEN

A1: Nussbaum ohne Knoten, Nussbaum mit Knoten

A2: Eiche ohne Knoten, Eiche mit Knoten, Kirschbaum

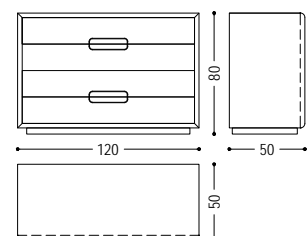

NACHTTISCHE



FREEDOM S.2



KYOTO 5 S.3



NATURA 1 S.4



NIGHT-NIGHT S.5



REVO NIGHT TABLE S.6



RIALTO NIGHT S.8



RIALTO NIGHT FLY S.9



SOSPIRO NIGHT TABLE S.10



Nachttisch aus Massivholz, bestehend aus unabhängige Module, die übereinander gestellt sind, mit traditioneller Schwalbenschwanzverbindung gefertigt. Mit offenen Modulen und/oder mit Schublade erhältlich.

STANDARD VERSION (modell FREEDOM COM 2): SCHUBLADE MIT PUSH PULL ÖFFNUNGSSYSTEM, AUF VOLLAUSZÜGE, MIT FRONTEN AUS EISEN IRONDUST LACKIERT (B2)

ART.NR.	MASS	SCHUBLADENFRONT	A1	A2
FREEDOM COM 2	L.38 x T.38 x H.39	B2	1.165	1.125
		B3	1.365	1.325
FREEDOM COM 1	L.38 x T.38 x H.39	-	360	345

VERFÜGBARE AUSFÜHRUNGEN

- A1:** Nussbaum ohne Knoten
- A2:** Eiche ohne Knoten, Kirschbaum
- B2:** Eisen lackiert: irondust, RAL (nur ausgewählte Farben)
- B3:** Eisen lackiert, Effekt matt gebürstet: Bronze antik, Edelstahl, Titan

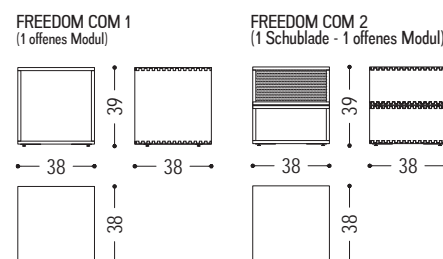



Nachttisch aus furnierter Tischlerplatte, mit 3 Schubladen mit Fronten aus Massivholz und mit traditioneller Schwalbenschanzverbindung gefertigt.

STANDARD VERSION: SCHUBLADEN MIT GEFRÄSTEN GRIFFMULDEN, AUF VOLLAUSZÜGE

ART.NR.	MASS	A1	A2
KYOTO 5	L.65 x T.43 x H.47	2.275	2.195

VERFÜGBARE AUSFÜHRUNGEN

A1: Nussbaum ohne Knoten, Nussbaum mit Knoten

A2: Eiche ohne Knoten, Eiche mit Knoten, Kirschbaum

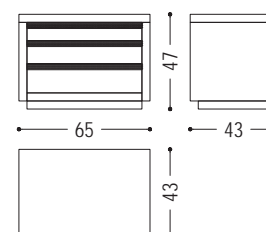



Nachttisch aus Massivholz, mit 1 Schublade mit traditioneller Schwalbenschanzverbindung gefertigt.

STANDARD VERSION: SCHUBLADE MIT GRIFFE FR178, AUF VOLLAUSZÜGE

ART.NR.	MASS	A1	A2
NATURA-COM1	L.65 x T.43 x H.35	1.550	1.500

VERFÜGBARE AUSFÜHRUNGEN

A1: Nussbaum ohne Knoten, Nussbaum mit Knoten

A2: Eiche ohne Knoten, Eiche mit Knoten, Kirschbaum

NATURA-COM1
(1 Schublade)

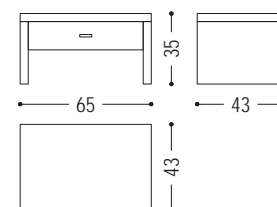



Nachttisch aus furnierter Tischlerplatte, mit ausgefrästen Ablage auf der Oberfläche. Mit oder ohne Schublade, mit traditioneller Schwalbenschwanzverbindung erhältlich.

STANDARD VERSION (Modelle 36.01.1 und 36.01.2): SCHUBLADE MIT GEFRÄSTEN GRIFFMULDEN, AUF VOLLAUSZÜGE

ART.NR.	MASS	A1	A2
36.01.2	L.35 x T.35 x H.35	1.330	1.290
36.01.1	L.55 x T.35 x H.35	1.460	1.415
36.02.2	L.35 x T.35 x H.35	995	950
36.02.1	L.55 x T.35 x H.35	1.065	1.050

VERFÜGBARE AUSFÜHRUNGEN

- A1: Nussbaum ohne Knoten, Nussbaum mit Knoten
- A2: Eiche ohne Knoten, Eiche mit Knoten, Kirschbaum

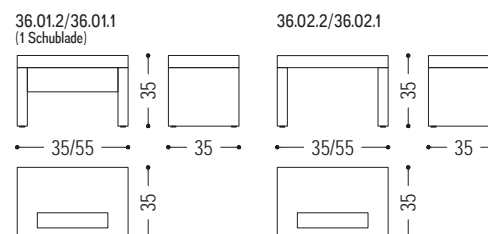



Nachttisch aus furnierter Tischlerplatte, mit einem Rahmen, in dem die Platte eingelassen ist, erhältlich mit 2 Schubladen oder mit 1 Schublade und 1 offenem Modul. Die Schubladen sind mit traditionellen Schwalbenschwanzverbindungen und die besondere vertikale Verarbeitung von den Fronten, Fresart, erzeugt einen modernen und dynamischen geometrischen Effekt.

REVO NIGHT TABLE

STANDARD VERSION: SCHUBLADEN MIT PUSH PULL ÖFFNUNGSSYSTEM, AUF VOLLAUSZÜGE

ART.NR.	MASS	FRONTEN	A1	A2
REVO NIGHT TABLE 1.1	L.50 x T.45 x H.54	FRESART: SOTTILE / MEDIA / MOSSA	2.100	2.040
		GLATT	1.720	1.660
REVO NIGHT TABLE 1.2	L.90 x T.45 x H.54	FRESART: SOTTILE / MEDIA / MOSSA	3.260	3.160
		GLATT	2.480	2.380
REVO NIGHT TABLE 2.1	L.50 x T.45 x H.54	FRESART: SOTTILE / MEDIA / MOSSA	1.790	1.730
		GLATT	1.600	1.540
REVO NIGHT TABLE 2.2	L.90 x T.45 x H.54	FRESART: SOTTILE / MEDIA / MOSSA	2.680	2.580
		GLATT	2.300	2.200

VERFÜGBARE AUSFÜHRUNGEN

- A1: Nussbaum ohne Knoten, Nussbaum mit Knoten
 A2: Eiche ohne Knoten, Eiche mit Knoten, Kirschbaum

N.B.: KIRSCHBAUM UND VARIANTEN MIT KNOTEN NUR MIT GLATTEN FRONTEN ERHÄLTICH

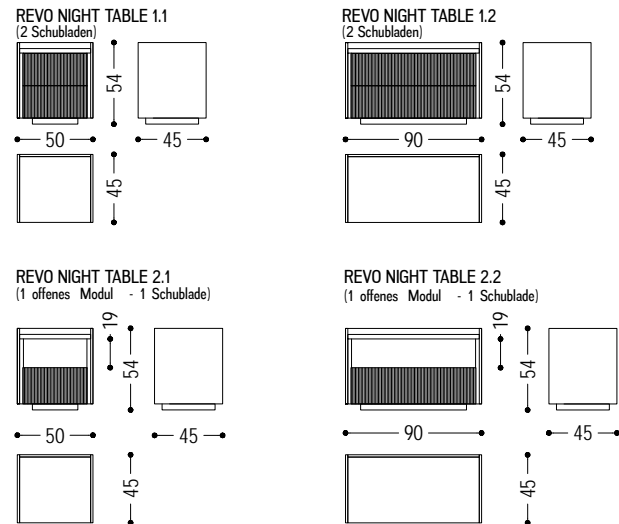



Nachttisch aus Tischlerplatte und Massivholz, mit 2 Schubladen mit traditioneller Schwalbenschwanzverbindung gefertigt. Mit Außenstruktur aus Eisen oder Holz erhältlich.

STANDARD VERSION: SCHUBLADEN MIT PUSH PULL ÖFFNUNGSSYSTEM, AUF VOLLAUSZÜGE; RÜCKWAND AUS HOLZ

WICHTIG: IM PREIS DER VARIANTE RIALTO NIGHT METAL IST DIE STRUKTUR AUS EISEN SCHON INBEGRIFFEN (AUSSER RÜCKWAND)

ART.NR.	MASS	STRUKTUR	FRONTEN		
			A1	A2	A6
RIALTO_NIGHT WOOD	L.50 x T.40 x H.37	NUSSBAUM MIT UND OHNE KNOTEN	1.720		
		EICHE MIT UND OHNE KNOTEN		1.650	1.940
RIALTO_NIGHT METAL	L.50 x T.40 x H.37	B2	1.930	1.860	2.140
		B3	2.820	2.750	3.030

VERFÜGBARE AUSFÜHRUNGEN

- A1:** Nussbaum ohne Knoten, Nussbaum mit Knoten
- A2:** Eiche ohne Knoten, Eiche mit Knoten
- A6:** Briccola
- B2:** Eisen lackiert: irondust, RAL (nur ausgewählte Farben)
- B3:** Eisen lackiert, Effekt matt gebürstet: Bronze antik, Edelstahl, Titan

AUFPREIS FÜR RÜCKWAND VARIANTEN	
B2	200
B3	760

VERFÜGBARE AUSFÜHRUNGEN

- B2:** Eisen lackiert: irondust, RAL (nur ausgewählte Farben)
- B3:** Eisen lackiert, Effekt matt gebürstet: Bronze antik, Edelstahl, Titan

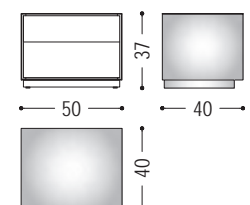



Nachttisch aus Tischlerplatte und Massivholz, mit 2 Schubladen mit traditioneller Schwalbenschanzverbindung gefertigt.

STANDARD VERSION: SCHUBLADEN MIT PUSH PULL ÖFFNUNGSSYSTEM, AUF VOLLAUSZÜGE
FÜSSCHEN AUS EISEN IRONDUST LACKIERT (B2)

ART.NR.	MASS	STRUKTUR	FÜSSCHEN	FRONTEN		
				A1	A2	A6
RIALTO NIGHT_FLY	L.50 x T.40 x H.38	NUSSBAUM MIT UND OHNE KNOTEN	B2	1.670		
			B3	1.910		
		EICHE MIT UND OHNE KNOTEN	B2		1.605	1.870
			B3		1.845	2.110

VERFÜGBARE AUSFÜHRUNGEN

A1: Nussbaum ohne Knoten, Nussbaum mit Knoten

A2: Eiche ohne Knoten, Eiche mit Knoten

A6: Briccola

B2: Eisen lackiert: irondust, RAL (nur ausgewählte Farben)

B3: Eisen lackiert, Effekt matt gebürstet: Bronze antik, Edelstahl, Titan

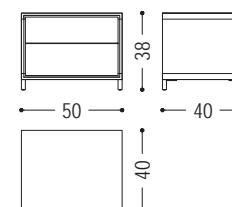



Nachttisch mit Massivholz- und Tischlerplattenstruktur, mit 2 Schubladen mit Massivholzfronten und traditionellen Schwalbenschwanzverbindungen. Schubladenöffnung mit geformtem und versenktem Griff.

STANDARD VERSION: SCHUBLADEN MIT GRIFFMULDEN, AUF VOLLAUSZÜGE

ART.NR.	MASS	A1	A2
SOSPIRO NIGHT TABLE	L.60 x T.48 x H.49	1.980	1.920

VERFÜGBARE AUSFÜHRUNGEN

A1: Nussbaum ohne Knoten, Nussbaum mit Knoten

A2: Eiche ohne Knoten, Eiche mit Knoten, Kirschbaum

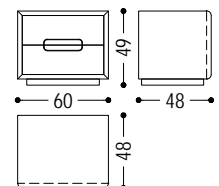



SINCERA S. 2



SPECCHIERA S. 3



Spiegel mit Rahmen aus Massivholz. Perfektes Element für Schlaf-, Wohn- und Badezimmer.

WANDBEFESTIGUNG - BESCHLÄGE INBEGRIFFEN

ART.NR.	MASS	A1	A2	A4	A6
SINCERA	L.84 x T.23 x H.210,7	1.630	1.510	1.910	2.150
SINCERA2	L.114 x T.23 x H.210,7	1.840	1.700	2.220	2.390

VERFÜGBARE AUSFÜHRUNGEN

- A1:** Nussbaum ohne Knoten, Nussbaum mit Knoten
- A2:** Eiche ohne Knoten, Eiche mit Knoten, Kirschbaum
- A4:** Eiche ohne Knoten pigmentiert: Milchweiß, total black
Eiche mit Knoten pigmentiert: Milchweiß, total black
- A6:** Briccola

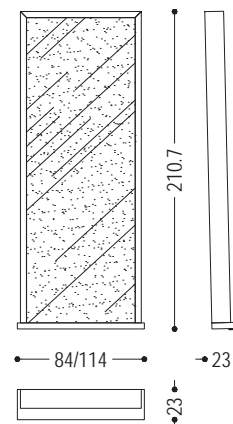



Spiegel mit Rahmen und Struktur aus Massivholz. Perfektes Element für Schlaf-, Wohn- und Badezimmer.

WANDBEFESTIGUNG - BESCHLÄGE INBEGRIFFEN

ART.NR.	MASS	A1	A2	A4	A6
YCL02005.002	L.60 x T.3 x H.200	1.130	1.090	1.330	1.460
YCL02005.001	L.90 x T.3 x H.200	1.190	1.140	1.460	1.540

VERFÜGBARE AUSFÜHRUNGEN

- A1:** Nussbaum ohne Knoten, Nussbaum mit Knoten
- A2:** Eiche ohne Knoten, Eiche mit Knoten, Kirschbaum
- A4:** Eiche ohne Knoten pigmentiert: Milchweiß, total black
Eiche mit Knoten pigmentiert: Milchweiß, total black
- A6:** Briccola

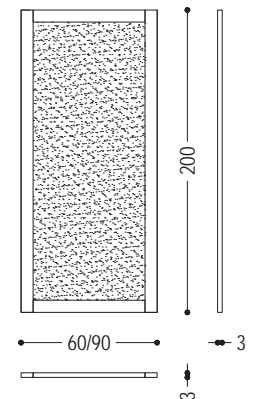

TECHNISCHE HINWEISE S. 2



FIAMMA LAMP S. 3



FORELLA S. 4



SERENA S. 5

LICHTINTENSITÄT | TECHNISCHE HINWEISE

FARBEN DES LICHTS

In Abbildung sind die verschiedenen Farbtöne des Lichts für Lampe angegeben.

Auf Anfrage sind andere Farbtöne erhältlich. Bitte wenden Sie sich an unsere Verkaufsabteilung für Machbarkeit.

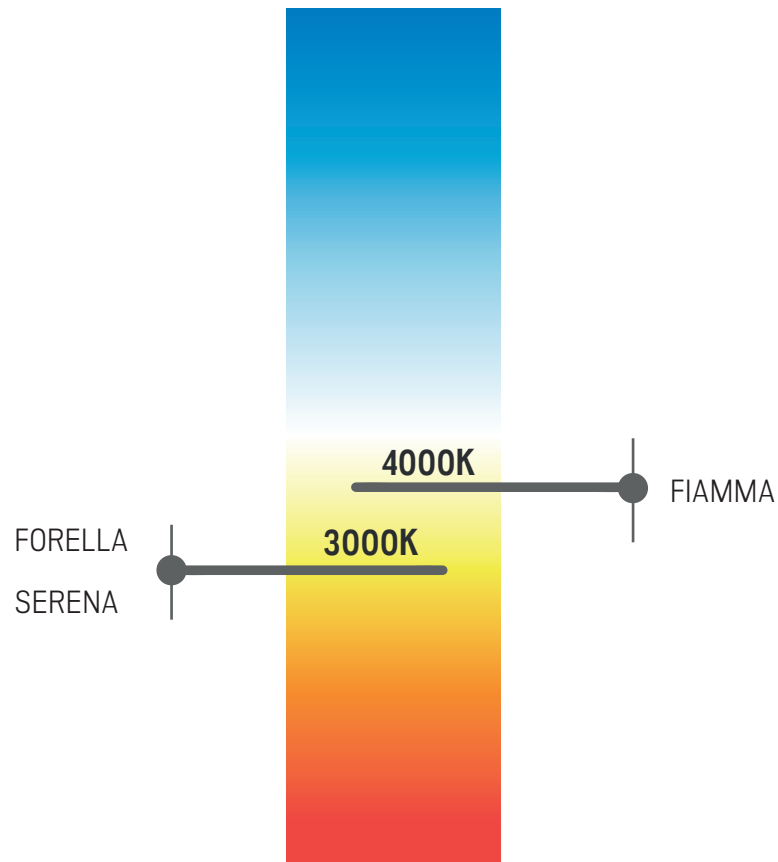



Stehlampe mit bildhauerischem Design, völlig aus Massivholz und aus einem einzigen Block gefertigt. LED-Licht am Rand des Lampenprofils entlang. Viereckige Bodenplatte aus Eisen.

STANDARD VERSION: BODENPLATTE AUS EISEN IRONDUST LACKIERT (B2); BELEUCHTUNG MIT LED STREIFEN; LAMPE MIT FUSSSCHALTER AUSGESTATTET

ART.NR.	MASS	GESTELL	A1	A2	A4	A9
FIAMMA	L.30,5 x T.30,5 x H.179	B2	5.090	4.890	6.185	5.830
		B3	5.270	5.070	6.365	6.010

VERFÜGBARE AUSFÜHRUNGEN

- A1: Nussbaum ohne Knoten, Nussbaum mit Knoten
- A2: Eiche ohne Knoten, Eiche mit Knoten
- A4: Eiche ohne Knoten pigmentiert: Milchweiß, total black
Eiche mit Knoten pigmentiert: Milchweiß, total black
- A9: Zeder Vulcano
- B2: Eisen lackiert: irondust, RAL (nur ausgewählte Farben)
- B3: Eisen lackiert, Effekt matt gebürstet: Bronze antik, Edelstahl, Titan

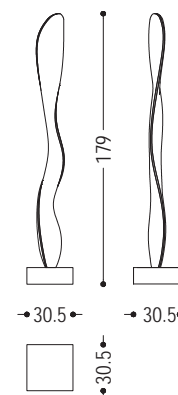



Stehleuchte mit skulpturalem Design, komplett aus Massivholz gefertigt. Das Zusammenspiel von Massivholz und Hohlraum ermöglicht es dem Licht, dank der LED-Streifen, durch das Holz zu dringen.

STANDARD VERSION: BELEUCHTUNG MIT LED STREIFEN; MIT FERNBEDIENUNG AUSGESTATTET

ART.NR.	MASS	A1	A2	A4	A7	A9
FORELLA	L.52,8 x T.52,8 x H.166,6	4.700	4.560	5.380	3.980	5.180

VERFÜGBARE AUSFÜHRUNGEN

- A1: Nussbaum ohne Knoten
- A2: Eiche ohne Knoten, Kirschbaum
- A4: Eiche ohne Knoten pigmentiert: Milchweiß, total black
Eiche mit Knoten pigmentiert: Milchweiß
- A7: Zeder
- A9: Zeder Contract

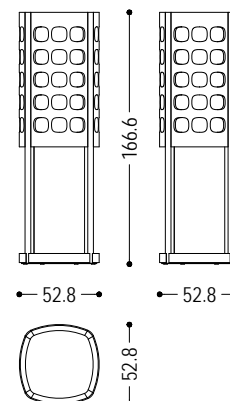



Stehlampe mit Struktur aus Briccola Massivholz und Metallgewebe als Schirm für die vier Glühlampen.

STANDARD VERSION: LAMPE MIT GOLDBLATTDETAILS UND MURANOGLAS; LAMPENSCHIRM UND SOCKEL AUS EISEN LACKIERT IRONDUST (B2); LAMPE MIT FUSSSCHALTER AUSGESTATTET

ART.NR.	MASS	A6
BRICCOLA-FIGINI	Ø 90 x H.213	22.380

VERFÜGBARE AUSFÜHRUNGEN

A6: Briccola

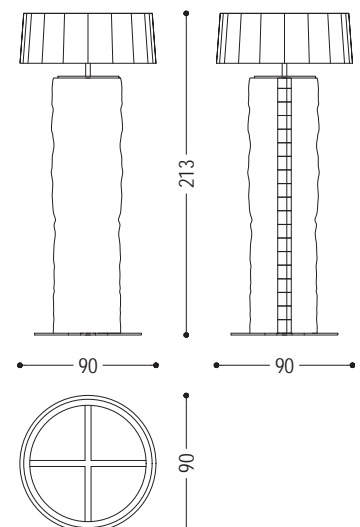



ANTI-COMFORT LEI & LUI S. 2



BRIC-A-BRAC S. 2



BRICCOLE A MURANO S. 2



BRICIOLE S. 3



CISITALIA 202 S. 3



CODICE BRICCOLE S. 3



L'ANIMA DEL LEGNO S. 4



LAGUNA S. 4



STENDARDO S. 4



TOTEM S. 5



UNICORNO S. 5



VENETIAN MERMAIDS S. 5



STANDARD VERSION: EISEN RAL 9010 (REINWEISS) LACKIERT (B2); LÖCHER WEISS GEKITTET

ART.NR.	MASS	A6
ANTI-COMFORT LEI	L.60 x T.103,5 x H.48/83	4.440
ANTI-COMFORT LUI	L.60,8 x T.142,2 x H.45/80	4.440

VERFÜGBARE AUSFÜHRUNGEN

A6: Briccola

BRIC-A-BRAC PIERO LISSONI



ART.NR.	MASS	A6
BRICCOLA-LISSONI	L.25/35/45 x T.45/50 x H.15/20/25	2.100

VERFÜGBARE AUSFÜHRUNGEN

A6: Briccola

BRICCOLE A MURANO LUISA CASTIGLIONI



ART.NR.	MASS	A6
BRICCOLA-CASTIGLIONI1	L.90 x T.30,5 x H.31	6.000
BRICCOLA-CASTIGLIONI	L.181 x T.30,5 x H.31	9.900

VERFÜGBARE AUSFÜHRUNGEN

A6: Briccola



N.B.: GEGENSTÄNDE NICHT INBEGRIFFEN

ART.NR.	MASS	A6
BRICCOLA-NAVONE	L.245 x T.50 x H.174	13.060

VERFÜGBARE AUSFÜHRUNGEN

A6: Briccola

CISITALIA 202 PAOLO PININFARINA

2011



N.B.: EISENGESTELL LACKIERT RAL 5003 SAPHIRBLAU

ART.NR.	MASS	A6
BRICCOLA-PININFARINA	L.78 x T.28/33 x H.105	6.405

VERFÜGBARE AUSFÜHRUNGEN

A6: Briccola

CODICE BRICCOLE TERRY DWAN

2010



ART.NR.	MASS	A6
BRICCOLA-DWAN1	L.103,2 x T.24 x H.90	4.935
BRICCOLA-DWAN2	L.207,2 x T.24 x H.90	8.960
BRICCOLA-DWAN3	L.311,2 x T.24 x H.90	11.555

VERFÜGBARE AUSFÜHRUNGEN

A6: Briccola



ART.NR.	MASS	A6
BRICCOLA-SCIOLA	L.80 x T.80 x H.290	16.355

VERFÜGBARE AUSFÜHRUNGEN

A6: Briccola

LAGUNA PAOLO PIVA

ART.NR.	MASS	A6
BRICCOLA-PIVA	L.298 x T.100 x H.70	15.000

VERFÜGBARE AUSFÜHRUNGEN

A6: Briccola

STENDARDO ENZO MARI

ART.NR.	MASS	A6
BRICCOLA-MARI	L.80 x T.80 x H.340	8.200

VERFÜGBARE AUSFÜHRUNGEN

A6: Briccola



ART.NR.	MASS	A6
BRICCOLA-SADLER	Ø 30/90 x H. 270	11.590

VERFÜGBARE AUSFÜHRUNGEN
A6: Briccola

UNICORNO ALESSANDRO MENDINI



STANDARD VERSION: BLAUE AUGEN IN MURANOGLAS. HORN GOLDFARBIG

ART.NR.	MASS	A6
BRICCOLA-MENDINI	L.182 x T.58 x H.45/94	4.500

VERFÜGBARE AUSFÜHRUNGEN
A6: Briccola

VENETIAN MERMAIDS ELIO FIORUCCI



ART.NR.	MASS	A6
BRICCOLA-FIORUCCI	L.306 x T.50 x H. 172	12.030

VERFÜGBARE AUSFÜHRUNGEN
A6: Briccola

BARRIQUE

TECNICHE HINWEISE S. 2



DOGA S. 3



MATTIA S. 4



STAVE TABLE S. 5



WINE TABLE S. 6



GOFFO S. 7



RUSTICO S. 8



AVI S. 9



DRAGHESA S. 10



BOTTEA S. 11



CHINESE ROOF S. 12



PANCA SAN PATRIGNANO S. 13



TOMMY S. 14



INVERSO S. 15



CINQUEDOGHE S. 16



DOC S. 17



ETTA S. 18



SARDINIA S. 19



VIRGOLA S. 20



PARAVENTO PLIÉ S. 21



CATCH ME S. 22



DOGADOGA S. 23



SPIROS S. 24



VASSOIO S. 25



ARCO E HORN S. 26



CULLA LETIZIA S. 27

ALLGEMEINE INFORMATIONEN

Recycling, Umweltschutz, Rückgewinnung und soziale Sensibilität für Fässer und Menschen. Das ist der Hintergrund von "Barrique, das neue Leben des Holzes, dem Projekt, das von Riva 1920 und San Patignano im Jahr 2012 ins Leben gerufen wurde. Das Projekt umfasste die Herstellung von Designstücken aus dem Holz der Barriques, Weinfässer.

Die Idee entstand nach einem Besuch des Unternehmens in der Gemeinde San Patignano. Als man die eleganten Barriques im Keller von San Patignano entdeckte, war es sofort klar, dass dieses ein neuentdecktes Material sein könnte, das sowohl der Umwelt als auch den Menschen ein erneutes Leben und eine neue Umgebung geben könnte. Nach 10 Jahren hat Riva 1920 beschlossen, diesem Projekt erneutes Leben einzuhauchen, um der Gemeinde San Patignano wieder nahe zu sein und auch um sein Engagement für Umweltschutz zu verstärken.

San Patignano gilt als größtes Drogen-Rehabilitationszentrum Europas, das seit 1978 der Gemeinschaft anscheinend hoffnungslosen Menschen hilft, ein neues Leben aufzubauen.

Die Gemeinde San Patignano hat erfolgreich einen bedeutenden Weinanbau entwickelt, der sowohl in Italien als auch im Ausland für die hohe Qualität ihrer Weinsorten geschätzt wird. Diese Weine reifen in Fässern von 225 oder 500 Litern. Die Fässer sind alle aus französischem Eichenholz hergestellt und wurden mindestens drei Jahre lang im Freien gelagert. Im Keller beträgt die Lebensdauer eines solchen Behälters jedoch nur drei Jahrgänge. Nach einer maximalen Nutzung von drei Jahren wäre das Holz dieser Fässer ohne die Wiederverwendung des «Barrique»-Projekts zur Vernichtung bestimmt.

TECHNISCHE INFORMATIONEN

Jede Fassdaube einer Barrique ist einzigartig, hat unterschiedliche Masse und Formen. Seine Krümmung, die von der Hitze des Feuers herrührt, und seine Tresterfarbe, ein unauslöschliches Zeichen des Weins, der in den Fässern zur Reifung gebracht wurde, machen sie zu einem lebendigen Element, das zunächst interpretiert und dann geformt werden muss.

PFLEGE

Die Produkte dieser Kollektion werden je nach ihren Eigenschaften mit Öl oder Wachs behandelt oder roh belassen. Für die Pflege wenden Sie sich bitte an Riva 1920.





Tisch mit einer Platte, die durch die Aneinanderreihung von Barrique-Eichenleisten entsteht. Die Dauben prägen auch die geschwungene Form der Beine.

ART.NR.	MASS	BARRIQUES
DOGA 1	L.190,4 x T.93,7/95 x H.72,4 cm	6.100
DOGA 2	L.214,8 x T.93,7/95 x H.72,4 cm	6.350
DOGA 3	L.232,8 x T.93,7/95 x H.72,4 cm	6.750

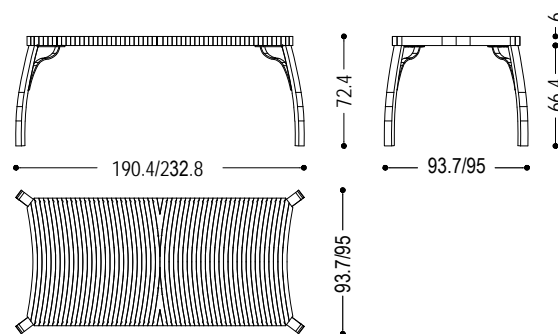



Tisch mit Platte bestehend aus versetzten, verleimten Leisten, einem zentralen Bein aus geschwungenen, sich zur Mitte hin verjüngenden Latten und einem geschliffenen Sockel aus dem Deckel der Fässer.

ART.NR.	MASS	BARRIQUES
MATTIA	L.70 x T.70 x H.74 cm	3.300

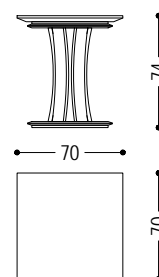



Runder Tisch mit einer 1,5 cm dicken, extraklaren Glasplatte, der sich durch ein zentrales Bein aus Eichenlatten von Barrique auszeichnet, die im Profil angeordnet und an einem Metallrahmen befestigt sind.

ART.NR.	MASS	BARRIQUES
STAVE TABLE 1	Ø 160 x H.74	11.380
STAVE TABLE 2	Ø 180 x H.74	13.080
STAVE TABLE 3	Ø 200 x H.74	14.980

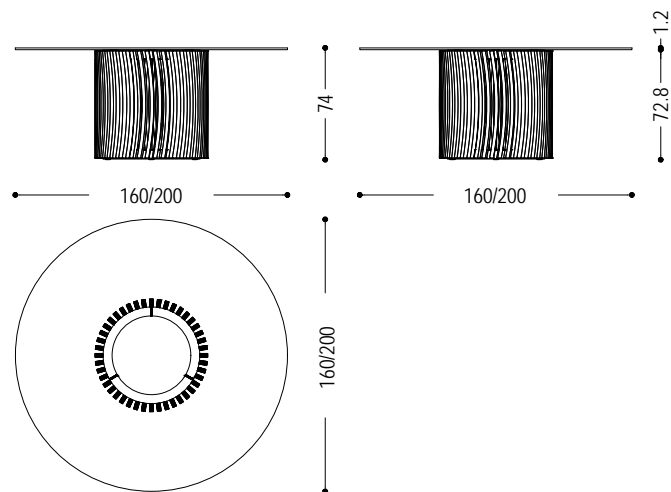



Tisch mit verleimter Eichenplatte mit verjüngten Kanten. Die Barrique-Latten prägen die Form des Sockels, der an majestätische antike Schiffe erinnert.

ART.NR.	MASS	BARRIQUES
WINE TABLE 1	L.240 x T.100 x H.74	7.300
WINE TABLE 2	L.260 x T.100 x H.74	7.520
WINE TABLE 3	L.280 x T.100 x H.74	7.840
WINE TABLE 4	L.300 x T.100 x H.74	8.210

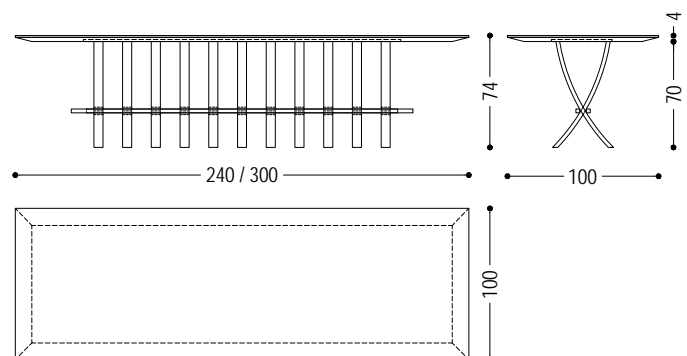



Stuhl aus Eichenlatten von Barrique-Fässern, Sitzfläche bestehend aus der Basis des Fasses, Rückenlehne und Beine aus gebogenen Latten.

ART.NR.	MASS	BARRIQUES
GOFFO 1	L.62,6 x T.73,7 x H.40/133	2.400

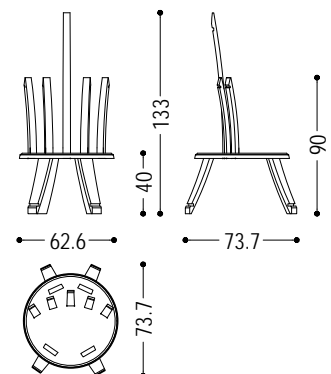



Kleiner Tisch aus Eichenlatten von Barrique-Fässern. Sockel und Platte haben den gleichen Durchmesser, das mittlere Bein besteht aus geschwungenen Latten, die sich an den Enden verjüngen.

ART.NR.	MASS	BARRIQUES
RUSTICO 1	Ø 62,6 x H.71 cm	2.300

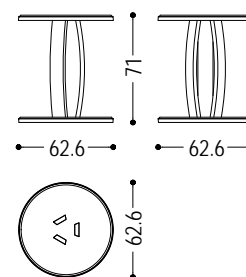



Stuhl, der aus der Aneinanderreihung von kleinen Eichenlatten aus den Barrique-Fässern gefertigt wurde.

ART.NR.	MASS	BARRIQUES
AVI 1	L.49 x T.47 x H.43,3/72,2	2.350

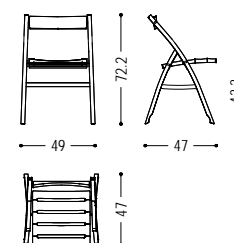



Stuhl aus Eichenlatten, gewonnen aus Barrique-Fässern, die in einem Halbkreis angeordnet sind und die geschwungene Form der Sitzfläche betonen.

ART.NR.	MASS	BARRIQUES
DRAGHESSA	L.68,1 x T.55,7 x H.53,3/93,6	2.900

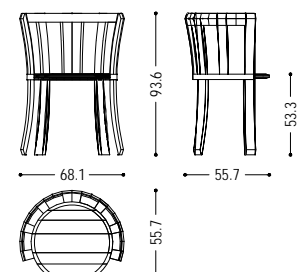



Bank komplett aus Eichenholz aus den Barrique-Fässern gefertigt. Die Sitzfläche ist aus verleimten Dauben, deren geschwungener Querschnitt den Komfort bestimmt. Die vertikalen Teile sind durch Schwalbenschwanzverbindungen gekennzeichnet.

ART.NR.	MASS	BARRIQUES
BOTTEA 1	L.75 x T.42 x H. x 30,5	2.280

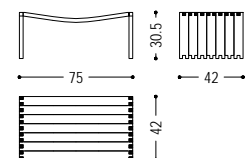



Bank mit doppelt geneigter Sitzfläche aus Barrique-Holzplatten, kombiniert mit einem Eisengestell.

ART.NR.	MASS	BARRIQUES
CHINESE ROOF 1	L.91 x T.104 x H.53,9	3.800
CHINESE ROOF 2	L.182,7 x T.104 x H.53,9	6.200

CHINESE ROOF 1

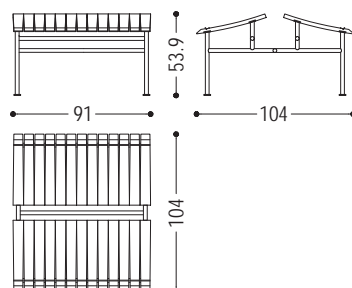

CHINESE ROOF 2

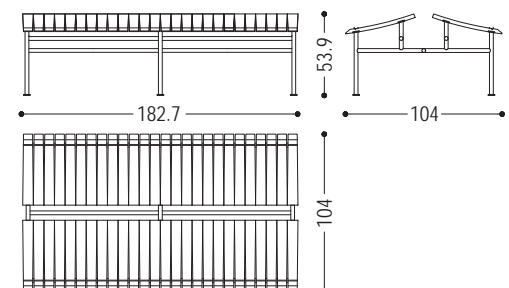



Holzbank, die aus einer Reihe von Barrique-Latten besteht, die parallel zueinander angeordnet sind, um jeden einzelnen Sitzplatz zu bilden. Gestell aus Eisen.

ART.NR.	MASS	BARRIQUES
PANCA SAN PATRIGNANO 1	L.186 x T.55 x H.45	4.100
PANCA SAN PATRIGNANO 2	L.279 x T.55 x H.45	5.800

PANCA SAN PATRIGNANO 1

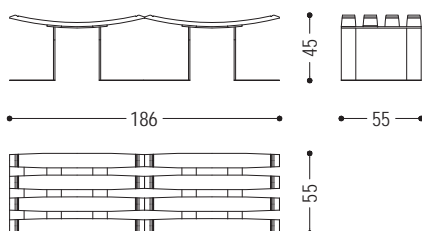

PANCA SAN PATRIGNANO 2

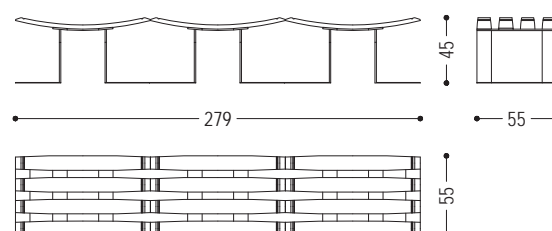



Holzbank aus einer Kombination von Eichenstäben von Barrique-Fässern. Gebogener Eisenfuß.

ART.NR.	MASS	BARRIQUES
TOMMY 1	L.125 x T.41 x H.25,8	3.000
TOMMY 2	L.183,2 x T.41 x H.25,8	4.600

TOMMY 1

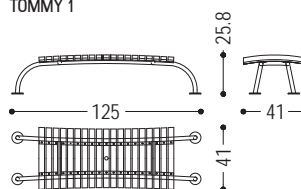

TOMMY 2

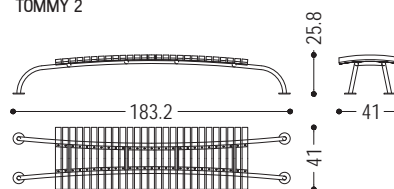



Hocker, dessen Form durch die radiale Anordnung der Dauben, die aus den Barrique-Fässern stammen und durch die typische bordeauxrote Farbe gekennzeichnet ist. Sitz aus Holz oder gepolstert und mit Leder bezogen.

ART.NR.	MASS	LEDER	BARRIQUES
INVERSO 1	L.36,6 x T.37,6 x H.50	NEIN	1.650
INVERSO 2	L.36,6 x T.37,6 x H.54,1	D3	1.860
		D4	1.900

VERFÜGBARE AUSFÜHRUNGEN

D3: Leder: camoscio, cristal

D4: Leder: utah, nabuk

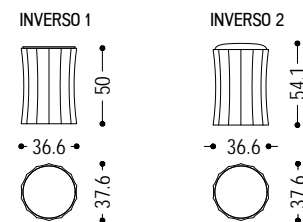



Schaukel, die sich durch einen Sitz aus einer Kombination von Barrique-Latten auszeichnet, die mit Seilen an einer Stütze aufgehängt sind.

ART.NR.	MASS	BARRIQUES
CINQUEDOGHE 1	L.81,5 x T.30,6 x H.7,3	1.920

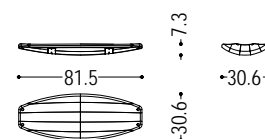



Chaiselongue aus Eichenlatten von Barrique-Fässern. Es zeichnet sich durch die Wirkung einer Wirbelsäule aus, bei der präzise männliche und weibliche Gelenke jede Komponente zu einem gewundenen Ganzen verbinden.

ART.NR.	MASS	BARRIQUES
DOC	L.182 x T.93,5 x H.21,5/51	6.300

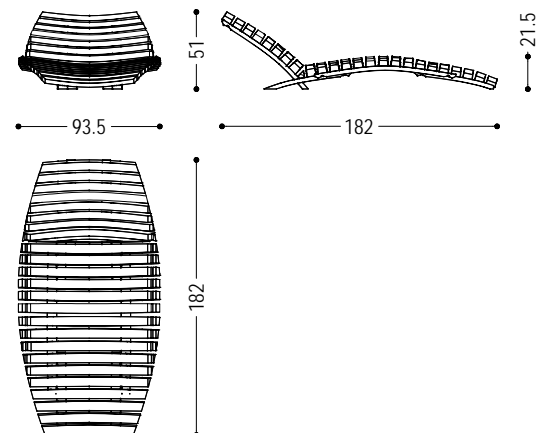



Sessel aus Eichenlatten von Barrique-Fässern, die aneinandergereiht werden. Es zeichnet sich durch eine Struktur in Form eines umgekehrten 'V' aus, welches durch die Verbindung von zwei Latten auf jeder Seite entsteht.

ART.NR.	MASS	BARRIQUES
ETTA 1	L.71,8 x T.65,2 x H.41,7/71,2	2.800

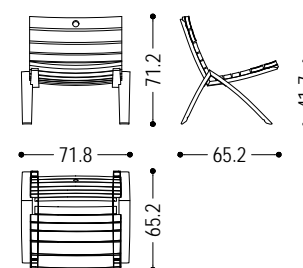



Sessel hergestellt aus Dauben von Barrique-Fässern mit Eisengestell. Es zeichnet sich durch das besondere Spiel aus, das durch das Zusammentreffen der Sitz- und Rückenstangen entsteht.

ART.NR.	MASS	BARRIQUES
SARDINIA	L.68 x T.92 x H.40/80	5.100

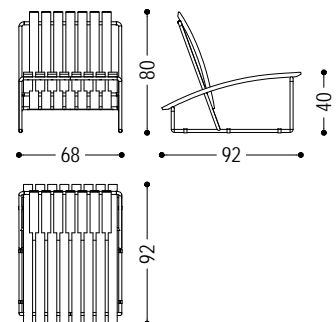



Chaiselongue aus Eichenlatten von Barrique-Fässern, die eine einfache, aber geschwungene Form zeichnen. Sitzgelegenheit durch einen an beiden Enden befestigten Stoff.

ART.NR.	MASS	BARRIQUES
VIRGOLA	L.72 x T.95 x H.43/92	4.700

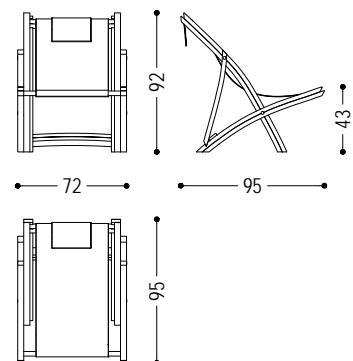



Faltbarer Paravent aus Eichenlatten von Barrique-Fässern und Eisengestell. Durch einfache Details, Abstandshalter und Drehpunkte bilden die Lamellen neue lineare Geometrien.

ART.NR.	MASS	BARRIQUES
PARAVENTO PLIÉ	L.285,4 x T.14,2 x H.160	4.400

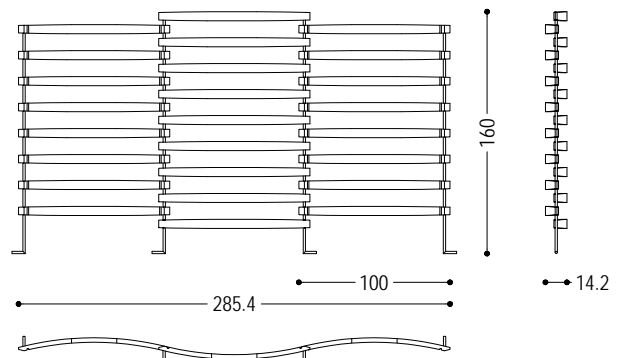



Schirmständer, dessen Form durch den Umriss und die Burgunder Farbe der Eichenlatten aus den Barrique-Fässern geprägt ist. Der Sockel und der Kopfrand, beide aus Eisen, geben ihm Halt und Stabilität.

ART.NR.	MASS	BARRIQUES
CATCH ME	Ø28 x H.62	1.250

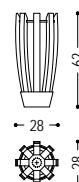



Zeitschriftenständer, der sich durch die Kombination aus Barrique-Latten und einer eisernen Trägerstruktur auszeichnet.

ART.NR.	MASS	BARRIQUES
DOGADOGA	L.95 x T.26,6 x H. x 34,9	1.480

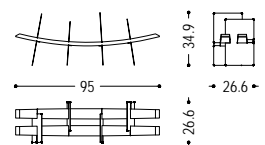



Dekoratives Element aus Barrique-Eichenlatten, die durch eine zentrale Struktur mit einem Eisenfuß miteinander verbunden sind. Durch das Verschieben der Dauben lassen sich freie und dynamische Formen erzielen.

ART.NR.	MASS	BARRIQUES
SPIROS	Ø 93,5 x H. x 200,6	3.200

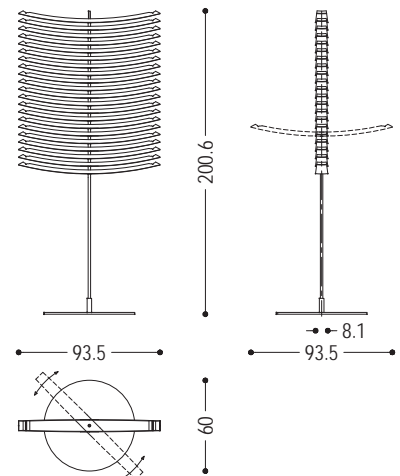



Objekt von zurückhaltendem, expressivem Anspruch zu schaffen. Stützfüße aus Holz.

ART.NR.	MASS	BARRIQUES
VASSOIO	L.93,4 x T.50,7 x H. x 15,7	980

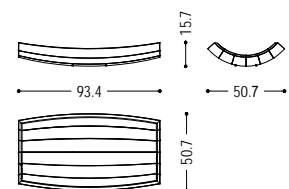



Wandleuchte komplett aus Holz von Barrique-Fässern, ausgestattet mit energiesparenden LED-Leisten. Zwei Varianten erhältlich.

ART.NR.	MASS	BARRIQUES
HORN	L.8 x T.14,3 x H.60,7	1.450
ARCO	L.80 x T.6 x H.8	1.450

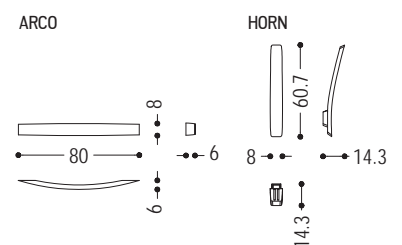



Wiege, deren Struktur sich durch das gebogene Holz der Barriquelatten zu einem X kreuzt und die Stofftasche trägt, die den Komfort der Wiege gewährleistet. Erhältlich mit oder ohne Schaukelsockel.

ART.NR.	GESTELL	MASS	BARRIQUES
CULLA LETIZIA 2	CON BASE A DONDOLO	L.77,4 x T.48,6 x H.70,5	4.700
CULLA LETIZIA 1	SENZA BASE A DONDOLO	L.77,4 x T.48,6 x H.70,5	4.300

CULLA LETIZIA 1

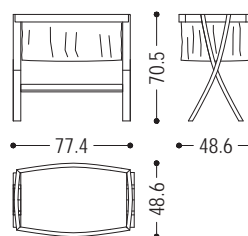

CULLA LETIZIA 2

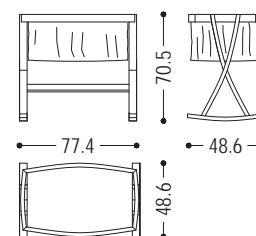

INFORMATIONSVERMERK:

Griffe und Knöpfe sind nicht Maßstabgetreu gezeichnet. Die Maße sind in Zentimetern angegeben.
Bei Bestellung das Griffmodell bestätigen.

N.B.: die Griffe sind in Preise der einzelnen Produkte schon inbegriffen
Auf Anfrage kann man andere Modelle wählen. Bitte wenden Sie sich an die Verkaufsabteilung für Machbarkeit und Preise.

KNOPF

COD.	MASS
10.01.1	Ø 2,5
10.01.2	Ø 3,5
10.01.3	Ø 4

Ausführung: aus Holz in der gleichen Ausführung des Produktes, an dem er befestigt wird.

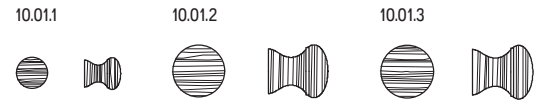

GRIFFE

COD.	MASS
11.01.2	L. 9,5
11.01.1	L. 13
11.01.3	L. 22

Ausführung: Messing vernickelt satiniert

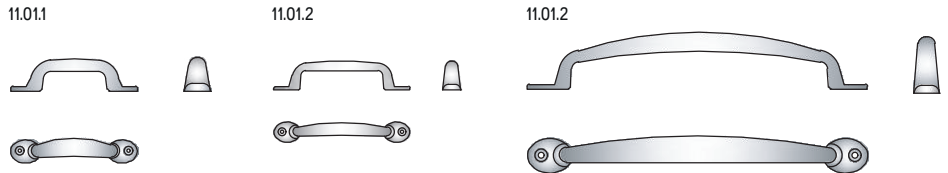

COD.	MASS
12.01.1	L. 8
12.01.2	L. 8
12.01.3	L. 8

Ausführung: Messing vernickelt satiniert

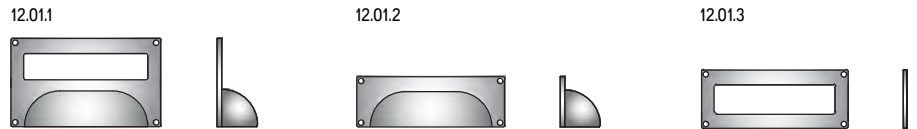

COD.	MASS
14.01.1	L. 20

Ausführung: Messing vernickelt satiniert

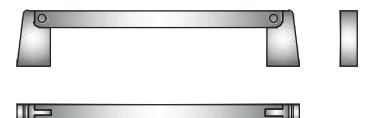

COD.	MASS
FR 73	L. 11
FR 72	L. 16,5

Ausführung: Messing vernickelt satiniert

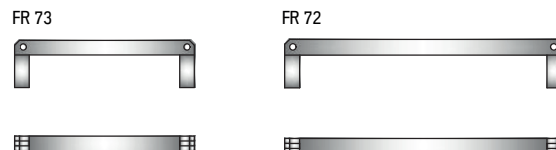

COD.	MASS
FR 80	L. 4

Ausführung: Aluminium getrommelt

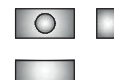

COD.	MASS
FR 84	L. 11
FR 85	L. 16,5

Ausführung: Messing vernickelt satiniert

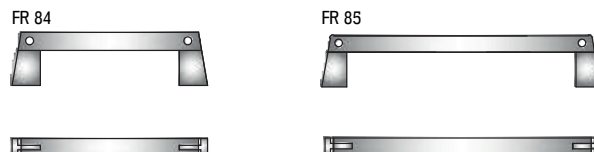

COD.	MASS
FR 98/C	L. 30
FR 98/A	L. 38
FR 98/B	L. 60

Ausführung: Messing vernickelt satiniert



COD.	MASS
FR 237	L. 16,5

Ausführung: Messing vernickelt satiniert



COD.	MASS
FR 259	L. 30

Ausführung: Messing vernickelt satiniert



COD.	MASS
FR 272	L. 20,5

Ausführung: Messing vernickelt satiniert



COD.	MASS
FR 157	H. 3,5

Ausführung: Naturleder

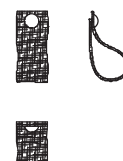

	MASS
NIGHT-NIGHT	L. 19

Ausführung: Massivholz



GRIFFE | TECHNISCHE HINWEISE

COD.	MASS
FR 178	L. 9
FR 196	L. 12
FR 197	L. 30

Ausführung: Aluminium getrommelt

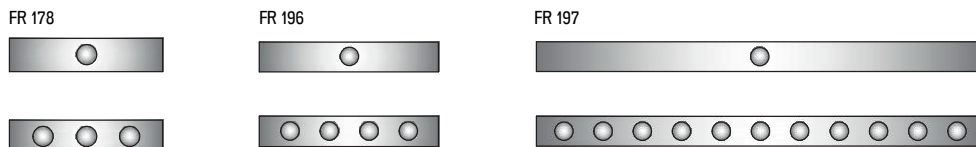

COD.	MASS
FR 205	L. 60
FR 205/A	L. 30

Ausführung: Messing vernickelt verchromt

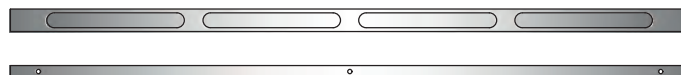

COD.	MASS
FR 514	L. 50
FR 514A	L. 40

Ausführung: Messing vernickelt satiniert



PFLEGESET

Ein Pflegeset und Gebrauchsanleitungen werden immer mit jedem Produkt mitgeliefert.
Es ist möglich das Pflegeset nachzubestellen.

PFLEGESET	
Standard Produkte *	35 (exkl. Frachtkosten)
Kauri	220 (exkl. Frachtkosten)

* **N.B.:** Bei der Bestellung Holzausführung und Behandlung angeben, so dass das passende Pflegeset geliefert wird.



(Beispiele)

PERSONALISIERUNG DER PRODUKTE :

Um den Einkauf einzigartig zu machen, hat der Kunde die Möglichkeit, das von ihm ausgewählte Produkt, mit einem Brandzeichen oder mit einer Lasergravur zu personalisieren:

LASERGRAVUR

Bitte wenden Sie sich an unsere Verkaufsabteilung für Machbarkeit und Preis

BRANDZEICHNEN

Bitte wenden Sie sich an unsere Verkaufsabteilung für Machbarkeit und Preis

Für alle RIVA 1920 Händler gibt es die Möglichkeit auf alle Möbel eine Plakette mit Kundenlogo zu bekommen (sowohl für Kundenkommissionen als auch für Ausstellungsbestellungen) .

INDIVIDUELLE PLAKETTE

Bitte wenden Sie sich an unsere Verkaufsabteilung für Mindestmenge, Machbarkeit und Preis



(Beispiele Brandzeichen)



(Beispiele Lasergravur)



(Beispiele Individuelle Plakette)

HÖLZER UND BEHANDLUNGEN

OBERFLÄCHE GEÖLT

- Holzarten:**
- Nussbaum mit Knoten / ohne Knoten
 - Eiche mit Knoten / ohne Knoten
 - Teak-Holz
 - Kauri-Holz (Massivholz)
 - Kirschbaum
- Anwendung:**
- Massivholz
 - Furnierung
- Behandlung:** die Oberfläche wird durch ein spezielles Pflegeöl geschützt, das dem Holz einen warmen Farbton verleiht.
- Tägliche Reinigung:** Reinigen Sie die Oberfläche mit einem nebelfeuchten Baumwolltuch (Wasser von Raumtemperatur). Beachten Sie dabei dem Verlauf und der Richtung der Holzmaserung zu folgen. Verwenden Sie keine Mikrofaser- oder Wolltücher und keine Reinigungsmittel. Wichtig: Flüssigkeiten müssen sofort mit Saugpapier trocken abgetupft werden.
- Normale Instandhaltung:**
1. Die Oberfläche mit einem Tuch reinigen. Diese muss für den Vorgang trocken, staub- und fettfrei sein.
 - 1A. Nur bei leichten Kratzern die Oberfläche mit der mitgelieferten Stahlwolle oder mit Schleifpapier vorsichtig und gleichmäßig in der Maserrichtung abschleifen. Holzstaub mit einem sauberen Tuch entfernen. Ansonsten Punkt 2 beachten.
 2. Mischen Sie das Produkt vor Gebrauch. Geben Sie das Pflegemittel auf ein sauberes Tuch und verteilen Sie das Produkt gleichmäßig in der Maserrichtung auf der Oberfläche.
 3. Die behandelte Oberfläche mit einem trockenen Baumwolltuch in Maserrichtung abwischen.
 4. Nach der Bearbeitung mind. 8 Stunden trocknen lassen und keine Gegenstände auf die behandelte Fläche legen.
- Bei Kratzern, Flecken oder Beschädigungen kontaktieren Sie den Händler, bevor Sie eine Reparatur vornehmen.

OBERFLÄCHE GEWACHST

- Holzarten:**
- Eiche mit Knoten / ohne Knoten
 - Briccola (Massivholz)
- Anwendung:**
- Massivholz
 - Furnierung (außer Briccola)
- Behandlung:** die Oberfläche wird durch ein spezielles Wachs geschützt und bekommt damit ein natürliches Matt-Effekt.
- Tägliche Reinigung:** Reinigen Sie die Oberfläche mit einem nebelfeuchten Baumwolltuch (Wasser von Raumtemperatur). Beachten Sie dabei dem Verlauf und der Richtung der Holzmaserung zu folgen. Verwenden Sie keine Mikrofaser- oder Wolltücher und keine Reinigungsmittel. Wichtig: Flüssigkeiten müssen sofort mit Saugpapier trocken abgetupft werden.
- Normale Instandhaltung:**
1. Die Oberfläche mit einem Tuch reinigen. Diese muss für den Vorgang trocken, staub- und fettfrei sein.
 - 1A. Nur bei leichten Kratzern die Oberfläche mit der mitgelieferten Stahlwolle oder mit Schleifpapier vorsichtig und gleichmäßig in der Maserrichtung abschleifen. Holzstaub mit einem sauberen Tuch entfernen. Ansonsten Punkt 2 beachten.
 2. Mischen Sie das Produkt vor Gebrauch. Geben Sie das Pflegemittel auf ein sauberes Tuch und verteilen Sie das Produkt gleichmäßig in der Maserrichtung auf der Oberfläche.
 3. Die behandelte Oberfläche mit einem trockenen Baumwolltuch in Maserrichtung abwischen.
 4. Nach der Bearbeitung mind. 8 Stunden trocknen lassen und keine Gegenstände auf die behandelte Fläche legen.
- Bei Kratzern, Flecken oder Beschädigungen kontaktieren Sie den Händler, bevor Sie eine Reparatur vornehmen.

HÖLZER UND BEHANDLUNGEN

OBERFLÄCHE PIGMENTIERT (TOTAL BLACK - MILCHWEISS PIGMENTIERT)

Holzarten: - Eiche mit Knoten / ohne Knoten

Anwendung: - Massivholz
- Furnierung

Behandlung: die Oberfläche wird durch ein spezielles Wachs geschützt, so dass die Pigmentfarbe dauerhaft erhalten bleibt.

Tägliche Reinigung: Reinigen Sie die Oberfläche mit einem Baumwolltuch. Beachten Sie dabei dem Verlauf und der Richtung der Holzmaserung zu folgen. Verwenden Sie keine Mikrofaser- oder Wolltücher und keine Reinigungsmittel. Wichtig: Flüssigkeiten müssen sofort mit Saugpapier trocken abgetupft werden.

Normale Instandhaltung: VERFAHREN A

Um das Produkt und die charakteristische Farbe länger zu erhalten, empfiehlt es sich, die Oberfläche mit dem im Pflegeset enthaltenen Öl aufzufrischen und wie folgt zu verfahren:

1. Die Oberfläche mit einem Tuch reinigen. Diese muss für den Vorgang trocken, staub- und fettfrei sein.
2. Das Produkt OLIO "C" verwenden. Mischen Sie das Produkt vor Gebrauch. Geben Sie das Pflegemittel auf ein sauberes Tuch und verteilen Sie das Produkt gleichmäßig in der Maserrichtung auf der Oberfläche.
3. Die behandelte Oberfläche mit einem trockenen Baumwolltuch in Maserrichtung abwischen.
4. Nach der Bearbeitung mind. 8 Stunden trocknen lassen und keine Gegenstände auf die behandelte Fläche legen.

VERFAHREN B

Im Fall von Kratzern in Richtung der Holzmaserung:

1. Die Oberfläche mit einem Tuch reinigen. Diese muss für den Vorgang trocken, staub- und fettfrei sein.
2. Die Dose "OLIO NERO" (schwarzes Öl) vor Gebrauch schütteln. Geben Sie das Pflegemittel auf ein sauberes Tuch und verteilen Sie das Produkt gleichmäßig in der Maserrichtung auf der Oberfläche. Für 4 Stunden vollständig trocknen lassen.
3. Verwenden Sie das Produkt OLIO "C" verwenden. Mischen Sie das Produkt vor Gebrauch. Geben Sie das Pflegemittel auf ein sauberes Tuch und verteilen Sie das Produkt gleichmäßig in der Maserrichtung auf der Oberfläche.
4. Nach der Bearbeitung mind. 8 Stunden trocknen lassen und keine Gegenstände auf die behandelte Fläche legen.

WICHTIG: BEI QUERKRATZERN KONTAKTIEREN SIE DEN HÄNDLER, BEVOR SIE EINE REPARATUR VORNEHMEN.

OBERFLÄCHE VULCANO

Holzarten: - Zedernholz

Anwendung: - Baumstamm Massivholz, unverleimt

Behandlung: die Oberfläche wird durch ein spezielles Öl geschützt.
NB: schwarzen Rückstände auf dem Lappen nach der Reinigung sind völlig normal.

Tägliche Reinigung: Reinigen Sie die Oberfläche mit einem Baumwolltuch. Beachten Sie bitte dem Verlauf und der Richtung der Holzmaserung zu folgen. Verwenden Sie keine Mikrofaser- oder Wolltücher und keine Reinigungsmittel. Beim Reiben vorsichtig verfahren, um das Abfärben der Oberfläche zu vermeiden. Wichtig: Flüssigkeiten müssen sofort mit Saugpapier trocken abgetupft werden.

Normale Instandhaltung:

1. Die Oberfläche mit einem Tuch reinigen. Diese muss für den Vorgang trocken, staub- und fettfrei sein.
2. Eventuelle kleine Risse können mit dem im Pflegeset enthaltenen schwarzen Lack und mit dem Pinsel ausgebessert werden. Schütteln Sie die Flasche vor Gebrauch. Mindestens 4 Stunden lang trocknen lassen. Ansonsten Punkt 3 beachten.
3. Mischen Sie das Produkt vor Gebrauch. Geben Sie das Pflegemittel auf ein sauberes Tuch und verteilen Sie das Produkt gleichmäßig in der Maserrichtung auf der Oberfläche.
4. Nach der Bearbeitung mind. 8 Stunden trocknen lassen und keine Gegenstände auf die behandelte Fläche legen.

WICHTIG: BEI QUERKRATZERN KONTAKTIEREN SIE DEN HÄNDLER, BEVOR SIE EINE REPARATUR VORNEHMEN.

ZEDERNHOLZ UNBEHANDELT

Holzarten: - Zedernholz massiv

Behandlung: das Holz bleibt roh, unbehandelt

Tägliche Reinigung: Reinigen Sie die Oberfläche mit einem Baumwolltuch. Verwenden Sie keine Mikrofaser- oder Wolltücher und keine Reinigungsmittel. Wichtig: Flüssigkeiten müssen sofort mit Saugpapier trocken abgetupft werden.

Normale Instandhaltung: Das mögliche Auftreten von Flecken und kleine Schimmelanhäufung auf der Oberfläche ist eine normale Reaktion vom Massivholz, besonders durch eine längere Aufbewahrung in den Transportkisten.

In diesen Fällen bitten wir Sie mit dem Pflegeset wie folgt zu verfahren:

1. Schimmel mit einem nebelfeuchten Tuch entfernen
2. mit dem mitgelieferten Schleifpapier bzw. mit Stahlwolle eventuelle Reste entfernen
3. die bearbeiteten Stellen mit Wasser abwischen
4. das Produkt an einem trockenen und belüfteten Ort trocken lassen

Wir weisen darauf hin, dass eine vollständige Trocknung dieser Zedernholzblöcke aufgrund der Größe nicht möglich ist. Außerdem müssen die Zedernblöcke „feucht“ verarbeitet werden, um ein gutes Ergebnis zu erhalten.

Achtung: Die Trockenmittelbeutel die in der Verpackung von Zedernholzprodukten enthalten sind, entsprechen den derzeit geltenden europäischen Gesundheitsvorschriften.

STRUKTURMERKMALE UND AUSFÜHRUNGEN

Massivholz: alle Massivholzteile unserer Produkte können natürliche Bewegungen aufweisen.

Bei allen „Plank“ Tischen, bei denen die Platte aus nur 2 Planken besteht, ist diese natürliche Bewegung das Hauptmerkmal, das einen Mehrwert schafft und die Einzigartigkeit des für ihre Herstellung verwendeten Rohmaterials hervorhebt.

Furnier: alle furnierten Teile unserer Produkte können unterschiedliche Farbnuancen aufweisen. Dies ist nämlich ein natürliches Material, das seine eigenen und einzigartigen Eigenschaften aufweist.

Zedernholz: dieses Material wird von Bäumen gewonnen, die auf natürliche Weise gefällt oder gemäß den Anweisungen der Behörde gefällt werden sollen, um die Flora zu schützen oder aus Sicherheitsgründen. Alle Produkte werden aus Holzstämmen geschnitten, die nicht getrocknet, sondern nur mit der Zeit ihre Feuchtigkeit verlieren. Eventuelle Risse sind als völlig normales und natürliches Merkmal zu betrachten.

Spezielle Ausführungen für Eisen (Bronze antik, Edelstahl und Titan): diese Ausführungen werden vollständig von Hand gefertigt, sodass jedes Produkt seine eigenen und einzigartigen Eigenschaften aufweist. Die Muster sind daher nur als Beispiel für den Farbton zu betrachten.

Edelstahl: alle Teile aus Edelstahl werden sowohl mechanisch als auch von Hand poliert, um eine Spiegeloberfläche zu erhalten. Es wird empfohlen, keine aggressiven Reinigungsmittel zu verwenden, um ihren Glanz nicht zu beeinträchtigen. Nach dem Entfernen des Staubes, indem darauf geachtet werden soll, die Oberfläche nicht zu zerkratzen, reicht ein feuchtes Tuch für eine korrekte Reinigung aus.

Leder und Stoff: alle diese Materialien werden mit Techniken hergestellt, die weder die Umwelt noch die Gesundheit schädigen.









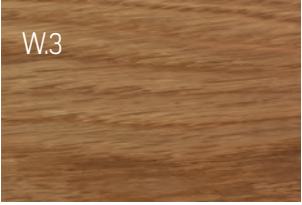

Eventuelle Flecken durch verschüttete Flüssigkeiten sollen sofort mit einem Papiertuch getrocknet werden und die Oberfläche darf nicht frottiert werden. Wenn die Flecken nicht entfernt werden können, wenden Sie sich bitte an uns.

Kunstharz: die Produkte mit Einsätzen aus Kunstharz sind als Einzelstücke anzusehen und können etwas matt wirken. Das Harz kann auch kleine Flecken oder Luftblasen enthalten, die das Ergebnis einer normalen Reaktion zwischen Harz und Holz sind.

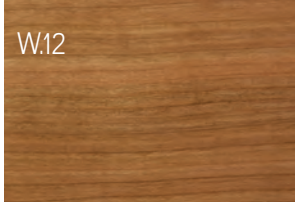
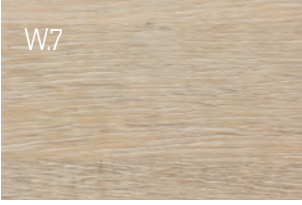
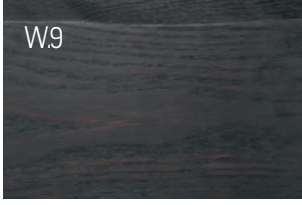
Das Harz darf nicht mit aggressiven Reinigungsmitteln oder Produkte für Glas gereinigt werden, sondern nur mit einem feuchten, glatten Tuch.

Um Kratzer zu vermeiden wird von uns empfohlen, den Tisch während der Verwendung abzudecken.

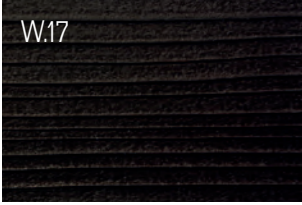
KATEGORIEN

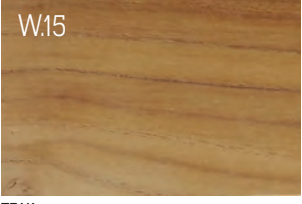
A1	W.1 	W.2 	
	NUSSBAUM OHNE KNOTEN	NUSSBAUM MIT KNOTEN	
A2	W.3 	W.4 	W.12 
	EICHE OHNE KNOTEN	EICHE MIT KNOTEN	KIRSCHBAUM
A4	W.7 	W.9 	
	EICHE OHNE KNOTEN MILCHWEISS PIGMENTIERT EICHE MIT KNOTEN MILCHWEISS PIGMENTIERT*	EICHE OHNE KNOTEN TOTAL BLACK PIGMENTIERT EICHE MIT KNOTEN TOTAL BLACK PIGMENTIERT*	
A6	W.19 		
	BRICCOLA		
A7	W.16 		
	ZEDER		
A9	W.27 	W.17 	
	ZEDER CONTRACT	ZEDER VULCANO	
A10	W.18 		
	KAURI		
A11	W.15 		
	TEAK		

* N.B.: im Bild Version ohne Knoten

FRESART BEARBEITUNG



EISEN

KATEGORIEN

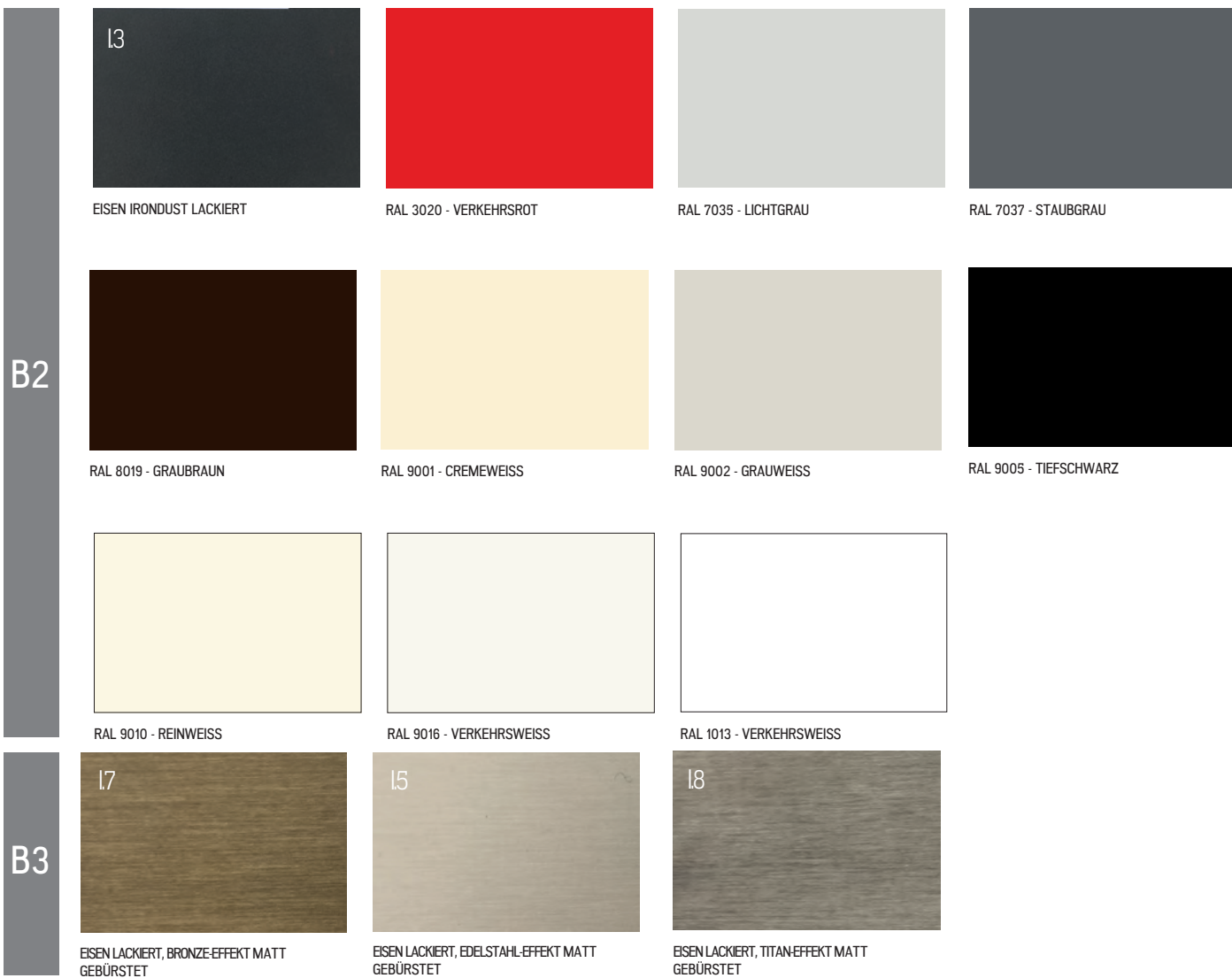

LEDER/STOFFE

KATEGORIEN

STOFF BOUCLÉ M150 | NICHT FEUERFEST



01 SENAPE

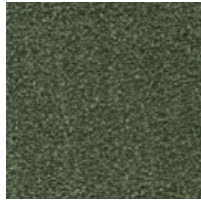

03 BOSCO

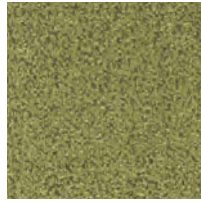

04 ERBA

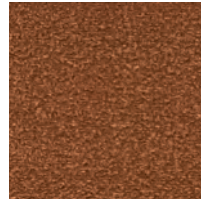

06 MATTONE



07 TERRA

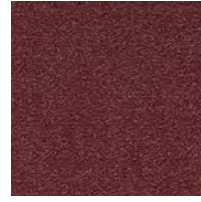

08 AMARANTO



11 BLU



12 AZZURRO



15 GRIGIO PERLA



17 GRIGIO

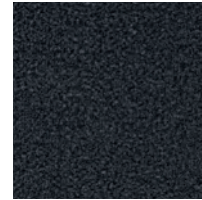

18 NERO

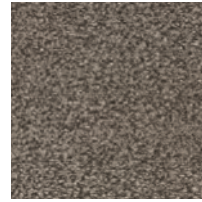

20 MARRONE



24 TORTORA



26 ECRU

STOFF MILANO M107 | NICHT FEUERFEST

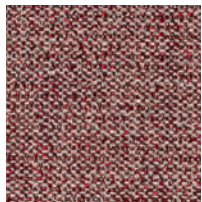

25 AMARANTO

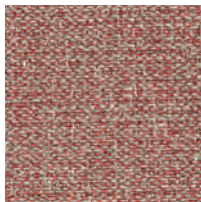

20 MATTONE



07 FIORITO

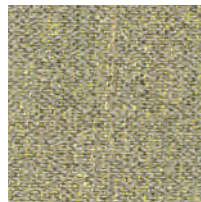

09 VERDE

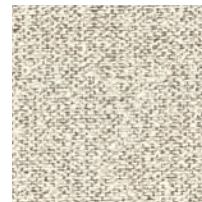

01 ECRU

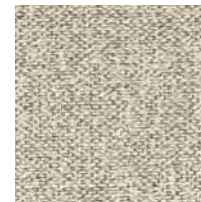

02 TORTORA

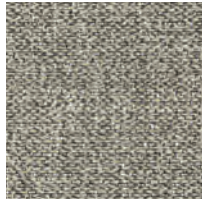

05 ORIONE

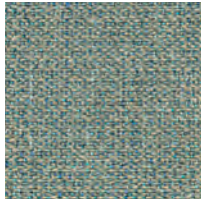

06 AZZURRO

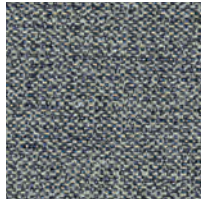

19 BLU

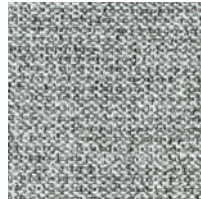

26 NERO



22 GHIACCIO

STOFF TOKYO M115 | NICHT FEUERFEST



06 BOSCO



05 ERBA



08 JEANS



09 BLU



38 NERO

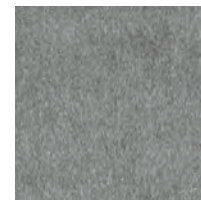

11 PERLA



31 AMARANTO



14 ROSSO



37 MARRONE

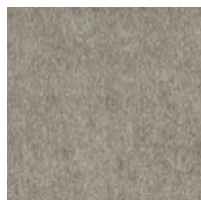

29 NOCCIOLA



34 TORTORA



23 SENAPE

D1

hölzer und
behandlungen

D1

STOFF CANVAS

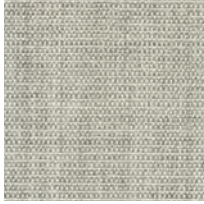

114 SAND

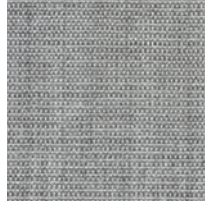

124 BETON

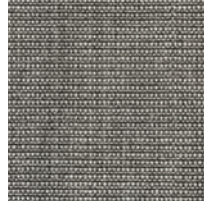

134 STONE

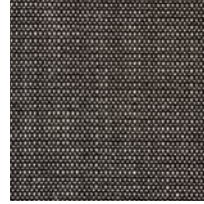

154 IRON



174 COAL

D2

STOFF MAPLE

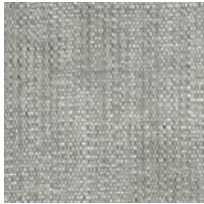

112 POLVERE

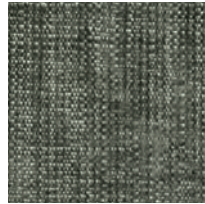

132 NEBBIA



142 PANDA

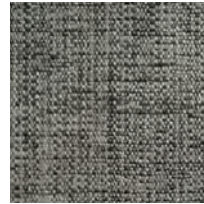

162 FUMO



192 GRAFITE



222 SAND



232 LIGHT BROWN



362 BROWN

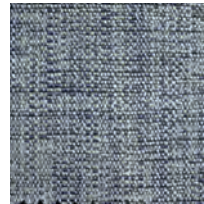

742 JEANS



792 ORIONE

D3

LEDER CAMOSCIO



01 ECRU

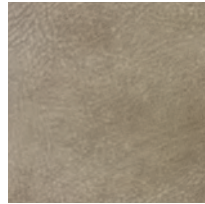

31 BEIGE



27 DAINO



11 CASTAGNO



28 FUMO

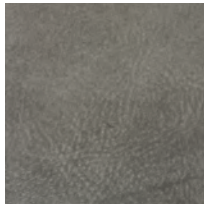

26 GRIGIO

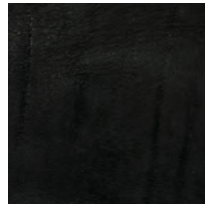

10 NERO

LEDER CRISTAL

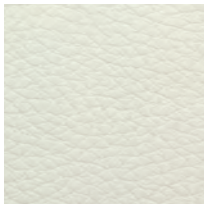

18 BIANCO

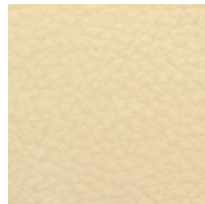

70 ECRU

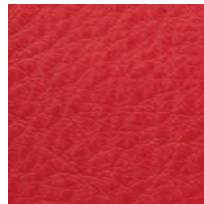

37 ROSSO

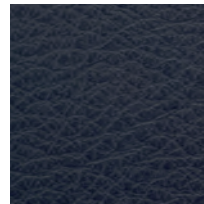

13 BLU

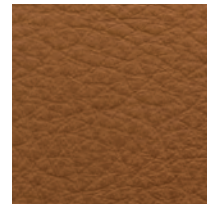

65 NOCCIOLA



49 CASTAGNO



17 TESTA DI MORO

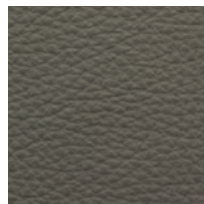

51 TORTORA

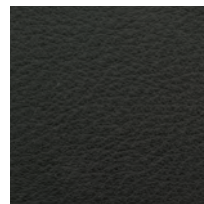

14 NERO

LEDER NABUK - UPDATE 2022

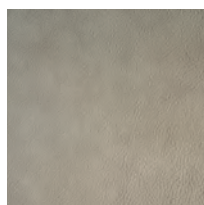

15 ECRU

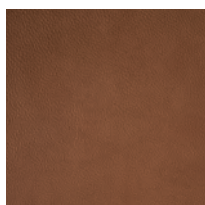

27 TERRA

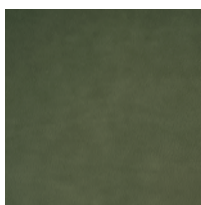

36 SALVIA

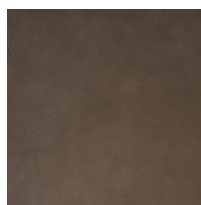

23 CHOCOLATE

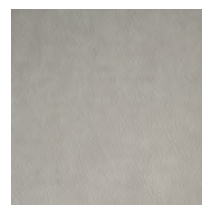

42 GRIS PERLE



6 GRIGIO



12 ORIONE

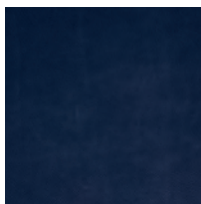

18 OCEANO

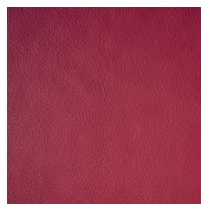

30 AMARANTO

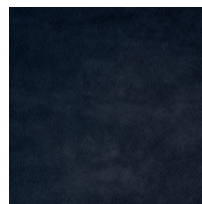

28 NERO

D4

LEDER UTAH



101 SAVANE



102 KANYON



103 MATTONE



104 GRIS PERLE



105 TAUPE



106 HAVANE

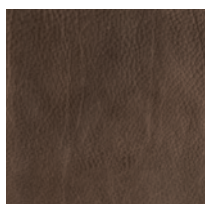

107 CHOCOLAT

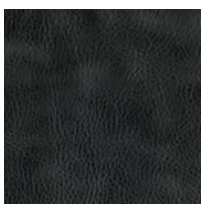

108 NOIR

KERNLEDER OLIMPIA

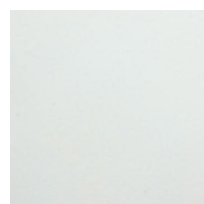

002 BIANCO

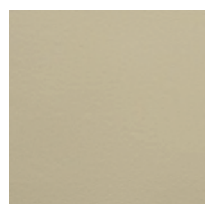

003 AVORIO

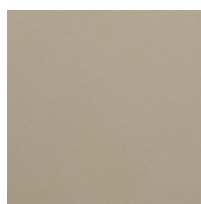

008 ECRU



010 ROSSO

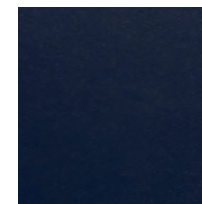

012 BLU

D5

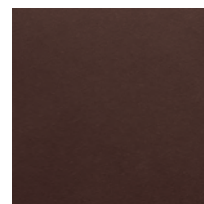

013 CASTAGNO

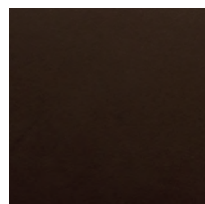

015 TESTA DI MORO

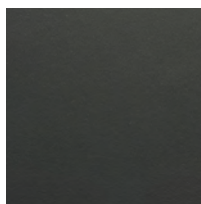

018 ANTRACITE

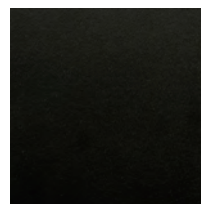

017 NERO

OUTDOOR-STOFF PATIO

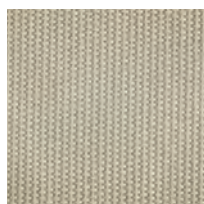

230



150

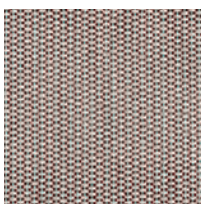

220

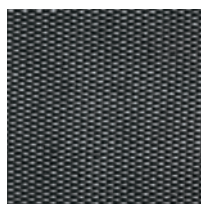

170

GLAS

KATEGORIEN

E1



KLARGLAS



SATINIERTES GLAS

E2



RAUCHGLAS



BRONZIERTES GLAS

WEITERE MATERIALIEN

KATEGORIEN

F1

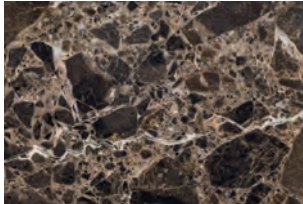

MARMOR EMPERADOR DARK

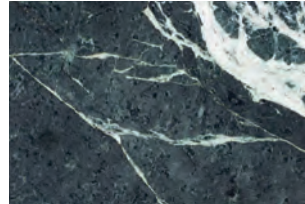

MARMOR VERDE ALPI



FEINSTEINZEUG SAHARA NOIR

F2



MARMOR CALACATTA

Alle Muster sowie Abbildungen dienen nur zur Veranschaulichung. Abweichungen in Farbe und Struktur gegenüber den zugestellten Mustern und Abbildungen bleiben vorbehalten, sofern diese in der Natur der verarbeiteten Rohstoffe liegen (Holz, Metalle, Leder, Stoffe usw.) und werden nicht als Reklamationsgrund angesehen. Aufgrund der manuellen Verarbeitungen können gleichfalls Abweichungen entstehen (z.B. lackierte Oberflächen).

Für mehr Infos unsere allgemeinen Verkaufsbedingungen und Annex "A" unter LOGIN in unserer Webseite www.riva1920.it einlesen.



CONDIZIONI GENERALI DI VENDITA - in vigore dal 1° novembre 2019

Le condizioni generali di vendita allegate al PRICELIST, dovranno essere controfirmate ed inviate all'azienda in occasione del primo ordine effettuato successivo all'entrata in vigore; in mancanza di controfirma delle Condizioni Generali di Vendita, gli ordini non potranno essere accettati e di conseguenza messi in produzione.

GENERAL CONDITIONS OF SALE - valid starting from 1st November 2019

The "General Conditions of Sale", attached to the price list, must be countersigned and sent back to the company on occasion of the first order placed after the date of entry into force of the said price list; if the countersignature of the "General Conditions of Sale" is missing, the orders cant be neither accepted nor processed.

ALLGEMEINE GESCHÄFTSBEDINGUNGEN - Ab 1. November 2019 gültig

Die der Preisliste beigelegten allgemeinen Verkaufsbedingungen müssen unterschrieben und uns mit der ersten Bestellung nach ihrem Inkrafttreten zurückgesendet werden. Ohne Unterschrift können Aufträge nicht bestätigt und produziert werden.

CONDITIONS GENERALES DE VENDE - Valable à partir du 1er Novembre 2019

Les conditions générales de vente jointes à la liste de prix doivent être contresignées et renvoyées à l'entreprise à l'occasion de la première commande passée après l'entrée en vigueur; si nous ne recevons pas les Conditions Générales de Vente contresignées, les commandes ne pourront pas être acceptées et par conséquent mises en production.

CONDICIONES GENERALES DE VENTA - Valido desde el 1 de noviembre 2019

Las condiciones generales de venta adjuntas al PRICELIST deben ser refrendadas y enviadas a la empresa con ocasión del primer pedido realizado después de la entrada en vigor; A falta de la firma de las Condiciones Generales de Venta, los pedidos no pueden aceptarse y, por consiguiente, ponerse en producción.

GENERAL CONDITIONS OF SALE

INDEX

3. PER ITALIA

PER PAESI UE + SVIZZERA, ISLANDA E NORVEGIA

7. FOR EU COUNTRIES + SWITZERLAND, ICELAND, NORWAY

13. FÜR EU-LÄNDER + SCHWEIZ, ISLAND UND NORWEGEN

19. POUR LES PAYS UE + SUISSE, ISLANDE ET NORVEGE

25. PARA PAISES UE + SUIZA, ISLANDIA Y NORUEGA

PAESI EXTRA UE - ECCETTO SVIZZERA, ISLANDA E NORVEGIA

33. FOR NON EU COUNTRIES EXCEPT FOR SWITZERLAND, ICELAND AND NORWAY

39. FÜR NICHT-EU-LÄNDER MIT AUSNAHME DER SCHWEIZ, ISLAND UND NORWEGEN

47. POUR LES PAYS EXTRA-UE (SAUF SUISSE, ISLANDE ET NORVEGE)

53. PARA PAÍSES EXTRA UE A EXCEPCIÓN DE SUIZA, ISLANDIA Y NORUEGA

CONDIZIONI GENERALI DI VENDITA PER L'ITALIA (in vigore dal 1° novembre 2019)

1. NORMATIVA CONTRATTUALE

1.1 Le presenti Condizioni Generali, salvo eventuali deroghe specificatamente concordate per iscritto, disciplinano tutti gli attuali e futuri contratti di vendita fra le parti e sostituiscono qualsiasi precedente accordo intervenuto tra le parti in materia. Eventuali condizioni generali del Compratore non troveranno applicazione, neppure parziale, se non espressamente accettate per iscritto dal Venditore. Il termine "Contratto" indica il singolo contratto di compravendita disciplinato dalle presenti Condizioni Generali ed il termine "Prodotti" indica i beni che formano oggetto del Contratto. Le presenti Condizioni Generali integrano le pattuizioni di ciascun Contratto, fermo restando che, in caso di conflitto tra le presenti Condizioni Generali e tali pattuizioni, queste ultime prevarranno.

1.2 L'accettazione di un Contratto da parte del Compratore, comunque effettuata, comporta la sua adesione alle presenti Condizioni Generali.

1.3 Il riferimento ad eventuali termini commerciali (EXW, FCA, DAT, DDP, ecc.) contenuti nel Contratto o nelle presenti Condizioni Generali si intenderà fatto agli ICC Incoterms® nel testo in vigore alla data di conclusione del Contratto.

1.4 Le presenti Condizioni Generali e tutti gli attuali e futuri Contratti di vendita fra RIVA INDUSTRIA MOBILI S.P.A., con sede legale in via Milano 137, Cantù (CO), Italia, (in seguito "Venditore") ed il Compratore sono disciplinati dalla legge italiana.

1.5 In caso di rivendita dei Prodotti, il Compratore comunicherà ai suoi acquirenti le istruzioni per l'uso e le caratteristiche delle materie prime utilizzate dal Venditore, indicate nell'Allegato A delle presenti Condizioni Generali. Il Compratore sarà esclusivamente responsabile per l'eventuale inosservanza di tali termini da parte dei suoi acquirenti.

1.6 Il Compratore si impegna a non promuovere attivamente la vendita dei Prodotti (ad es. facendo pubblicità o creando filiali o depositi per la distribuzione dei Prodotti):

- (i) in territori riservati dal Venditore in esclusiva a se stesso o ad altri acquirenti o
- (ii) a categorie di clienti riservati dal Venditore in esclusiva a se stesso o ad altri acquirenti.

2. CARATTERISTICHE DEI PRODOTTI – ELETTRODOMESTICI ED ACCESSORI FORNITI CON I PRODOTTI – TOLLERANZE

2.1 Eventuali informazioni o dati sulle caratteristiche e/o specifiche tecniche dei Prodotti ed il loro uso (come pesi, dimensioni, ecc.) e gli altri dati figuranti nei cataloghi, prospetti, circolari, annunci pubblicitari, illustrazioni, listini prezzi, od altri documenti illustrativi del Venditore, hanno carattere di indicazioni approssimative e saranno vincolanti solo nella misura in cui tali dati siano stati espressamente menzionati nell'offerta o nell'accettazione scritta del Venditore.

2.2 Il Venditore si riserva il diritto di apportare in ogni momento eventuali modifiche ai Prodotti che, senza alterare le caratteristiche essenziali e la qualità complessiva, ritenga opportune per ragioni estetiche o funzionali.

2.3 Gli eventuali elettrodomestici ed accessori forniti con i Prodotti saranno, per quanto possibile, conformi ai dati figuranti nei cataloghi, prospetti, circolari, annunci pubblicitari, illustrazioni, listini prezzi, od altri documenti illustrativi del Venditore. Il Compratore accetta le eventuali variazioni che i produttori di tali elettrodomestici ed accessori ritengono opportuno apportare per ragioni estetiche o funzionali, senza alterare le caratteristiche essenziali e la qualità complessiva.

2.4 Salvo diverso accordo scritto, qualsiasi differenza dei Prodotti rispetto alle specifiche pattuite che rimanga entro i margini di tolleranza usuali nel settore e/o normalmente accettati nei rapporti tra le parti, non potrà formare oggetto di reclami, né comportare riduzioni di prezzo. In particolare, salvo difetti imputabili al Venditore, le diversità di colorazione e/o le crepe e/o le spaccature presenti su parti del Prodotto non possono essere oggetto di reclamo da parte del Compratore, essendo dovuti ad un naturale assestamento del legno in base alle diverse condizioni ambientali e/o al normale invecchiamento e stagionatura dello stesso, così come indicato nell'Allegato A delle presenti Condizioni Generali. Non sono inoltre contestabili dal Compratore le differenze di qualità dovute alla natura della materia prima utilizzata. Le misure del Prodotto indicate dal Venditore possono essere suscettibili di una tolleranza di cm. 0,5 rispetto alla dimensione standard, ovvero di cm. 1 rispetto alla dimensione concordata con il Compratore.

2.5 In caso di Prodotti su misura, il Compratore è tenuto a fornire dati dettagliati e a sottoscrivere il disegno inviato dal Venditore per approvazione.

3. FORMAZIONE DEL CONTRATTO

3.1 Le offerte del Venditore sono sempre a titolo indicativo, in particolare per quanto concerne i prezzi, le quantità e i termini di pagamento e consegna. Il Venditore è dunque libero di variare e/o revocare le offerte in qualsiasi momento. Salvo diverse indicazioni scritte del Venditore, in assenza di un ordine entro 60 giorni dall'emissione dell'offerta da parte del Venditore, la stessa si considera revocata.

3.2 Nel caso in cui il Venditore abbia emesso, anche successivamente alla conclusione del Contratto, una conferma d'ordine o una conferma di vendita, si applicheranno gli eventuali termini aggiuntivi o modificativi del Contratto contenuti nella conferma d'ordine o di vendita, salvo che il Compratore non obbietti tempestivamente per iscritto.

3.3 Successivamente alla conclusione del Contratto il Venditore potrà sempre variare il prezzo dei Prodotti purché tale variazione sia resa necessaria da eventuali variazioni di prezzo dei materiali, della mano d'opera e/o dei trasporti e nei limiti di tali variazioni.

3.4 Il Venditore ha la facoltà di evadere l'ordine solo in parte o in diverse riprese. Nel caso di evasione incompleta dell'ordine, il Venditore invierà al Compratore una distinta aggiornata dei Prodotti non consegnati che annulla e sostituisce ogni eventuale distinta precedente. Tali Prodotti verranno inclusi nei limiti delle disponibilità nelle spedizioni successive.

3.5 Fatto salvo quanto stabilito ai precedenti articoli 3.2 e 3.3 eventuali modifiche dei termini del Contratto dovranno essere concordate per iscritto.

3.6 In particolare, fatto salvo quanto stabilito ai precedenti articoli 3.2 e 3.3, entro 3 giorni lavorativi dalla conclusione del Contratto il Compratore ha il diritto di ottenere modifiche a riguardo dei Prodotti ordinati a condizione che tali modifiche siano accettate per iscritto dal Venditore.

3.7 In caso di revoca di un ordine da parte del Compratore, il Venditore ha diritto al risarcimento dei danni che ne derivano.

4. TERMINI DI CONSEGNA

4.1 I termini di consegna eventualmente concordati dalle parti hanno natura meramente indicativa e non vincolano quindi il Venditore. Tuttavia, qualora

si verifichi un ritardo imputabile al Venditore che superi i 90 giorni, il Compratore potrà risolvere il Contratto relativamente ai Prodotti di cui la consegna è ritardata, con un preavviso di 20 giorni da comunicarsi per iscritto (anche via telefax) al Venditore.

4.2 Non si considera imputabile al Venditore l'eventuale ritardo dovuto a cause di forza maggiore (come definite all'art. 11) o ad atti od omissioni del Compratore (ad es. mancata o ritardata comunicazione di indicazioni necessarie per l'evasione dell'ordine).

4.3 Salvo il caso di dolo o colpa grave del Venditore, è espressamente escluso qualsiasi risarcimento del danno per mancata o ritardata consegna dei Prodotti.

5. SPEDIZIONE E CONSEGNA – RISERVA DI PROPRIETA'

5.1 Salvo patto contrario scritto, la fornitura dei Prodotti sarà effettuata FCA - sede del Venditore in via Milano 137, Cantù (CO), e ciò anche quando sia convenuto che la spedizione o parte di essa venga curata dal Venditore. In ogni caso, il luogo di consegna dei Prodotti è la sede del Venditore.

5.2 Nel caso in cui la spedizione sia curata dal Venditore e l'ordine di acquisto abbia un valore netto inferiore ad Euro 800,00, al Compratore verrà addebitato un ulteriore importo pari a Euro 100,00.

5.3 I rischi passano al Compratore al momento della consegna dei Prodotti così come prevista dal Contratto o dall'art. 5.1 delle presenti Condizioni Generali.

5.4 Il Compratore si obbliga in ogni caso a ritirare tempestivamente la merce dal Venditore, restando inteso che in caso di violazione di tale obbligo da parte del Compratore, quest'ultimo dovrà corrispondere al Venditore il prezzo concordato del Prodotto, esclusi gli eventuali costi di trasporto, montaggio e installazione concordati. Inoltre, qualora il ritardo superi i trenta giorni, ogni eventuale responsabilità e/o costo e/o spesa derivante dal mancato ritiro del Prodotto (quali, a titolo esemplificativo, immagazzinamento e assicurazione) sarà ad esclusivo carico del Compratore, salvo il risarcimento del danno ulteriore.

5.5 Il Venditore conserva la proprietà dei Prodotti sino al totale pagamento degli stessi.

6. PREZZI

6.1 I prezzi dei Prodotti saranno quelli indicati nel listino prezzi del Venditore in vigore al momento del ricevimento da parte del Venditore dell'ordine del Compratore. Qualora il Prodotto non sia inserito nel listino del Venditore o questo non sia disponibile, i prezzi saranno quelli indicati nella conferma d'ordine inviata dal Venditore al Compratore. Salvo diverso accordo scritto, i prezzi si intendono FCA - sede del Venditore in via Milano 137, Cantù (CO), e non includono, quindi, l'assicurazione, il trasporto, nonché qualsiasi altra prestazione o costo accessorio.

6.2 I prezzi si intendono al netto dell'IVA, nonché di eventuali altre imposte o tasse gravanti sul Contratto.

6.3 Il Compratore è libero di fissare i prezzi di rivendita dei Prodotti, con la sola eccezione di prezzi massimi di rivendita che potranno essergli imposti dal Venditore. Il Venditore può indicare dei prezzi di rivendita non vincolanti, a condizione che ciò non limiti in alcun modo il diritto del Compratore di concedere prezzi inferiori ai propri clienti.

7. CONDIZIONI DI PAGAMENTO

7.1 I pagamenti verranno effettuati, salvo diverso accordo scritto:

- (i) con pagamento anticipato della totalità del prezzo entro 5 giorni lavorativi dalla ricezione da parte del Venditore dell'ordine del Compratore, oppure
- (ii) con pagamento posticipato, previa messa a disposizione di adeguate garanzie bancarie a copertura dell'intero debito del Compratore, oppure
- (iii) mediante credito documentario irrevocabile confermato da primaria banca italiana almeno dieci giorni prima del termine di consegna concordato e pagabile contro presentazione dei documenti di spedizione.

7.2 Il Compratore dovrà rispettare con la massima diligenza i termini di pagamento concordati. In caso di ritardo di pagamento, il Venditore avrà diritto a richiedere al Compratore gli interessi legali calcolati secondo il Decreto Legislativo 9 ottobre 2002, n. 231 come modificato dal Decreto Legislativo 9 Novembre 2012, n. 192 (Direttive 2000/35/CE e 2011/7/UE relative alla lotta contro i ritardi di pagamento nelle transazioni commerciali). Qualora il Venditore conceda uno sconto al Compratore e non siano rispettati i termini di pagamento concordati, quest'ultimo dovrà pagare il prezzo pieno privo di sconti e i suddetti interessi legali, salvo il risarcimento del danno ulteriore. Inoltre, in caso di ritardo di pagamento superiore a 15 giorni, il Venditore avrà diritto a risolvere il Contratto, con facoltà di pretendere la restituzione dei Prodotti forniti, a cura e spese del Compratore, salvo il risarcimento del danno ulteriore.

7.3 Il Compratore non è autorizzato ad effettuare alcuna deduzione dal prezzo pattuito, se non previo accordo scritto con il Venditore.

7.4 Qualora il Venditore abbia motivo di temere che il Compratore non possa o non intenda pagare i Prodotti alla data pattuita, egli potrà subordinare la consegna dei Prodotti alla prestazione di adeguate garanzie di pagamento (ad es. fidejussione o garanzia bancaria).

7.5 Inoltre, in caso di ritardi di pagamento, il Venditore potrà modificare unilateralmente i termini di eventuali altre forniture e/o sospenderne l'esecuzione fino all'ottenimento di adeguate garanzie di pagamento.

8. ISTRUZIONI D'USO

Il Compratore riconosce che, per un utilizzo ottimale dei Prodotti, devono essere rispettate le istruzioni d'uso e manutenzione riguardanti i Prodotti pubblicate dal Venditore (ad esempio: sul sito internet, su documenti illustrativi) e relativi aggiornamenti, nonché quanto riportato nell'Allegato A delle presenti Condizioni Generali.

9. GARANZIA

9.1 Eventuali reclami relativi a vizi apparenti dei Prodotti (ad es.: stato dell'imballaggio o dell'eventuale dispositivo antishock, quantità o caratteristiche esteriori) dovranno essere notificati al Venditore mediante comunicazione scritta con conferma per iscritto di ricevimento di tale comunicazione da parte del Venditore, a pena di decadenza, entro 7 giorni dalla data di ricevimento dei Prodotti.

9.2 Eventuali reclami relativi a difetti non individuabili mediante un diligente controllo, comprensivo dell'apertura di tutti gli imballaggi, al momento del ricevimento (vizi occulti) dovranno essere notificati al Venditore mediante comunicazione scritta con conferma per iscritto di ricevimento di tale comunicazione da parte del Venditore, a pena di decadenza, entro 7 giorni dalla data della scoperta del difetto e comunque non oltre sei mesi dalla consegna.

9.3 Qualsiasi reclamo dovrà indicare con precisione il modello, il difetto riscontrato e il numero di fattura a cui si riferiscono i Prodotti, a pena di decadenza dal diritto di far valere il vizio. Inoltre, a richiesta del Venditore, il Compratore dovrà inviare al Venditore, a mezzo corriere, la seguente

documentazione:

- alcune fotografie dei Prodotti difettosi e dei luoghi dove tali Prodotti sono situati;
- un campione dei Prodotti difettosi, ricavato secondo le istruzioni che verranno impartite dal Venditore.

9.4 E' inteso che eventuali reclami o contestazioni non danno diritto al Compratore di restituire i Prodotti senza la preventiva approvazione scritta del Venditore, né di sospendere o ritardare i pagamenti dei Prodotti oggetto di contestazione né, tanto meno, di altre forniture.

9.5 Fatto salvo quanto previsto dall'art. 2, il Venditore si impegna a porre rimedio a qualsiasi vizio dei Prodotti a lui imputabile, purché tale vizio gli sia stato notificato in conformità agli artt. 9.1, 9.2 e 9.3. In caso di scoperta di Prodotti difettosi, il Compratore dovrà, a pena di decadenza dal diritto di far valere il difetto, isolare immediatamente tali Prodotti e conservarli in un luogo sicuro, cessare immediatamente il loro utilizzo ed invitare il Venditore a verificare i pretesi difetti.

9.6 Qualora venga accertata la presenza di difetti imputabili al Venditore e a condizione che tali difetti siano stati notificati al Venditore in conformità agli artt. 9.1, 9.2 e 9.3, quest'ultimo provvederà gratuitamente, nei tempi più brevi, a sua scelta:

- alla riparazione dei Prodotti difettosi, oppure
- alla sostituzione dei Prodotti difettosi con Prodotti analoghi, oppure
- al rimborso del prezzo dei Prodotti difettosi pagato dal Compratore.

9.7 In caso di riparazione, sostituzione o rimborso del prezzo in conformità all'art. 9.6, i Prodotti difettosi dovranno essere restituiti al Venditore, salvo che questi comunichi per iscritto al Compratore di non essere interessato a tale restituzione. I Prodotti da restituire dovranno essere adeguatamente imballati dal Compratore. Le spese di trasporto di tali Prodotti dalla sede del Compratore alla sede del Venditore saranno a carico di quest'ultimo. Eventuali danni cagionati a tali Prodotti non adeguatamente imballati saranno a carico del Compratore.

9.8 In caso di vizi dei Prodotti, il Venditore sarà tenuto unicamente alla riparazione, alla sostituzione o al rimborso del prezzo dei Prodotti difettosi entro i limiti stabiliti nella garanzia prevista nel presente art. 9. E' inteso che tale garanzia (consistente nell'obbligo di riparare, sostituire o rimborsare il prezzo dei Prodotti difettosi) è assorbente e sostitutiva delle garanzie o responsabilità previste per legge, con particolare riferimento al diritto di regresso previsto dall'art. 131 del D.Lgs. n. 206/2005 (Codice del Consumo).

Si conviene pertanto che è espressamente esclusa, salvo il caso di dolo o colpa grave del Venditore, ogni altra responsabilità del Venditore (sia contrattuale che extracontrattuale) comunque originata dai Prodotti forniti e/o dalla loro rivendita (ad es. risarcimento del danno, mancato guadagno, ecc.). In particolare:

- il Venditore non sarà responsabile per perdite dirette, consequenziali e/o indirette;
- qualora il Venditore sia ritenuto responsabile nei confronti di terzi che usano i Prodotti in conseguenza di un'azione del Compratore, inclusa la rivendita, quest'ultimo terrà indenne il Venditore per qualsiasi responsabilità oltre i limiti stabiliti nella garanzia prevista nel presente art. 9.

9.9 La garanzia relativa agli eventuali elettrodomestici ed accessori forniti con i Prodotti è di competenza esclusiva dei produttori di tali elettrodomestici ed accessori. In caso di vizi relativi a tali elettrodomestici ed accessori il Compratore dovrà rivolgersi unicamente ai loro produttori. Si conviene pertanto che è espressamente esclusa, salvo il caso di dolo o colpa grave del Venditore, ogni responsabilità del Venditore (sia contrattuale che extracontrattuale) riguardante tali elettrodomestici ed accessori (ad es. risarcimento del danno, mancato guadagno, ecc.).

10. LIMITAZIONI DELLA GARANZIA

10.1 La garanzia di cui all'art. 9 non opera se non sono rispettate le istruzioni d'uso e manutenzione riguardanti i Prodotti pubblicate dal Venditore (ad esempio: sul sito internet, su documenti illustrativi) e relativi aggiornamenti, nonché quanto riportato nell'Allegato A delle presenti Condizioni Generali. In tale caso le spese di trasporto di cui all'art. 9.7 saranno a carico del Compratore.

10.2 Inoltre, la garanzia di cui all'art. 9 non opera qualora il Prodotto sia stato oggetto di riparazioni, alterazioni o modifiche da parte del Compratore o di terzi. In tale caso le spese di trasporto di cui all'art. 9.7 saranno a carico del Compratore.

10.3 Il Venditore garantisce la corretta fabbricazione dei Prodotti secondo la legge italiana. Il Venditore garantisce la rispondenza dei Prodotti a particolari specifiche o a caratteristiche tecniche o la loro idoneità ad usi particolari solo nella misura in cui ciò sia stato concordato per iscritto.

11. FORZA MAGGIORE

11.1 Ciascuna parte potrà sospendere l'esecuzione dei suoi obblighi contrattuali quando tale esecuzione sia resa impossibile o irragionevolmente onerosa da un impedimento indipendente dalla sua volontà quale ad esempio: sciopero, boicottaggio, serrata, incendio, terremoto, inondazione, guerra (dichiarata o non), guerra civile, sommosse e rivoluzioni, requisizioni, embarghi, interruzioni di energia, ritardi nella consegna di componenti o materie prime. Eventuali circostanze del tipo indicato sopra verificatesi prima della conclusione del Contratto daranno diritto alla sospensione di cui sopra solo se le conseguenze sull'esecuzione del Contratto non potevano essere previste al momento della conclusione dello stesso.

11.2 La parte che desidera avvalersi della previsione di cui all'art. 11.1 delle presenti Condizioni Generali dovrà comunicare immediatamente per iscritto all'altra parte il verificarsi e la cessazione delle circostanze di forza maggiore.

11.3 Qualora la sospensione di cui all'art. 11.1 duri più di 120 giorni, ciascuna parte avrà il diritto di risolvere il Contratto mediante comunicazione scritta alla controparte con un mezzo di trasmissione che assicuri la prova e la data di ricevimento della comunicazione (per es. lettera raccomandata con ricevuta di ritorno, corriere).

12. RISERVATEZZA

12.1 I disegni e la documentazione che il Venditore metta a disposizione del Compratore restano di proprietà del Venditore. Il Compratore potrà servirsi di tali disegni e documentazione solo per il montaggio dei Prodotti. Il Compratore si obbliga a mantenere riservati e a non divulgare a terzi tali disegni e documentazione, salvo previo consenso scritto del Venditore. Il Compratore garantisce il rispetto del presente art. 12.1 da parte dei propri dipendenti e collaboratori a cui dovesse esibire tali disegni e documentazione per ragioni dovute al montaggio dei Prodotti.

12.2 Dopo avere effettuato il montaggio dei Prodotti, il Compratore dovrà restituire al Venditore i disegni e la documentazione di cui all'art. 12.1 e dovrà distruggere qualsiasi copia, in qualsiasi forma, di tali disegni e documentazione, dandone conferma per iscritto al Venditore.

13. RISOLUZIONE DELLE CONTROVERSIE

Per qualsiasi controversia relativa o collegata ai Contratti disciplinati dalle presenti Condizioni Generali e/o alle presenti Condizioni Generali sarà esclusivamente competente il Foro di Como (Italia).

14. CLAUSOLA FINALE

L'Allegato A forma a tutti gli effetti parte integrante delle presenti Condizioni Generali.

Nome e cognome Compratore / Legale rappresentante.....

.....(luogo), (data)

Il Compratore / Legale rappresentante

firma e timbro.....

Il Compratore dichiara di approvare specificamente, ai sensi dell'art. 1341 c.c., le seguenti clausole delle presenti Condizioni Generali:

Art. 1. (1.1, 1.2, 1.3, 1.4, 1.5 e 1.6) Normativa contrattuale

Art. 2. (2.1, 2.2, 2.3, 2.4 e 2.5) Caratteristiche dei Prodotti – Elettrodomestici ed accessori forniti con i Prodotti – Tolleranze

Art. 3. (3.1, 3.2, 3.3, 3.4, 3.5, 3.6 e 3.7) Formazione del Contratto

Art. 4. (4.1, 4.2 e 4.3) Termini di consegna

Art. 5. (5.1, 5.2, 5.3, 5.4 e 5.5) Spedizione e consegna – Riserva di proprietà

Art. 6. (6.1 e 6.3) Prezzi

Art. 7. (7.1, 7.2, 7.3, 7.4 e 7.5) Condizioni di pagamento

Art. 9. (9.1, 9.2, 9.3, 9.4, 9.5, 9.6, 9.7, 9.8 e 9.9) Garanzia

Art. 10. (10.1, 10.2 e 10.3) Limitazioni della garanzia

Art. 12. (12.1 e 12.2) Riservatezza

Art. 13. Risoluzione delle controversie

Art. 14. Clausola finale

Nome e Cognome Compratore / Legale rappresentante.....

..... (luogo), (data)

Il Compratore / Legale rappresentante

firma e timbro.....

ALLEGATO A

Il Compratore / Legale rappresentante

firma e timbro.....

CONDIZIONI GENERALI DI VENDITA - PER PAESI UE + SVIZZERA, ISLANDA E NORVEGIA GENERAL CONDITIONS OF SALE - FOR EU COUNTRIES + SWITZERLAND, ICELAND AND NORWAY

(in vigore dal 1° novembre 2019 / Valid starting from 1st November 2019)

CONDIZIONI GENERALI DI VENDITA

1. **NORMATIVA CONTRATTUALE**

1.1 Le presenti Condizioni Generali, salvo eventuali deroghe specificatamente concordate per iscritto, disciplinano tutti gli attuali e futuri contratti di vendita fra le parti e sostituiscono qualsiasi precedente accordo intervenuto tra le parti in materia. Eventuali condizioni generali del Compratore non troveranno applicazione, neppure parziale, se non espressamente accettate per iscritto dal Venditore. Il termine "Contratto" indica il singolo contratto di compravendita disciplinato dalle presenti Condizioni Generali ed il termine "Prodotti" indica i beni che formano oggetto del Contratto. Le presenti Condizioni Generali integrano le pattuizioni di ciascun Contratto, fermo restando che, in caso di conflitto tra le presenti Condizioni Generali e tali pattuizioni, queste ultime prevarranno.

1.2 L'accettazione di un Contratto da parte del Compratore, comunque effettuata, comporta la sua adesione alle presenti Condizioni Generali.

1.3 Il riferimento ad eventuali termini commerciali (EXW, FCA, DAT, DDP, ecc.) contenuti nel Contratto o nelle presenti Condizioni Generali si intenderà fatto agli ICC Incoterms® nel testo in vigore alla data di conclusione del Contratto.

1.4 Le presenti Condizioni Generali e tutti gli attuali e futuri Contratti di vendita fra **RIVA INDUSTRIA MOBILI S.P.A.**, con sede legale in via Milano 137, Cantù (CO), Italia, (in seguito "**Venditore**") ed il Compratore sono disciplinati dalla Convenzione delle Nazioni Unite sulla vendita internazionale di merci, firmata a Vienna l'11 aprile 1980 e, per le questioni non coperte da tale convenzione dalla legge italiana, fatto salvo quanto disposto nell'art. 5.4.

1.5 In caso di rivendita dei Prodotti, il Compratore comunicherà ai suoi acquirenti le istruzioni per l'uso e le caratteristiche delle materie prime utilizzate dal Venditore, indicate nell'**Allegato A** delle presenti Condizioni Generali. Il Compratore sarà esclusivamente responsabile per l'eventuale inosservanza di tali termini da parte dei suoi acquirenti.

1.6 Il Compratore si impegna a non promuovere attivamente la vendita dei Prodotti (ad es. facendo pubblicità o creando filiali o depositi per la distribuzione dei Prodotti):

- (i) in territori riservati dal Venditore in esclusiva a se stesso o ad altri acquirenti o
- (ii) a categorie di clienti riservati dal Venditore in esclusiva a se stesso o ad altri acquirenti.

2. **CARATTERISTICHE DEI PRODOTTI – ELETTRODOMESTICI ED ACCESSORI FORNITI CON I PRODOTTI – TOLLERANZE**

2.1 Eventuali informazioni o dati sulle caratteristiche e/o specifiche tecniche dei Prodotti ed il loro uso (come pesi, dimensioni, ecc.) e gli altri dati figuranti nei campioni, cataloghi, prospetti, circolari, annunci pubblicitari, illustrazioni, listini prezzi, od altri documenti illustrativi del Venditore, hanno carattere di indicazioni approssimative e saranno vincolanti solo nella misura in cui tali dati siano stati espressamente menzionati nell'offerta o nell'accettazione scritta del Venditore.

2.2 Il Venditore si riserva il diritto di apportare in ogni momento eventuali modifiche ai Prodotti che, senza alterare le caratteristiche essenziali e la qualità complessiva, ritenga opportune per ragioni estetiche o funzionali.

2.3 Gli eventuali elettrodomestici ed accessori forniti con i Prodotti saranno, per quanto possibile, conformi ai dati figuranti nei cataloghi, prospetti, circolari, annunci pubblicitari, illustrazioni, listini prezzi, od altri documenti illustrativi del Venditore. Il Compratore accetta le eventuali variazioni che i produttori di tali elettrodomestici ed accessori ritengono opportuno apportare per ragioni estetiche o funzionali, senza alterare le caratteristiche essenziali e la

GENERAL CONDITIONS OF SALE

1. **CONTRACTUAL PROVISIONS**

1.1 Unless otherwise agreed upon specifically in writing, these General Conditions shall govern any present and future contract of sale entered into between the parties and replace any other preceding agreement on such subject matter. Any possible general conditions of the Buyer shall not be applicable, not even in part, unless accepted in writing by the Seller. The term "Contract" indicates each specific sale agreement governed by these General Conditions and the term "Products" indicates the goods which are the subject matter of the Contract. These General Conditions integrate the agreements of each Contract, being however understood that, in case of conflict between these General Conditions and said agreements, the latter shall prevail.

1.2 The acceptance of a Contract by the Buyer, regardless how it is effected, shall imply the latter's assent to these General Conditions.

1.3 Any reference to commercial terms (e.g. EXW, FCA, DAT, DDP, and others) included in the Contract or in these General Conditions is deemed to be made to the ICC Incoterms® in force at the time of the conclusion of the Contract.

1.4 These General Conditions and all present and future Contracts of sale between **RIVA INDUSTRIA MOBILI S.P.A.**, having its registered office in Cantù (CO), Italy, via Milano 137 (hereinafter "**Seller**") and the Buyer are governed by the United Nations Convention on Contracts for the International Sale of Goods, signed in Vienna on the 11th of April 1980 supplemented by the laws of Italy for those aspects which are not governed by the aforesaid convention, except as set out in Article 5.4.

1.5 In case of resale of the Products, the Buyer shall communicate to his purchasers the Instructions for Use and Warranty Terms annexed to these General Conditions and the characteristics of the raw materials used by the Seller as indicated in **Annex A** of these General Conditions. The Buyer will be exclusively responsible towards the Seller for any non-observance of such terms by his purchasers.

1.6 The Buyer agrees not to actively promote the sale of the Products (e.g. through advertising, establishing branches or distribution depots):

- (i) into the territories reserved by the Seller exclusively for himself or allocated by the Seller to other buyers or
- (ii) to categories of customers reserved by the Seller exclusively for himself or allocated by the Seller to other buyers.

2. **CHARACTERISTICS OF THE PRODUCTS –APPLIANCES AND ACCESSORIES SUPPLIED WITH THE PRODUCTS – TOLERANCES**

2.1 Information or data relating to the technical characteristics and/or specifications of the Products and their use (such as weights, dimensions, etc.) and other data contained in samples, catalogues, schedules, circulars, advertisements, illustrations and price lists, or in other explanatory documents of the Seller, are to be considered as approximate indications which shall be binding only to the extent they are expressly mentioned in the offer or in the written acceptance of the Seller.

2.2 The Seller reserves the right to make at any time possible changes to the Products that, without altering the essential features and the whole quality, he deems opportune for aesthetic or functional reasons.

2.3 Possible appliances and accessories supplied with the Products shall conform, as far as possible, to the data contained in catalogues, schedules, circulars, advertisements, illustrations and price lists, or in other explanatory documents of the Seller. The Buyer shall accept any possible changes that the manufacturer of said appliances and accessories deem opportune to make for aesthetic or functional reasons, without altering the essential features and the

qualità complessiva.

2.4 Salvo diverso accordo scritto, qualsiasi differenza dei Prodotti rispetto alle specifiche pattuite che rimanga entro i margini di tolleranza usuali nel settore e/o normalmente accettati nei rapporti tra le parti, non potrà formare oggetto di reclami, né comportare riduzioni di prezzo. In particolare, salvo difetti imputabili al Venditore, le diversità di colorazione e/o le crepe e/o le spaccature presenti su parti del Prodotto non possono essere oggetto di reclamo da parte del Compratore, essendo dovuti ad un naturale assestamento del legno in base alle diverse condizioni ambientali e/o al normale invecchiamento e stagionatura dello stesso, così come indicato nell'**Allegato A** delle presenti Condizioni Generali. Non sono inoltre contestabili dal Compratore le differenze di qualità dovute alla natura della materia prima utilizzata. Le misure del Prodotto indicate dal Venditore possono essere suscettibili di una tolleranza di cm. 0,5 rispetto alla dimensione standard, ovvero di cm. 1 rispetto alla dimensione concordata con il Compratore.

2.5 In caso di Prodotti su misura, il Compratore è tenuto a fornire dati dettagliati e a sottoscrivere il disegno inviato dal Venditore per approvazione.

3. FORMAZIONE DEL CONTRATTO

3.1 Le offerte del Venditore sono sempre a titolo indicativo, in particolare per quanto concerne i prezzi, le quantità e i termini di pagamento e consegna. Il Venditore è dunque libero di variare e/o revocare le offerte in qualsiasi momento. Salvo diverse indicazioni scritte del Venditore, in assenza di un ordine entro 60 giorni dall'emissione dell'offerta da parte del Venditore, la stessa si considera revocata.

3.2 Nel caso in cui il Venditore abbia emesso, anche successivamente alla conclusione del Contratto, una conferma d'ordine o una conferma di vendita, si applicheranno gli eventuali termini aggiuntivi o modificativi del Contratto contenuti nella conferma d'ordine o di vendita, salvo che il Compratore non obbietti tempestivamente per iscritto.

3.3 Successivamente alla conclusione del Contratto, il Venditore potrà sempre variare il prezzo dei Prodotti purché tale variazione sia resa necessaria da eventuali variazioni di prezzo dei materiali, della mano d'opera e/o dei trasporti e nei limiti di tali variazioni.

3.4 Il Venditore ha la facoltà di evadere l'ordine solo in parte o in diverse riprese. Nel caso di evasione incompleta dell'ordine, il Venditore invierà al Compratore una distinta aggiornata dei Prodotti non consegnati che annulla e sostituisce ogni eventuale distinta precedente. Tali Prodotti verranno inclusi nei limiti delle disponibilità nelle spedizioni successive.

3.5 Fatto salvo quanto stabilito ai precedenti articoli 3.2 e 3.3 eventuali modifiche dei termini del Contratto dovranno essere concordate per iscritto.

3.6 In particolare, fatto salvo quanto stabilito ai precedenti articoli 3.2 e 3.3, entro 3 giorni lavorativi dalla conclusione del Contratto il Compratore ha il diritto di ottenere modifiche a riguardo dei Prodotti ordinati a condizione che tali modifiche siano accettate per iscritto dal Venditore.

3.7 In caso di revoca di un ordine da parte del Compratore, il Venditore ha diritto al risarcimento dei danni che ne derivano.

4. TERMINI DI CONSEGNA

4.1 I termini di consegna eventualmente concordati dalle parti hanno natura meramente indicativa e non vincolano quindi il Venditore. Tuttavia, qualora si verifichi un ritardo imputabile al Venditore che superi i 90 giorni, il Compratore potrà risolvere il Contratto relativamente ai Prodotti di cui la consegna è ritardata, con un preavviso di 20 giorni da comunicarsi per iscritto (anche via telefax) al Venditore.

4.2 Non si considera imputabile al Venditore l'eventuale ritardo dovuto a cause di forza maggiore (come definite all'art. 11) o ad atti od omissioni del Compratore (ad es. mancata o ritardata comunicazione di indicazioni necessarie per l'evasione dell'ordine).

4.3 Salvo il caso di dolo o colpa grave del Venditore, è espressamente escluso qualsiasi risarcimento del danno per mancata o ritardata consegna dei Prodotti.

5. SPEDIZIONE E CONSEGNA – RISERVA DI PROPRIETÀ

5.1 Salvo patto contrario scritto, la fornitura dei Prodotti sarà effettuata FCA - sede del Venditore in via Milano 137, Cantù (CO), Italia, e ciò

whole quality.

2.4 Unless otherwise agreed in writing, any deviation of the Products with respect to the agreed specifications which remains within the margins of tolerance which are usual in the trade and/or are normally accepted in the dealings between the parties, shall neither justify a claim, nor involve any price reduction. In particular, except for defects attributable to the Seller, the difference in coloration and/or the cracks and/or the openings found on parts of the Product cannot give rise to a claim by the Buyer as they derive from the natural adjustment of the wood and/or its natural ageing, as indicated in **Annex A** of these General Conditions of Sale. Likewise, the differences in quality spanning from the nature of the raw materials used cannot give rise to claims by the Buyer. The measurements of the Product as indicated by the Seller can vary up to 0,5 centimetres from the standard dimension and up to 1 centimetre from the dimensions agreed upon with the Buyer.

2.5 In case of custom-made Products, the Buyer will give the Seller detailed data and sign the drawings submitted by the Seller for approval.

3. FORMATION OF CONTRACT

3.1 The Seller's offers are always approximate, in particular with regard to prices, quantities and terms of payment and delivery. The Seller is therefore free to vary and/or withdraw the offers at any moment. Except in case of different written indications by the Seller, if no order is placed within 60 days from the issue of an offer by the Seller, such offer is considered as being withdrawn.

3.2 In the event the Seller issues an order confirmation or a sales confirmation, even after the Contract has been concluded, possible additional or modifying terms contained in such order or sales confirmation shall apply, unless the Buyer promptly objects in writing to their inclusion.

3.3 After the conclusion of the Contract, the Seller may always vary the price of the Products, provided such variation is justified by possible variations of the cost of materials, labour and/or transport, and within the amount of such variations.

3.4 The Seller may perform the order partially or in several instalments. If the order is performed only partially, the Seller will send the Buyer an updated list of the undelivered Products that supersedes and replaces any previous list. Such products shall be included, as far as available, in the subsequent deliveries.

3.5 Without prejudice to articles 3.2 and 3.3 above, any changes to the terms and conditions of the Contract must be agreed in writing.

3.6 In particular, without prejudice to articles 3.2 and 3.3 above, within 3 working days from the conclusion of the Contract the Buyer is entitled to obtain any changes as regards the ordered Products provided that said changes are accepted in writing by the Seller.

3.7 In case of cancellation of an order by the Buyer, the Seller will be entitled to recover the damages arising out of such cancellation.

4. TERMS OF DELIVERY

4.1 All delivery terms possibly agreed between the parties have a purely approximate nature and consequently do not bind the Seller. However, if a delay for which the Seller is responsible lasts more than 90 days, the Buyer will be entitled to terminate the Contract with reference to the Products the delivery of which is delayed, by giving a 20 days' notice, to be communicated in writing (also by telefax) to the Seller.

4.2 Any delay caused by force majeure (as defined in art. 11) or by acts or omissions of the Buyer (e.g. the lack of indications which are necessary for carrying out the order), shall not be considered as a delay for which the Seller is liable.

4.3 Except in case of fraud or gross negligence of the Seller, any claim for damages arising out of non-delivery of or delay in delivery is expressly excluded.

5. SHIPPING AND DELIVERY – RESERVATION OF TITLE

5.1 Except as otherwise agreed in writing, the supply of the Products is deemed to be FCA - Seller's premises in via Milano 137, Cantù (CO), Italy, even

anche quando sia convenuto che la spedizione o parte di essa venga curata dal Venditore. In ogni caso, il luogo di consegna dei Prodotti è la sede del Venditore (Italia).

5.2 Nel caso in cui la spedizione sia curata dal Venditore e l'ordine di acquisto abbia un valore netto inferiore ad Euro 800,00, al Compratore verrà addebitato un ulteriore importo pari a Euro 100,00.

5.3 I rischi passano al Compratore al momento della consegna dei Prodotti così come prevista dal Contratto o dall'art. 5.1 delle presenti Condizioni Generali.

5.4 Il Compratore si obbliga in ogni caso a ritirare tempestivamente la merce dal Venditore, restando inteso che in caso di violazione di tale obbligo da parte del Compratore, quest'ultimo dovrà corrispondere al Venditore il prezzo concordato del Prodotto, esclusi gli eventuali costi di trasporto, montaggio e installazione concordati. Inoltre, qualora il ritardo superi i trenta giorni, ogni eventuale responsabilità e/o costo e/o spesa derivante dal mancato ritiro del Prodotto (quali, a titolo esemplificativo, immagazzinamento e assicurazione) sarà ad esclusivo carico del Compratore, salvo il risarcimento del danno ulteriore.

5.5 Il Venditore conserva la proprietà dei Prodotti sino al totale pagamento degli stessi. La riserva di proprietà si estende ai Prodotti venduti dal Compratore a terzi ed al prezzo di tali vendite entro i limiti massimi previsti dalla legge del paese del Compratore che regola la presente clausola.

6. PREZZI

6.1 I prezzi dei Prodotti saranno quelli indicati nel listino prezzi del Venditore in vigore al momento del ricevimento da parte del Venditore dell'ordine del Compratore. Qualora il Prodotto non sia inserito nel listino del Venditore o questo non sia disponibile, i prezzi saranno quelli indicati nella conferma d'ordine inviata dal Venditore al Compratore. Salvo diverso accordo scritto, i prezzi si intendono FCA - sede del Venditore in via Milano 137, Cantù (CO), Italia, e non includono, quindi, l'assicurazione, il trasporto, nonché qualsiasi altra prestazione o costo accessorio.

6.2 I prezzi si intendono al netto dell'IVA (se applicabile), di eventuali imposte o tasse, nonché di diritti doganali, tributi, diritti ed oneri fiscali o di qualsiasi specie eventualmente gravanti sul Contratto.

6.3 Il Compratore è libero di fissare i prezzi di rivendita dei Prodotti, con la sola eccezione di prezzi massimi di rivendita che potranno essergli imposti dal Venditore. Il Venditore può indicare dei prezzi di rivendita non vincolanti, a condizione che ciò non limiti in alcun modo il diritto del Compratore di concedere prezzi inferiori ai propri clienti.

7. CONDIZIONI DI PAGAMENTO

7.1 I pagamenti verranno effettuati, salvo diverso accordo scritto:

- (i) con pagamento anticipato della totalità del prezzo entro 5 giorni lavorativi dalla ricezione da parte del Venditore dell'ordine del Compratore, oppure
- (ii) con pagamento posticipato, previa messa a disposizione di adeguate garanzie bancarie a copertura dell'intero debito del Compratore, oppure mediante credito documentario irrevocabile confermato da primaria banca italiana almeno dieci giorni prima del termine di consegna concordato e pagabile contro presentazione dei documenti di spedizione.
- (iii)

7.2 Il Compratore dovrà rispettare con la massima diligenza i termini di pagamento concordati. In caso di ritardo di pagamento, il Venditore avrà diritto a richiedere al Compratore gli interessi legali calcolati secondo il Decreto Legislativo italiano 9 ottobre 2002, n. 231 come modificato dal Decreto Legislativo italiano 9 Novembre 2012, n. 192 (Direttive 2000/35/CE e 2011/7/UE relative alla lotta contro i ritardi di pagamento nelle transazioni commerciali). Qualora il Venditore conceda uno sconto al Compratore e non siano rispettati i termini di pagamento concordati, quest'ultimo dovrà pagare il prezzo pieno privo di sconti e i suddetti interessi legali, salvo il risarcimento del danno ulteriore. Inoltre, in caso di ritardo di pagamento superiore a 15 giorni, il Venditore avrà diritto a risolvere il Contratto, con facoltà di pretendere la restituzione dei Prodotti forniti, a cura e spese del Compratore, salvo il risarcimento del danno ulteriore.

7.3 Il Compratore non è autorizzato ad effettuare alcuna deduzione dal prezzo pattuito, se non previo accordo scritto con il Venditore.

7.4 Qualora il Venditore abbia motivo di temere che il Compratore non

where it is agreed that the Seller will take care, in whole or in part, of the shipment. In any case the place of delivery of the Products is the factory of the Seller (Italy).

5.2 If the Seller takes care of the shipment and the purchase order's net value is lower than Euro 800,00, the Seller will charge the Buyer an additional sum of Euro 100,00.

5.3 All risks shall pass to the Buyer upon delivery of the Products according to the Contract or to art. 5.1 of these General Conditions.

5.4 The Buyer undertakes in any case to promptly collect the goods from the Seller, it being understood that in the case of breach of such obligation the Buyer shall pay the agreed-upon price of the Product, excluding shipping, assembly and installation costs if any. If the delay is longer than thirty days, any and all liability and/or cost and/or expense deriving from the non-collection of the Product (including but not limited to storage and insurance) shall be on the Buyer, without prejudice to claiming further damages.

5.5 The Seller shall retain title of the Products until full payment of their price. The reservation of title extends to the Products sold by the Buyer to third parties and to the price obtained from such sales within the maximum limits set forth by the laws of the country of the Buyer which regulate the present clause.

6. PRICES

6.1 The prices of the Products shall be those set forth in the Seller's price-lists in force at the time the order of the Buyer is received by the Seller. If the Product is not present in the price-lists of the Seller or if it is not available, the prices will be the ones indicated by the order confirmation sent by the Seller to the Buyer. Unless otherwise agreed in writing, all prices are intended FCA - Seller's premises in via Milano 137, Cantù (CO), Italy, and shall therefore not include insurance, freight as well as any other accessory service or cost.

6.2 All prices are intended net of VAT (if applicable), possible taxes and levies as well as any custom duties, fiscal or other kind of duty or burden which the Contract may be subject to.

6.3 The Buyer is free to fix the resale prices of the Products, with the only exception of maximum resale prices that the Seller may impose. The Seller may indicate non binding resale prices, provided this does in no way limit the Buyer's right to grant lower prices to his customers.

7. CONDITIONS OF PAYMENT

7.1 Payment will be made, unless otherwise agreed in writing:

- (i) by advance payment of the total price within 5 working days from the receipt by the Seller of the Buyer's order, or
- (ii) by delayed payment, provided adequate bank guarantees, covering the entire debt of the Buyer, are made available in advance, or
- (iii) by means of an irrevocable letter of credit confirmed by a leading Italian bank at least ten days before the agreed term of delivery and cashable against shipping documents.

7.2 The Buyer shall comply, with the utmost care, with the agreed terms of payment. In case of late payment, the Seller shall be entitled to ask the Buyer for legal interests calculated according to Italian Legislative Decree 9 October 2002, n. 231 as modified by Italian Legislative Decree 9 November 2012, n. 192 (directives 2000/35/EC and 2011/7/UE on combating late payment in commercial transactions). Should the Seller grant a discount to the Buyer and should the agreed terms of payment not be respected, the latter shall pay the entire price without any discount and the above mentioned legal interests, without prejudice to any claim for further damages. Furthermore, late payment exceeding 15 days shall entitle the Seller to terminate the Contract and to demand the return of the Products supplied, at the Buyer's charge and expense, without prejudice to any claim for further damages.

7.3 The Buyer shall not be entitled to make any deductions from the agreed price without prior written agreement with the Seller.

7.4 Should the Seller have reasons to fear that the Buyer cannot or does

possa o non intenda pagare i Prodotti alla data pattuita, egli potrà subordinare la consegna dei Prodotti alla prestazione di adeguate garanzie di pagamento (ad es. fideiussione o garanzia bancaria).

7.5 Inoltre, in caso di ritardi di pagamento, il Venditore potrà modificare unilateralmente i termini di eventuali altre forniture e/o sospenderne l'esecuzione fino all'ottenimento di adeguate garanzie di pagamento.

8. ISTRUZIONI D'USO

Il Compratore riconosce che, per un utilizzo ottimale dei Prodotti, devono essere rispettate le istruzioni d'uso e manutenzione riguardanti i Prodotti pubblicate dal Venditore (ad esempio: sul sito internet, su documenti illustrativi) e relativi aggiornamenti, nonché quanto riportato nell'**Allegato A** delle presenti Condizioni Generali.

9. GARANZIA

9.1 Eventuali reclami relativi a vizi apparenti dei Prodotti (ad es.: stato dell'imballaggio o dell'eventuale dispositivo antishock, quantità o caratteristiche esteriori) dovranno essere notificati al Venditore mediante comunicazione scritta con conferma per iscritto di ricevimento di tale comunicazione da parte del Venditore, a pena di decadenza, entro 7 giorni dalla data di ricevimento dei Prodotti.

9.2 Eventuali reclami relativi a difetti non individuabili mediante un diligente controllo, comprensivo dell'apertura di tutti gli imballaggi, al momento del ricevimento (vizi occulti) dovranno essere notificati al Venditore mediante comunicazione scritta con conferma per iscritto di ricevimento di tale comunicazione da parte del Venditore, a pena di decadenza, entro 7 giorni dalla data della scoperta del difetto e comunque non oltre sei mesi dalla consegna.

9.3 Qualsiasi reclamo dovrà indicare con precisione il modello, il difetto riscontrato e il numero di fattura a cui si riferiscono i Prodotti, a pena di decadenza dal diritto di far valere il vizio. Inoltre, a richiesta del Venditore, il Compratore dovrà inviare al Venditore, a mezzo corriere, la seguente documentazione:

- alcune fotografie dei Prodotti difettosi e dei luoghi dove tali Prodotti sono situati;
- un campione dei Prodotti difettosi, ricavato secondo le istruzioni che verranno impartite dal Venditore.

9.4 E' inteso che eventuali reclami o contestazioni non danno diritto al Compratore di restituire i Prodotti senza la preventiva approvazione scritta del Venditore, né di sospendere o ritardare i pagamenti dei Prodotti oggetto di contestazione né, tanto meno, di altre forniture.

9.5 Fatto salvo quanto previsto dall'art. 2, il Venditore si impegna a porre rimedio a qualsiasi vizio dei Prodotti a lui imputabile, purché tale vizio gli sia stato notificato in conformità agli artt. 9.1, 9.2 e 9.3. In caso di scoperta di Prodotti difettosi, il Compratore dovrà, a pena di decadenza dal diritto di far valere il difetto, isolare immediatamente tali Prodotti e conservarli in un luogo sicuro, cessare immediatamente il loro utilizzo ed invitare il Venditore a verificare i pretesi difetti.

9.6 Qualora venga accertata la presenza di difetti imputabili al Venditore e a condizione che tali difetti siano stati notificati al Venditore in conformità agli artt. 9.1, 9.2 e 9.3, quest'ultimo provvederà gratuitamente, nei tempi più brevi e a sua scelta:

- alla riparazione dei Prodotti difettosi, oppure
- alla sostituzione dei Prodotti difettosi con Prodotti analoghi, oppure
- al rimborso del prezzo dei Prodotti difettosi pagato dal Compratore.

9.7 In caso di riparazione, sostituzione o rimborso del prezzo in conformità all'art. 9.6, i Prodotti difettosi dovranno essere restituiti al Venditore, salvo che questi comunichi per iscritto al Compratore di non essere interessato a tale restituzione. I Prodotti da restituire dovranno essere adeguatamente imballati dal Compratore. Le spese di trasporto di tali Prodotti dalla sede del Compratore alla sede del Venditore saranno a carico di quest'ultimo. Eventuali danni cagionati a tali Prodotti non adeguatamente imballati saranno a carico del Compratore.

9.8 In caso di vizi dei Prodotti, il Venditore sarà tenuto unicamente alla riparazione, alla sostituzione o al rimborso del prezzo dei Prodotti difettosi entro

not intend to pay the Products on the agreed date, he may make delivery dependant on obtaining an appropriate payment guarantee (e.g. surety or bank guarantee).

7.5 Furthermore the Seller may, in case of delayed payment, unilaterally modify the terms of payment of other supplies and/or suspend their performance until he obtains appropriate payment guarantees.

8. USER INSTRUCTIONS

The Buyer acknowledge that, for an optimum utilization of the Products, the use and maintenance instructions concerning the Products that are published by the Seller (e.g.: on the internet website, on explanatory documents) and related updates shall be respected, as well as the contents of **Annex A** of these General Conditions.

9. WARRANTY

9.1 Any complaints relating to apparent defects of the Products (e.g.: state of the packaging or of the possible anti-shock device, quantities or outward characteristics) must be notified to the Seller by written communication with confirmation in writing by the Seller of receipt of said communication, within 7 days from receipt of the Products; failing such notification the Buyer's right to claim the above defects will be forfeited.

9.2 Possible complaints relating to defects which cannot be discovered on the basis of a careful inspection, including the opening of all the packaging, upon receipt (hidden defects) shall be notified to the Seller, by written communication with confirmation in writing by the Seller of receipt of said communication, within 7 days from discovery of the defects and in any case not later than six months from delivery; failing such notification the Buyer's right to claim the above defects will be forfeited.

9.3 Any complaint must precisely specify the item, the defect and the number of the invoice to which the Products refer; failing such indications the Buyer's right to claim the above defects will be forfeited. Furthermore, upon request of the Seller, the Buyer shall send to the Seller by express courier the followings:

- some photographs of the defective Products and of the places where such Products are situated;
- a sample of the defective Products, taken according to the instruction given by the Seller.

9.4 It is agreed that possible complaints or objections do not entitle the Buyer to return the Products without the prior written approval of the Seller, nor to suspend or to delay payment of the Products challenged as well as payment of any other supplies.

9.5 Except as set out in article 2, the Seller shall remedy any defect of the Products for which he is responsible, provided such defect has been notified in accordance with articles 9.1, 9.2 and 9.3. In case defective Products are detected, the Buyer must, under penalty of forfeiture of his right to claim the defect, set aside without undue delay and keep in a safe place such Products, immediately cease using them and invite the Seller to verify the asserted defects.

9.6 If the responsibility of the Seller for such defects has been ascertained and provided that such defects have been notified to the Seller in accordance with articles 9.1, 9.2 and 9.3, the latter shall, free of charge, in the shortest possible delay and at his choice:

- repair the defective Products, or
- replace the defective Products with similar Products, or
- reimburse the price of the defective Products paid by the Buyer.

9.7 In case of repair, replacement or reimbursement of the price in accordance with article 9.6, the defective Products shall be returned to the Seller unless the latter informs in writing the Buyer not to be interested in such return. The Products to be returned shall be adequately packed by the Buyer. The transport costs of said Products from the Buyer's to the Seller's premises shall be borne by the latter. The Buyer shall be liable for any possible damage suffered by said Products not adequately packed.

9.8 In case of defects of the Products, the Seller shall be liable only for the repair, the replacement or the reimbursement of the price of the defective

i limiti stabiliti nella garanzia prevista nel presente art. 9. E' inteso che tale garanzia (consistente nell'obbligo di riparare, sostituire o rimborsare il prezzo dei Prodotti difettosi) è assorbente e sostitutiva delle garanzie o responsabilità previste per legge, con particolare riferimento al diritto di regresso previsto dall'art. 131 del D.Lgs. n. 206/2005 (Codice del Consumo).

Si conviene pertanto che è espressamente esclusa, salvo il caso di dolo o colpa grave del Venditore, ogni altra responsabilità del Venditore (sia contrattuale che extracontrattuale) comunque originata dai Prodotti forniti e/o dalla loro rivendita (ad es. risarcimento del danno, mancato guadagno, ecc.). In particolare:

- il Venditore non sarà responsabile per perdite dirette, consequenziali e/o indirette;
- qualora il Venditore sia ritenuto responsabile nei confronti di terzi che usano i Prodotti in conseguenza di un'azione del Compratore, inclusa la rivendita, quest'ultimo terrà indenne il Venditore per qualsiasi responsabilità oltre i limiti stabiliti nella garanzia prevista nel presente art. 9.

9.9 La garanzia relativa agli eventuali elettrodomestici ed accessori forniti con i Prodotti è di competenza esclusiva dei produttori di tali elettrodomestici ed accessori. In caso di vizi relativi a tali elettrodomestici ed accessori il Compratore dovrà rivolgersi unicamente ai loro produttori. Si conviene pertanto che è espressamente esclusa, salvo il caso di dolo o colpa grave del Venditore, ogni responsabilità del Venditore (sia contrattuale che extracontrattuale) riguardante tali elettrodomestici ed accessori (ad es. risarcimento del danno, mancato guadagno, ecc.).

10. LIMITAZIONI DELLA GARANZIA

10.1 La garanzia di cui all'art. 9 non opera se non sono rispettate le istruzioni d'uso e manutenzione riguardanti i Prodotti pubblicate dal Venditore (ad esempio: sul sito internet, su documenti illustrativi) e relativi aggiornamenti, nonché quanto riportato nell'**Allegato A** delle presenti Condizioni Generali. In tale caso le spese di trasporto di cui all'art. 9.7 saranno a carico del Compratore.

10.2 Inoltre, la garanzia di cui all'art. 9 non opera qualora il Prodotto sia stato oggetto di riparazioni, alterazioni o modifiche da parte del Compratore o di terzi. In tale caso le spese di trasporto di cui all'art. 9.7 saranno a carico del Compratore.

10.3 Il Venditore garantisce la corretta fabbricazione dei Prodotti secondo la legge italiana. Il Venditore garantisce la rispondenza dei Prodotti a particolari specifiche o a caratteristiche tecniche o la loro idoneità ad usi particolari solo nella misura in cui ciò sia stato concordato per iscritto.

11. FORZA MAGGIORE

11.1 Ciascuna parte potrà sospendere l'esecuzione dei suoi obblighi contrattuali quando tale esecuzione sia resa impossibile o irragionevolmente onerosa da un impedimento indipendente dalla sua volontà quale ad esempio: sciopero, boicottaggio, serrata, incendio, terremoto, inondazione, guerra (dichiarata o non), guerra civile, sommosse e rivoluzioni, requisizioni, embarghi, interruzioni di energia, ritardi nella consegna di componenti o materie prime. Eventuali circostanze del tipo indicato sopra verificatesi prima della conclusione del Contratto daranno diritto alla sospensione di cui sopra solo se le conseguenze sull'esecuzione del Contratto non potevano essere previste al momento della conclusione dello stesso.

11.2 La parte che desidera avvalersi della previsione di cui all'art. 11.1 delle presenti Condizioni Generali dovrà comunicare immediatamente per iscritto all'altra parte il verificarsi e la cessazione delle circostanze di forza maggiore.

11.3 Qualora la sospensione di cui all'art. 11.1 duri più di 120 giorni, ciascuna parte avrà il diritto di risolvere il Contratto mediante comunicazione scritta alla controparte con un mezzo di trasmissione che assicuri la prova e la data di ricevimento della comunicazione (per es. lettera raccomandata con ricevuta di ritorno, corriere).

12. RISERVATEZZA

12.1 I disegni e la documentazione che il Venditore metta a disposizione del Compratore restano di proprietà del Venditore. Il Compratore potrà servirsi di tali disegni e documentazione solo per il montaggio dei Prodotti. Il Compratore si obbliga a mantenere riservati e a non divulgare a terzi tali disegni e

Products within the limits provided for in the warranty set out in this article 9. It is understood that such warranty (consisting in the repair, replacement or reimbursement of the price of the defective Products) is in lieu of any guarantee or liability provided by law, in particular with regard to the right of redress provided for by Article 131 of the Italian Legislative Decree n. 206/2005 ("Consumer Code").

It is consequently agreed that, except in case of fraud or gross negligence of the Seller, any other Seller's liability (both contractual or extra-contractual) which may arise from the Products supplied and/or their resale (e.g. compensation of damages, loss of profit, etc.) is expressly excluded. In particular:

- the Seller shall not be liable for direct, consequential and/or indirect losses;
- in the event the Seller is held liable towards third parties who use the Products as a consequence of an action of the Buyer, including resale, the Buyer shall hold the Seller harmless for any liability exceeding the limits provided for in the warranty set out in this article 9.

9.9 The warranty concerning possible appliances and accessories supplied with the Products pertains exclusively to the manufacturers of said appliances and accessories. In case of defects relating to said appliances and accessories the Buyer shall refer solely to their manufacturers. It is consequently agreed that, except in case of fraud or gross negligence of the Seller, any Seller's liability (both contractual or extra-contractual) concerning said appliances and accessories (e.g. compensation of damages, loss of profit, etc.) is expressly excluded.

10. WARRANTY LIMITATIONS

10.1 The warranty set forth in article 9 does not operate if the use and maintenance instructions concerning the Products that are published by the Seller (e.g.: on the internet website, on explanatory documents) and related updates are not respected, as well as the contents of **Annex A** of these General Conditions. Should that be the case, the transport costs set out in article 9.7 shall be borne by the Buyer.

10.2 Furthermore the warranty set forth in article 9 does not operate where the Product has been repaired, altered or modified by the Buyer or third parties. Should that be the case, the transport costs set out in article 9.7 shall be borne by the Buyer.

10.3 The Seller warrants the correct manufacturing of the Products according to Italian law. The Seller warrants the conformity of the Products to particular specifications or technical characteristics or their fitness for particular purposes only in so far as this has been agreed upon in writing.

11. FORCE MAJEURE

11.1 Each party shall be entitled to suspend the performance of its contractual obligations in the event that such performance is rendered impossible or unreasonably onerous due to an impediment beyond its reasonable control, such as for example: strike, boycott, lockout, fire, earthquake, flood, war (whether declared or not), civil war, riots or revolution, requisitions, embargoes, power failures, delays in delivery of components or raw materials. Circumstances of the kind listed above and which occur prior to the conclusion of the Contract shall confer the right to the aforesaid suspension only if the consequences on the performance of the Contract were not foreseeable at the time it was entered into.

11.2 Should a party wish to avail itself of the provisions set out in article 11.1 of these General Conditions, it shall immediately notify the other party in writing of the occurrence and cessation of the circumstances of force majeure.

11.3 Should the suspension under article 11.1 exceed 120 days, each party shall be entitled to terminate the Contract by means of written communication to the other party ensuring evidence and date of receipt (e.g. registered mail with return receipt, special courier).

12. CONFIDENTIALITY

12.1 Any drawings and documentation given by the Seller to the Buyer's disposal shall remain property of the Seller. The Buyer is entitled to use said drawings and documentation only for the assembly of the Products. The Buyer undertakes to keep said drawings and documentation as confidential and not to

documentazione, salvo previo consenso scritto del Venditore. Il Compratore garantisce il rispetto del presente art. 12.1 da parte dei propri dipendenti e collaboratori a cui dovesse esibire tali disegni e documentazione per ragioni dovute al montaggio dei Prodotti.

12.2 Dopo avere effettuato il montaggio dei Prodotti, il Compratore dovrà restituire al Venditore i disegni e la documentazione di cui all'art. 12.1 e dovrà distruggere qualsiasi eventuale copia, in qualsiasi forma, di tali disegni e documentazione, dandone conferma per iscritto al Venditore.

13. RISOLUZIONE DELLE CONTROVERSIE

Per qualsiasi controversia relativa o collegata ai Contratti disciplinati dalle presenti Condizioni Generali e/o alle presenti Condizioni Generali sarà esclusivamente competente il Foro di Como (Italia). Tuttavia, in deroga a quanto stabilito sopra, il Venditore ha comunque la facoltà di portare la controversia davanti al giudice competente presso la sede del Compratore.

14. CLAUSOLE FINALI

14.1 Il testo in lingua italiana delle presenti Condizioni Generali e dell'Allegato A è l'unico facente fede come testo originale.

14.2 L'Allegato A forma a tutti gli effetti parte integrante delle presenti Condizioni Generali.

divulge them to third parties, except in case of previous written consent of the Seller. The Buyer guarantees the respect of this article 12.1 by his employees and collaborators, should he disclose to them said drawings and documentation for reasons due to the assembly of the Products.

12.2 After having assembled the Products, the Buyer shall return to the Seller the drawings and documentation set out in article 12.1 and he shall destroy any possible copy, in whatever form, of said drawings and documentation, giving written confirmation on this subject to the Seller.

13. DISPUTE RESOLUTION

The competent law courts of Como (Italy) shall have exclusive jurisdiction in any dispute arising out of or in connection with the Contracts governed by the present General Conditions and/or with these General Conditions. However, as an exception to the principle hereabove, the Seller is in any case entitled to bring his action before the competent court of the place where the Buyer has his registered office.

14. FINAL CLAUSES

14.1 The text in Italian language of the present General Conditions and of the Annex A shall be the only authentic text.

14.2 Annex A forms a binding integral part of the present General Conditions.

Nome e cognome Compratore - Legale Rappresentante / name and surname Buyer - Legal Representative.....

..... (luogo/place), (data/date)

Il Compratore - Legale Rappresentante/
The Buyer - Legal Representative

firma e timbro / stamp and signature

Il Compratore dichiara di approvare specificamente, ai sensi dell'art. 1341 c.c., le seguenti clausole delle presenti Condizioni Generali:

- art. 1. (1.1, 1.2, 1.3, 1.4, 1.5 e 1.6) Normativa contrattuale;
- art. 2. (2.1, 2.2, 2.3, 2.4 e 2.5) Caratteristiche dei Prodotti – Elettrodomestici ed accessori forniti con i Prodotti – Tolleranze;
- art. 3. (3.1, 3.2, 3.3, 3.4, 3.5, 3.6 e 3.7) Formazione del Contratto;
- art. 4. (4.1, 4.2 e 4.3) Termini di consegna;
- art. 5. (5.1, 5.2, 5.3, 5.4 e 5.5) Spedizione e consegna – Riserva di proprietà;
- art. 6. (6.1 e 6.3) Prezzi;
- art. 7. (7.1, 7.2, 7.3, 7.4 e 7.5) Condizioni di pagamento;
- art. 9. (9.1, 9.2, 9.3, 9.4, 9.5, 9.6, 9.7, 9.8 e 9.9) Garanzia;
- art. 10. (10.1, 10.2 e 10.3) Limitazioni della garanzia;
- art. 12. (12.1 e 12.2) Riservatezza;
- art. 13. Risoluzione delle controversie;
- art. 14. (14.1 e 14.2) Clausole finali.

The Buyer declares that he approves specifically, with reference to Article 1341 of the Italian Civil Code, the following clauses of the present General Conditions:

- art. 1. (1.1, 1.2, 1.3, 1.4, 1.5 and 1.6) Contractual provisions;
- art. 2. (2.1, 2.2, 2.3, 2.4 and 2.5) Characteristics of the Products – Appliances and accessories supplied with the Products – Tolerances;
- art. 3. (3.1, 3.2, 3.3, 3.4, 3.5, 3.6 and 3.7) Formation of Contract;
- art. 4. (4.1, 4.2 and 4.3) Terms of delivery;
- art. 5. (5.1, 5.2, 5.3, 5.4 and 5.5) Shipping and delivery – Reservation of title;
- art. 6. (6.1 and 6.3) Prices;
- art. 7. (7.1, 7.2, 7.3, 7.4 and 7.5) Conditions of payment;
- art. 9. (9.1, 9.2, 9.3, 9.4, 9.5, 9.6, 9.7, 9.8 and 9.9) Warranty;
- art. 10. (10.1, 10.2 and 10.3) Warranty limitations;
- art. 12. (12.1 and 12.2) Confidentiality;
- art. 13. Dispute resolution;
- art. 14. (14.1 and 14.2) Final clauses.

Il Compratore - Legale Rappresentante/
The Buyer - Legal Representative

firma e timbro / stamp and signature

ALLEGATO A

Il Compratore - Legale Rappresentante/
The Buyer - Legal Representative

firma e timbro / stamp and signature

CONDIZIONI GENERALI DI VENDITA - PER PAESI UE + SVIZZERA, ISLANDA E NORVEGIA

ALLGEMEINE GESCHÄFTSBEDINGUNGEN - FÜR EU-LÄNDER + SCHWEIZ, ISLAND UND NORWEGEN

(in vigore dal 1° novembre 2019 / Ab 1. November 2019 gültig)

CONDIZIONI GENERALI DI VENDITA

1. NORMATIVA CONTRATTUALE

1.1 Le presenti Condizioni Generali, salvo eventuali deroghe specificatamente concordate per iscritto, disciplinano tutti gli attuali e futuri contratti di vendita fra le parti e sostituiscono qualsiasi precedente accordo intervenuto tra le parti in materia. Eventuali condizioni generali del Compratore non troveranno applicazione, neppure parziale, se non espressamente accettate per iscritto dal Venditore. Il termine "Contratto" indica il singolo contratto di compravendita disciplinato dalle presenti Condizioni Generali ed il termine "Prodotti" indica i beni che formano oggetto del Contratto. Le presenti Condizioni Generali integrano le pattuizioni di ciascun Contratto, fermo restando che, in caso di conflitto tra le presenti Condizioni Generali e tali pattuizioni, queste ultime prevorranno.

1.2 L'accettazione di un Contratto da parte del Compratore, comunque effettuata, comporta la sua adesione alle presenti Condizioni Generali.

1.3 Il riferimento ad eventuali termini commerciali (EXW, FCA, DAT, DDP, ecc.) contenuti nel Contratto o nelle presenti Condizioni Generali si intenderà fatto agli ICC Incoterms® nel testo in vigore alla data di conclusione del Contratto.

1.4 Le presenti Condizioni Generali e tutti gli attuali e futuri Contratti di vendita fra **RIVA INDUSTRIA MOBILI S.P.A.**, con sede legale in via Milano 137, Cantù (CO), Italia, (in seguito "**Venditore**") ed il Compratore sono disciplinati dalla Convenzione delle Nazioni Unite sulla vendita internazionale di merci, firmata a Vienna l'11 aprile 1980 e, per le questioni non coperte da tale convenzione dalla legge italiana, fatto salvo quanto disposto nell'art. 5.4.

1.5 In caso di rivendita dei Prodotti, il Compratore comunicherà ai suoi acquirenti le istruzioni per l'uso e le caratteristiche delle materie prime utilizzate dal Venditore, indicate nell'**Allegato A** delle presenti Condizioni Generali. Il Compratore sarà esclusivamente responsabile per l'eventuale inosservanza di tali termini da parte dei suoi acquirenti.

1.6 Il Compratore si impegna a non promuovere attivamente la vendita dei Prodotti (ad es. facendo pubblicità o creando filiali o depositi per la distribuzione dei Prodotti):

- (i) in territori riservati dal Venditore in esclusiva a se stesso o ad altri acquirenti o
- (ii) a categorie di clienti riservati dal Venditore in esclusiva a se stesso o ad altri acquirenti.

2. CARATTERISTICHE DEI PRODOTTI – ELETTRODOMESTICI ED ACCESSORI FORNITI CON I PRODOTTI – TOLLERANZE

2.1 Eventuali informazioni o dati sulle caratteristiche e/o specifiche tecniche dei Prodotti ed il loro uso (come pesi, dimensioni, ecc.) e gli altri dati figuranti nei campioni, cataloghi, prospetti, circolari, annunci pubblicitari, illustrazioni, listini prezzi, od altri documenti illustrativi del Venditore, hanno carattere di indicazioni approssimative e saranno vincolanti solo nella misura in cui tali dati siano stati espressamente menzionati nell'offerta o nell'accettazione scritta del Venditore.

2.2 Il Venditore si riserva il diritto di apportare in ogni momento eventuali modifiche ai Prodotti che, senza alterare le caratteristiche essenziali e la qualità complessiva, ritenga opportune per ragioni estetiche o funzionali.

2.3 Gli eventuali elettrodomestici ed accessori forniti con i Prodotti saranno, per quanto possibile, conformi ai dati figuranti nei cataloghi, prospetti,

ALLGEMEINE GESCHÄFTSBEDINGUNGEN

1. VERTRAGLICHE REGELUNG

1.1 Diese Allgemeinen Geschäftsbedingungen regeln alle jetzigen und zukünftigen Verkaufsverträge zwischen den Parteien, sofern keine Abweichungen schriftlich spezifisch vereinbart wurden, und ersetzen alle vorherigen Vereinbarungen zwischen den Parteien diesbezüglich. Eventuelle Allgemeine Geschäftsbedingungen des Käufers finden keine Anwendung, auch nicht partiell, sofern sie nicht vom Verkäufer ausdrücklich schriftlich angenommen wurden. Der Begriff "Vertrag" bezeichnet den einzelnen Verkaufsvertrag, der diesen Allgemeinen Geschäftsbedingungen unterliegt; der Begriff "Produkte" bezeichnet die Waren, die Gegenstand des Vertrags sind. Diese Allgemeinen Geschäftsbedingungen ergänzen die Vereinbarungen von jedem Vertrag, wobei vereinbart wird, dass bei einem Widerspruch zwischen diesen und den genannten Vereinbarungen Letztere Vorrang haben.

1.2 Die Annahme eines Vertrags durch den Käufer, in welcher Form auch immer, führt zu seiner Annahme dieser Allgemeinen Geschäftsbedingungen.

1.3 Eventuelle Handelsbedingungen (z.B. EXW, FCA, DAT, DDP u.a.), die im Vertrag oder in diesen Allgemeinen Geschäftsbedingungen genannt sind, beziehen sich auf die ICC Incoterms® in der zum Zeitpunkt des Vertragsabschlusses geltenden Version.

1.4 Diese Allgemeinen Geschäftsbedingungen und alle jetzigen und zukünftigen Verkaufsverträge zwischen **RIVA INDUSTRIA MOBILI S.P.A.** mit Rechtssitz in Cantù (CO), Italien, Via Milano 137 (im Folgenden "**Verkäufer**") und dem Käufer werden vom Übereinkommen der Vereinten Nationen über Verträge über den internationalen Warenkauf, unterzeichnet in Wien am 11. April 1980, geregelt und für Aspekte, die nicht durch dieses UN-Kaufrecht festgelegt sind, durch das italienische Recht ergänzt, vorbehaltlich der Regelung in Art. 5.4.

1.5 Bei einem Weiterverkauf der Produkte muss der Käufer seinerseits den Endabnehmern die Gebrauchsanweisungen und Merkmale der vom Verkäufer verwendeten Rohstoffe mitteilen, die in **Anhang A** dieser Allgemeinen Geschäftsbedingungen angegeben sind. Für jegliche Nichtbeachtung der Bedingungen seitens seiner Endabnehmer haftet ausschließlich der Käufer.

1.6 Der Käufer verpflichtet sich, den Verkauf der Produkte nicht aktiv zu fördern (z.B. durch Werbung, Aufbau von Filialen oder Lagern für den Vertrieb):

- (i) in Gebieten, die der Verkäufer ausschließlich sich selbst oder anderen Käufern vorbehält, oder
- (ii) an Kundengruppen, die der Verkäufer ausschließlich selbst oder anderen Käufern vorbehält.

2. PRODUKTMERKMALE – HAUSHALTSGERÄTE UND ZUBEHÖR, DAS MIT DEN PRODUKTEN GELIEFERT WIRD – TOLERANZEN

2.1 Eventuelle Informationen oder Daten zu den technischen Eigenschaften bzw. Spezifikationen der Produkte und ihrer Verwendung (wie Gewichte, Maße usw.) sowie andere Angaben in Mustern, Katalogen, Prospekten, Rundschreiben, Werbeanzeigen, Abbildungen, Preislisten o.a. Illustrationsmaterial des Verkäufers gelten als annähernde Angaben und sind nur in dem Umfang verbindlich, in dem sie ausdrücklich im Angebot und in der schriftlichen Annahme des Verkäufers genannt sind.

2.2 Der Verkäufer behält sich das Recht vor, die Produkte jederzeit zu verändern, wenn er es aus ästhetischen oder funktionellen Gründen für zweckmäßig hält, ohne die wesentlichen Eigenschaften und die Gesamtqualität zu verändern.

2.3 Eventuelle Haushaltsgeräte und Zubehörteile, die mit den Produkten geliefert werden, entsprechen soweit möglich den Angaben in Katalogen,

circolari, annunci pubblicitari, illustrazioni, listini prezzi, od altri documenti illustrativi del Venditore. Il Compratore accetta le eventuali variazioni che i produttori di tali elettrodomestici ed accessori ritengono opportuno apportare per ragioni estetiche o funzionali, senza alterare le caratteristiche essenziali e la qualità complessiva.

2.4 Salvo diverso accordo scritto, qualsiasi differenza dei Prodotti rispetto alle specifiche pattuite che rimanga entro i margini di tolleranza usuali nel settore e/o normalmente accettati nei rapporti tra le parti, non potrà formare oggetto di reclami, né comportare riduzioni di prezzo. In particolare, salvo difetti imputabili al Venditore, le diversità di colorazione e/o le crepe e/o le spaccature presenti su parti del Prodotto non possono essere oggetto di reclamo da parte del Compratore, essendo dovuti ad un naturale assestamento del legno in base alle diverse condizioni ambientali e/o al normale invecchiamento e stagionatura dello stesso, così come indicato nell'**Allegato A** delle presenti Condizioni Generali. Non sono inoltre contestabili dal Compratore le differenze di qualità dovute alla natura della materia prima utilizzata. Le misure del Prodotto indicate dal Venditore possono essere suscettibili di una tolleranza di cm. 0,5 rispetto alla dimensione standard, ovvero di cm. 1 rispetto alla dimensione concordata con il Compratore.

2.5 In caso di Prodotti su misura, il Compratore è tenuto a fornire dati dettagliati e a sottoscrivere il disegno inviato dal Venditore per approvazione.

3. FORMAZIONE DEL CONTRATTO

3.1 Le offerte del Venditore sono sempre a titolo indicativo, in particolare per quanto concerne i prezzi, le quantità e i termini di pagamento e consegna. Il Venditore è dunque libero di variare e/o revocare le offerte in qualsiasi momento. Salvo diverse indicazioni scritte del Venditore, in assenza di un ordine entro 60 giorni dall'emissione dell'offerta da parte del Venditore, la stessa si considera revocata.

3.2 Nel caso in cui il Venditore abbia emesso, anche successivamente alla conclusione del Contratto, una conferma d'ordine o una conferma di vendita, si applicheranno gli eventuali termini aggiuntivi o modificativi del Contratto contenuti nella conferma d'ordine o di vendita, salvo che il Compratore non obietti tempestivamente per iscritto.

3.3 Successivamente alla conclusione del Contratto, il Venditore potrà sempre variare il prezzo dei Prodotti purché tale variazione sia resa necessaria da eventuali variazioni di prezzo dei materiali, della mano d'opera e/o dei trasporti e nei limiti di tali variazioni.

3.4 Il Venditore ha la facoltà di evadere l'ordine solo in parte o in diverse riprese. Nel caso di evasione incompleta dell'ordine, il Venditore invierà al Compratore una distinta aggiornata dei Prodotti non consegnati che annulla e sostituisce ogni eventuale distinta precedente. Tali Prodotti verranno inclusi nei limiti delle disponibilità nelle spedizioni successive.

3.5 Fatto salvo quanto stabilito ai precedenti articoli 3.2 e 3.3 eventuali modifiche dei termini del Contratto dovranno essere concordate per iscritto.

3.6 In particolare, fatto salvo quanto stabilito ai precedenti articoli 3.2 e 3.3, entro 3 giorni lavorativi dalla conclusione del Contratto il Compratore ha il diritto di ottenere modifiche a riguardo dei Prodotti ordinati a condizione che tali modifiche siano accettate per iscritto dal Venditore.

3.7 In caso di revoca di un ordine da parte del Compratore, il Venditore ha diritto al risarcimento dei danni che ne derivano.

4. TERMINI DI CONSEGNA

4.1 I termini di consegna eventualmente concordati dalle parti hanno natura meramente indicativa e non vincolano quindi il Venditore. Tuttavia, qualora si verifici un ritardo imputabile al Venditore che superi i 90 giorni, il Compratore potrà risolvere il Contratto relativamente ai Prodotti di cui la consegna è ritardata, con un preavviso di 20 giorni da comunicarsi per iscritto (anche via telefax) al Venditore.

4.2 Non si considera imputabile al Venditore l'eventuale ritardo dovuto a cause di forza maggiore (come definite all'art. 11) o ad atti od omissioni del Compratore (ad es. mancata o ritardata comunicazione di indicazioni necessarie per l'evasione dell'ordine).

4.3 Salvo il caso di dolo o colpa grave del Venditore, è espressamente escluso qualsiasi risarcimento del danno per mancata o ritardata consegna dei Prodotti.

Prospetten, Rundschreiben, Werbeanzeigen, Abbildungen, Preislisten oder anderem Illustrationsmaterial des Verkäufers. Der Käufer akzeptiert eventuelle Veränderungen, die die Hersteller dieser Haushaltsgeräte und Zubehörteile aus ästhetischen oder funktionellen Gründen für zweckmäßig halten, ohne die wesentlichen Eigenschaften und die Gesamtqualität zu verändern.

2.4 Sofern nicht anders schriftlich vereinbart, können Abweichungen der Produkte von den vereinbarten Spezifikationen, die innerhalb der branchenüblichen Toleranzgrenzen bleiben bzw. normalerweise in den Geschäftsbeziehungen zwischen den Parteien akzeptiert werden, keinen Anlass für Reklamationen darstellen noch Preisnachlässe begründen. Im Einzelnen können – mit Ausnahme von Mängeln, die dem Verkäufer zuzuschreiben sind – Abweichungen der Farbe bzw. Risse und/oder Spalten an Produktteilen nicht zu Reklamationen seitens des Käufers führen, denn sie sind dem natürlichen Schwinden bzw. der natürlichen Alterung und Reifung des Holzes zu verdanken, wie in **Anhang A** dieser Allgemeinen Geschäftsbedingungen angegeben ist. Ebenso können Qualitätsunterschiede durch die Natur des verwendeten Rohstoffs nicht vom Käufer beanstandet werden. Die Maße des Produkts, die vom Verkäufer angegeben werden, können einer Toleranz von 0,5 cm vom Standardmaß und bis zu 1 cm von den mit dem Käufer vereinbarten Maß unterliegen.

2.5 Bei maßgefertigten Produkten ist der Käufer verpflichtet, dem Verkäufer präzise Daten mitzuteilen und die vom Verkäufer zur Genehmigung übersandte Zeichnung zu unterschreiben.

3. VERTRAGSABFASSUNG

3.1 Die Angebote des Verkäufers sind immer Richtwerte, insbesondere was Preise, Mengen, Zahlungs- und Lieferfristen angeht. Der Verkäufer hat daher die Möglichkeit, die Angebote jederzeit zu verändern bzw. zurückzuziehen. Mit Ausnahme anderslautender schriftlicher Angaben des Verkäufers ist ein Angebot als nichtig zu betrachten, wenn innerhalb von 60 Tagen nach seiner Ausstellung durch den Verkäufer kein Auftrag eingeht.

3.2 Wenn der Verkäufer eine Auftrags- oder Verkaufsbestätigung auch nach dem Vertragsabschluss ausstellt, gelten die eventuellen zusätzlichen oder veränderten Bedingungen des Vertrages, die in der Auftrags- oder Verkaufsbestätigung enthalten sind, sofern der Käufer diesen nicht unverzüglich schriftlich widerspricht.

3.3 Nach dem Vertragsabschluss kann der Verkäufer die Preise für die Produkte jederzeit verändern, sofern dies durch eventuell geänderte Kosten für Material, Arbeitskraft bzw. Transporte notwendig wird und in den Grenzen dieser Änderungen erfolgt.

3.4 Der Verkäufer hat das Recht, den Auftrag nur teilweise oder in mehreren Abschnitten zu erfüllen. Bei einer unvollständigen Auftragsbefreiung sendet der Verkäufer dem Käufer eine aktualisierte Liste der nicht gelieferten Produkte, die jede eventuelle vorherige Liste annulliert und ersetzt. Diese Produkte werden, sofern verfügbar, in die folgenden Auslieferungen eingeschlossen.

3.5 Unbeschadet der obigen Art. 3.2 und 3.3 müssen eventuelle Änderungen an den Vertragsbedingungen schriftlich vereinbart werden.

3.6 Unbeschadet der obigen Art. 3.2 und 3.3 hat der Käufer das Recht, innerhalb von 3 Werktagen ab Vertragsabschluss Änderungen an den bestellten Produkten zu erwirken unter der Bedingung, dass diese schriftlich vom Verkäufer angenommen werden.

3.7 Bei einem Auftragswiderruf seitens des Käufers hat der Verkäufer das Recht auf Entschädigung für die daraus entstehenden Schäden.

4. LIEFERFRISTEN

4.1 Die eventuell zwischen den Parteien vereinbarten Lieferfristen sind rein annähernd und damit nicht verbindlich für den Verkäufer. Wenn allerdings eine Verzögerung von über 90 Tagen eintritt, die dem Verkäufer anzulasten ist, kann der Käufer den Vertrag in Bezug auf die Produkte, die von der verspäteten Lieferung betroffen sind, auflösen; dies ist dem Verkäufer mit einer Frist von 20 Tagen im Voraus schriftlich (auch per Fax) mitzuteilen.

4.2 Eine eventuelle Verspätung durch höhere Gewalt (wie in Art. 11 definiert) oder durch Handlungen oder Auslassungen des Käufers (z.B. fehlende oder verspätete Mitteilung von Angaben, die für die Auftragsabfertigung notwendig sind) können nicht dem Verkäufer angelastet werden.

4.3 Außer im Fall von Vorsatz oder schwerer Schuld des Verkäufers wird jeder Anspruch auf Schadenersatz durch ausbleibende oder verspätete Lieferung der Produkte ausdrücklich ausgeschlossen.

5. SPEDIZIONE E CONSEGNA – RISERVA DI PROPRIETA'

5.1 Salvo patto contrario scritto, la fornitura dei Prodotti sarà effettuata FCA - sede del Venditore in via Milano 137, Cantù (CO), Italia, e ciò anche quando sia convenuto che la spedizione o parte di essa venga curata dal Venditore. In ogni caso, il luogo di consegna dei Prodotti è la sede del Venditore (Italia).

5.2 Nel caso in cui la spedizione sia curata dal Venditore e l'ordine di acquisto abbia un valore netto inferiore ad Euro 800,00, al Compratore verrà addebitato un ulteriore importo pari a Euro 100,00.

5.3 I rischi passano al Compratore al momento della consegna dei Prodotti così come prevista dal Contratto o dall'art. 5.1 delle presenti Condizioni Generali.

5.4 Il Compratore si obbliga in ogni caso a ritirare tempestivamente la merce dal Venditore, restando inteso che in caso di violazione di tale obbligo da parte del Compratore, quest'ultimo dovrà corrispondere al Venditore il prezzo concordato del Prodotto, esclusi gli eventuali costi di trasporto, montaggio e installazione concordati. Inoltre, qualora il ritardo superi i trenta giorni, ogni eventuale responsabilità e/o costo e/o spesa derivante dal mancato ritiro del Prodotto (quali, a titolo esemplificativo, immagazzinamento e assicurazione) sarà ad esclusivo carico del Compratore, salvo il risarcimento del danno ulteriore.

5.5 Il Venditore conserva la proprietà dei Prodotti sino al totale pagamento degli stessi. La riserva di proprietà si estende ai Prodotti venduti dal Compratore a terzi ed al prezzo di tali vendite entro i limiti massimi previsti dalla legge del paese del Compratore che regola la presente clausola.

6. PREZZI

6.1 I prezzi dei Prodotti saranno quelli indicati nel listino prezzi del Venditore in vigore al momento del ricevimento da parte del Venditore dell'ordine del Compratore. Qualora il Prodotto non sia inserito nel listino del Venditore o questo non sia disponibile, i prezzi saranno quelli indicati nella conferma d'ordine inviata dal Venditore al Compratore. Salvo diverso accordo scritto, i prezzi si intendono FCA - sede del Venditore in via Milano 137, Cantù (CO), Italia, e non includono, quindi, l'assicurazione, il trasporto, nonché qualsiasi altra prestazione o costo accessorio.

6.2 I prezzi si intendono al netto dell'IVA (se applicabile), di eventuali imposte o tasse, nonché di diritti doganali, tributi, diritti ed oneri fiscali o di qualsiasi specie eventualmente gravanti sul Contratto.

6.3 Il Compratore è libero di fissare i prezzi di rivendita dei Prodotti, con la sola eccezione di prezzi massimi di rivendita che potranno essergli imposti dal Venditore. Il Venditore può indicare dei prezzi di rivendita non vincolanti, a condizione che ciò non limiti in alcun modo il diritto del Compratore di concedere prezzi inferiori ai propri clienti.

7. CONDIZIONI DI PAGAMENTO

7.1 I pagamenti verranno effettuati, salvo diverso accordo scritto:

- (i) con pagamento anticipato della totalità del prezzo entro 5 giorni lavorativi dalla ricezione da parte del Venditore dell'ordine del Compratore, oppure
- (ii) con pagamento posticipato, previa messa a disposizione di adeguate garanzie bancarie a copertura dell'intero debito del Compratore, oppure mediante credito documentario irrevocabile confermato da primaria banca italiana almeno dieci giorni prima del termine di consegna concordato e pagabile contro presentazione dei documenti di spedizione.

7.2 Il Compratore dovrà rispettare con la massima diligenza i termini di pagamento concordati. In caso di ritardo di pagamento, il Venditore avrà diritto a richiedere al Compratore gli interessi legali calcolati secondo il Decreto Legislativo italiano 9 ottobre 2002, n. 231 come modificato dal Decreto Legislativo italiano 9 Novembre 2012, n. 192 (Direttive 2000/35/CE e 2011/7/UE relative alla lotta contro i ritardi di pagamento nelle transazioni commerciali). Qualora il Venditore conceda uno sconto al Compratore e non siano rispettati i termini di pagamento concordati, quest'ultimo dovrà pagare il prezzo pieno privo di sconti e i suddetti interessi legali, salvo il risarcimento del

5. SPEDITION UND LIEFERUNG – EIGENTUMSVORBEHALT

5.1 Sofern nicht anders schriftlich vereinbart, erfolgt die Lieferung der Produkte FCA – Werk des Verkäufers in Via Milano 137, Cantù (CO), Italien, auch wenn vereinbart wurde, dass der Verkäufer die Spedition oder einen Teil davon übernimmt. In jedem Fall ist der Lieferort der Produkte das Werk des Verkäufers (Italien).

5.2 Wenn der Verkäufer die Spedition übernimmt und der Bestellwert unter Euro 800,00 beträgt, berechnet der Verkäufer dem Käufer einen zusätzlichen Betrag von Euro 100,00.

5.3 Die Gefahr geht zum Zeitpunkt der Übergabe der Produkte, wie im Vertrag oder in Art. 5.1 dieser Allgemeinen Geschäftsbedingungen vorgesehen ist, auf den Käufer über.

5.4 Der Käufer verpflichtet sich in jedem Fall, die Ware fristgemäß vom Verkäufer abzuholen, wobei als vereinbart gilt, dass bei einer Verletzung dieser Pflicht durch den Käufer dieser dem Verkäufer den vereinbarten Preis für das Produkt – mit Ausnahme von Transports, Montage und Installation, sofern vereinbart, zu zahlen hat. Wenn die Verspätung dreißig Tage überschreitet, geht jede eventuelle Haftung, Kosten bzw. Ausgaben durch die Nichtabholung des Produkts (einschließlich, aber nicht nur: Lagerung und Versicherung) ausschließlich zu Lasten des Käufers, wobei die Entschädigung des höheren Schadens vorbehalten bleibt.

5.5 Der Verkäufer behält das Eigentum an den Produkten bis zur vollständigen Zahlung derselben. Dieser Vorbehalt betrifft auch Produkte, die vom Käufer an Dritte verkauft werden, und den Preis dieser Weiterverkäufe innerhalb der Höchstgrenzen, die vom Gesetz des Landes des Käufers vorgesehen sind, dem diese Klausel unterliegt.

6. PREISE

6.1 Die Produktpreise sind die Preise in der Preisliste des Verkäufers, die zu dem Zeitpunkt in Kraft ist, zu dem die Bestellung des Käufers beim Verkäufer eingeht. Wenn das Produkt nicht in der Preisliste des Verkäufers vorhanden ist oder keine Preisliste vorliegt, werden die Preise in der Auftragsbestätigung angegeben, die der Verkäufer an den Käufer schickt. Sofern nicht anders schriftlich vereinbart, verstehen sich die Preise FCA – Werk des Verkäufers in Via Milano 137, Cantù (CO), Italien, und umfassen daher weder Versicherung noch Transport oder andere Leistungen oder Zusatzkosten.

6.2 Die Preise verstehen sich netto ohne MwSt. (sofern anwendbar), eventuelle Steuern oder Gebühren wie Zoll, Abgaben, steuerliche Gebühren und Auflagen oder eventuelle Belastungen anderer Art, denen der Vertrag unterliegen kann.

6.3 Der Käufer hat das Recht, seinerseits Verkaufspreise für die Produkte festzulegen mit der einzigen Ausnahme, dass der Verkäufer Höchstpreise für den Weiterverkauf vorschreiben kann. Der Verkäufer kann unverbindliche Weiterverkaufspreise unter der Bedingung angeben, dass das Recht des Käufers, seinen Kunden niedrigere Preise zu gewähren, in keiner Weise eingeschränkt wird.

7. ZAHLUNGSBEDINGUNGEN

7.1 Sofern nicht anders schriftlich vereinbart, erfolgen die Zahlungen:

- (i) als Vorauszahlung des Gesamtpreises innerhalb von 5 Werktagen vom Eingang der Bestellung des Käufers beim Verkäufer, oder
- (ii) durch Nachzahlung bei vorheriger Bereitstellung der geeigneten Bankbürgschaften zur Deckung der gesamten Schuld des Käufers, oder
- (iii) durch unwiderrufliches Dokumentenakkreditiv, das von einer führenden italienischen Bank mindestens zehn Tage vor der vereinbarten Lieferfrist bestätigt wird und gegen Vorlage der Versanddokumente zahlbar ist.

7.2 Der Käufer muss die vereinbarten Zahlungsfristen mit größter Sorgfalt einhalten. Bei einer Zahlungsverzögerung hat der Verkäufer das Recht, vom Käufer die gesetzlichen Zinsen zu verlangen, die nach dem italienischen GvD Nr. 231 vom 9. Oktober 2002 in der geänderten Fassung von GvD Nr. 192 vom 9. November 2012 berechnet werden (Richtlinien 2000/35/EG und 2011/7/EU zur Bekämpfung von Zahlungsverzug im Geschäftsverkehr). Wenn der Verkäufer dem Käufer Skonto gewährt und die vereinbarten Zahlungsfristen nicht eingehalten werden, muss der Käufer den vollen Preis ohne Skonto sowie die oben genannten gesetzlichen Zinsen bezahlen, vorbehaltlich der Entschädigung

danno ulteriore. Inoltre, in caso di ritardo di pagamento superiore a 15 giorni, il Venditore avrà diritto a risolvere il Contratto, con facoltà di pretendere la restituzione dei Prodotti forniti, a cura e spese del Compratore, salvo il risarcimento del danno ulteriore.

7.3 Il Compratore non è autorizzato ad effettuare alcuna deduzione dal prezzo pattuito, se non previo accordo scritto con il Venditore.

7.4 Qualora il Venditore abbia motivo di temere che il Compratore non possa o non intenda pagare i Prodotti alla data pattuita, egli potrà subordinare la consegna dei Prodotti alla prestazione di adeguate garanzie di pagamento (ad es. fideiussione o garanzia bancaria).

7.5 Inoltre, in caso di ritardi di pagamento, il Venditore potrà modificare unilateralmente i termini di eventuali altre forniture e/o sospenderne l'esecuzione fino all'ottenimento di adeguate garanzie di pagamento.

8. ISTRUZIONI D'USO

Il Compratore riconosce che, per un utilizzo ottimale dei Prodotti, devono essere rispettate le istruzioni d'uso e manutenzione riguardanti i Prodotti pubblicate dal Venditore (ad esempio: sul sito internet, su documenti illustrativi) e relativi aggiornamenti, nonché quanto riportato nell'**Allegato A** delle presenti Condizioni Generali.

9. GARANZIA

9.1 Eventuali reclami relativi a vizi apparenti dei Prodotti (ad es.: stato dell'imballaggio o dell'eventuale dispositivo antishock, quantità o caratteristiche esteriori) dovranno essere notificati al Venditore mediante comunicazione scritta con conferma per iscritto di ricevimento di tale comunicazione da parte del Venditore, a pena di decadenza, entro 7 giorni dalla data di ricevimento dei Prodotti.

9.2 Eventuali reclami relativi a difetti non individuabili mediante un diligente controllo, comprensivo dell'apertura di tutti gli imballaggi, al momento del ricevimento (vizi occulti) dovranno essere notificati al Venditore mediante comunicazione scritta con conferma per iscritto di ricevimento di tale comunicazione da parte del Venditore, a pena di decadenza, entro 7 giorni dalla data della scoperta del difetto e comunque non oltre sei mesi dalla consegna.

9.3 Qualsiasi reclamo dovrà indicare con precisione il modello, il difetto riscontrato e il numero di fattura a cui si riferiscono i Prodotti, a pena di decadenza dal diritto di far valere il vizio. Inoltre, a richiesta del Venditore, il Compratore dovrà inviare al Venditore, a mezzo corriere, la seguente documentazione:

- alcune fotografie dei Prodotti difettosi e dei luoghi dove tali Prodotti sono situati;
- un campione dei Prodotti difettosi, ricavato secondo le istruzioni che verranno impartite dal Venditore.

9.4 È inteso che eventuali reclami o contestazioni non danno diritto al Compratore di restituire i Prodotti senza la preventiva approvazione scritta del Venditore, né di sospendere o ritardare i pagamenti dei Prodotti oggetto di contestazione né, tanto meno, di altre forniture.

9.5 Fatto salvo quanto previsto dall'art. 2, il Venditore si impegna a porre rimedio a qualsiasi vizio dei Prodotti a lui imputabile, purché tale vizio gli sia stato notificato in conformità agli artt. 9.1, 9.2 e 9.3. In caso di scoperta di Prodotti difettosi, il Compratore dovrà, a pena di decadenza dal diritto di far valere il difetto, isolare immediatamente tali Prodotti e conservarli in un luogo sicuro, cessare immediatamente il loro utilizzo ed invitare il Venditore a verificare i pretesi difetti.

9.6 Qualora venga accertata la presenza di difetti imputabili al Venditore e a condizione che tali difetti siano stati notificati al Venditore in conformità agli artt. 9.1, 9.2 e 9.3, quest'ultimo provvederà gratuitamente, nei tempi più brevi e a sua scelta:

- alla riparazione dei Prodotti difettosi, oppure
- alla sostituzione dei Prodotti difettosi con Prodotti analoghi, oppure
- al rimborso del prezzo dei Prodotti difettosi pagato dal Compratore.

9.7 In caso di riparazione, sostituzione o rimborso del prezzo in conformità all'art. 9.6, i Prodotti difettosi dovranno essere restituiti al Venditore, salvo che questi comunichi per iscritto al Compratore di non essere interessato a tale restituzione. I Prodotti da restituire dovranno essere adeguatamente

desulterato. Inoltre, in caso di ritardo di pagamento superiore a 15 giorni, il Venditore avrà diritto a risolvere il Contratto, con facoltà di pretendere la restituzione dei Prodotti forniti, a cura e spese del Compratore, salvo il risarcimento del danno ulteriore.

7.3 Der Käufer ist nicht berechtigt, Abzüge vom vereinbarten Preis vorzunehmen, wenn es nicht vorher schriftlich mit dem Verkäufer vereinbart wurde.

7.4 Sollte der Verkäufer Grund zur Befürchtung haben, dass der Käufer die Produkte zum vereinbarten Zeitpunkt nicht bezahlen kann oder will, kann er die Lieferung von der Bereitstellung geeigneter Zahlungssicherheiten abhängig machen (z.B. Bürgschaft oder Bankgarantie).

7.5 Außerdem kann der Verkäufer im Fall von Zahlungsverzögerungen einseitig die Zahlungsfristen von eventuellen anderen Lieferungen ändern bzw. die Ausführung aussetzen, bis er geeignete Zahlungssicherheiten erhalten hat.

8. GEBRAUCHSANLEITUNGEN

Der Käufer nimmt zur Kenntnis, dass für eine optimale Nutzung der Produkte die vom Verkäufer veröffentlichten Gebrauchs- und Wartungsanleitungen (z.B. auf der Webseite, in Illustrationsmaterial) und die entsprechenden Aktualisierungen beachtet werden müssen, ebenso wie der Inhalt von **Anhang A** dieser Allgemeinen Geschäftsbedingungen.

9. GARANTIE

9.1 Eventuelle Reklamationen wegen augenfälliger Mängel der Produkte (z.B. Zustand der Verpackung oder des eventuellen Antishock-Geräts, Mengen oder äußere Eigenschaften) müssen dem Verkäufer innerhalb von 7 Tagen nach Eingang der Produkte mit schriftlicher Mitteilung gemeldet werden, die wiederum vom Verkäufer schriftlich bestätigt werden muss; andernfalls verfällt das Recht des Käufers auf Beanstandung.

9.2 Eventuelle Beanstandungen in Bezug auf Mängel, die bei einer sorgfältigen Kontrolle, einschließlich der Öffnung aller Verpackungen, nicht erkennbar waren (verborgene Mängel), müssen dem Verkäufer innerhalb von 7 Tagen nach Feststellung des Mangels – allerdings nicht über sechs Monate nach der Lieferung – mit schriftlicher Mitteilung gemeldet werden, die wiederum vom Verkäufer schriftlich bestätigt werden muss.

9.3 In jeder Reklamation müssen das Modell, der festgestellte Mangel und die Rechnungsnummer, auf die sich die Produkte beziehen, genau angegeben werden, andernfalls verfällt das Recht des Käufers auf Beanstandung. Außerdem muss der Käufer auf Anfrage des Verkäufers diesem die folgenden Unterlagen per Kurier übersenden:

- mehrere Fotos der mangelhaften Produkte und der Orte, an denen die Produkte sich befinden;
- ein Muster für die mangelhaften Produkte, das nach den Anweisungen, die der Verkäufer dazu erteilt, entnommen wird.

9.4 Eventuelle Reklamationen oder Beanstandungen berechtigen den Käufer nicht, die Produkte ohne vorherige schriftliche Genehmigung des Verkäufers zurückzuschicken oder die Zahlungen für die betreffenden Produkte noch für andere Lieferungen auszusetzen oder zu verzögern.

9.5 Unbeschadet der Vorgaben in Art. 2 verpflichtet sich der Verkäufer, jedem Mangel der Produkte, der ihm zuzuschreiben ist, abzuwehren, sofern er ihm gemäß Art. 9.1, 9.2 und 9.3 gemeldet wurde. Wenn mangelhafte Produkte festgestellt werden, muss der Käufer diese Produkte sofort aussortieren und an einem sicheren Ort verwahren, ihre Verwendung unterbrechen und den Verkäufer auffordern, die angeblichen Mängel zu prüfen, sonst verfällt sein Recht, den Mangel geltend zu machen.

9.6 Wenn vorhandene Mängel, die dem Verkäufer zuzuschreiben sind, ermittelt wurden, und diese Mängel ihm entsprechend Art. 9.1, 9.2 und 9.3 gemeldet wurden, wird der Verkäufer nach eigener Entscheidung kostenfrei:

- die mangelhaften Produkte reparieren, oder
- die mangelhaften Produkte durch analoge Produkte ersetzen, oder
- dem Käufer den bezahlten Kaufpreis für die mangelhaften Produkte zurückerstatten.

9.7 Bei Reparatur, Austausch oder Preisrückerstattung entsprechend Art. 9.6 müssen die mangelhaften Produkte dem Verkäufer zurückgeliefert werden, sofern dieser dem Käufer nicht schriftlich mitteilt, an der Rückgabe nicht interessiert zu sein. Die zurückzusendenden Produkte müssen vom Käufer

imballati dal Compratore. Le spese di trasporto di tali Prodotti dalla sede del Compratore alla sede del Venditore saranno a carico di quest'ultimo. Eventuali danni cagionati a tali Prodotti non adeguatamente imballati saranno a carico del Compratore.

9.8 In caso di vizi dei Prodotti, il Venditore sarà tenuto unicamente alla riparazione, alla sostituzione o al rimborso del prezzo dei Prodotti difettosi entro i limiti stabiliti nella garanzia prevista nel presente art. 9. È inteso che tale garanzia (consistente nell'obbligo di riparare, sostituire o rimborsare il prezzo dei Prodotti difettosi) è assorbente e sostitutiva delle garanzie o responsabilità previste per legge, con particolare riferimento al diritto di regresso previsto dall'art. 131 del D.Lgs. n. 206/2005 (Codice del Consumo).

Si conviene pertanto che è espressamente esclusa, salvo il caso di dolo o colpa grave del Venditore, ogni altra responsabilità del Venditore (sia contrattuale che extracontrattuale) comunque originata dai Prodotti forniti e/o dalla loro rivendita (ad es. risarcimento del danno, mancato guadagno, ecc.). In particolare:

- il Venditore non sarà responsabile per perdite dirette, consequenziali e/o indirette;
- qualora il Venditore sia ritenuto responsabile nei confronti di terzi che usano i Prodotti in conseguenza di un'azione del Compratore, inclusa la rivendita, quest'ultimo terrà indenne il Venditore per qualsiasi responsabilità oltre i limiti stabiliti nella garanzia prevista nel presente art. 9.

9.9 La garanzia relativa agli eventuali elettrodomestici ed accessori forniti con i Prodotti è di competenza esclusiva dei produttori di tali elettrodomestici ed accessori. In caso di vizi relativi a tali elettrodomestici ed accessori il Compratore dovrà rivolgersi unicamente ai loro produttori. Si conviene pertanto che è espressamente esclusa, salvo il caso di dolo o colpa grave del Venditore, ogni responsabilità del Venditore (sia contrattuale che extracontrattuale) riguardante tali elettrodomestici ed accessori (ad es. risarcimento del danno, mancato guadagno, ecc.).

10. LIMITAZIONI DELLA GARANZIA

10.1 La garanzia di cui all'art. 9 non opera se non sono rispettate le istruzioni d'uso e manutenzione riguardanti i Prodotti pubblicate dal Venditore (ad esempio: sul sito internet, su documenti illustrativi) e relativi aggiornamenti, nonché quanto riportato nell'**Allegato A** delle presenti Condizioni Generali. In tale caso le spese di trasporto di cui all'art. 9.7 saranno a carico del Compratore.

10.2 Inoltre, la garanzia di cui all'art. 9 non opera qualora il Prodotto sia stato oggetto di riparazioni, alterazioni o modifiche da parte del Compratore o di terzi. In tale caso le spese di trasporto di cui all'art. 9.7 saranno a carico del Compratore.

10.3 Il Venditore garantisce la corretta fabbricazione dei Prodotti secondo la legge italiana. Il Venditore garantisce la rispondenza dei Prodotti a particolari specifiche o a caratteristiche tecniche o la loro idoneità ad usi particolari solo nella misura in cui ciò sia stato concordato per iscritto.

11. FORZA MAGGIORE

11.1 Ciascuna parte potrà sospendere l'esecuzione dei suoi obblighi contrattuali quando tale esecuzione sia resa impossibile o irragionevolmente onerosa da un impedimento indipendente dalla sua volontà quale ad esempio: sciopero, boicottaggio, serrata, incendio, terremoto, inondazione, guerra (dichiarata o non), guerra civile, sommosse e rivoluzioni, requisizioni, embarghi, interruzioni di energia, ritardi nella consegna di componenti o materie prime. Eventuali circostanze del tipo indicato sopra verificatesi prima della conclusione del Contratto daranno diritto alla sospensione di cui sopra solo se le conseguenze sull'esecuzione del Contratto non potevano essere previste al momento della conclusione dello stesso.

11.2 La parte che desidera avvalersi della previsione di cui all'art. 11.1 delle presenti Condizioni Generali dovrà comunicare immediatamente per iscritto all'altra parte il verificarsi e la cessazione delle circostanze di forza maggiore.

11.3 Qualora la sospensione di cui all'art. 11.1 duri più di 120 giorni, ciascuna parte avrà il diritto di risolvere il Contratto mediante comunicazione scritta alla controparte con un mezzo di trasmissione che assicuri la prova e la data di ricevimento della comunicazione (per es. lettera raccomandata con ricevuta di ritorno, corriere).

angemessen verpackt werden. Die Transportkosten für diese Produkte vom Werk des Käufers zum Werk des Verkäufers werden vom letzteren übernommen. Der Käufer haftet für eventuelle Schäden an diesen Produkten durch unangemessene Verpackung.

9.8 Im Fall von Produktmängeln ist der Verkäufer nur zu Reparatur, Austausch oder Preisrückerstattung für die mangelhaften Produkte im Rahmen der Garantie in diesem Art. 9 verpflichtet. Es versteht sich, dass diese Garantie (die in der Verpflichtung zu Reparatur, Austausch oder Preisrückerstattung der mangelhaften Produkte besteht) alle gesetzlich vorgesehenen Garantien oder Haftungen einschließt bzw. ersetzt, besonders in Bezug auf das Regressrecht laut Art. 131 in GvD Nr. 206/2005 (italienisches "Verbrauchergesetz").

Es wird daher vereinbart, dass außer im Fall von Vorsatz oder schwerer Schuld des Verkäufers jede andere Haftung (vertraglich oder außervertraglich) des Verkäufers, die aus den gelieferten Produkten bzw. ihrem Weiterverkauf entstehen kann (z.B. Schadenersatz, Gewinnausfall usw.) ausdrücklich ausgeschlossen ist. Insbesondere:

- haftet der Verkäufer nicht für direkte, indirekte oder Folgeverluste;
- falls der Verkäufer gegenüber Dritten haftbar gemacht wird, die die Produkte als Folge einer Handlung des Käufers (einschließlich Weiterverkauf) verwenden, hält der Käufer den Verkäufer für jegliche Haftung schadlos, die über die Grenzen hinausgeht, die in der Garantie in diesem Art. 9 vorgesehen sind.

9.9 Die Garantie für eventuelle Haushaltsgeräte und Zubehörteile, die mit den Produkten geliefert werden, liegt ausschließlich bei den Herstellern dieser Haushaltsgeräte und Zubehörteile. Bei Mängeln an diesen Haushaltsgeräten und Zubehörteilen hat der Käufer sich ausschließlich an ihre Hersteller zu wenden. Es wird daher vereinbart, dass außer im Fall von Vorsatz oder schwerer Schuld des Verkäufers jede andere (vertragliche oder außervertragliche) Haftung des Verkäufers für solche Haushaltsgeräte und Zubehörteile (z.B. Schadenersatz, Gewinnausfall usw.) ausdrücklich ausgeschlossen ist.

10. GARANTIEEINSCHRÄNKUNGEN

10.1 Die Garantie laut Art. 9 wirkt nicht, wenn die vom Verkäufer veröffentlichten Gebrauchs- und Wartungsanleitungen (z.B. auf der Webseite, in Illustrationsmaterial) und die entsprechenden Aktualisierungen sowie der Inhalt von **Anhang A** dieser Allgemeinen Geschäftsbedingungen nicht beachtet werden. In diesem Fall gehen die Transportkosten laut Art. 9.7 zu Lasten des Käufers.

10.2 Außerdem wirkt die Garantie laut Art. 9 nicht, wenn vom Käufer oder Dritten Reparaturen, Veränderungen oder Eingriffe am Produkt vorgenommen wurden. In diesem Fall gehen die Transportkosten laut Art. 9.7 zu Lasten des Käufers.

10.3 Der Verkäufer garantiert die korrekte Herstellung der Produkte nach italienischem Gesetz. Der Verkäufer garantiert die Entsprechung der Produkte mit besonderen Spezifikationen oder technischen Eigenschaften oder ihre Eignung für besondere Verwendungen nur in dem Umfang, in dem dies schriftlich vereinbart wurde.

11. HÖHERE GEWALT

11.1 Jede Partei kann die Ausführung ihrer vertraglichen Verpflichtungen aussetzen, wenn diese Ausführung durch ein Hindernis, das nicht von ihrem Willen abhängt, unmöglich oder in unvernünftigem Maße aufwändig gemacht wird, wie zum Beispiel: Streik, Boykott, Aussperrung, Brand, Erdbeben, Überschwemmung, Krieg (erklärt oder nicht), Bürgerkrieg, Unruhen oder Aufstände, Beschlagnahme, Embargos, Ausfälle der Energieversorgung, Lieferverzögerungen von Komponenten oder Rohstoffen. Eventuelle Umstände dieser Art, die vor Vertragsabschluss eingetreten sind, berechtigen nur dann zur Aussetzung, wenn ihre Folgen auf die Ausführung des Vertrags zum Zeitpunkt seines Abschlusses nicht absehbar waren.

11.2 Die Partei, die den Anspruch laut Art. 11.1 dieser Allgemeinen Geschäftsbedingungen geltend machen will, muss der anderen Partei das Eintreten und das Ende dieser Umstände höherer Gewalt unverzüglich schriftlich mitteilen.

11.3 Wenn die Aussetzung laut Art. 11.1 über 120 Tage andauern sollte hat jede Partei das Recht, den Vertrag aufzulösen, und zwar mit schriftlicher Mitteilung an die Gegenpartei mit einem Sendeverfahren, bei dem der Sendenachweis und das Datum des Empfangs der Mitteilung belegt werden (z.B. Einschreiben mit Rückschein, Kurier).

12. RISERVATEZZA

12.1 I disegni e la documentazione che il Venditore metta a disposizione del Compratore restano di proprietà del Venditore. Il Compratore potrà servirsi di tali disegni e documentazione solo per il montaggio dei Prodotti. Il Compratore si obbliga a mantenere riservati e a non divulgare a terzi tali disegni e documentazione, salvo previo consenso scritto del Venditore. Il Compratore garantisce il rispetto del presente art. 12.1 da parte dei propri dipendenti e collaboratori a cui dovesse esibire tali disegni e documentazione per ragioni dovute al montaggio dei Prodotti.

12.2 Dopo avere effettuato il montaggio dei Prodotti, il Compratore dovrà restituire al Venditore i disegni e la documentazione di cui all'art. 12.1 e dovrà distruggere qualsiasi eventuale copia, in qualsiasi forma, di tali disegni e documentazione, dandone conferma per iscritto al Venditore.

13. RISOLUZIONE DELLE CONTROVERSIE

Per qualsiasi controversia relativa o collegata ai Contratti disciplinati dalle presenti Condizioni Generali e/o alle presenti Condizioni Generali sarà esclusivamente competente il Foro di Como (Italia). Tuttavia, in deroga a quanto stabilito sopra, il Venditore ha comunque la facoltà di portare la controversia davanti al giudice competente presso la sede del Compratore.

14. CLAUSOLE FINALI

14.1 Il testo in lingua italiana delle presenti Condizioni Generali e dell'Allegato A è l'unico facente fede come testo originale.

14.2 L'Allegato A forma a tutti gli effetti parte integrante delle presenti Condizioni Generali.

12. VERTRAULICHKEIT

12.1 Die Zeichnungen und Unterlagen, die der Verkäufer dem Käufer zur Verfügung stellt, bleiben Eigentum des Verkäufers. Der Käufer darf diese Zeichnungen und Unterlagen nur für die Montage der Produkte verwenden. Der Käufer verpflichtet sich, solche Zeichnungen und Unterlagen vertraulich zu behandeln und nicht an Dritte zu verbreiten, sofern dies nicht schriftlich vom Verkäufer bewilligt wurde. Der Käufer garantiert die Einhaltung dieses Art. 12.1 durch seine Beschäftigten und Mitarbeiter, denen er die genannten Zeichnungen und Unterlagen aus Gründen der Montage der Produkte vorlegen sollte.

12.2 Nach der Montage der Produkte muss der Käufer dem Verkäufer die Zeichnungen und Unterlagen gemäß Art. 12.1 zurückgeben und alle eventuellen Kopien dieser Zeichnungen und Unterlagen, in welcher Form auch immer, zerstören. Dies ist dem Verkäufer schriftlich zu bestätigen.

13. LÖSUNG VON STREITFÄLLEN

Für alle Streitfälle in Bezug oder in Verbindung mit den Verträgen, die von diesen Allgemeinen Geschäftsbedingungen geregelt werden, oder mit diesen Allgemeinen Geschäftsbedingungen selbst ist ausschließlich das Gericht Como (Italien) zuständig. Allerdings hat der Verkäufer, abweichend von dieser Vorgabe, dennoch das Recht, den Streitfall vor den zuständigen Richter am Sitz des Käufers zu bringen.

14. ABSCHLIEßENDE KLAUSELN

14.1 Die italienische Version der vorliegenden Allgemeinen Geschäftsbedingungen und von Anhang A ist als Originaltext der einzig maßgebliche.

14.2 Anhang A ist als wesentlicher Bestandteil dieser Allgemeinen Geschäftsbedingungen anzusehen.

Nome e cognome Compratore - Legale Rappresentante / Name und Vorname Käufer - Gesetzlicher Vertreter

..... (luogo/Ort), (data/Datum)

Il Compratore - Legale Rappresentante /
Der Käufer - Gesetzlicher Vertreter

firma e timbro / Stempel und Unterschrift

Il Compratore dichiara di approvare specificamente, ai sensi dell'art. 1341 c.c., le seguenti clausole delle presenti Condizioni Generali:

- art. 1. (1.1, 1.2, 1.3, 1.4, 1.5 e 1.6) Normativa contrattuale;
- art. 2. (2.1, 2.2, 2.3, 2.4 e 2.5) Caratteristiche dei Prodotti – Elettrodomestici ed accessori forniti con i Prodotti – Tolleranze;
- art. 3. (3.1, 3.2, 3.3, 3.4, 3.5, 3.6 e 3.7) Formazione del Contratto;
- art. 4. (4.1, 4.2 e 4.3) Termini di consegna;
- art. 5. (5.1, 5.2, 5.3, 5.4 e 5.5) Spedizione e consegna – Riserva di proprietà;
- art. 6. (6.1 e 6.3) Prezzi;
- art. 7. (7.1, 7.2, 7.3, 7.4 e 7.5) Condizioni di pagamento;
- art. 9. (9.1, 9.2, 9.3, 9.4, 9.5, 9.6, 9.7, 9.8 e 9.9) Garanzia;
- art. 10. (10.1, 10.2 e 10.3) Limitazioni della garanzia;
- art. 12. (12.1 e 12.2) Riservatezza;
- art. 13. Risoluzione delle controversie;
- art. 14. (14.1 e 14.2) Clausole finali.

Der Käufer erklärt, dass er im Sinne von Art. 1341 Codice Civile (ital. bürgerl. Gesetzbuch) die folgenden Klauseln dieser Allgemeinen Geschäftsbedingungen ausdrücklich annimmt:

- Art. 1. (1.1, 1.2, 1.3, 1.4, 1.5 und 1.6) Vertragliche Regelung;
- Art. 2. (2.1, 2.2, 2.3, 2.4 und 2.5) Produktmerkmale – Haushaltsgeräte und Zubehör, die mit den Produkten geliefert werden – Toleranzen;
- Art. 3. (3.1, 3.2, 3.3, 3.4, 3.5, 3.6 und 3.7) Vertragsabfassung;
- Art. 4. (4.1, 4.2 und 4.3) Lieferfristen;
- Art. 5. (5.1, 5.2, 5.3, 5.4 und 5.5) Spedition und Lieferung – Eigentumsvorbehalt;
- Art. 6. (6.1 und 6.3) Preise;
- Art. 7. (7.1, 7.2, 7.3, 7.4 und 7.5) Zahlungsbedingungen;
- Art. 9. (9.1, 9.2, 9.3, 9.4, 9.5, 9.6, 9.7, 9.8 und 9.9) Garantie;
- Art. 10. (10.1, 10.2 und 10.3) Garantieeinschränkungen;
- Art. 12. (12.1 und 12.2) Vertraulichkeit;
- Art. 13. Lösung von Streitfällen;
- Art. 14. (14.1 und 14.2) Abschließende Klauseln.

Il Compratore - Legale Rappresentante /
Der Käufer - Gesetzlicher Vertreter

firma e timbro / Stempel und Unterschrift

ANHANG A

Il Compratore - Legale Rappresentante /
Der Käufer - Gesetzlicher Vertreter

firma e timbro / Stempel und Unterschrift

CONDIZIONI GENERALI DI VENDITA - PER PAESI UE + SVIZZERA, ISLANDA E NORVEGIA

CONDITIONS GENERALES DE VENTE - POUR LES PAYS UE + SUISSE, ISLANDE ET NORVEGE

(in vigore dal 1° novembre 2019 / Valable à partir du 1er Novembre 2019)

CONDIZIONI GENERALI DI VENDITA

1. **NORMATIVA CONTRATTUALE**

1.1 Le presenti Condizioni Generali, salvo eventuali deroghe specificatamente concordate per iscritto, disciplinano tutti gli attuali e futuri contratti di vendita fra le parti e sostituiscono qualsiasi precedente accordo intervenuto tra le parti in materia. Eventuali condizioni generali del Compratore non troveranno applicazione, neppure parziale, se non espressamente accettate per iscritto dal Venditore. Il termine "Contratto" indica il singolo contratto di compravendita disciplinato dalle presenti Condizioni Generali ed il termine "Prodotti" indica i beni che formano oggetto del Contratto. Le presenti Condizioni Generali integrano le pattuizioni di ciascun Contratto, fermo restando che, in caso di conflitto tra le presenti Condizioni Generali e tali pattuizioni, queste ultime prevarranno.

1.2 L'accettazione di un Contratto da parte del Compratore, comunque effettuata, comporta la sua adesione alle presenti Condizioni Generali.

1.3 Il riferimento ad eventuali termini commerciali (EXW, FCA, DAT, DDP, ecc.) contenuti nel Contratto o nelle presenti Condizioni Generali si intenderà fatto agli ICC Incoterms® nel testo in vigore alla data di conclusione del Contratto.

1.4 Le presenti Condizioni Generali e tutti gli attuali e futuri Contratti di vendita fra **RIVA INDUSTRIA MOBILI S.P.A.**, con sede legale in via Milano 137, Cantù (CO), Italia, (in seguito "**Venditore**") ed il Compratore sono disciplinati dalla Convenzione delle Nazioni Unite sulla vendita internazionale di merci, firmata a Vienna l'11 aprile 1980 e, per le questioni non coperte da tale convenzione dalla legge italiana, fatto salvo quanto disposto nell'art. 5.4.

1.5 In caso di rivendita dei Prodotti, il Compratore comunicherà ai suoi acquirenti le istruzioni per l'uso e le caratteristiche delle materie prime utilizzate dal Venditore, indicate nell'**Allegato A** delle presenti Condizioni Generali. Il Compratore sarà esclusivamente responsabile per l'eventuale inosservanza di tali termini da parte dei suoi acquirenti.

1.6 Il Compratore si impegna a non promuovere attivamente la vendita dei Prodotti (ad es. facendo pubblicità o creando filiali o depositi per la distribuzione dei Prodotti):

- (i) in territori riservati dal Venditore in esclusiva a se stesso o ad altri acquirenti o
- (ii) a categorie di clienti riservati dal Venditore in esclusiva a se stesso o ad altri acquirenti.

2. **CARATTERISTICHE DEI PRODOTTI – ELETTRODOMESTICI ED ACCESSORI FORNITI CON I PRODOTTI – TOLLERANZE**

2.1 Eventuali informazioni o dati sulle caratteristiche e/o specifiche tecniche dei Prodotti ed il loro uso (come pesi, dimensioni, ecc.) e gli altri dati figuranti nei campioni, cataloghi, prospetti, circolari, annunci pubblicitari, illustrazioni, listini prezzi, od altri documenti illustrativi del Venditore, hanno carattere di indicazioni approssimative e saranno vincolanti solo nella misura in cui tali dati siano stati espressamente menzionati nell'offerta o nell'accettazione scritta del Venditore.

2.2 Il Venditore si riserva il diritto di apportare in ogni momento eventuali modifiche ai Prodotti che, senza alterare le caratteristiche essenziali e la qualità complessiva, ritenga opportuna per ragioni estetiche o funzionali.

2.3 Gli eventuali elettrodomestici ed accessori forniti con i Prodotti saranno, per quanto possibile, conformi ai dati figuranti nei cataloghi, prospetti, circolari, annunci pubblicitari, illustrazioni, listini prezzi, od altri documenti illustrativi del Venditore. Il Compratore accetta le eventuali variazioni che i

CONDITIONS GENERALES DE VENTE

1. **DISPOSITIONS CONTRACTUELLES**

1.1 Sauf d'éventuelles dérogations expressément établies par écrit, les présentes Conditions Générales régissent tous les contrats de vente, actuels et futurs, entre les parties et elles remplacent tout accord précédemment intervenu entre les parties. Les éventuelles conditions générales de l'Acquéreur ne s'appliqueront pas, ni en partie ni dans leur totalité, sauf expresse acceptation écrite de la part du Vendeur. Le terme "Contrat" désigne le contrat de vente spécifique réglementé par les présentes Conditions Générales ; le terme "Produits" désigne les biens qui font l'objet du Contrat. Les présentes Conditions Générales intègrent les accords spécifiques de chaque Contrat. Il reste entendu que, en cas de contradictions entre les présentes Conditions Générales et lesdits accords, ces derniers prévaudront.

1.2 L'acceptation d'un Contrat par l'Acquéreur, quelles qu'en soient les modalités, implique son adhésion aux présentes Conditions Générales.

1.3 Le renvoi à d'éventuels termes commerciaux (EXW, FCA, DAT, DDP, etc.) dans le Contrat ou les présentes Conditions Générales, fera référence aux ICC Incoterms®, dans la version en vigueur à la date de conclusion du Contrat.

1.4 Les présentes Conditions Générales et tous les actuels et futurs Contrats de vente entre **RIVA INDUSTRIA MOBILI S.P.A.**, dont le siège est à via Milano 137, Cantù (CO), Italie, (ci-après, "**Vendeur**") et l'Acquéreur sont régis par la Convention des Nations Unies sur les ventes internationales de marchandises, signée le 11 avril 1980 à Vienne. La loi italienne s'appliquera pour toutes les questions qui ne sont pas prises en compte par ladite Convention, sous réserve des dispositions de l'art. 5.4 ci-dessous.

1.5 En cas de revente des Produits, l'Acquéreur transmettra à ses clients les modes d'emploi et les caractéristiques des matières premières utilisées par le Vendeur, mentionnées dans l'**Annexe A** des présentes Conditions Générales. L'Acquéreur sera exclusivement responsable de l'éventuel non-respect de ces informations de la part de ses clients.

1.6 L'Acquéreur s'engage à ne pas promouvoir activement la vente des Produits (par exemple, à travers des actions publicitaires ou la création de filiales ou d'entrepôts pour la distribution des Produits) :

- (i) sur des territoires que le Vendeur réserve en exclusivité à lui-même ou à d'autres acquéreurs ;
- (ii) auprès de catégories de clients que le Vendeur réserve en exclusivité à lui-même ou à d'autres acquéreurs.

2. **CARACTERISTIQUES DES PRODUITS – APPAREILS ELECTROMENAGERS ET ACCESSOIRES LIVRES AVEC LES PRODUITS - TOLERANCES**

2.1 Les éventuelles informations relatives aux caractéristiques et/ou aux spécifications des Produits et à leur utilisation (poids, dimensions, etc.) ainsi que les autres données contenues dans des échantillons, catalogues, brochures, circulaires, annonces publicitaires, illustrations, tarifs ou d'autres documents descriptifs du Vendeur, sont fournies à simple titre indicatif et elles ne seront contraignantes que si elles sont expressément mentionnées dans l'offre ou dans l'acceptation écrite du Vendeur.

2.2 Le Vendeur se réserve le droit d'apporter à tout moment à ses Produits des modifications jugées opportunes ou utiles pour des raisons esthétiques ou fonctionnelles, sans pour autant altérer les caractéristiques essentielles et la qualité globale des Produits.

2.3 Les éventuels appareils électroménagers et les accessoires livrés avec les Produits seront conformes, dans la mesure du possible, aux données contenues les catalogues, brochures, circulaires, annonces publicitaires, illustrations, tarifs ou autres documents descriptifs du Vendeur. L'Acquéreur

produttori di tali elettrodomestici ed accessori ritengono opportuno apportare per ragioni estetiche o funzionali, senza alterare le caratteristiche essenziali e la qualità complessiva.

2.4 Salvo diverso accordo scritto, qualsiasi differenza dei Prodotti rispetto alle specifiche pattuite che rimanga entro i margini di tolleranza usuali nel settore e/o normalmente accettati nei rapporti tra le parti, non potrà formare oggetto di reclami, né comportare riduzioni di prezzo. In particolare, salvo difetti imputabili al Venditore, le diversità di colorazione e/o le crepe e/o le spaccature presenti su parti del Prodotto non possono essere oggetto di reclamo da parte del Compratore, essendo dovuti ad un naturale assestamento del legno in base alle diverse condizioni ambientali e/o al normale invecchiamento e stagionatura dello stesso, così come indicato nell'**Allegato A** delle presenti Condizioni Generali. Non sono inoltre contestabili dal Compratore le differenze di qualità dovute alla natura della materia prima utilizzata. Le misure del Prodotto indicate dal Venditore possono essere suscettibili di una tolleranza di cm. 0,5 rispetto alla dimensione standard, ovvero di cm. 1 rispetto alla dimensione concordata con il Compratore.

2.5 In caso di Prodotti su misura, il Compratore è tenuto a fornire dati dettagliati e a sottoscrivere il disegno inviato dal Venditore per approvazione.

3. FORMAZIONE DEL CONTRATTO

3.1 Le offerte del Venditore sono sempre a titolo indicativo, in particolare per quanto concerne i prezzi, le quantità e i termini di pagamento e consegna. Il Venditore è dunque libero di variare e/o revocare le offerte in qualsiasi momento. Salvo diverse indicazioni scritte del Venditore, in assenza di un ordine entro 60 giorni dall'emissione dell'offerta da parte del Venditore, la stessa si considera revocata.

3.2 Nel caso in cui il Venditore abbia emesso, anche successivamente alla conclusione del Contratto, una conferma d'ordine o una conferma di vendita, si applicheranno gli eventuali termini aggiuntivi o modificativi del Contratto contenuti nella conferma d'ordine o di vendita, salvo che il Compratore non obbietti tempestivamente per iscritto.

3.3 Successivamente alla conclusione del Contratto, il Venditore potrà sempre variare il prezzo dei Prodotti purché tale variazione sia resa necessaria da eventuali variazioni di prezzo dei materiali, della mano d'opera e/o dei trasporti e nei limiti di tali variazioni.

3.4 Il Venditore ha la facoltà di evadere l'ordine solo in parte o in diverse riprese. Nel caso di evasione incompleta dell'ordine, il Venditore invierà al Compratore una distinta aggiornata dei Prodotti non consegnati che annulla e sostituisce ogni eventuale distinta precedente. Tali Prodotti verranno inclusi nei limiti delle disponibilità nelle spedizioni successive.

3.5 Fatto salvo quanto stabilito ai precedenti articoli 3.2 e 3.3 eventuali modifiche dei termini del Contratto dovranno essere concordate per iscritto.

3.6 In particolare, fatto salvo quanto stabilito ai precedenti articoli 3.2 e 3.3, entro 3 giorni lavorativi dalla conclusione del Contratto il Compratore ha il diritto di ottenere modifiche a riguardo dei Prodotti ordinati a condizione che tali modifiche siano accettate per iscritto dal Venditore.

3.7 In caso di revoca di un ordine da parte del Compratore, il Venditore ha diritto al risarcimento dei danni che ne derivano.

4. TERMINI DI CONSEGNA

4.1 I termini di consegna eventualmente concordati dalle parti hanno natura meramente indicativa e non vincolano quindi il Venditore. Tuttavia, qualora si verifici un ritardo imputabile al Venditore che superi i 90 giorni, il Compratore potrà risolvere il Contratto relativamente ai Prodotti di cui la consegna è ritardata, con un preavviso di 20 giorni da comunicarsi per iscritto (anche via telefax) al Venditore.

4.2 Non si considera imputabile al Venditore l'eventuale ritardo dovuto a cause di forza maggiore (come definite all'art. 11) o ad atti od omissioni del Compratore (ad es. mancata o ritardata comunicazione di indicazioni necessarie per l'evasione dell'ordine).

4.3 Salvo il caso di dolo o colpa grave del Venditore, è espressamente escluso qualsiasi risarcimento del danno per mancata o ritardata consegna dei

prodotti. L'eventuale ritardo dovuto a cause di forza maggiore (come definite all'art. 11) o ad atti od omissioni del Compratore (ad es. mancata o ritardata comunicazione di indicazioni necessarie per l'evasione dell'ordine).

2.4 Sauf accord écrit différent, toute différence entre les Produits et les spécifications convenues, qui resterait dans les marges de tolérance habituelles du secteur et/ou normalement acceptée dans les rapports entre les parties, ne pourra donner lieu à des réclamations ni à des réductions de prix. En particulier, sauf en cas de vices imputables au Vendeur, les différences de couleur et/ou les craquelures et/ou les fissures présentes sur des parties du Produit ne peuvent faire l'objet de réclamations de la part de l'Acquéreur, car elles sont dues au tassement naturel du bois en fonction des conditions ambiantes et/ou à son vieillissement normal, comme indiqué dans l'**Annexe A** des présentes Conditions Générales. Par ailleurs, les différences de qualité dues à la nature de la matière première utilisée, ne pourront faire l'objet de contestations de la part de l'Acquéreur. Les dimensions du Produit indiquées par le Vendeur sont soumises à une tolérance de 0,5 cm par rapport aux dimensions standard ou de 1 cm par rapport aux dimensions convenues avec l'Acquéreur.

2.5 En cas de Produits sur mesure, l'Acquéreur sera tenu de fournir des données détaillées et de signer le plan transmis par le Vendeur à titre d'acceptation.

3. FORMATION DU CONTRAT

3.1 Les offres du Vendeur sont toujours indicatives, notamment en ce qui concerne les prix, les quantités, les termes de paiement et les délais de livraison. Le Vendeur aura donc la faculté de modifier et/ou de révoquer à tout moment ses offres. Sauf différente indication écrite du Vendeur, en l'absence de commande dans les 60 jours qui suivent l'émission de l'offre de la part du Vendeur, celle-ci est considérée comme révoquée.

3.2 Au cas où le Vendeur aurait émis, même après la conclusion du Contrat, une confirmation de commande ou de vente, l'on appliquera les éventuels termes supplémentaires ou modificatifs du Contrat, spécifiée dans la confirmation de commande ou de vente, sauf immédiate objection écrite de l'Acquéreur.

3.3 Après conclusion du Contrat, le Vendeur aura toujours la faculté de modifier le prix des Produits, à condition que cette modification soit nécessaire à cause d'éventuelles variations des prix des matériaux, de la main-d'œuvre et/ou des transports, et toujours dans les limites des dites variations.

3.4 Le Vendeur a la faculté d'expédier une commande en partie seulement ou en plusieurs tranches. En cas d'expédition incomplète d'une commande, le Vendeur transmettra à l'Acquéreur un bordereau à jour des Produits non livrés, lequel annulera et remplacera tout éventuel bordereau précédent. Dans les limites des stocks disponibles, ces Produits seront inclus dans les expéditions suivantes.

3.5 Sous réserve des dispositions des articles 3.2 et 3.3 précédents, toute éventuelle modification des termes du Contrat devra être apportée par écrit.

3.6 En particulier, sous réserve des dispositions des articles 3.2 et 3.3 précédents, dans les 3 jours ouvrables qui suivent la conclusion du Contrat, l'Acquéreur aura le droit d'obtenir des modifications des Produits commandés, à condition que lesdites modifications soient acceptées par écrit par le Vendeur.

3.7 En cas de révocation d'une commande par l'Acquéreur, le Vendeur aura droit à l'indemnisation du préjudice subi.

4. DELAIS DE LIVRAISON

4.1 Les éventuels délais de livraison convenus par les parties sont purement indicatifs et non contraignants pour le Vendeur. Toutefois, en cas de retard de plus de 90 jours imputable au Vendeur, l'Acquéreur pourra résilier le Contrat relativement aux Produits dont la livraison a été retardée, en le notifiant au Vendeur par écrit (également par télécopieur) avec un préavis de 20 jours.

4.2 Le Vendeur ne pourra être tenu pour responsable d'un éventuel retard dû à des causes de force majeure (telles qu'elles sont définies dans l'art. 11) ou à des actes ou omissions de l'Acquéreur (par exemple, omission ou retard de communication d'informations nécessaires à l'expédition de la commande).

4.3 Sauf en cas de dol ou de faute grave du Vendeur, toute indemnisation de préjudices pour cause de livraison non effectuée ou retardée des

Prodotti.

5. SPEDIZIONE E CONSEGNA – RISERVA DI PROPRIETA'

5.1 Salvo patto contrario scritto, la fornitura dei Prodotti sarà effettuata FCA - sede del Venditore in via Milano 137, Cantù (CO), Italia, e ciò anche quando sia convenuto che la spedizione o parte di essa venga curata dal Venditore. In ogni caso, il luogo di consegna dei Prodotti è la sede del Venditore (Italia).

5.2 Nel caso in cui la spedizione sia curata dal Venditore e l'ordine di acquisto abbia un valore netto inferiore ad Euro 800,00, al Compratore verrà addebitato un ulteriore importo pari a Euro 100,00.

5.3 I rischi passano al Compratore al momento della consegna dei Prodotti così come prevista dal Contratto o dall'art. 5.1 delle presenti Condizioni Generali.

5.4 Il Compratore si obbliga in ogni caso a ritirare tempestivamente la merce dal Venditore, restando inteso che in caso di violazione di tale obbligo da parte del Compratore, quest'ultimo dovrà corrispondere al Venditore il prezzo concordato del Prodotto, esclusi gli eventuali costi di trasporto, montaggio e installazione concordati. Inoltre, qualora il ritardo superi i trenta giorni, ogni eventuale responsabilità e/o costo e/o spesa derivante dal mancato ritiro del Prodotto (quali, a titolo esemplificativo, immagazzinamento e assicurazione) sarà ad esclusivo carico del Compratore, salvo il risarcimento del danno ulteriore.

5.5 Il Venditore conserva la proprietà dei Prodotti sino al totale pagamento degli stessi. La riserva di proprietà si estende ai Prodotti venduti dal Compratore a terzi ed al prezzo di tali vendite entro i limiti massimi previsti dalla legge del paese del Compratore che regola la presente clausola.

6. PREZZI

6.1 I prezzi dei Prodotti saranno quelli indicati nel listino prezzi del Venditore in vigore al momento del ricevimento da parte del Venditore dell'ordine del Compratore. Qualora il Prodotto non sia inserito nel listino del Venditore o questo non sia disponibile, i prezzi saranno quelli indicati nella conferma d'ordine inviata dal Venditore al Compratore. Salvo diverso accordo scritto, i prezzi si intendono FCA - sede del Venditore in via Milano 137, Cantù (CO), Italia, e non includono, quindi, l'assicurazione, il trasporto, nonché qualsiasi altra prestazione o costo accessorio.

6.2 I prezzi si intendono al netto dell'IVA (se applicabile), di eventuali imposte o tasse, nonché di diritti doganali, tributi, diritti ed oneri fiscali o di qualsiasi specie eventualmente gravanti sul Contratto.

6.3 Il Compratore è libero di fissare i prezzi di rivendita dei Prodotti, con la sola eccezione di prezzi massimi di rivendita che potranno essergli imposti dal Venditore. Il Venditore può indicare dei prezzi di rivendita non vincolanti, a condizione che ciò non limiti in alcun modo il diritto del Compratore di concedere prezzi inferiori ai propri clienti.

7. CONDIZIONI DI PAGAMENTO

7.1 I pagamenti verranno effettuati, salvo diverso accordo scritto:

- (i) con pagamento anticipato della totalità del prezzo entro 5 giorni lavorativi dalla ricezione da parte del Venditore dell'ordine del Compratore, oppure
- (ii) con pagamento posticipato, previa messa a disposizione di adeguate garanzie bancarie a copertura dell'intero debito del Compratore, oppure mediante credito documentario irrevocabile confermato da primaria banca italiana almeno dieci giorni prima del termine di consegna concordato e pagabile contro presentazione dei documenti di spedizione.

7.2 Il Compratore dovrà rispettare con la massima diligenza i termini di pagamento concordati. In caso di ritardo di pagamento, il Venditore avrà diritto a richiedere al Compratore gli interessi legali calcolati secondo il Decreto Legislativo italiano 9 ottobre 2002, n. 231 come modificato dal Decreto Legislativo italiano 9 Novembre 2012, n. 192 (Direttive 2000/35/CE e 2011/7/UE relative alla lotta contro i ritardi di pagamento nelle transazioni commerciali). Qualora il Venditore conceda uno sconto al Compratore e non siano rispettati i termini di pagamento concordati, quest'ultimo dovrà pagare il prezzo pieno privo di sconti e i suddetti interessi legali, salvo il risarcimento del

Produits, est ici exclue.

5. EXPEDITION ET LIVRAISON – RESERVE DE PROPRIETE

5.1 Sauf différent accord écrit, la fourniture des Produits s'entendra FCA – siège du Vendeur (via Milano 137, Cantù (CO), Italie), et ce même lorsque l'expédition (ou l'un de ses parties) est assurée par le Vendeur. En tout état de cause, le siège du Vendeur (Italie) sera le lieu de livraison des Produits.

5.2 Au cas où l'expédition serait assurée par le Vendeur e que la commande serait d'une valeur nette inférieure à 800,00 euros, l'Acquéreur se verra facturer une majoration de 100,00 euros.

5.3 Les risques sont transmis à l'Acquéreur lors de la livraison des Produits, tel que prévue par le Contrat ou par l'art. 5.1 des présentes Conditions Générales.

5.4 L'Acquéreur s'oblige en tout cas à prendre rapidement en charge la marchandise chez le Vendeur. Il reste entendu que, en cas de violation de cette obligation de la part de l'Acquéreur, ce dernier devra verser au Vendeur le prix convenu du Produit, à l'exclusion des éventuels coûts de transport, montage et installation. En outre, en cas de retard supérieur à 30 jours, toutes les éventuelles responsabilités et/ou coûts et/ou frais résultant de l'absence de prise en charge du Produit (tels que, à simple titre d'exemple, les coûts de stockage et d'assurance) seront exclusivement à la charge de l'Acquéreur, sous réserve d'indemnisation du préjudice plus important.

5.5 Le Vendeur garde la propriété des Produits jusqu'au paiement intégral de leur prix. La réserve de propriété s'étend aussi aux Produits vendus par l'Acquéreur à des tiers ainsi qu'au prix de ces ventes, dans les limites maximum prévues par les lois du pays de l'Acquéreur, qui régissent la présente clause.

6. PRIX

6.1 Les prix des Produits seront ceux indiqués dans le tarif du Vendeur en vigueur lors de la réception, par le Vendeur, de la commande de l'Acquéreur. Au cas où le Produit ne figurerait pas dans le tarif du Vendeur ou que le tarif ne serait pas disponible, le prix sera celui indiqué dans la confirmation de commande envoyée par le Vendeur al Acquéreur. Sauf accord écrit différent, les prix s'entendent FCA – siège du Vendeur (via Milano 137, Cantù (CO), Italie) et ils n'incluent donc pas l'assurance, le transport et d'autres prestations ou coûts accessoires.

6.2 Les prix s'entendent nets de TVA (si applicable), d'éventuels impôts ou taxes, droits de douane, contributions, droits et charges fiscales ou autres, qui grèveraient éventuellement sur le Contrat.

6.3 L'Acquéreur aura la faculté de fixer librement les prix de revente des Produits, à la seule exception des prix maximum de revente, qui pourront lui être imposés par le Vendeur. Le Vendeur pourra indiquer des prix de revente non contraignants, à condition que cela ne limite en aucune manière le droit de l'Acquéreur d'accorder des prix inférieurs à ses propres clients.

7. CONDITIONS DE PAIEMENT

7.1 Sauf différent accord écrit, les modalités de paiement seront les suivantes :

- (i) paiement anticipé de l'intégralité du prix dans les 5 jours ouvrables qui suivent la réception, par le Vendeur, de la commande de l'Acquéreur, ou
- (ii) paiement à terme, après présentation de garanties bancaires couvrant l'intégralité de la somme due par l'Acquéreur, ou
- (iii) crédit documentaire irrévocable, confirmé par une banque italienne de premier ordre au moins 10 jours ouvrables avant le délai de livraison convenu, payable sur présentation des documents d'expédition.

7.2 L'Acquéreur devra respecter les termes de paiement convenus avec la plus grande diligence. En cas de retard de paiement, le Vendeur aura la faculté d'appliquer des intérêts légaux, calculés selon le D.Lgs. italien n. 231 du 9 octobre 2002, tel que modifié par le D.Lgs. italien n. 192 du 9 novembre 2012 (Directives 2000/35/CE et 2011/7/UE relatives à la lutte contre les retards de paiement dans les transactions commerciales). Au cas où le Vendeur accorderait une ristourne à l'Acquéreur et que celui-ci ne respecterait pas les termes de paiement convenus, il devra payer le plein prix (sans ristourne) ainsi que les intérêts légaux, sous réserve d'indemnisation du préjudice plus important. Par ailleurs, en

danno ulteriore. Inoltre, in caso di ritardo di pagamento superiore a 15 giorni, il Venditore avrà diritto a risolvere il Contratto, con facoltà di pretendere la restituzione dei Prodotti forniti, a cura e spese del Compratore, salvo il risarcimento del danno ulteriore.

7.3 Il Compratore non è autorizzato ad effettuare alcuna deduzione dal prezzo pattuito, se non previo accordo scritto con il Venditore.

7.4 Qualora il Venditore abbia motivo di temere che il Compratore non possa o non intenda pagare i Prodotti alla data pattuita, egli potrà subordinare la consegna dei Prodotti alla prestazione di adeguate garanzie di pagamento (ad es. fideiussione o garanzia bancaria).

7.5 Inoltre, in caso di ritardi di pagamento, il Venditore potrà modificare unilateralmente i termini di eventuali altre forniture e/o sospenderne l'esecuzione fino all'ottenimento di adeguate garanzie di pagamento.

8. ISTRUZIONI D'USO

Il Compratore riconosce che, per un utilizzo ottimale dei Prodotti, devono essere rispettate le istruzioni d'uso e manutenzione riguardanti i Prodotti pubblicate dal Venditore (ad esempio: sul sito internet, su documenti illustrativi) e relativi aggiornamenti, nonché quanto riportato nell'**Allegato A** delle presenti Condizioni Generali.

9. GARANZIA

9.1 Eventuali reclami relativi a vizi apparenti dei Prodotti (ad es.: stato dell'imballaggio o dell'eventuale dispositivo antishock, quantità o caratteristiche esteriori) dovranno essere notificati al Venditore mediante comunicazione scritta con conferma per iscritto di ricevimento di tale comunicazione da parte del Venditore, a pena di decadenza, entro 7 giorni dalla data di ricevimento dei Prodotti.

9.2 Eventuali reclami relativi a difetti non individuabili mediante un diligente controllo, comprensivo dell'apertura di tutti gli imballaggi, al momento del ricevimento (vizi occulti) dovranno essere notificati al Venditore mediante comunicazione scritta con conferma per iscritto di ricevimento di tale comunicazione da parte del Venditore, a pena di decadenza, entro 7 giorni dalla data della scoperta del difetto e comunque non oltre sei mesi dalla consegna.

9.3 Qualsiasi reclamo dovrà indicare con precisione il modello, il difetto riscontrato e il numero di fattura a cui si riferiscono i Prodotti, a pena di decadenza dal diritto di far valere il vizio. Inoltre, a richiesta del Venditore, il Compratore dovrà inviare al Venditore, a mezzo corriere, la seguente documentazione:

- alcune fotografie dei Prodotti difettosi e dei luoghi dove tali Prodotti sono situati;
- un campione dei Prodotti difettosi, ricavato secondo le istruzioni che verranno impartite dal Venditore.

9.4 È inteso che eventuali reclami o contestazioni non danno diritto al Compratore di restituire i Prodotti senza la preventiva approvazione scritta del Venditore, né di sospendere o ritardare i pagamenti dei Prodotti oggetto di contestazione né, tanto meno, di altre forniture.

9.5 Fatto salvo quanto previsto dall'art. 2, il Venditore si impegna a porre rimedio a qualsiasi vizio dei Prodotti a lui imputabile, purché tale vizio gli sia stato notificato in conformità agli artt. 9.1, 9.2 e 9.3. In caso di scoperta di Prodotti difettosi, il Compratore dovrà, a pena di decadenza dal diritto di far valere il difetto, isolare immediatamente tali Prodotti e conservarli in un luogo sicuro, cessare immediatamente il loro utilizzo ed invitare il Venditore a verificare i pretesi difetti.

9.6 Qualora venga accertata la presenza di difetti imputabili al Venditore e a condizione che tali difetti siano stati notificati al Venditore in conformità agli artt. 9.1, 9.2 e 9.3, quest'ultimo provvederà gratuitamente, nei tempi più brevi e a sua scelta:

- alla riparazione dei Prodotti difettosi, oppure
- alla sostituzione dei Prodotti difettosi con Prodotti analoghi, oppure
- al rimborso del prezzo dei Prodotti difettosi pagato dal Compratore.

9.7 In caso di riparazione, sostituzione o rimborso del prezzo in conformità all'art. 9.6, i Prodotti difettosi dovranno essere restituiti al Venditore, salvo che questi comunichi per iscritto al Compratore di non essere interessato

cas de retard de paiement supérieur à 15 jours, le Vendeur aura le droit de résilier le Contrat ainsi que la faculté d'exiger la restitution des Produits livrés par les soins et aux frais de l'Acquéreur, sous réserve d'indemnisation du préjudice plus important.

7.3 L'Acquéreur n'est autorisé à déduire aucune somme du prix convenu, sauf en cas d'accord préalable écrit du Vendeur.

7.4 Au cas où le Vendeur aurait raison de craindre que l'Acquéreur ne soit pas en mesure ou n'entende pas régler les Produits à la date convenue, il pourra subordonner la livraison des Produits à la prestation de garanties de paiement adéquates (par exemple, cautionnement o garantie bancaire).

7.5 Par ailleurs, en cas de retard de paiement, le Vendeur pourra modifier de manière unilatérale les termes d'autres éventuelles fournitures et/ou en suspendre l'exécution jusqu'à l'obtention de garanties de paiement adéquates.

8. INSTRUCTIONS POUR L'UTILISATEUR

L'Acquéreur reconnaît que, pour une utilisation optimale des Produits, il est nécessaire de respecter les instructions d'utilisation et d'entretien publiées par le Vendeur (par exemple, sur le site Internet, dans des documents descriptifs ou dans leurs mises à jour) ainsi que les indications contenues dans l'**Annexe A** aux présentes Conditions Générales.

9. GARANTIE

9.1 Les éventuelles réclamations relatives à des vices apparents des Produits (par exemple, état des emballages ou de l'éventuel dispositif antichoc, quantités ou caractéristiques extérieures) devront être adressées au Vendeur par écrit, avec accusé de réception écrit de la part de ce dernier, dans les 7 jours qui suivent la date de réception des Produits, sous peine de déchéance.

9.2 Les éventuelles réclamations relatives à des vices non identifiables à travers un contrôle diligent, avec ouverture de tous les emballages lors de la réception (vices cachés), devront être adressées au Vendeur par écrit, avec accusé de réception écrit de la part de ce dernier, dans les 7 jours qui suivent la date de réception des Produits et, en tout cas, non au-delà de 6 mois après la livraison, sous peine de déchéance.

9.3 Toute réclamation devra mentionner avec précision le modèle, le défaut constaté et le numéro de facture des Produits, sous peine de déchéance du droit d'invoquer le vice. En outre, à la demande du Vendeur, l'Acquéreur devra lui faire parvenir par courrier express la documentation suivante :

- des photos des Produits défectueux et des endroits où ils se trouvent ;
- un échantillon des Produits défectueux, obtenu selon les instructions qui seront imparties par le Vendeur.

9.4 Il reste entendu que d'éventuelles réclamations ou contestations ne donneront pas à l'Acquéreur le droit de restituer les Produits sans approbation préalable écrite du Vendeur ni de suspendre ou de retarder les paiements des Produits contestés et, encore moins, d'autres fournitures.

9.5 Sous réserve des dispositions de l'art. 2, le Vendeur s'engage à remédier à n'importe quel vice des Produits qui lui soit imputable, à condition que la découverte dudit vice lui ait été notifiée conformément aux articles 9.1, 9.2 e 9.3. En cas de découverte de Produits défectueux, l'Acquéreur devra, sous peine de déchéance du droit d'invoquer le vice, immédiatement isoler les Produits concernés et les conserver en lieu sûr, cesser immédiatement leur utilisation et inviter le Vendeur à vérifier les prétendus défauts.

9.6 Au cas où la présence de défauts imputables au Vendeur serait constatée et à condition qu'ils aient été notifiés conformément aux 9.1, 9.2 e 9.3, le Vendeur procédera gratuitement, dans les plus brefs délais et à son choix :

- à la réparation des Produits défectueux ou
- au remplacement des Produits défectueux par des Produits semblables ou
- au remboursement du prix payé par l'Acquéreur pour les Produits défectueux.

9.7 En cas de réparation, remplacement ou remboursement du prix conformément à l'art. 9.6, les Produits défectueux devront être restitués au Vendeur, à moins que ce dernier ne communique par écrit à l'Acquéreur qu'il

a tale restituzione. I Prodotti da restituire dovranno essere adeguatamente imballati dal Compratore. Le spese di trasporto di tali Prodotti dalla sede del Compratore alla sede del Venditore saranno a carico di quest'ultimo. Eventuali danni cagionati a tali Prodotti non adeguatamente imballati saranno a carico del Compratore.

9.8 In caso di vizi dei Prodotti, il Venditore sarà tenuto unicamente alla riparazione, alla sostituzione o al rimborso del prezzo dei Prodotti difettosi entro i limiti stabiliti nella garanzia prevista nel presente art. 9. È inteso che tale garanzia (consistente nell'obbligo di riparare, sostituire o rimborsare il prezzo dei Prodotti difettosi) è assorbente e sostitutiva delle garanzie o responsabilità previste per legge, con particolare riferimento al diritto di regresso previsto dall'art. 131 del D.Lgs. n. 206/2005 (Codice del Consumo).

Si conviene pertanto che è espressamente esclusa, salvo il caso di dolo o colpa grave del Venditore, ogni altra responsabilità del Venditore (sia contrattuale che extracontrattuale) comunque originata dai Prodotti forniti e/o dalla loro rivendita (ad es. risarcimento del danno, mancato guadagno, ecc.). In particolare:

- il Venditore non sarà responsabile per perdite dirette, consequenziali e/o indirette;
- qualora il Venditore sia ritenuto responsabile nei confronti di terzi che usano i Prodotti in conseguenza di un'azione del Compratore, inclusa la rivendita, quest'ultimo terrà indenne il Venditore per qualsiasi responsabilità oltre i limiti stabiliti nella garanzia prevista nel presente art. 9.

9.9 La garanzia relativa agli eventuali elettrodomestici ed accessori forniti con i Prodotti è di competenza esclusiva dei produttori di tali elettrodomestici ed accessori. In caso di vizi relativi a tali elettrodomestici ed accessori il Compratore dovrà rivolgersi unicamente ai loro produttori. Si conviene pertanto che è espressamente esclusa, salvo il caso di dolo o colpa grave del Venditore, ogni responsabilità del Venditore (sia contrattuale che extracontrattuale) riguardante tali elettrodomestici ed accessori (ad es. risarcimento del danno, mancato guadagno, ecc.).

10. LIMITAZIONI DELLA GARANZIA

10.1 La garanzia di cui all'art. 9 non opera se non sono rispettate le istruzioni d'uso e manutenzione riguardanti i Prodotti pubblicate dal Venditore (ad esempio: sul sito internet, su documenti illustrativi) e relativi aggiornamenti, nonché quanto riportato nell'**Allegato A** delle presenti Condizioni Generali. In tale caso le spese di trasporto di cui all'art. 9.7 saranno a carico del Compratore.

10.2 Inoltre, la garanzia di cui all'art. 9 non opera qualora il Prodotto sia stato oggetto di riparazioni, alterazioni o modifiche da parte del Compratore o di terzi. In tale caso le spese di trasporto di cui all'art. 9.7 saranno a carico del Compratore.

10.3 Il Venditore garantisce la corretta fabbricazione dei Prodotti secondo la legge italiana. Il Venditore garantisce la rispondenza dei Prodotti a particolari specifiche o a caratteristiche tecniche o la loro idoneità ad usi particolari solo nella misura in cui ciò sia stato concordato per iscritto.

11. FORZA MAGGIORE

11.1 Ciascuna parte potrà sospendere l'esecuzione dei suoi obblighi contrattuali quando tale esecuzione sia resa impossibile o irragionevolmente onerosa da un impedimento indipendente dalla sua volontà quale ad esempio: sciopero, boicottaggio, serrata, incendio, terremoto, inondazione, guerra (dichiarata o non), guerra civile, sommosse e rivoluzioni, requisizioni, embarghi, interruzioni di energia, ritardi nella consegna di componenti o materie prime. Eventuali circostanze del tipo indicato sopra verificatesi prima della conclusione del Contratto daranno diritto alla sospensione di cui sopra solo se le conseguenze sull'esecuzione del Contratto non potevano essere previste al momento della conclusione dello stesso.

11.2 La parte che desidera avvalersi della previsione di cui all'art. 11.1 delle presenti Condizioni Generali dovrà comunicare immediatamente per iscritto all'altra parte il verificarsi e la cessazione delle circostanze di forza maggiore.

11.3 Qualora la sospensione di cui all'art. 11.1 duri più di 120 giorni, ciascuna parte avrà il diritto di risolvere il Contratto mediante comunicazione scritta alla controparte con un mezzo di trasmissione che assicuri la prova e la data di ricevimento della comunicazione (per es. lettera raccomandata con ricevuta di ritorno, corriere).

n'est pas intéressé par cette restitution. Les Produits à restituer devront être convenablement emballés par l'Acquéreur. Les frais de transport de ces Produits du siège de l'Acquéreur jusqu'à celui du Vendeur seront à la charge de ce dernier. Les éventuels dommages subis par ces Produits à cause d'emballages inadaptés, seront à la charge de l'Acquéreur.

9.8 En cas de vices des Produits, le Vendeur sera uniquement tenu à la réparation, au remplacement ou au remboursement du prix des Produits défectueux dans les limites établies par la garantie visée à cet art. 9. Il reste entendu que cette garantie (qui consiste en l'obligation de réparer, remplacer ou rembourser les Produits défectueux) absorbe et remplace les garanties ou les responsabilités prévues par la loi, notamment le droit de recours visé à l'art. 131 du D.Lgs. n. 206/2005 (Code de la Consommation).

Sauf en cas de dol ou faute grave du Vendeur, toute autre responsabilité (contractuelle ou extracontractuelle) du Vendeur, issue de quelque manière que ce soit des Produits fournis et/ou de leur revente (par exemple, dommages-intérêts, perte de profits, etc.), est ici expressément exclue. En particulier :

- le Vendeur ne sera pas responsable des pertes directes, consécutives et/ou indirectes ;
- au cas où le Vendeur serait considéré comme responsable vis-à-vis de tiers utilisateurs des Produits en conséquence d'une action de l'Acquéreur, y compris la revente, ce dernier tiendra le Vendeur indemne de toute responsabilité allant au-delà des limites établies dans la garantie visée à cet art. 9.

9.9 La garantie relative aux éventuels appareils électroménagers et accessoires fournis avec les Produits, est du ressort exclusif de leurs fabricants respectifs. En cas de vices de ces appareils électroménagers et accessoires, l'Acquéreur devra s'adresser uniquement à leurs fabricants. Sauf en cas de dol ou faute grave du Vendeur, toute responsabilité (contractuelle ou extracontractuelle) du Vendeur relative à ces appareils électroménagers et accessoires (par exemple, dommages-intérêts, perte de profits, etc.), est donc expressément exclue.

10. LIMITATIONS DE GARANTIE

10.1 La garantie visée à l'art. 9 ne s'appliquera pas en cas de non-respect des instructions d'utilisation et d'entretien des Produits publiées par le Vendeur (par exemple, sur le site Internet, dans des documents descriptifs ou dans leurs mises à jour) ainsi que des indications contenues dans l'**Annexe A** aux présentes Conditions Générales. Dans ce cas, les frais de transport visés à l'art. 9.7 seront à la charge de l'Acquéreur.

10.2 Par ailleurs, la garantie visée à l'art. 9 ne s'appliquera pas si le Produit a fait l'objet de réparations, altérations ou modifications de la part de l'Acquéreur ou de tiers. Dans ce cas, les frais de transport visés à l'art. 9.7 seront à la charge de l'Acquéreur.

10.3 Le Vendeur garantit la fabrication correcte des Produits selon la loi italienne. Le Vendeur garantit la conformité des Produits à des spécifications ou caractéristiques techniques particulières ou encore leur aptitude à des utilisations spécifiques dès lors que tout cela a été établi par écrit.

11. FORCE MAJEURE

11.1 Chacune des parties pourra suspendre l'exécution de ses propres obligations contractuelles lorsque cela s'avère impossible ou exagérément onéreux à cause d'un empêchement indépendant de sa volonté ; par exemple : grèves, boycott, lock-out, incendie, tremblement de terre, inondation, guerre (déclarée ou pas), guerre civile, soulèvements et révolutions, requisitions, embargos, coupures d'énergie, retards dans la livraison de composants ou matières premières. S'ils surviennent avant la conclusion du Contrat, de tels événements ne donneront droit à la suspension que si leurs conséquences sur l'exécution du Contrat ne pouvaient pas être prévues lors de sa souscription.

11.2 La partie qui souhaite se prévaloir de la faculté visée à l'art. 11.1 des présentes Conditions Générales devra immédiatement informer par écrit l'autre partie de la survenue et de la cessation du cas de force majeure en question.

11.3 Au cas où la suspension visée à l'art. 11 perdurerait pendant plus de 120 jours, chacune des parties aura le droit de résilier le Contrat en le notifiant par écrit à l'autre partie par un moyen de communication permettant d'attester la date de réception (par exemple, lettre recommandée avec accusé de réception, courrier express).

12. RISERVATEZZA

12.1 I disegni e la documentazione che il Venditore metta a disposizione del Compratore restano di proprietà del Venditore. Il Compratore potrà servirsi di tali disegni e documentazione solo per il montaggio dei Prodotti. Il Compratore si obbliga a mantenere riservati e a non divulgare a terzi tali disegni e documentazione, salvo previo consenso scritto del Venditore. Il Compratore garantisce il rispetto del presente art. 12.1 da parte dei propri dipendenti e collaboratori a cui dovesse esibire tali disegni e documentazione per ragioni dovute al montaggio dei Prodotti.

12.2 Dopo avere effettuato il montaggio dei Prodotti, il Compratore dovrà restituire al Venditore i disegni e la documentazione di cui all'art. 12.1 e dovrà distruggere qualsiasi eventuale copia, in qualsiasi forma, di tali disegni e documentazione, dandone conferma per iscritto al Venditore.

13. RISOLUZIONE DELLE CONTROVERSIE

Per qualsiasi controversia relativa o collegata ai Contratti disciplinati dalle presenti Condizioni Generali e/o alle presenti Condizioni Generali sarà esclusivamente competente il Foro di Como (Italia). Tuttavia, in deroga a quanto stabilito sopra, il Venditore ha comunque la facoltà di portare la controversia davanti al giudice competente presso la sede del Compratore.

14. CLAUSOLE FINALI

14.1 Il testo in lingua italiana delle presenti Condizioni Generali e dell'Allegato A è l'unico facente fede come testo originale.

14.2 L'Allegato A forma a tutti gli effetti parte integrante delle presenti Condizioni Generali.

12. CONFIDENTIALITE

12.1 Les plans et les documents que le Vendeur mettra à la disposition de l'Acquéreur resteront la propriété du Vendeur. L'Acquéreur pourra utiliser ces plans et documents uniquement pour le montage des Produits. L'Acquéreur s'oblige à respecter le caractère confidentiel de ces plans et documents et à ne pas les transmettre à des tiers sans l'accord préalable écrit du Vendeur. L'Acquéreur garantit le respect du présent art. 12.1 de la part de ses propres salariés et collaborateurs auxquels il pourrait soumettre lesdits plans et documents pour les besoins de montage des Produits.

12.2 Après avoir effectué le montage des Produits, l'Acquéreur devra restituer au Vendeur les plans et les documents visés à l'art. 12.1. Par ailleurs, il devra détruire toutes leurs éventuelles copies, sous quelque forme que ce soit, en le confirmant par écrit au Vendeur.

13. SOLUTION DES LITIGES

Tous les litiges relatifs ou liés aux Contrats régis par les présentes Conditions Générales et/ou aux Conditions Générales elles-mêmes, seront soumis à la juridiction exclusive des Tribunaux de Côme (Italie). A titre de dérogation de ce qui précède, le Vendeur aura cependant la faculté de soumettre un litige à un Juge appartenant à la juridiction du siège de l'Acquéreur.

14. CLAUSES FINALES

14.1 Le texte en langue italienne des présentes Conditions Générales et de l'Annexe A est le seul texte original qui fera foi.

14.2 L'Annexe A est tout à fait partie intégrante des présentes Conditions Générales.

Nome e cognome Compratore – Legale Rappresentante / Nom et prénom - L'Acquéreur- Représentant Légal.....

..... (luogo/lieu), (data/date)

Il Compratore – Legale Rappresentante /

L'Acquéreur - Représentant Légal

firma e timbro / cachet et signature

Il Compratore dichiara di approvare specificamente, ai sensi dell'art. 1341 c.c., le seguenti clausole delle presenti Condizioni Generali:

- art. 1. (1.1, 1.2, 1.3, 1.4, 1.5 e 1.6) Normativa contrattuale;
- art. 2. (2.1, 2.2, 2.3, 2.4 e 2.5) Caratteristiche dei Prodotti – Elettrodomestici ed accessori forniti con i Prodotti – Tolleranze;
- art. 3. (3.1, 3.2, 3.3, 3.4, 3.5, 3.6 e 3.7) Formazione del Contratto;
- art. 4. (4.1, 4.2 e 4.3) Termini di consegna;
- art. 5. (5.1, 5.2, 5.3, 5.4 e 5.5) Spedizione e consegna – Riserva di proprietà;
- art. 6. (6.1 e 6.3) Prezzi;
- art. 7. (7.1, 7.2, 7.3, 7.4 e 7.5) Condizioni di pagamento;
- art. 9. (9.1, 9.2, 9.3, 9.4, 9.5, 9.6, 9.7, 9.8 e 9.9) Garanzia;
- art. 10. (10.1, 10.2 e 10.3) Limitazioni della garanzia;
- art. 12. (12.1 e 12.2) Riservatezza;
- art. 13. Risoluzione delle controversie;
- art. 14. (14.1 e 14.2) Clausole finali.

Aux termes de l'art. 1341 c.c., l'Acquéreur déclare expressément approuver les clauses suivantes des présentes Conditions Générales :

- art. 1. (1.1, 1.2, 1.3, 1.4, 1.5 and 1.6) Dispositions contractuelles ;
- art. 2. (2.1, 2.2, 2.3, 2.4 et 2.5) Caractéristiques des Produits – Appareils électroménagers et accessoires livrés avec les Produits – Tolérances ;
- art. 3. (3.1, 3.2, 3.3, 3.4, 3.5, 3.6 et 3.7) Formation du Contrat ;
- art. 4. (4.1, 4.2 et 4.3) Délais de livraison ;
- art. 5. (5.1, 5.2, 5.3, 5.4 et 5.5) Expédition et livraison – Réserve de propriété ;
- art. 6. (6.1 et 6.3) Prix ;
- art. 7. (7.1, 7.2, 7.3, 7.4 et 7.5) Termes de paiement ;
- art. 9. (9.1, 9.2, 9.3, 9.4, 9.5, 9.6, 9.7, 9.8 et 9.9) Garantie ;
- art. 10. (10.1, 10.2 et 10.3) Limitations de garantie ;
- art. 12. (12.1 et 12.2) Confidentialité ;
- art. 13. Solution des litiges ;
- art. 14. (14.1 et 14.2) Clauses finales.

Il Compratore – Legale Rappresentante /

L'Acquéreur - Représentant Légal

firma e timbro / cachet et signature

ANNEXE A

Il Compratore – Legale Rappresentante /

L'Acquéreur - Représentant Légal

firma e timbro / cachet et signature

CONDIZIONI GENERALI DI VENDITA - PER PAESI UE + SVIZZERA, ISLANDIA E NORVEGIA

CONDICIONES GENERALES DE VENTA - PARA PAÍSES UE + SUIZA, ISLANDIA Y NORUEGA

(in vigore dal 1° novembre 2019 / Valido desde el 1 de noviembre 2019)

CONDIZIONI GENERALI DI VENDITA

1. NORMATIVA CONTRATTUALE

1.1 Le presenti Condizioni Generali, salvo eventuali deroghe specificatamente concordate per iscritto, disciplinano tutti gli attuali e futuri contratti di vendita fra le parti e sostituiscono qualsiasi precedente accordo intervenuto tra le parti in materia. Eventuali condizioni generali del Compratore non troveranno applicazione, neppure parziale, se non espressamente accettate per iscritto dal Venditore. Il termine "Contratto" indica il singolo contratto di compravendita disciplinato dalle presenti Condizioni Generali ed il termine "Prodotti" indica i beni che formano oggetto del Contratto. Le presenti Condizioni Generali integrano le pattuizioni di ciascun Contratto, fermo restando che, in caso di conflitto tra le presenti Condizioni Generali e tali pattuizioni, queste ultime prevarranno.

1.2 L'accettazione di un Contratto da parte del Compratore, comunque effettuata, comporta la sua adesione alle presenti Condizioni Generali.

1.3 Il riferimento ad eventuali termini commerciali (EXW, FCA, DAT, DDP, ecc.) contenuti nel Contratto o nelle presenti Condizioni Generali si intenderà fatto agli ICC Incoterms® nel testo in vigore alla data di conclusione del Contratto.

1.4 Le presenti Condizioni Generali e tutti gli attuali e futuri Contratti di vendita fra **RIVA INDUSTRIA MOBILI S.P.A.**, con sede legale in via Milano 137, Cantù (CO), Italia, (in seguito "**Venditore**") ed il Compratore sono disciplinati dalla Convenzione delle Nazioni Unite sulla vendita internazionale di merci, firmata a Vienna l'11 aprile 1980 e, per le questioni non coperte da tale convenzione dalla legge italiana, fatto salvo quanto disposto nell'art. 5.4.

1.5 In caso di rivendita dei Prodotti, il Compratore comunicherà ai suoi acquirenti le istruzioni per l'uso e le caratteristiche delle materie prime utilizzate dal Venditore, indicate nell'**Allegato A** delle presenti Condizioni Generali. Il Compratore sarà esclusivamente responsabile per l'eventuale inosservanza di tali termini da parte dei suoi acquirenti.

1.6 Il Compratore si impegna a non promuovere attivamente la vendita dei Prodotti (ad es. facendo pubblicità o creando filiali o depositi per la distribuzione dei Prodotti):

- (i) in territori riservati dal Venditore in esclusiva a se stesso o ad altri acquirenti o
- (ii) a categorie di clienti riservati dal Venditore in esclusiva a se stesso o ad altri acquirenti.

2. CARATTERISTICHE DEI PRODOTTI – ELETTRODOMESTICI ED ACCESSORI FORNITI CON I PRODOTTI – TOLLERANZE

2.1 Eventuali informazioni o dati sulle caratteristiche e/o specifiche tecniche dei Prodotti ed il loro uso (come pesi, dimensioni, ecc.) e gli altri dati figuranti nei campioni, cataloghi, prospetti, circolari, annunci pubblicitari, illustrazioni, listini prezzi, od altri documenti illustrativi del Venditore, hanno carattere di indicazioni approssimative e saranno vincolanti solo nella misura in cui tali dati siano stati espressamente menzionati nell'offerta o nell'accettazione scritta del Venditore.

2.2 Il Venditore si riserva il diritto di apportare in ogni momento eventuali modifiche ai Prodotti che, senza alterare le caratteristiche essenziali e la qualità complessiva, ritenga opportune per ragioni estetiche o funzionali.

2.3 Gli eventuali elettrodomestici ed accessori forniti con i Prodotti saranno, per quanto possibile, conformi ai dati figuranti nei cataloghi, prospetti, circolari, annunci pubblicitari, illustrazioni, listini prezzi, od altri documenti

CONDICIONES GENERALES DE VENTA

1. NORMATIVA CONTRACTUAL

1.1 Las presentes Condiciones Generales, salvo eventuales excepciones específicamente concordadas por escrito, disciplinan todos los actuales y futuros contratos de venta entre las partes y sustituyen cualquier acuerdo anterior realizado entre las partes al respecto. Eventuales condiciones generales del Comprador no se podrán aplicar, ni siquiera de forma parcial, de no ser expresamente aceptadas por escrito por el Vendedor. El término "Contrato" indica el contrato individual de compraventa disciplinado por las presentes Condiciones Generales y el término "Productos" indica los bienes que constituyen el objeto del Contrato. Las presentes Condiciones Generales integran los acuerdos de cada Contrato, sin perjuicio de que, en caso de conflicto entre las presentes Condiciones Generales y los antedichos acuerdos, prevalecerán estos últimos.

1.2 La aceptación de un Contrato por parte del Comprador, efectuada de cualquier forma, implica su adhesión a las presentes Condiciones Generales.

1.3 La referencia a eventuales términos comerciales (EXW, FCA, DAT, DDP, etc.) incluidos en el Contrato o en las presentes Condiciones Generales se considerará como hecha según los ICC Incoterms® en el texto en vigor en la fecha de finalización del Contrato.

1.4 Las presentes Condiciones Generales y todos los actuales y futuros Contratos de venta entre **RIVA INDUSTRIA MOBILI S.P.A.**, con domicilio legal en via Milano 137, Cantù (CO), Italia, (a continuación "**Vendedor**") y el Comprador están disciplinados por la Convención de las Naciones Unidas sobre la venta internacional de mercancías, firmada en Viena el 11 de abril de 1980 y, para las cuestiones no cubiertas por dicha convención por la ley italiana, sin perjuicio de lo dispuesto en el art. 5.4.

1.5 En caso de reventa de los Productos, el Comprador comunicará a sus compradores las instrucciones para el uso y las características de las materias primas utilizadas por el Vendedor, indicadas en el **Anexo A** de las presentes Condiciones Generales. El Comprador será responsable exclusivamente por el eventual incumplimiento de dichos términos por parte de sus compradores.

1.6 El Comprador se obliga a no promover activamente la venta de los Productos (por ej. haciendo publicidad o creando filiales o depósitos para la distribución de los Productos):

- (i) en territorios reservados por el Vendedor en exclusiva a sí mismo o a otros compradores o
- (ii) a categorías de clientes reservados por el Vendedor en exclusiva a sí mismo o a otros compradores.

2. CARACTERÍSTICAS DE LOS PRODUCTOS – ELECTRODOMÉSTICOS Y ACCESORIOS SUMINISTRADOS CON LOS PRODUCTOS – TOLERANCIAS

2.1 Eventuales informaciones o datos sobre las características y/o especificaciones técnicas de los Productos y el uso de los mismos (como pesos, dimensiones, etc.) y los otros datos indicados en las muestras, catálogos, prospectos, circulares, anuncios publicitarios, ilustraciones, listas de precios, u otros documentos ilustrativos del Vendedor, tienen carácter de indicaciones aproximativas y serán vinculantes sólo en la medida en que dichos datos hayan sido expresamente mencionados en la oferta o en la aceptación escrita del Vendedor.

2.2 El Vendedor se reserva el derecho de aportar en cualquier momento eventuales modificaciones a los Productos que, sin alterar las características esenciales y la calidad global, considere oportunas por razones estéticas o funcionales.

2.3 Los eventuales electrodomésticos y accesorios suministrados con los Productos estarán, en la medida de lo posible, conformes a los datos indicados en los catálogos, prospectos, circulares, anuncios publicitarios, ilustraciones, listas de

illustrativi del Venditore. Il Compratore accetta le eventuali variazioni che i produttori di tali elettrodomestici ed accessori ritengono opportuno apportare per ragioni estetiche o funzionali, senza alterare le caratteristiche essenziali e la qualità complessiva.

2.4 Salvo diverso accordo scritto, qualsiasi differenza dei Prodotti rispetto alle specifiche pattuite che rimanga entro i margini di tolleranza usuali nel settore e/o normalmente accettati nei rapporti tra le parti, non potrà formare oggetto di reclami, né comportare riduzioni di prezzo. In particolare, salvo difetti imputabili al Venditore, le diversità di colorazione e/o le crepe e/o le spaccature presenti su parti del Prodotto non possono essere oggetto di reclamo da parte del Compratore, essendo dovuti ad un naturale assestamento del legno in base alle diverse condizioni ambientali e/o al normale invecchiamento e stagionatura dello stesso, così come indicato nell'**Allegato A** delle presenti Condizioni Generali. Non sono inoltre contestabili dal Compratore le differenze di qualità dovute alla natura della materia prima utilizzata. Le misure del Prodotto indicate dal Venditore possono essere suscettibili di una tolleranza di cm. 0,5 rispetto alla dimensione standard, ovvero di cm. 1 rispetto alla dimensione concordata con il Compratore.

2.5 In caso di Prodotti su misura, il Compratore è tenuto a fornire dati dettagliati e a sottoscrivere il disegno inviato dal Venditore per approvazione.

3. FORMAZIONE DEL CONTRATTO

3.1 Le offerte del Venditore sono sempre a titolo indicativo, in particolare per quanto concerne i prezzi, le quantità e i termini di pagamento e consegna. Il Venditore è dunque libero di variare e/o revocare le offerte in qualsiasi momento. Salvo diverse indicazioni scritte del Venditore, in assenza di un ordine entro 60 giorni dall'emissione dell'offerta da parte del Venditore, la stessa si considera revocata.

3.2 Nel caso in cui il Venditore abbia emesso, anche successivamente alla conclusione del Contratto, una conferma d'ordine o una conferma di vendita, si applicheranno gli eventuali termini aggiuntivi o modificativi del Contratto contenuti nella conferma d'ordine o di vendita, salvo che il Compratore non obbetti tempestivamente per iscritto.

3.3 Successivamente alla conclusione del Contratto, il Venditore potrà sempre variare il prezzo dei Prodotti purché tale variazione sia resa necessaria da eventuali variazioni di prezzo dei materiali, della mano d'opera e/o dei trasporti e nei limiti di tali variazioni.

3.4 Il Venditore ha la facoltà di evadere l'ordine solo in parte o in diverse riprese. Nel caso di evasione incompleta dell'ordine, il Venditore invierà al Compratore una distinta aggiornata dei Prodotti non consegnati che annulla e sostituisce ogni eventuale distinta precedente. Tali Prodotti verranno inclusi nei limiti delle disponibilità nelle spedizioni successive.

3.5 Fatto salvo quanto stabilito ai precedenti articoli 3.2 e 3.3 eventuali modifiche dei termini del Contratto dovranno essere concordate per iscritto.

3.6 In particolare, fatto salvo quanto stabilito ai precedenti articoli 3.2 e 3.3, entro 3 giorni lavorativi dalla conclusione del Contratto il Compratore ha il diritto di ottenere modifiche a riguardo dei Prodotti ordinati a condizione che tali modifiche siano accettate per iscritto dal Venditore.

3.7 In caso di revoca di un ordine da parte del Compratore, il Venditore ha diritto al risarcimento dei danni che ne derivano.

4. TERMINI DI CONSEGNA

4.1 I termini di consegna eventualmente concordati dalle parti hanno natura meramente indicativa e non vincolano quindi il Venditore. Tuttavia, qualora si verifici un ritardo imputabile al Venditore che superi i 90 giorni, il Compratore potrà risolvere il Contratto relativamente ai Prodotti di cui la consegna è ritardata, con un preavviso di 20 giorni da comunicarsi per iscritto (anche via telefax) al Venditore.

precios, u otros documentos ilustrativos del Vendedor. El Comprador acepta las eventuales variaciones que los productores de dichos electrodomésticos y accesorios consideren oportuno aportar por razones estéticas o funcionales, sin alterar las características esenciales y la calidad global.

2.4 Excepto diverso acuerdo escrito, cualquier diferencia de los Productos respecto a las especificaciones concordadas que permanezca dentro de los límites de tolerancia usuales en el sector y/o normalmente aceptados en las relaciones entre las partes, no podrá ser objeto de reclamaciones, ni comportar reducciones de precio. En particular, excepto defectos imputables al Vendedor, las diversidades de coloración y/o las grietas y/o las roturas presentes en partes del Producto no pueden ser objeto de reclamación por parte del Comprador, por ser debidas a un natural asentamiento de la madera según las diversas condiciones ambientales y/o el normal envejecimiento y añejamiento de la misma, tal como indicado en el **Anexo A** de las presentes Condiciones Generales. Asimismo no son contestables por el Comprador las diferencias de calidad debidas a la naturaleza de la materia prima utilizada. Las medidas del Producto indicadas por el Vendedor pueden ser susceptibles de una tolerancia de 0,5 cm. respecto a la dimensión estándar, o de 1 cm. respecto a la dimensión concordada con el Comprador.

2.5 En caso de Productos a medida, el Comprador debe suministrar datos detallados y suscribir el dibujo enviado por el Vendedor en señal de conformidad y aceptación.

3. FORMACIÓN DEL CONTRATO

3.1 Las ofertas del Vendedor son siempre a título indicativo, en particular por lo que concierne a los precios, las cantidades y los términos de pago y entrega. Por lo tanto el Vendedor está libre de variar y/o revocar las ofertas en cualquier momento. Excepto diversas indicaciones escritas del Vendedor, en ausencia de un pedido dentro de 60 días desde la emisión de la oferta por parte del Vendedor, la misma se considera revocada.

3.2 En caso de que el Vendedor haya emitido, aún sucesivamente a la conclusión del Contrato, una confirmación de pedido o una confirmación de venta, se aplicarán los eventuales términos adicionales o modificativos del Contrato contenidos en la confirmación de pedido o de venta, salvo que el Comprador no ponga objeciones tempestivamente por escrito.

3.3 Después de la conclusión del Contrato, el Vendedor podrá siempre variar el precio de los Productos siempre que dicha variación sea necesaria por eventuales variaciones de precio de los materiales, de la mano de obra y/o de los transportes y según los límites de dichas variaciones.

3.4 El Vendedor tiene la facultad de despachar el pedido sólo parcialmente o en diversas entregas. En caso de despacho incompleto del pedido, el Vendedor enviará al Comprador un desglose actualizado de los Productos no entregados que anula y sustituye todo eventual desglose anterior. Dichos Productos estarán incluidos en los límites de las disponibilidades en las expediciones sucesivas.

3.5 Sin perjuicio de lo establecido en los anteriores artículos 3.2 y 3.3 eventuales modificaciones de los términos del Contrato tendrán que ser concordadas por escrito.

3.6 En particular, sin perjuicio de lo establecido en los anteriores artículos 3.2 y 3.3, dentro de 3 días laborales desde la conclusión del Contrato el Comprador tiene el derecho de obtener modificaciones con respecto a los Productos pedidos siempre que dichas modificaciones sean aceptadas por escrito por el Vendedor.

3.7 En caso de revocación de un pedido por parte del Comprador, el Vendedor tiene el derecho al resarcimiento de los daños que deriven del hecho.

4. TÉRMINOS DE ENTREGA

4.1 Los términos de entrega eventualmente concordados por las partes tienen naturaleza meramente indicativa y por lo tanto no vinculan al Vendedor. Sin embargo, en caso de que se verifique un retraso imputable al Vendedor que supere los 90 días, el Comprador podrá resolver el Contrato relativamente a los Productos cuya entrega haya sido retrasada, con un preaviso de 20 días a comunicarse por escrito (también por telefax) al Vendedor.

4.2 Non si considera imputabile al Venditore l'eventuale ritardo dovuto a cause di forza maggiore (come definite all'art. 11) o ad atti od omissioni del Compratore (ad es. mancata o ritardata comunicazione di indicazioni necessarie per l'evasione dell'ordine).

4.3 Salvo il caso di dolo o colpa grave del Venditore, è espressamente escluso qualsiasi risarcimento del danno per mancata o ritardata consegna dei Prodotti.

5. SPEDIZIONE E CONSEGNA – RISERVA DI PROPRIETA'

5.1 Salvo patto contrario scritto, la fornitura dei Prodotti sarà effettuata FCA - sede del Venditore in via Milano 137, Cantù (CO), Italia, e ciò anche quando sia convenuto che la spedizione o parte di essa venga curata dal Venditore. In ogni caso, il luogo di consegna dei Prodotti è la sede del Venditore (Italia).

5.2 Nel caso in cui la spedizione sia curata dal Venditore e l'ordine di acquisto abbia un valore netto inferiore ad Euro 800,00, al Compratore verrà addebitato un ulteriore importo pari a Euro 100,00.

5.3 I rischi passano al Compratore al momento della consegna dei Prodotti così come prevista dal Contratto o dall'art. 5.1 delle presenti Condizioni Generali.

5.4 Il Compratore si obbliga in ogni caso a ritirare tempestivamente la merce dal Venditore, restando inteso che in caso di violazione di tale obbligo da parte del Compratore, quest'ultimo dovrà corrispondere al Venditore il prezzo concordato del Prodotto, esclusi gli eventuali costi di trasporto, montaggio e installazione concordati. Inoltre, qualora il ritardo superi i trenta giorni, ogni eventuale responsabilità e/o costo e/o spesa derivante dal mancato ritiro del Prodotto (quali, a titolo esemplificativo, immagazzinamento e assicurazione) sarà ad esclusivo carico del Compratore, salvo il risarcimento del danno ulteriore.

5.5 Il Venditore conserva la proprietà dei Prodotti sino al totale pagamento degli stessi. La riserva di proprietà si estende ai Prodotti venduti dal Compratore a terzi ed al prezzo di tali vendite entro i limiti massimi previsti dalla legge del paese del Compratore che regola la presente clausola.

6. PREZZI

6.1 I prezzi dei Prodotti saranno quelli indicati nel listino prezzi del Venditore in vigore al momento del ricevimento da parte del Venditore dell'ordine del Compratore. Qualora il Prodotto non sia inserito nel listino del Venditore o questo non sia disponibile, i prezzi saranno quelli indicati nella conferma d'ordine inviata dal Venditore al Compratore. Salvo diverso accordo scritto, i prezzi si intendono FCA - sede del Venditore in via Milano 137, Cantù (CO), Italia, e non includono, quindi, l'assicurazione, il trasporto, nonché qualsiasi altra prestazione o costo accessorio.

6.2 I prezzi si intendono al netto dell'IVA (se applicabile), di eventuali imposte o tasse, nonché di diritti doganali, tributi, diritti ed oneri fiscali o di qualsiasi specie eventualmente gravanti sul Contratto.

6.3 Il Compratore è libero di fissare i prezzi di rivendita dei Prodotti, con la sola eccezione di prezzi massimi di rivendita che potranno essergli imposti dal Venditore. Il Venditore può indicare dei prezzi di rivendita non vincolanti, a condizione che ciò non limiti in alcun modo il diritto del Compratore di concedere prezzi inferiori ai propri clienti.

7. CONDIZIONI DI PAGAMENTO

7.1 I pagamenti verranno effettuati, salvo diverso accordo scritto:

- (i) con pagamento anticipato della totalità del prezzo entro 5 giorni lavorativi dalla ricezione da parte del Venditore dell'ordine del Compratore, oppure
- (ii) con pagamento posticipato, previa messa a disposizione di adeguate garanzie bancarie a copertura dell'intero debito del Compratore, oppure

4.2 No se considera imputable al Vendedor el eventual retraso debido a causas de fuerza mayor (como definidas en el art. 11) o a hechos u omisiones del Comprador (por ej. falta o retraso de la comunicación con las indicaciones necesarias para el despacho del pedido).

4.3 Salvo en caso de dolo o culpa grave del Vendedor, está expresamente excluido cualquier resarcimiento del daño por frustrada o retrasada entrega de los Productos.

5. EXPEDICIÓN Y ENTREGA – RESERVA DE PROPIEDAD

5.1 Salvo acuerdo en contrario escrito, el suministro de los Productos será efectuado FCA – al domicilio del Vendedor en via Milano 137, Cantù (CO), Italia, y también cuando se haya concordado que la expedición o parte de la misma esté a cargo del Vendedor. En todo caso, el lugar de entrega de los Productos es el domicilio del Vendedor (Italia).

5.2 En caso de que la expedición esté a cargo del Vendedor y el pedido de compra tenga un valor neto inferior a 800,00 Euros, al Comprador será adeudado un importe ulterior de 100,00 Euros.

5.3 Los riesgos se transfieren al Comprador en el momento de la entrega de los Productos tal como previsto por el Contrato o por el art. 5.1 de las presentes Condiciones Generales.

5.4 El Comprador se obliga en todo caso a retirar tempestivamente la mercancía del Vendedor, quedando claro que en caso de violación de dicha obligación por parte del Comprador, este último tendrá que pagar al Vendedor el precio concordado del Producto, excluidos los eventuales costes de transporte, montaje e instalación concordados. Además, en caso de que el retraso supere los treinta días, toda eventual responsabilidad y/o coste y/o gasto que derive por la falta de recogida del Producto (como, a título ejemplificativo, almacenaje y seguro) estará a cargo exclusivo del Comprador, salvo el resarcimiento del daño ulterior.

5.5 El Vendedor conserva la propiedad de los Productos hasta el pago total de los mismos. La reserva de propiedad se extiende a los Productos vendidos por el Comprador a terceros y al precio de dichas ventas dentro de los límites máximos previstos por la ley del país del Comprador que regula la presente cláusula.

6. PRECIOS

6.1 Los precios de los Productos serán los indicados en la lista de precios del Vendedor en vigor en el momento de la recepción por parte del Vendedor del pedido del Comprador. En caso de que el Producto no esté indicado en la lista del Vendedor o que el mismo no esté disponible, los precios serán los indicados en la confirmación del pedido enviada por el Vendedor al Comprador. Salvo diverso acuerdo escrito, los precios se entienden FCA - domicilio del Vendedor en via Milano 137, Cantù (CO), Italia, y no incluyen, por lo tanto, el seguro, el transporte y asimismo cualquier otra prestación o coste accesorio.

6.2 Los precios se entienden al neto del IVA (de ser aplicable), de eventuales impuestos o tasas, además de derechos aduaneros, tributos, derechos y gravámenes fiscales o de cualquier tipo que eventualmente graven sobre el Contrato.

6.3 El Comprador está libre de fijar los precios de reventa de los Productos, con la sola excepción de los precios máximos de reventa que le podrán ser impuestos por el Vendedor. El Vendedor puede indicar unos precios de reventa no vinculantes, a condición de que esto no reduzca de ninguna manera el derecho del Comprador de conceder precios inferiores a sus propios clientes.

7. CONDICIONES DE PAGO

7.1 Los pagos serán efectuados, salvo diverso acuerdo escrito:

- (i) con pago adelantado de la totalidad del precio dentro de 5 días laborales desde la recepción por parte del Vendedor del pedido del Comprador, o bien
- (ii) con pago pospuesto, previa puesta a disposición de adecuadas garantías bancarias como cobertura de la entera deuda del Comprador, o bien

(iii) mediante credito documentario irrevocabile confermato da primaria banca italiana almeno dieci giorni prima del termine di consegna concordato e pagabile contro presentazione dei documenti di spedizione.

7.2 Il Compratore dovrà rispettare con la massima diligenza i termini di pagamento concordati. In caso di ritardo di pagamento, il Venditore avrà diritto a richiedere al Compratore gli interessi legali calcolati secondo il Decreto Legislativo italiano 9 ottobre 2002, n. 231 come modificato dal Decreto Legislativo italiano 9 Novembre 2012, n. 192 (Direttive 2000/35/CE e 2011/7/UE relative alla lotta contro i ritardi di pagamento nelle transazioni commerciali). Qualora il Venditore conceda uno sconto al Compratore e non siano rispettati i termini di pagamento concordati, quest'ultimo dovrà pagare il prezzo pieno privo di sconti e i suddetti interessi legali, salvo il risarcimento del danno ulteriore. Inoltre, in caso di ritardo di pagamento superiore a 15 giorni, il Venditore avrà diritto a risolvere il Contratto, con facoltà di pretendere la restituzione dei Prodotti forniti, a cura e spese del Compratore, salvo il risarcimento del danno ulteriore.

7.3 Il Compratore non è autorizzato ad effettuare alcuna deduzione dal prezzo pattuito, se non previo accordo scritto con il Venditore.

7.4 Qualora il Venditore abbia motivo di temere che il Compratore non possa o non intenda pagare i Prodotti alla data pattuita, egli potrà subordinare la consegna dei Prodotti alla prestazione di adeguate garanzie di pagamento (ad es. fideiussione o garanzia bancaria).

7.5 Inoltre, in caso di ritardi di pagamento, il Venditore potrà modificare unilateralmente i termini di eventuali altre forniture e/o sospenderne l'esecuzione fino all'ottenimento di adeguate garanzie di pagamento.

8. ISTRUZIONI D'USO

Il Compratore riconosce che, per un utilizzo ottimale dei Prodotti, devono essere rispettate le istruzioni d'uso e manutenzione riguardanti i Prodotti pubblicate dal Venditore (ad esempio: sul sito internet, su documenti illustrativi) e relativi aggiornamenti, nonché quanto riportato nell'Allegato A delle presenti Condizioni Generali.

9. GARANZIA

9.1 Eventuali reclami relativi a vizi apparenti dei Prodotti (ad es.: stato dell'imballaggio o dell'eventuale dispositivo antishock, quantità o caratteristiche esteriori) dovranno essere notificati al Venditore mediante comunicazione scritta con conferma per iscritto di ricevimento di tale comunicazione da parte del Venditore, a pena di decadenza, entro 7 giorni dalla data di ricevimento dei Prodotti.

9.2 Eventuali reclami relativi a difetti non individuabili mediante un diligente controllo, comprensivo dell'apertura di tutti gli imballaggi, al momento del ricevimento (vizi occulti) dovranno essere notificati al Venditore mediante comunicazione scritta con conferma per iscritto di ricevimento di tale comunicazione da parte del Venditore, a pena di decadenza, entro 7 giorni dalla data della scoperta del difetto e comunque non oltre sei mesi dalla consegna.

9.3 Qualsiasi reclamo dovrà indicare con precisione il modello, il difetto riscontrato e il numero di fattura a cui si riferiscono i Prodotti, a pena di decadenza dal diritto di far valere il vizio. Inoltre, a richiesta del Venditore, il Compratore dovrà inviare al Venditore, a mezzo corriere, la seguente documentazione:

- alcune fotografie dei Prodotti difettosi e dei luoghi dove tali Prodotti sono situati;
- un campione dei Prodotti difettosi, ricavato secondo le istruzioni che verranno impartite dal Venditore.

9.4 È inteso che eventuali reclami o contestazioni non danno diritto al Compratore di restituire i Prodotti senza la preventiva approvazione scritta del Venditore, né di sospendere o ritardare i pagamenti dei Prodotti oggetto di contestazione né, tanto meno, di altre forniture.

9.5 Fatto salvo quanto previsto dall'art. 2, il Venditore si impegna a porre rimedio a qualsiasi vizio dei Prodotti a lui imputabile, purché tale vizio gli sia stato notificato in conformità agli artt. 9.1, 9.2 e 9.3. In caso di scoperta di Prodotti difettosi, il Compratore dovrà, a pena di decadenza dal diritto di far

(iii) mediante crédito documentario irrevocabile confirmado por un primario banco italiano al menos diez días antes del término de entrega concordado y pagable contra presentación de los documentos de expedición.

7.2 El Comprador tendrá que respetar con la máxima diligencia los términos de pago concordados. En caso de retraso del pago, el Vendedor tendrá derecho a solicitar al Comprador los intereses legales calculados según el Decreto Legislativo italiano 9 de octubre de 2002, n. 231 como modificado por el Decreto Legislativo italiano 9 de Noviembre de 2012, n. 192 (Directivas 2000/35/CE y 2011/7/UE relativas a las medidas contra los retrasos de pago en las transacciones comerciales). En caso de que el Vendedor conceda un descuento al Comprador y no se respeten los términos de pago concordados, este último tendrá que pagar el precio lleno sin descuentos y los antedichos intereses legales, salvo el resarcimiento del daño ulterior. Además, en caso de retraso de pago superior a 15 días, el Vendedor tendrá derecho a resolver el Contrato, con facultad de pretender la devolución de los Productos suministrados, con gastos a cargo del Comprador, salvo el resarcimiento del daño ulterior.

7.3 El Comprador no está autorizado a efectuar ninguna deducción del precio concordado, sin previo acuerdo escrito con el Vendedor.

7.4 En caso de que el Vendedor tenga motivo de temer que el Comprador no pueda o no quiera pagar los Productos en la fecha concordada, el mismo podrá subordinar la entrega de los Productos a la prestación de adecuadas garantías de pago (por ej. fianza o garantía bancaria).

7.5 Además, en caso de retrasos de pago, el Vendedor podrá modificar unilateralmente los términos de eventuales otros suministros y/o suspender la ejecución de los mismos hasta obtener adecuadas garantías de pago.

8. INSTRUCCIONES DE USO

El Comprador reconoce que, para una utilización óptima de los Productos, deben ser respetadas las instrucciones de uso y mantenimiento concernientes a los Productos publicadas por el Vendedor (por ejemplo: en el sitio internet, en documentos ilustrativos) y relativas actualizaciones, además de lo transcrito en el **Anexo A** de las presentes Condiciones Generales.

9. GARANTÍA

9.1 Eventuales reclamaciones relativas a defectos aparentes de los Productos (por ej.: estado del embalaje o del posible dispositivo antichoque, cantidad o características exteriores) tendrán que ser notificadas al Vendedor mediante comunicación escrita con confirmación por escrito de recibo de dicha comunicación por parte del Vendedor, so pena de caducidad, dentro de 7 días desde la fecha de recepción de los Productos.

9.2 Eventuales reclamaciones relativas a defectos no detectables mediante un diligente control, comprensivo de la apertura de todos los embalajes, en el momento de la recepción (defectos ocultos) tendrán que ser notificadas al Vendedor mediante comunicación escrita con confirmación por escrito de recibo de dicha comunicación por parte del Vendedor, so pena de caducidad, dentro de 7 días desde la fecha del descubrimiento del defecto y, de todos modos, no más allá de seis meses desde la entrega.

9.3 Cualquier reclamación tendrá que indicar con precisión el modelo, el defecto detectado y el número de la factura a la cual se refieren los Productos, so pena de caducidad del derecho de hacer valer el defecto. Además, a petición del Vendedor, el Comprador tendrá que enviar al Vendedor, por medio de mensajería, la siguiente documentación:

- unas fotografías de los Productos defectuosos y de los sitios donde dichos Productos están ubicados;
- una muestra de los Productos defectuosos, obtenida según las instrucciones que serán impartidas por el Vendedor.

9.4 Queda entendido que eventuales reclamaciones o contestaciones no dan derecho al Comprador a la devolución de los Productos sin la preventiva aprobación escrita del Vendedor, ni de suspender o retrasar los pagos de los Productos objeto de contestación ni, además, de otros suministros.

9.5 Sin perjuicio de lo previsto por el art. 2, el Vendedor se obliga a solucionar cualquier defecto de los Productos imputable al mismo, siempre que dicho defecto le haya sido notificado de conformidad a los arts. 9.1, 9.2 y 9.3. En caso del descubrimiento de Productos defectuosos, el Comprador tendrá que, so

valere il difetto, isolare immediatamente tali Prodotti e conservarli in un luogo sicuro, cessare immediatamente il loro utilizzo ed invitare il Venditore a verificare i pretesi difetti.

9.6 Qualora venga accertata la presenza di difetti imputabili al Venditore e a condizione che tali difetti siano stati notificati al Venditore in conformità agli artt. 9.1, 9.2 e 9.3, quest'ultimo provvederà gratuitamente, nei tempi più brevi e a sua scelta:

- alla riparazione dei Prodotti difettosi, oppure
- alla sostituzione dei Prodotti difettosi con Prodotti analoghi, oppure
- al rimborso del prezzo dei Prodotti difettosi pagato dal Compratore.

9.7 In caso di riparazione, sostituzione o rimborso del prezzo in conformità all'art. 9.6, i Prodotti difettosi dovranno essere restituiti al Venditore, salvo che questi comunichi per iscritto al Compratore di non essere interessato a tale restituzione. I Prodotti da restituire dovranno essere adeguatamente imballati dal Compratore. Le spese di trasporto di tali Prodotti dalla sede del Compratore alla sede del Venditore saranno a carico di quest'ultimo. Eventuali danni cagionati a tali Prodotti non adeguatamente imballati saranno a carico del Compratore.

9.8 In caso di vizi dei Prodotti, il Venditore sarà tenuto unicamente alla riparazione, alla sostituzione o al rimborso del prezzo dei Prodotti difettosi entro i limiti stabiliti nella garanzia prevista nel presente art. 9. È inteso che tale garanzia (consistente nell'obbligo di riparare, sostituire o rimborsare il prezzo dei Prodotti difettosi) è assorbente e sostitutiva delle garanzie o responsabilità previste per legge, con particolare riferimento al diritto di regresso previsto dall'art. 131 del D.Lgs. n. 206/2005 (Codice del Consumo).

Si conviene pertanto che è espressamente esclusa, salvo il caso di dolo o colpa grave del Venditore, ogni altra responsabilità del Venditore (sia contrattuale che extracontrattuale) comunque originata dai Prodotti forniti e/o dalla loro rivendita (ad es. risarcimento del danno, mancato guadagno, ecc.). In particolare:

- il Venditore non sarà responsabile per perdite dirette, consequenziali e/o indirette;
- qualora il Venditore sia ritenuto responsabile nei confronti di terzi che usano i Prodotti in conseguenza di un'azione del Compratore, inclusa la rivendita, quest'ultimo terrà indenne il Venditore per qualsiasi responsabilità oltre i limiti stabiliti nella garanzia prevista nel presente art. 9.

9.9 La garanzia relativa agli eventuali elettrodomestici ed accessori forniti con i Prodotti è di competenza esclusiva dei produttori di tali elettrodomestici ed accessori. In caso di vizi relativi a tali elettrodomestici ed accessori il Compratore dovrà rivolgersi unicamente ai loro produttori. Si conviene pertanto che è espressamente esclusa, salvo il caso di dolo o colpa grave del Venditore, ogni responsabilità del Venditore (sia contrattuale che extracontrattuale) riguardante tali elettrodomestici ed accessori (ad es. risarcimento del danno, mancato guadagno, ecc.).

10. LIMITAZIONI DELLA GARANZIA

10.1 La garanzia di cui all'art. 9 non opera se non sono rispettate le istruzioni d'uso e manutenzione riguardanti i Prodotti pubblicate dal Venditore (ad esempio: sul sito internet, su documenti illustrativi) e relativi aggiornamenti, nonché quanto riportato nell'**Allegato A** delle presenti Condizioni Generali. In tale caso le spese di trasporto di cui all'art. 9.7 saranno a carico del Compratore.

10.2 Inoltre, la garanzia di cui all'art. 9 non opera qualora il Prodotto sia stato oggetto di riparazioni, alterazioni o modifiche da parte del Compratore o di terzi. In tale caso le spese di trasporto di cui all'art. 9.7 saranno a carico del Compratore.

10.3 Il Venditore garantisce la corretta fabbricazione dei Prodotti secondo la legge italiana. Il Venditore garantisce la rispondenza dei Prodotti a particolari specifiche o a caratteristiche tecniche o la loro idoneità ad usi particolari solo nella misura in cui ciò sia stato concordato per iscritto.

pena di caducità del diritto di hacer valer el defecto, aislar inmediatamente dichos Productos y guardarlos en un lugar seguro, cesar inmediatamente la utilización de los mismos e invitar al Vendedor a verificar los supuestos defectos.

9.6 En caso de que se compruebe la presencia de defectos imputables al Vendedor y a condición de que dichos defectos hayan sido notificados al Vendedor en conformidad con los arts. 9.1, 9.2 y 9.3, el mismo procederá gratuitamente, en breves tiempos y a su elección:

- a la reparación de los Productos defectuosos, o bien
- a la sustitución de los Productos defectuosos con Productos análogos, o bien
- al reembolso del precio de los Productos defectuosos pagado por el Comprador.

9.7 En caso de reparación, sustitución o reembolso del precio en conformidad con el art. 9.6, los Productos defectuosos tendrán que ser devueltos al Vendedor, salvo que el mismo comunique por escrito al Comprador no estar interesado a dicha devolución. Los Productos a devolver tendrán que ser adecuadamente embalados por el Comprador. Los gastos de transporte de dichos Productos desde el domicilio del Comprador al domicilio del Vendedor estarán a cargo de este último. Eventuales daños causados a dichos Productos no adecuadamente embalados estarán a cargo del Comprador.

9.8 En caso de defectos de los Productos, el Vendedor tendrá únicamente la obligación de la reparación, de la sustitución o del reembolso del precio de los Productos defectuosos según los límites establecidos en la garantía prevista en el presente art. 9. Queda entendido que dicha garantía (que consiste en la obligación de reparar, sustituir o reembolsar el precio de los Productos defectuosos) absorbe y sustituye las garantías o responsabilidades previstas por la ley, con particular referencia al derecho de regresión previsto por el art. 131 del D. Ley n. 206/2005 (Código del Consumo).

Por lo tanto se establece que está expresamente excluida, salvo en caso de dolo o culpa grave del Vendedor, toda otra responsabilidad del Vendedor (sea contractual que extracontractual) en cualquier caso originada por los Productos suministrados y/o por la reventa de los mismos (por ej. resarcimiento del daño, ausencia de ganancia, etc.). En particular:

- el Vendedor no será responsable por pérdidas directas, consecuencias y/o indirectas;
- en caso de que el Vendedor sea considerado responsable con respecto a terceros que usan los Productos en consecuencia de una acción del Comprador, incluida la reventa, este último mantendrá libre al Vendedor de toda responsabilidad que se encuentre fuera de los límites establecidos en la garantía prevista en el presente art. 9.

9.9 La garantía relativa a los eventuales electrodomésticos y accesorios suministrados con los Productos es de competencia exclusiva de los productores de dichos electrodomésticos y accesorios. En caso de defectos relativos a dichos electrodomésticos y accesorios el Comprador tendrá que dirigirse únicamente a los productores de los mismos. Se establece, por lo tanto, que está expresamente excluida, salvo en caso de dolo o culpa grave del Vendedor, toda responsabilidad del Vendedor (sea contractual que extracontractual) concerniente a dichos electrodomésticos y accesorios (por ej. resarcimiento del daño, falta de ganancia, etc.).

10. LIMITACIONES DE LA GARANTÍA

10.1 La garantía mencionada en el art. 9 no opera si no son respetadas las instrucciones de uso y mantenimiento concernientes a los Productos publicadas por el Vendedor (por ejemplo: en el sitio internet, en documentos ilustrativos) y relativas actualizaciones, además de lo transcrito en el **Anexo A**, de las presentes Condiciones Generales. En este caso los gastos de transporte mencionados en el art. 9.7 estarán a cargo del Comprador.

10.2 Además, la garantía mencionada en el art. 9 no opera en caso de que el Producto haya sido objeto de reparaciones, alteraciones o modificaciones por parte del Comprador o de terceros. En este caso los gastos de transporte mencionados en el art. 9.7 estarán a cargo del Comprador.

10.3 El Vendedor garantiza la correcta fabricación de los Productos según la ley italiana. El Vendedor garantiza la conformidad de los Productos a particulares especificaciones o a características técnicas o la idoneidad para usos particulares sólo en la medida en que todo esto haya sido concordado por escrito.

11. FORZA MAGGIORE

11.1 Ciascuna parte potrà sospendere l'esecuzione dei suoi obblighi contrattuali quando tale esecuzione sia resa impossibile o irragionevolmente onerosa da un impedimento indipendente dalla sua volontà quale ad esempio: sciopero, boicottaggio, serrata, incendio, terremoto, inondazione, guerra (dichiarata o non), guerra civile, sommosse e rivoluzioni, requisizioni, embarghi, interruzioni di energia, ritardi nella consegna di componenti o materie prime. Eventuali circostanze del tipo indicato sopra verificatesi prima della conclusione del Contratto daranno diritto alla sospensione di cui sopra solo se le conseguenze sull'esecuzione del Contratto non potevano essere previste al momento della conclusione dello stesso.

11.2 La parte che desidera avvalersi della previsione di cui all'art. 11.1 delle presenti Condizioni Generali dovrà comunicare immediatamente per iscritto all'altra parte il verificarsi e la cessazione delle circostanze di forza maggiore.

11.3 Qualora la sospensione di cui all'art. 11.1 duri più di 120 giorni, ciascuna parte avrà il diritto di risolvere il Contratto mediante comunicazione scritta alla controparte con un mezzo di trasmissione che assicuri la prova e la data di ricevimento della comunicazione (per es. lettera raccomandata con ricevuta di ritorno, corriere).

12. RISERVATEZZA

12.1 I disegni e la documentazione che il Venditore metta a disposizione del Compratore restano di proprietà del Venditore. Il Compratore potrà servirsi di tali disegni e documentazione solo per il montaggio dei Prodotti. Il Compratore si obbliga a mantenere riservati e a non divulgare a terzi tali disegni e documentazione, salvo previo consenso scritto del Venditore. Il Compratore garantisce il rispetto del presente art. 12.1 da parte dei propri dipendenti e collaboratori a cui dovesse esibire tali disegni e documentazione per ragioni dovute al montaggio dei Prodotti.

12.2 Dopo avere effettuato il montaggio dei Prodotti, il Compratore dovrà restituire al Venditore i disegni e la documentazione di cui all'art. 12.1 e dovrà distruggere qualsiasi eventuale copia, in qualsiasi forma, di tali disegni e documentazione, dandone conferma per iscritto al Venditore.

13. RISOLUZIONE DELLE CONTROVERSIE

Per qualsiasi controversia relativa o collegata ai Contratti disciplinati dalle presenti Condizioni Generali e/o alle presenti Condizioni Generali sarà esclusivamente competente il Foro di Como (Italia). Tuttavia, in deroga a quanto stabilito sopra, il Venditore ha comunque la facoltà di portare la controversia davanti al giudice competente presso la sede del Compratore.

14. CLAUSOLE FINALI

14.1 Il testo in lingua italiana delle presenti Condizioni Generali e dell'Allegato A è l'unico facente fede come testo originale.

14.2 L'Allegato A forma a tutti gli effetti parte integrante delle presenti Condizioni Generali.

11. FUERZA MAYOR

11.1 Cada parte podrá suspender la ejecución de sus obligaciones contractuales cuando dicha ejecución se haya vuelto imposible o irrazonablemente gravosa por un impedimento independiente de su voluntad como, por ejemplo: huelga, boicoteo, cierre patronal, incendio, terremoto, inundación, guerra (declarada o no), guerra civil, motines y revoluciones, requisas, embargos, interrupciones de energía, retrasos en la entrega de componentes o materias primas. Eventuales circunstancias del tipo anteriormente indicado ocurridas antes de la conclusión del Contrato darán derecho a la suspensión antedicha sólo si las consecuencias sobre la ejecución del Contrato no podían ser previstas en el momento de la conclusión del mismo.

11.2 La parte que desea valerse de la previsión mencionada en el art. 11.1 de las presentes Condiciones Generales tendrá que comunicar inmediatamente por escrito a la otra parte el hecho de que se verifiquen y cesen las circunstancias de fuerza mayor.

11.3 En caso de que la suspensión mencionada en el art. 11.1 dure más de 120 días, cada parte tendrá el derecho de resolver el Contrato mediante comunicación escrita a la contraparte con un medio de transmisión que asegure la prueba y la fecha de recibo de la comunicación (por ej. carta certificada con acuse de recibo, mensajería).

12. CONFIDENCIALIDAD

12.1 Los dibujos y la documentación que el Vendedor ponga a disposición del Comprador quedan de propiedad del Vendedor. El Comprador podrá servirse de dichos dibujos y documentación sólo para el montaje de los Productos. El Comprador se obliga a mantener reservados y no divulgar a terceros estos dibujos y documentación, salvo previo consentimiento escrito del Vendedor. El Comprador garantiza el respeto del presente art. 12.1 por parte de sus empleados y colaboradores a los cuales tuviese que exhibir estos dibujos y documentación por razones debidas al montaje de los Productos.

12.2 Tras haber efectuado el montaje de los Productos, el Comprador tendrá que devolver al Vendedor los dibujos y la documentación mencionados en el art. 12.1 y tendrá que destruir cualquier eventual copia, en cualquier formato, de dichos dibujos y documentación, dando confirmación por escrito al Vendedor.

13. RESOLUCIÓN DE CONTROVERSIAS

Para la resolución de cualquier controversia relativa o relacionada a los Contratos disciplinados por las presentes Condiciones Generales y/o a las presentes Condiciones Generales la competencia será exclusivamente del Tribunal de Como (Italia). Sin embargo, como excepción a lo anteriormente establecido, de todos modos el Vendedor tiene la facultad de llevar la controversia ante el juez competente en el domicilio del Comprador.

14. CLÁUSULAS FINALES

14.1 El texto en lengua italiana de las presentes Condiciones Generales y del Anexo A es el único fidedigno como texto original.

14.2 El Anexo A forma a todos los efectos parte integrante de las presentes Condiciones Generales.

Nome e cognome Compratore - Legale Rappresentante / nombre y apellido Comprador - Representante Legal _____

..... (luogo/lugar), (data/fecha)

Il Compratore - Legale Rappresentante
El Comprador - Representante Legal

firma e timbro / sello y firma

Il Compratore dichiara di approvare specificamente, ai sensi dell'art. 1341 c.c.,
le seguenti clausole delle presenti Condizioni Generali:

- art. 1. (1.1, 1.2, 1.3, 1.4, 1.5 e 1.6) Normativa contrattuale;
- art. 2. (2.1, 2.2, 2.3, 2.4 e 2.5) Caratteristiche dei Prodotti – Elettrodomestici ed accessori forniti con i Prodotti – Tolleranze;
- art. 3. (3.1, 3.2, 3.3, 3.4, 3.5, 3.6 e 3.7) Formazione del Contratto;
- art. 4. (4.1, 4.2 e 4.3) Termini di consegna;
- art. 5. (5.1, 5.2, 5.3, 5.4 e 5.5) Spedizione e consegna – Riserva di proprietà;
- art. 6. (6.1 e 6.3) Prezzi;
- art. 7. (7.1, 7.2, 7.3, 7.4 e 7.5) Condizioni di pagamento;
- art. 9. (9.1, 9.2, 9.3, 9.4, 9.5, 9.6, 9.7, 9.8 e 9.9) Garanzia;
- art. 10. (10.1, 10.2 e 10.3) Limitazioni della garanzia;
- art. 12. (12.1 e 12.2) Riservatezza;
- art. 13. Risoluzione delle controversie;
- art. 14. (14.1 e 14.2) Clausole finali.

El Comprador declara que aprueba específicamente, con arreglo al art. 1341 c.c.,
las siguientes cláusulas de las presentes Condiciones Generales:

- art. 1. (1.1, 1.2, 1.3, 1.4, 1.5 y 1.6) Normativa contractual;
- art. 2. (2.1, 2.2, 2.3, 2.4 y 2.5) Características de los Productos – Electrodomésticos y accesorios suministrados con los Productos – Tolerancias;
- art. 3. (3.1, 3.2, 3.3, 3.4, 3.5, 3.6 y 3.7) Formación del Contrato;
- art. 4. (4.1, 4.2 y 4.3) Términos de entrega;
- art. 5. (5.1, 5.2, 5.3, 5.4 y 5.5) Expedición y entrega – Reserva de propiedad;
- art. 6. (6.1 y 6.3) Precios;
- art. 7. (7.1, 7.2, 7.3, 7.4 y 7.5) Condiciones de pago;
- art. 9. (9.1, 9.2, 9.3, 9.4, 9.5, 9.6, 9.7, 9.8 y 9.9) Garantía;
- art. 10. (10.1, 10.2 y 10.3) Limitaciones de la garantía;
- art. 12. (12.1 y 12.2) Confidencialidad;
- art. 13. Resolución de las controversias;
- art. 14. (14.1 y 14.2) Cláusulas finales.

Il Compratore - Legale Rappresentante
El Comprador - Representante Legal

firma e timbro / sello y firma

ANEXO A

Il Compratore - Legale Rappresentante
El Comprador - Representante Legal

firma e timbro / sello y firma

CONDIZIONI GENERALI DI VENDITA - PER PAESI EXTRA UE - ECCETTO SVIZZERA, ISLANDA E NORVEGIA GENERAL CONDITIONS OF SALE - FOR NON EU COUNTRIES EXCEPT FOR SWITZERLAND, ICELAND AND NORWAY

(in vigore dal 1° novembre 2019 / Valid starting from 1st November 2019)

CONDIZIONI GENERALI DI VENDITA

1. **NORMATIVA CONTRATTUALE**

1.1 Le presenti Condizioni Generali, salvo eventuali deroghe specificatamente concordate per iscritto, disciplinano tutti gli attuali e futuri contratti di vendita fra le parti e sostituiscono qualsiasi precedente accordo intervenuto tra le parti in materia. Eventuali condizioni generali del Compratore non troveranno applicazione, neppure parziale, se non espressamente accettate per iscritto dal Venditore. Il termine "Contratto" indica il singolo contratto di compravendita disciplinato dalle presenti Condizioni Generali ed il termine "Prodotti" indica i beni che formano oggetto del Contratto. Le presenti Condizioni Generali integrano le pattuizioni di ciascun Contratto, fermo restando che, in caso di conflitto tra le presenti Condizioni Generali e tali pattuizioni, queste ultime prevarranno.

1.2 L'accettazione di un Contratto da parte del Compratore, comunque effettuata, comporta la sua adesione alle presenti Condizioni Generali.

1.3 Il riferimento ad eventuali termini commerciali (EXW, FCA, DAT, DDP, ecc.) contenuti nel Contratto o nelle presenti Condizioni Generali si intenderà fatto agli ICC Incoterms® nel testo in vigore alla data di conclusione del Contratto.

1.4 Le presenti Condizioni Generali e tutti gli attuali e futuri Contratti di vendita fra **RIVA INDUSTRIA MOBILI S.P.A.**, con sede legale in via Milano 137, Cantù (CO), Italia, (in seguito "**Venditore**") ed il Compratore sono disciplinati dalla Convenzione delle Nazioni Unite sulla vendita internazionale di merci, firmata a Vienna l'11 aprile 1980 e, per le questioni non coperte da tale convenzione dalla legge italiana, fatto salvo quanto disposto nell'art. 5.4.

1.5 In caso di rivendita dei Prodotti, il Compratore comunicherà ai suoi acquirenti le istruzioni per l'uso e le caratteristiche delle materie prime utilizzate dal Venditore, indicate nell'**Allegato A** delle presenti Condizioni Generali. Il Compratore sarà esclusivamente responsabile per l'eventuale inosservanza di tali termini da parte dei suoi acquirenti.

1.6 Il Compratore si impegna a non vendere i Prodotti fuori dal paese in cui è ubicata la sua sede.

2. **CARATTERISTICHE DEI PRODOTTI – ELETTRODOMESTICI ED ACCESSORI FORNITI CON I PRODOTTI – TOLLERANZE**

2.1 Eventuali informazioni o dati sulle caratteristiche e/o specifiche tecniche dei Prodotti ed il loro uso (come pesi, dimensioni, ecc.) e gli altri dati figuranti nei campioni, cataloghi, prospetti, circolari, annunci pubblicitari, illustrazioni, listini prezzi, od altri documenti illustrativi del Venditore, hanno carattere di indicazioni approssimative e saranno vincolanti solo nella misura in cui tali dati siano stati espressamente menzionati nell'offerta o nell'accettazione scritta del Venditore.

2.2 Il Venditore si riserva il diritto di apportare in ogni momento eventuali modifiche ai Prodotti che, senza alterare le caratteristiche essenziali e la qualità complessiva, ritenga opportune per ragioni estetiche o funzionali.

2.3 Gli eventuali elettrodomestici ed accessori forniti con i Prodotti saranno, per quanto possibile, conformi ai dati figuranti nei cataloghi, prospetti, circolari, annunci pubblicitari, illustrazioni, listini prezzi, od altri documenti illustrativi del Venditore. Il Compratore accetta le eventuali variazioni che i produttori di tali elettrodomestici ed accessori ritengono opportuno apportare per ragioni estetiche o funzionali, senza alterare le caratteristiche essenziali e la qualità complessiva.

2.4 Salvo diverso accordo scritto, qualsiasi differenza dei Prodotti rispetto alle specifiche pattuite che rimanga entro i margini di tolleranza usuali nel settore e/o normalmente accettati nei rapporti tra le parti, non potrà formare

GENERAL CONDITIONS OF SALE

1. **CONTRACTUAL PROVISIONS**

1.1 Unless otherwise agreed upon specifically in writing, these General Conditions shall govern any present and future contract of sale entered into between the parties and replace any other preceding agreement on such subject matter. Any possible general conditions of the Buyer shall not be applicable, not even in part, unless accepted in writing by the Seller. The term "Contract" indicates each specific sale agreement governed by these General Conditions and the term "Products" indicates the goods which are the subject matter of the Contract. These General Conditions integrate the agreements of each Contract, being however understood that, in case of conflict between these General Conditions and said agreements, the latter shall prevail.

1.2 The acceptance of a Contract by the Buyer, regardless how it is effected, shall imply the latter's assent to these General Conditions.

1.3 Any reference to commercial terms (e.g. EXW, FCA, DAT, DDP, and others) included in the Contract or in these General Conditions is deemed to be made to the ICC Incoterms® in force at the time of the conclusion of the Contract.

1.4 These General Conditions and all present and future Contracts of sale between **RIVA INDUSTRIA MOBILI S.P.A.**, having its registered office in Cantù (CO), Italy, via Milano 137 (hereinafter "**Seller**") and the Buyer are governed by the United Nations Convention on Contracts for the International Sale of Goods, signed in Vienna on the 11th of April 1980 supplemented by the laws of Italy for those aspects which are not governed by the aforesaid convention, except as set out in Article 5.4.

1.5 In case of resale of the Products, the Buyer shall communicate to his purchasers the Instructions for Use and Warranty Terms annexed to these General Conditions and the characteristics of the raw materials used by the Seller as indicated in **Annex A** of these General Conditions. The Buyer will be exclusively responsible towards the Seller for any non-observance of such terms by his purchasers.

1.6 The Buyer undertakes not to sell the Products outside the country in which his registered office is based.

2. **CHARACTERISTICS OF THE PRODUCTS –APPLIANCES AND ACCESSORIES SUPPLIED WITH THE PRODUCTS – TOLERANCES**

2.1 Information or data relating to the technical characteristics and/or specifications of the Products and their use (such as weights, dimensions, etc.) and other data contained in samples, catalogues, schedules, circulars, advertisements, illustrations and price lists, or in other explanatory documents of the Seller, are to be considered as approximate indications which shall be binding only to the extent they are expressly mentioned in the offer or in the written acceptance of the Seller.

2.2 The Seller reserves the right to make at any time possible changes to the Products that, without altering the essential features and the whole quality, he deems opportune for aesthetic or functional reasons.

2.3 Possible appliances and accessories supplied with the Products shall conform, as far as possible, to the data contained in catalogues, schedules, circulars, advertisements, illustrations and price lists, or in other explanatory documents of the Seller. The Buyer shall accept any possible changes that the manufacturer of said appliances and accessories deem opportune to make for aesthetic or functional reasons, without altering the essential features and the whole quality.

2.4 Unless otherwise agreed in writing, any deviation of the Products with respect to the agreed specifications which remains within the margins of tolerance which are usual in the trade and/or are normally accepted in the

oggetto di reclami, né comportare riduzioni di prezzo. In particolare, salvo difetti imputabili al Venditore, le diversità di colorazione e/o le crepe e/o le spaccature presenti su parti del Prodotto non possono essere oggetto di reclamo da parte del Compratore, essendo dovuti ad un naturale assestamento del legno in base alle diverse condizioni ambientali e/o al normale invecchiamento e stagionatura dello stesso, così come indicato nell'Allegato A delle presenti Condizioni Generali. Non sono inoltre contestabili dal Compratore le differenze di qualità dovute alla natura della materia prima utilizzata. Le misure del Prodotto indicate dal Venditore possono essere suscettibili di una tolleranza di cm. 0,5 rispetto alla dimensione standard, ovvero di cm. 1 rispetto alla dimensione concordata con il Compratore.

2.5 In caso di Prodotti su misura, il Compratore è tenuto a fornire dati dettagliati e a sottoscrivere il disegno inviato dal Venditore per approvazione.

3. FORMAZIONE DEL CONTRATTO

3.1 Le offerte del Venditore sono sempre a titolo indicativo, in particolare per quanto concerne i prezzi, le quantità e i termini di pagamento e consegna. Il Venditore è dunque libero di variare e/o revocare le offerte in qualsiasi momento. Salvo diverse indicazioni scritte del Venditore, in assenza di un ordine entro 60 giorni dall'emissione dell'offerta da parte del Venditore, la stessa si considera revocata.

3.2 Nel caso in cui il Venditore abbia emesso, anche successivamente alla conclusione del Contratto, una conferma d'ordine o una conferma di vendita, si applicheranno gli eventuali termini aggiuntivi o modificativi del Contratto contenuti nella conferma d'ordine o di vendita, salvo che il Compratore non obbietti tempestivamente per iscritto.

3.3 Successivamente alla conclusione del Contratto, il Venditore potrà sempre variare il prezzo dei Prodotti purché tale variazione sia resa necessaria da eventuali variazioni di prezzo dei materiali, della mano d'opera e/o dei trasporti e nei limiti di tali variazioni.

3.4 Il Venditore ha la facoltà di evadere l'ordine solo in parte o in diverse riprese. Nel caso di evasione incompleta dell'ordine, il Venditore invierà al Compratore una distinta aggiornata dei Prodotti non consegnati che annulla e sostituisce ogni eventuale distinta precedente. Tali Prodotti verranno inclusi nei limiti delle disponibilità nelle spedizioni successive.

3.5 Fatto salvo quanto stabilito ai precedenti articoli 3.2 e 3.3 eventuali modifiche dei termini del Contratto dovranno essere concordate per iscritto.

3.6 In particolare, fatto salvo quanto stabilito ai precedenti articoli 3.2 e 3.3, entro 3 giorni lavorativi dalla conclusione del Contratto il Compratore ha il diritto di ottenere modifiche a riguardo dei Prodotti ordinati a condizione che tali modifiche siano accettate per iscritto dal Venditore.

3.7 In caso di revoca di un ordine da parte del Compratore, il Venditore ha diritto al risarcimento dei danni che ne derivano.

4. TERMINI DI CONSEGNA

4.1 I termini di consegna eventualmente concordati dalle parti hanno natura meramente indicativa e non vincolano quindi il Venditore. Tuttavia, qualora si verifici un ritardo imputabile al Venditore che superi i 90 giorni, il Compratore potrà risolvere il Contratto relativamente ai Prodotti di cui la consegna è ritardata, con un preavviso di 20 giorni da comunicarsi per iscritto (anche via telefax) al Venditore.

4.2 Non si considera imputabile al Venditore l'eventuale ritardo dovuto a cause di forza maggiore (come definite all'art. 11) o ad atti od omissioni del Compratore (ad es. mancata o ritardata comunicazione di indicazioni necessarie per l'evasione dell'ordine).

4.3 Salvo il caso di dolo o colpa grave del Venditore, è espressamente escluso qualsiasi risarcimento del danno per mancata o ritardata consegna dei Prodotti.

5. SPEDIZIONE E CONSEGNA – RISERVA DI PROPRIETÀ

5.1 Salvo patto contrario scritto, la fornitura dei Prodotti sarà effettuata FCA - sede del Venditore in via Milano 137, Cantù (CO), Italia, e ciò anche quando sia convenuto che la spedizione o parte di essa venga curata dal Venditore. In ogni caso, il luogo di consegna dei Prodotti è la sede del Venditore (Italia).

5.2 Nel caso in cui la spedizione sia curata dal Venditore e l'ordine di

dealings between the parties, shall neither justify a claim, nor involve any price reduction. In particular, except for defects attributable to the Seller, the difference in coloration and/or the cracks and/or the openings found on parts of the Product cannot give rise to a claim by the Buyer as they derive from the natural adjustment of the wood and/or its natural ageing, as indicated in Annex A of these General Conditions of Sale. Likewise, the differences in quality spawning from the nature of the raw materials used cannot give rise to claims by the Buyer. The measurements of the Product as indicated by the Seller can vary up to 0,5 centimetres from the standard dimension and up to 1 centimetre from the dimensions agreed upon with the Buyer.

2.5 In case of custom-made Products, the Buyer will give the Seller detailed data and sign the drawings submitted by the Seller for approval.

3. FORMATION OF CONTRACT

3.1 The Seller's offers are always approximate, in particular with regard to prices, quantities and terms of payment and delivery. The Seller is therefore free to vary and/or withdraw the offers at any moment. Except in case of different written indications by the Seller, if no order is placed within 60 days from the issue of an offer by the Seller, such offer is considered as being withdrawn.

3.2 In the event the Seller issues an order confirmation or a sales confirmation, even after the Contract has been concluded, possible additional or modifying terms contained in such order or sales confirmation shall apply, unless the Buyer promptly objects in writing to their inclusion.

3.3 After the conclusion of the Contract, the Seller may always vary the price of the Products, provided such variation is justified by possible variations of the cost of materials, labour and/or transport, and within the amount of such variations.

3.4 The Seller may perform the order partially or in several instalments. If the order is performed only partially, the Seller will send the Buyer an updated list of the undelivered Products that supersedes and replaces any previous list. Such products shall be included, as far as available, in the subsequent deliveries.

3.5 Without prejudice to articles 3.2 and 3.3 above, any changes to the terms and conditions of the Contract must be agreed in writing.

3.6 In particular, without prejudice to articles 3.2 and 3.3 above, within 3 working days from the conclusion of the Contract the Buyer is entitled to obtain any changes as regards the ordered Products provided that said changes are accepted in writing by the Seller.

3.7 In case of cancellation of an order by the Buyer, the Seller will be entitled to recover the damages arising out of such cancellation.

4. TERMS OF DELIVERY

4.1 All delivery terms possibly agreed between the parties have a purely approximate nature and consequently do not bind the Seller. However, if a delay for which the Seller is responsible lasts more than 90 days, the Buyer will be entitled to terminate the Contract with reference to the Products the delivery of which is delayed, by giving a 20 days' notice, to be communicated in writing (also by telefax) to the Seller.

4.2 Any delay caused by force majeure (as defined in art. 11) or by acts or omissions of the Buyer (e.g. the lack of indications which are necessary for carrying out the order), shall not be considered as a delay for which the Seller is liable.

4.3 Except in case of fraud or gross negligence of the Seller, any claim for damages arising out of non-delivery of or delay in delivery is expressly excluded.

5. SHIPPING AND DELIVERY – RESERVATION OF TITLE

5.1 Except as otherwise agreed in writing, the supply of the Products is deemed to be FCA - Seller's premises in via Milano 137, Cantù (CO), Italy, even where it is agreed that the Seller will take care, in whole or in part, of the shipment. In any case the place of delivery of the Products is the factory of the Seller (Italy).

5.2 If the Seller takes care of the shipment and the purchase order's net

acquisto abbia un valore netto inferiore ad Euro 800,00, al Compratore verrà addebitato un ulteriore importo pari a Euro 100,00.

5.3 I rischi passano al Compratore al momento della consegna dei Prodotti così come prevista dal Contratto o dall'art. 5.1 delle presenti Condizioni Generali.

5.4 Il Compratore si obbliga in ogni caso a ritirare tempestivamente la merce dal Venditore, restando inteso che in caso di violazione di tale obbligo da parte del Compratore, quest'ultimo dovrà corrispondere al Venditore il prezzo concordato del Prodotto, esclusi gli eventuali costi di trasporto, montaggio e installazione concordati. Inoltre, qualora il ritardo superi i trenta giorni, ogni eventuale responsabilità e/o costo e/o spesa derivante dal mancato ritiro del Prodotto (quali, a titolo esemplificativo, immagazzinamento e assicurazione) sarà ad esclusivo carico del Compratore, salvo il risarcimento del danno ulteriore.

5.5 Il Venditore conserva la proprietà dei Prodotti sino al totale pagamento degli stessi. La riserva di proprietà si estende ai Prodotti venduti dal Compratore a terzi ed al prezzo di tali vendite entro i limiti massimi previsti dalla legge del paese del Compratore che regola la presente clausola.

6. PREZZI

6.1 I prezzi dei Prodotti saranno quelli indicati nel listino prezzi del Venditore in vigore al momento del ricevimento da parte del Venditore dell'ordine del Compratore. Qualora il Prodotto non sia inserito nel listino del Venditore o questo non sia disponibile, i prezzi saranno quelli indicati nella conferma d'ordine inviata dal Venditore al Compratore. Salvo diverso accordo scritto, i prezzi si intendono FCA - sede del Venditore in via Milano 137, Cantù (CO), Italia, e non includono, quindi, l'assicurazione, il trasporto, nonché qualsiasi altra prestazione o costo accessorio.

6.2 I prezzi si intendono al netto dell'IVA (se applicabile), di eventuali imposte o tasse, nonché di diritti doganali, tributi, diritti ed oneri fiscali o di qualsiasi specie eventualmente gravanti sul Contratto.

6.3 Il Compratore si impegna a rispettare con la massima diligenza gli eventuali prezzi di rivendita indicati dal Venditore.

7. CONDIZIONI DI PAGAMENTO

7.1 I pagamenti verranno effettuati, salvo diverso accordo scritto:

- (i) con pagamento anticipato della totalità del prezzo entro 5 giorni lavorativi dalla ricezione da parte del Venditore dell'ordine del Compratore, oppure
- (ii) con pagamento posticipato, previa messa a disposizione di adeguate garanzie bancarie a copertura dell'intero debito del Compratore, oppure mediante credito documentario irrevocabile confermato da primaria banca italiana almeno dieci giorni prima del termine di consegna concordato e pagabile contro presentazione dei documenti di spedizione.

7.2 Il Compratore dovrà rispettare con la massima diligenza i termini di pagamento concordati. In caso di ritardo di pagamento, il Venditore avrà diritto a richiedere al Compratore gli interessi legali calcolati secondo il Decreto Legislativo italiano 9 ottobre 2002, n. 231 come modificato dal Decreto Legislativo italiano 9 Novembre 2012, n. 192 (Direttive 2000/35/CE e 2011/7/UE relative alla lotta contro i ritardi di pagamento nelle transazioni commerciali). Qualora il Venditore conceda uno sconto al Compratore e non siano rispettati i termini di pagamento concordati, quest'ultimo dovrà pagare il prezzo pieno privo di sconti e i suddetti interessi legali, salvo il risarcimento del danno ulteriore. Inoltre, in caso di ritardo di pagamento superiore a 15 giorni, il Venditore avrà diritto a risolvere il Contratto, con facoltà di pretendere la restituzione dei Prodotti forniti, a cura e spese del Compratore, salvo il risarcimento del danno ulteriore.

7.3 Il Compratore non è autorizzato ad effettuare alcuna deduzione dal prezzo pattuito, se non previo accordo scritto con il Venditore.

7.4 Qualora il Venditore abbia motivo di temere che il Compratore non possa o non intenda pagare i Prodotti alla data pattuita, egli potrà subordinare la consegna dei Prodotti alla prestazione di adeguate garanzie di pagamento (ad es. fideiussione o garanzia bancaria).

7.5 Inoltre, in caso di ritardi di pagamento, il Venditore potrà modificare unilateralmente i termini di eventuali altre forniture e/o sospenderne l'esecuzione fino all'ottenimento di adeguate garanzie di pagamento.

value is lower than Euro 800,00, the Seller will charge the Buyer an additional sum of Euro 100,00.

5.3 All risks shall pass to the Buyer upon delivery of the Products according to the Contract or to art. 5.1 of these General Conditions.

5.4 The Buyer undertakes in any case to promptly collect the goods from the Seller, it being understood that in the case of breach of such obligation the Buyer shall pay the agreed-upon price of the Product, excluding shipping, assembly and installation costs if any. If the delay is longer than thirty days, any and all liability and/or cost and/or expense deriving from the non-collection of the Product (including but not limited to storage and insurance) shall be on the Buyer, without prejudice to claiming further damages.

5.5 The Seller shall retain title of the Products until full payment of their price. The reservation of title extends to the Products sold by the Buyer to third parties and to the price obtained from such sales within the maximum limits set forth by the laws of the country of the Buyer which regulate the present clause.

6. PRICES

6.1 The prices of the Products shall be those set forth in the Seller's price-lists in force at the time the order of the Buyer is received by the Seller. If the Product is not present in the price-lists of the Seller or if it is not available, the prices will be the ones indicated by the order confirmation sent by the Seller to the Buyer. Unless otherwise agreed in writing, all prices are intended FCA - Seller's premises in via Milano 137, Cantù (CO), Italy, and shall therefore not include insurance, freight as well as any other accessory service or cost.

6.2 All prices are intended net of VAT (if applicable), possible taxes and levies as well as any custom duties, fiscal or other kind of duty or burden which the Contract may be subject to.

6.3 The Buyer agrees to comply, with the utmost care, with possible resale prices indicated by the Seller.

7. CONDITIONS OF PAYMENT

7.1 Payment will be made, unless otherwise agreed in writing:

- (i) by advance payment of the total price within 5 working days from the receipt by the Seller of the Buyer's order, or
- (ii) by delayed payment, provided adequate bank guarantees, covering the entire debt of the Buyer, are made available in advance, or
- (iii) by means of an irrevocable letter of credit confirmed by a leading Italian bank at least ten days before the agreed term of delivery and cashable against shipping documents.

7.2 The Buyer shall comply, with the utmost care, with the agreed terms of payment. In case of late payment, the Seller shall be entitled to ask the Buyer for legal interests calculated according to Italian Legislative Decree 9 October 2002, n. 231 as modified by Italian Legislative Decree 9 November 2012, n. 192 (directives 2000/35/EC and 2011/7/UE on combating late payment in commercial transactions). Should the Seller grant a discount to the Buyer and should the agreed terms of payment not be respected, the latter shall pay the entire price without any discount and the above mentioned legal interests, without prejudice to any claim for further damages. Furthermore, late payment exceeding 15 days shall entitle the Seller to terminate the Contract and to demand the return of the Products supplied, at the Buyer's charge and expense, without prejudice to any claim for further damages.

7.3 The Buyer shall not be entitled to make any deductions from the agreed price without prior written agreement with the Seller.

7.4 Should the Seller have reasons to fear that the Buyer cannot or does not intend to pay the Products on the agreed date, he may make delivery dependant on obtaining an appropriate payment guarantee (e.g. surety or bank guarantee).

7.5 Furthermore the Seller may, in case of delayed payment, unilaterally modify the terms of payment of other supplies and/or suspend their performance until he obtains appropriate payment guarantees.

8. ISTRUZIONI D'USO

Il Compratore riconosce che, per un utilizzo ottimale dei Prodotti, devono essere rispettate le istruzioni d'uso e manutenzione riguardanti i Prodotti pubblicate dal Venditore (ad esempio: sul sito internet, su documenti illustrativi) e relativi aggiornamenti, nonché quanto riportato nell'**Allegato A** delle presenti Condizioni Generali.

9. GARANZIA

9.1 Eventuali reclami relativi a vizi apparenti dei Prodotti (ad es.: stato dell'imballaggio o dell'eventuale dispositivo antishock, quantità o caratteristiche esteriori) dovranno essere notificati al Venditore mediante comunicazione scritta con conferma per iscritto di ricevimento di tale comunicazione da parte del Venditore, a pena di decadenza, entro 7 giorni dalla data di ricevimento dei Prodotti.

9.2 Eventuali reclami relativi a difetti non individuabili mediante un diligente controllo, comprensivo dell'apertura di tutti gli imballaggi, al momento del ricevimento (vizi occulti) dovranno essere notificati al Venditore mediante comunicazione scritta con conferma per iscritto di ricevimento di tale comunicazione da parte del Venditore, a pena di decadenza, entro 7 giorni dalla data della scoperta del difetto e comunque non oltre sei mesi dalla consegna.

9.3 Qualsiasi reclamo dovrà indicare con precisione il modello, il difetto riscontrato e il numero di fattura a cui si riferiscono i Prodotti, a pena di decadenza dal diritto di far valere il vizio. Inoltre, a richiesta del Venditore, il Compratore dovrà inviare al Venditore, a mezzo corriere, la seguente documentazione:

- alcune fotografie dei Prodotti difettosi e dei luoghi dove tali Prodotti sono situati;
- un campione dei Prodotti difettosi, ricavato secondo le istruzioni che verranno impartite dal Venditore.

9.4 E' inteso che eventuali reclami o contestazioni non danno diritto al Compratore di restituire i Prodotti senza la preventiva approvazione scritta del Venditore, né di sospendere o ritardare i pagamenti dei Prodotti oggetto di contestazione né, tanto meno, di altre forniture.

9.5 Fatto salvo quanto previsto dall'art. 2, il Venditore si impegna a porre rimedio a qualsiasi vizio dei Prodotti a lui imputabile, purché tale vizio gli sia stato notificato in conformità agli artt. 9.1, 9.2 e 9.3. In caso di scoperta di Prodotti difettosi, il Compratore dovrà, a pena di decadenza dal diritto di far valere il difetto, isolare immediatamente tali Prodotti e conservarli in un luogo sicuro, cessare immediatamente il loro utilizzo ed invitare il Venditore a verificare i pretesi difetti.

9.6 Qualora venga accertata la presenza di difetti imputabili al Venditore e a condizione che tali difetti siano stati notificati al Venditore in conformità agli artt. 9.1, 9.2 e 9.3, quest'ultimo provvederà gratuitamente, nei tempi più brevi e a sua scelta:

- alla riparazione dei Prodotti difettosi, oppure
- alla sostituzione dei Prodotti difettosi con Prodotti analoghi, oppure
- al rimborso del prezzo dei Prodotti difettosi pagato dal Compratore.

9.7 In caso di riparazione, sostituzione o rimborso del prezzo in conformità all'art. 9.6, i Prodotti difettosi dovranno essere restituiti al Venditore, salvo che questi comunicati per iscritto al Compratore di non essere interessato a tale restituzione. I Prodotti da restituire dovranno essere adeguatamente imballati dal Compratore. Le spese di trasporto di tali Prodotti dalla sede del Compratore alla sede del Venditore saranno a carico di quest'ultimo. Eventuali danni cagionati a tali Prodotti non adeguatamente imballati saranno a carico del Compratore.

9.8 In caso di vizi dei Prodotti, il Venditore sarà tenuto unicamente alla riparazione, alla sostituzione o al rimborso del prezzo dei Prodotti difettosi entro i limiti stabiliti nella garanzia prevista nel presente art. 9. E' inteso che tale garanzia (consistente nell'obbligo di riparare, sostituire o rimborsare il prezzo dei Prodotti difettosi) è assorbente e sostitutiva delle garanzie o responsabilità previste per legge, con particolare riferimento al diritto di regresso previsto dall'art. 131 del D.Lgs. n. 206/2005 (Codice del Consumo).

Si conviene pertanto che è espressamente esclusa, salvo il caso di dolo o colpa

8. USER INSTRUCTIONS

The Buyer acknowledge that, for an optimum utilization of the Products, the use and maintenance instructions concerning the Products that are published by the Seller (e.g.: on the internet website, on explanatory documents) and related updates shall be respected, as well as the contents of **Annex A** of these General Conditions.

9. WARRANTY

9.1 Any complaints relating to apparent defects of the Products (e.g.: state of the packaging or of the possible anti-shock device, quantities or outward characteristics) must be notified to the Seller by written communication with confirmation in writing by the Seller of receipt of said communication, within 7 days from receipt of the Products; failing such notification the Buyer's right to claim the above defects will be forfeited.

9.2 Possible complaints relating to defects which cannot be discovered on the basis of a careful inspection, including the opening of all the packaging, upon receipt (hidden defects) shall be notified to the Seller, by written communication with confirmation in writing by the Seller of receipt of said communication, within 7 days from discovery of the defects and in any case not later than six months from delivery; failing such notification the Buyer's right to claim the above defects will be forfeited.

9.3 Any complaint must precisely specify the item, the defect and the number of the invoice to which the Products refer; failing such indications the Buyer's right to claim the above defects will be forfeited. Furthermore, upon request of the Seller, the Buyer shall send to the Seller by express courier the followings:

- some photographs of the defective Products and of the places where such Products are situated;
- a sample of the defective Products, taken according to the instruction given by the Seller.

9.4 It is agreed that possible complaints or objections do not entitle the Buyer to return the Products without the prior written approval of the Seller, nor to suspend or to delay payment of the Products challenged as well as payment of any other supplies.

9.5 Except as set out in article 2, the Seller shall remedy any defect of the Products for which he is responsible, provided such defect has been notified in accordance with articles 9.1, 9.2 and 9.3. In case defective Products are detected, the Buyer must, under penalty of forfeiture of his right to claim the defect, set aside without undue delay and keep in a safe place such Products, immediately cease using them and invite the Seller to verify the asserted defects.

9.6 If the responsibility of the Seller for such defects has been ascertained and provided that such defects have been notified to the Seller in accordance with articles 9.1, 9.2 and 9.3, the latter shall, free of charge, in the shortest possible delay and at his choice:

- repair the defective Products, or
- replace the defective Products with similar Products, or
- reimburse the price of the defective Products paid by the Buyer.

9.7 In case of repair, replacement or reimbursement of the price in accordance with article 9.6, the defective Products shall be returned to the Seller unless the latter informs in writing the Buyer not to be interested in such return. The Products to be returned shall be adequately packed by the Buyer. The transport costs of said Products from the Buyer's to the Seller's premises shall be borne by the latter. The Buyer shall be liable for any possible damage suffered by said Products not adequately packed.

9.8 In case of defects of the Products, the Seller shall be liable only for the repair, the replacement or the reimbursement of the price of the defective Products within the limits provided for in the warranty set out in this article 9. It is understood that such warranty (consisting in the repair, replacement or reimbursement of the price of the defective Products) is in lieu of any guarantee or liability provided by law, in particular with regard to the right of redress provided for by Article 131 of the Italian Legislative Decree n. 206/2005 ("Consumer Code").

grave del Venditore, ogni altra responsabilità del Venditore (sia contrattuale che extracontrattuale) comunque originata dai Prodotti forniti e/o dalla loro rivendita (ad es. risarcimento del danno, mancato guadagno, ecc.). In particolare:

- il Venditore non sarà responsabile per perdite dirette, consequenziali e/o indirette;
- qualora il Venditore sia ritenuto responsabile nei confronti di terzi che usano i Prodotti in conseguenza di un'azione del Compratore, inclusa la rivendita, quest'ultimo terrà indenne il Venditore per qualsiasi responsabilità oltre i limiti stabiliti nella garanzia prevista nel presente art. 9.

9.9 La garanzia relativa agli eventuali elettrodomestici ed accessori forniti con i Prodotti è di competenza esclusiva dei produttori di tali elettrodomestici ed accessori. In caso di vizi relativi a tali elettrodomestici ed accessori il Compratore dovrà rivolgersi unicamente ai loro produttori. Si conviene pertanto che è espressamente esclusa, salvo il caso di dolo o colpa grave del Venditore, ogni responsabilità del Venditore (sia contrattuale che extracontrattuale) riguardante tali elettrodomestici ed accessori (ad es. risarcimento del danno, mancato guadagno, ecc.).

10. LIMITAZIONI DELLA GARANZIA

10.1 La garanzia di cui all'art. 9 non opera se non sono rispettate le istruzioni d'uso e manutenzione riguardanti i Prodotti pubblicate dal Venditore (ad esempio: sul sito internet, su documenti illustrativi) e relativi aggiornamenti, nonché quanto riportato nell'**Allegato A** delle presenti Condizioni Generali. In tale caso le spese di trasporto di cui all'art. 9.7 saranno a carico del Compratore.

10.2 Inoltre, la garanzia di cui all'art. 9 non opera qualora il Prodotto sia stato oggetto di riparazioni, alterazioni o modifiche da parte del Compratore o di terzi. In tale caso le spese di trasporto di cui all'art. 9.7 saranno a carico del Compratore.

10.3 Il Venditore garantisce la corretta fabbricazione dei Prodotti secondo la legge italiana. Il Venditore garantisce la rispondenza dei Prodotti a particolari specifiche o a caratteristiche tecniche o la loro idoneità ad usi particolari solo nella misura in cui ciò sia stato concordato per iscritto.

11. FORZA MAGGIORE

11.1 Ciascuna parte potrà sospendere l'esecuzione dei suoi obblighi contrattuali quando tale esecuzione sia resa impossibile o irragionevolmente onerosa da un impedimento indipendente dalla sua volontà quale ad esempio: sciopero, boicottaggio, serrata, incendio, terremoto, inondazione, guerra (dichiarata o non), guerra civile, sommosse e rivoluzioni, requisizioni, embarghi, interruzioni di energia, ritardi nella consegna di componenti o materie prime. Eventuali circostanze del tipo indicato sopra verificatesi prima della conclusione del Contratto daranno diritto alla sospensione di cui sopra solo se le conseguenze sull'esecuzione del Contratto non potevano essere previste al momento della conclusione dello stesso.

11.2 La parte che desidera avvalersi della previsione di cui all'art. 11.1 delle presenti Condizioni Generali dovrà comunicare immediatamente per iscritto all'altra parte il verificarsi e la cessazione delle circostanze di forza maggiore.

11.3 Qualora la sospensione di cui all'art. 11.1 duri più di 120 giorni, ciascuna parte avrà il diritto di risolvere il Contratto mediante comunicazione scritta alla controparte con un mezzo di trasmissione che assicuri la prova e la data di ricevimento della comunicazione (per es. lettera raccomandata con ricevuta di ritorno, corriere).

12. RISERVATEZZA

12.1 I disegni e la documentazione che il Venditore metta a disposizione del Compratore restano di proprietà del Venditore. Il Compratore potrà servirsi di tali disegni e documentazione solo per il montaggio dei Prodotti. Il Compratore si obbliga a mantenere riservati e a non divulgare a terzi tali disegni e documentazione, salvo previo consenso scritto del Venditore. Il Compratore garantisce il rispetto del presente art. 12.1 da parte dei propri dipendenti e collaboratori a cui dovesse esibire tali disegni e documentazione per ragioni dovute al montaggio dei Prodotti.

12.2 Dopo avere effettuato il montaggio dei Prodotti, il Compratore dovrà restituire al Venditore i disegni e la documentazione di cui all'art. 12.1 e

It is consequently agreed that, except in case of fraud or gross negligence of the Seller, any other Seller's liability (both contractual or extra-contractual) which may arise from the Products supplied and/or their resale (e.g. compensation of damages, loss of profit, etc.) is expressly excluded. In particular:

- the Seller shall not be liable for direct, consequential and/or indirect losses;
- in the event the Seller is held liable towards third parties who use the Products as a consequence of an action of the Buyer, including resale, the Buyer shall hold the Seller harmless for any liability exceeding the limits provided for in the warranty set out in this article 9.

9.9 The warranty concerning possible appliances and accessories supplied with the Products pertains exclusively to the manufacturers of said appliances and accessories. In case of defects relating to said appliances and accessories the Buyer shall refer solely to their manufacturers. It is consequently agreed that, except in case of fraud or gross negligence of the Seller, any Seller's liability (both contractual or extra-contractual) concerning said appliances and accessories (e.g. compensation of damages, loss of profit, etc.) is expressly excluded.

10. WARRANTY LIMITATIONS

10.1 The warranty set forth in article 9 does not operate if the use and maintenance instructions concerning the Products that are published by the Seller (e.g.: on the internet website, on explanatory documents) and related updates are not respected, as well as the contents of **Annex A** of these General Conditions. Should that be the case, the transport costs set out in article 9.7 shall be borne by the Buyer.

10.2 Furthermore the warranty set forth in article 9 does not operate where the Product has been repaired, altered or modified by the Buyer or third parties. Should that be the case, the transport costs set out in article 9.7 shall be borne by the Buyer.

10.3 The Seller warrants the correct manufacturing of the Products according to Italian law. The Seller warrants the conformity of the Products to particular specifications or technical characteristics or their fitness for particular purposes only in so far as this has been agreed upon in writing.

11. FORCE MAJEURE

11.1 Each party shall be entitled to suspend the performance of its contractual obligations in the event that such performance is rendered impossible or unreasonably onerous due to an impediment beyond its reasonable control, such as for example: strike, boycott, lockout, fire, earthquake, flood, war (whether declared or not), civil war, riots or revolution, requisitions, embargoes, power failures, delays in delivery of components or raw materials. Circumstances of the kind listed above and which occur prior to the conclusion of the Contract shall confer the right to the aforesaid suspension only if the consequences on the performance of the Contract were not foreseeable at the time it was entered into.

11.2 Should a party wish to avail itself of the provisions set out in article 11.1 of these General Conditions, it shall immediately notify the other party in writing of the occurrence and cessation of the circumstances of force majeure.

11.3 Should the suspension under article 11.1 exceed 120 days, each party shall be entitled to terminate the Contract by means of written communication to the other party ensuring evidence and date of receipt (e.g. registered mail with return receipt, special courier).

12. CONFIDENTIALITY

12.1 Any drawings and documentation given by the Seller to the Buyer's disposal shall remain property of the Seller. The Buyer is entitled to use said drawings and documentation only for the assembly of the Products. The Buyer undertakes to keep said drawings and documentation as confidential and not to divulge them to third parties, except in case of previous written consent of the Seller. The Buyer guarantees the respect of this article 12.1 by his employees and collaborators, should he disclose to them said drawings and documentation for reasons due to the assembly of the Products.

12.2 After having assembled the Products, the Buyer shall return to the Seller the drawings and documentation set out in article 12.1 and he shall destroy

dovrà distruggere qualsiasi eventuale copia, in qualsiasi forma, di tali disegni e documentazione, dandone conferma per iscritto al Venditore.

any possible copy, in whatever form, of said drawings and documentation, giving written confirmation on this subject to the Seller.

13. RISOLUZIONE DELLE CONTROVERSIE

Tutte le controversie relative o collegate ai Contratti disciplinati dalle presenti Condizioni Generali e/o alle presenti Condizioni Generali saranno esclusivamente risolte mediante arbitrato secondo il Regolamento della Camera Arbitrale Nazionale e Internazionale di Milano (Italia). Il Tribunale Arbitrale sarà composto da un arbitro unico, nominato in conformità a tale Regolamento. La sede dell'arbitrato sarà Milano (Italia) e la lingua dell'arbitrato sarà la lingua italiana.

13. DISPUTE RESOLUTION

All disputes arising out of or in connection with the Contracts governed by the present General Conditions and/or with these General Conditions shall be exclusively settled by arbitration under the Rules of Arbitration of the Chamber of National and International Arbitration of Milan (Italy). The Arbitral Tribunal will be composed of one arbitrator, appointed in accordance with the said Rules of Arbitration. The seat of the arbitration will be Milan (Italy) and the language of the arbitration will be the Italian language.

14. CLAUSOLE FINALI

14.1 Il testo in lingua italiana delle presenti Condizioni Generali e dell'Allegato A è l'unico facente fede come testo originale.

14. FINAL CLAUSES

14.1 The text in Italian language of the present General Conditions and of the Annex A shall be the only authentic text.

14.2 L'Allegato A forma a tutti gli effetti parte integrante delle presenti Condizioni Generali.

14.2 Annex A forms a binding integral part of the present General Conditions.

Nome e cognome Compratore - Legale Rappresentante / name and surname - The Buyer - Legal Representative _____

..... (luogo/place), (data/date)

Il Compratore - Legale Rappresentante/
The Buyer - Legal Representative

firma e timbro / stamp and signature

Il Compratore dichiara di approvare specificamente, ai sensi dell'art. 1341 c.c., le seguenti clausole delle presenti Condizioni Generali:

The Buyer declares that he approves specifically, with reference to Article 1341 of the Italian Civil Code, the following clauses of the present General Conditions:

- art. 1. (1.1, 1.2, 1.3, 1.4, 1.5 e 1.6) Normativa contrattuale;
- art. 2. (2.1, 2.2, 2.3, 2.4 e 2.5) Caratteristiche dei Prodotti – Elettrodomestici ed accessori forniti con i Prodotti – Tolleranze;
- art. 3. (3.1, 3.2, 3.3, 3.4, 3.5, 3.6 e 3.7) Formazione del Contratto;
- art. 4. (4.1, 4.2 e 4.3) Termini di consegna;
- art. 5. (5.1, 5.2, 5.3, 5.4 e 5.5) Spedizione e consegna – Riserva di proprietà;
- art. 6. (6.1 e 6.3) Prezzi;
- art. 7. (7.1, 7.2, 7.3, 7.4 e 7.5) Condizioni di pagamento;
- art. 9. (9.1, 9.2, 9.3, 9.4, 9.5, 9.6, 9.7, 9.8 e 9.9) Garanzia;
- art. 10. (10.1, 10.2 e 10.3) Limitazioni della garanzia;
- art. 12. (12.1 e 12.2) Riservatezza;
- art. 13. Risoluzione delle controversie;
- art. 14. (14.1 e 14.2) Clausole finali.

- art. 1. (1.1, 1.2, 1.3, 1.4, 1.5 and 1.6) Contractual provisions;
- art. 2. (2.1, 2.2, 2.3, 2.4 and 2.5) Characteristics of the Products – Appliances and accessories supplied with the Products – Tolerances;
- art. 3. (3.1, 3.2, 3.3, 3.4, 3.5, 3.6 and 3.7) Formation of Contract;
- art. 4. (4.1, 4.2 and 4.3) Terms of delivery;
- art. 5. (5.1, 5.2, 5.3, 5.4 and 5.5) Shipping and delivery – Reservation of title;
- art. 6. (6.1 and 6.3) Prices;
- art. 7. (7.1, 7.2, 7.3, 7.4 and 7.5) Conditions of payment;
- art. 9. (9.1, 9.2, 9.3, 9.4, 9.5, 9.6, 9.7, 9.8 and 9.9) Warranty;
- art. 10. (10.1, 10.2 and 10.3) Warranty limitations;
- art. 12. (12.1 and 12.2) Confidentiality;
- art. 13. Dispute resolution;
- art. 14. (14.1 and 14.2) Final clauses.

Il Compratore - Legale Rappresentante/
The Buyer - Legal Representative

firma e timbro / stamp and signature

ALLEGATO A

Il Compratore - Legale Rappresentante/
The Buyer - Legal Representative

firma e timbro / stamp and signature

CONDIZIONI GENERALI DI VENDITA PAESI EXTRA UE - ECCETTO SVIZZERA, ISLANDA E NORVEGIA

ALLGEMEINE GESCHÄFTSBEDINGUNGEN FÜR NICHT-EU-LÄNDER - MIT AUSNAHME DER SCHWEIZ, ISLAND UND NORWEGEN

(in vigore dal 1° novembre 2019 / Ab 1. November 2019 gültig)

CONDIZIONI GENERALI DI VENDITA

1. NORMATIVA CONTRATTUALE

1.1 Le presenti Condizioni Generali, salvo eventuali deroghe specificatamente concordate per iscritto, disciplinano tutti gli attuali e futuri contratti di vendita fra le parti e sostituiscono qualsiasi precedente accordo intervenuto tra le parti in materia. Eventuali condizioni generali del Compratore non troveranno applicazione, neppure parziale, se non espressamente accettate per iscritto dal Venditore. Il termine "Contratto" indica il singolo contratto di compravendita disciplinato dalle presenti Condizioni Generali ed il termine "Prodotti" indica i beni che formano oggetto del Contratto. Le presenti Condizioni Generali integrano le pattuizioni di ciascun Contratto, fermo restando che, in caso di conflitto tra le presenti Condizioni Generali e tali pattuizioni, queste ultime prevarranno.

1.2 L'accettazione di un Contratto da parte del Compratore, comunque effettuata, comporta la sua adesione alle presenti Condizioni Generali.

1.3 Il riferimento ad eventuali termini commerciali (EXW, FCA, DAT, DDP, ecc.) contenuti nel Contratto o nelle presenti Condizioni Generali si intenderà fatto agli ICC Incoterms® nel testo in vigore alla data di conclusione del Contratto.

1.4 Le presenti Condizioni Generali e tutti gli attuali e futuri Contratti di vendita fra RIVA INDUSTRIA MOBILI S.P.A., con sede legale in via Milano 137, Cantù (CO), Italia, (in seguito "Venditore") ed il Compratore sono disciplinati dalla Convenzione delle Nazioni Unite sulla vendita internazionale di merci, firmata a Vienna l'11 aprile 1980 e, per le questioni non coperte da tale convenzione dalla legge italiana, fatto salvo quanto disposto nell'art. 5.4.

1.5 In caso di rivendita dei Prodotti, il Compratore comunicherà ai suoi acquirenti le istruzioni per l'uso e le caratteristiche delle materie prime utilizzate dal Venditore, indicate nell'Allegato A delle presenti Condizioni Generali. Il Compratore sarà esclusivamente responsabile per l'eventuale inosservanza di tali termini da parte dei suoi acquirenti.

1.6 Il Compratore si impegna a non vendere i Prodotti fuori dal paese in cui è ubicata la sua sede.

2. CARATTERISTICHE DEI PRODOTTI – ELETTRODOMESTICI ED ACCESSORI FORNITI CON I PRODOTTI – TOLLERANZE

2.1 Eventuali informazioni o dati sulle caratteristiche e/o specifiche tecniche dei Prodotti ed il loro uso (come pesi, dimensioni, ecc.) e gli altri dati figuranti nei campioni, cataloghi, prospetti, circolari, annunci pubblicitari, illustrazioni, listini prezzi, od altri documenti illustrativi del Venditore, hanno carattere di indicazioni approssimative e saranno vincolanti solo nella misura in cui tali dati siano stati espressamente menzionati nell'offerta o nell'accettazione scritta del Venditore.

2.2 Il Venditore si riserva il diritto di apportare in ogni momento eventuali modifiche ai Prodotti che, senza alterare le caratteristiche essenziali e la qualità complessiva, ritenga opportune per ragioni estetiche o funzionali.

2.3 Gli eventuali elettrodomestici ed accessori forniti con i Prodotti saranno, per quanto possibile, conformi ai dati figuranti nei cataloghi, prospetti, circolari, annunci pubblicitari, illustrazioni, listini prezzi, od altri documenti illustrativi del Venditore. Il Compratore accetta le eventuali variazioni che i produttori di tali elettrodomestici ed accessori ritengono opportuno apportare per ragioni estetiche o funzionali, senza alterare le caratteristiche essenziali e la qualità complessiva.

2.4 Salvo diverso accordo scritto, qualsiasi differenza dei Prodotti

ALLGEMEINE GESCHÄFTSBEDINGUNGEN

1. VERTRAGLICHE REGELUNG

1.1 Diese Allgemeinen Geschäftsbedingungen regeln alle jetzigen und zukünftigen Verkaufsverträge zwischen den Parteien, sofern keine Abweichungen schriftlich spezifisch vereinbart wurden, und ersetzen alle vorherigen Vereinbarungen zwischen den Parteien diesbezüglich. Eventuelle Allgemeine Geschäftsbedingungen des Käufers finden keine Anwendung, auch nicht partiell, sofern sie nicht vom Verkäufer ausdrücklich schriftlich angenommen wurden. Der Begriff "Vertrag" bezeichnet den einzelnen Verkaufsvertrag, der diesen Allgemeinen Geschäftsbedingungen unterliegt; der Begriff "Produkte" bezeichnet die Waren, die Gegenstand des Vertrags sind. Diese Allgemeinen Geschäftsbedingungen ergänzen die Vereinbarungen von jedem Vertrag, wobei vereinbart wird, dass bei einem Widerspruch zwischen diesen und den genannten Vereinbarungen Letztere Vorrang haben.

1.2 Die Annahme eines Vertrags durch den Käufer, in welcher Form auch immer, führt zu seiner Annahme dieser Allgemeinen Geschäftsbedingungen.

1.3 Eventuelle Handelsbedingungen (z.B. EXW, FCA, DAT, DDP u.a.), die im Vertrag oder in diesen Allgemeinen Geschäftsbedingungen genannt sind, beziehen sich auf die ICC Incoterms® in der zum Zeitpunkt des Vertragsabschlusses geltenden Version.

1.4 Diese Allgemeinen Geschäftsbedingungen und alle jetzigen und zukünftigen Verkaufsverträge zwischen RIVA INDUSTRIA MOBILI S.P.A. mit Rechtssitz in Cantù (CO), Italien, Via Milano 137 (im Folgenden "Verkäufer") und dem Käufer werden vom Übereinkommen der Vereinten Nationen über Verträge über den internationalen Warenkauf, unterzeichnet in Wien am 11. April 1980, geregelt und für Aspekte, die nicht durch dieses UN-Kaufrecht festgelegt sind, durch das italienische Recht ergänzt, vorbehaltlich der Regelung in Art. 5.4.

1.5 Bei einem Weiterverkauf der Produkte muss der Käufer seinerseits den Endabnehmern die Gebrauchsanweisungen und Merkmale der vom Verkäufer verwendeten Rohstoffe mitteilen, die in Anhang A dieser Allgemeinen Geschäftsbedingungen angegeben sind. Für jegliche Nichtbeachtung der Bedingungen seitens seiner Endabnehmer haftet ausschließlich der Käufer.

1.6 Der Käufer verpflichtet sich, die Produkte nicht außerhalb des Landes zu verkaufen, in dem sich sein Rechtssitz befindet.

2. PRODUKTMERKMALE – HAUSHALTSGERÄTE UND ZUBEHÖR, DAS MIT DEN PRODUKTEN GELIEFERT WIRD – TOLERANZEN

2.1 Eventuelle Informationen oder Daten zu den technischen Eigenschaften bzw. Spezifikationen der Produkte und ihrer Verwendung (wie Gewichte, Maße usw.) sowie andere Angaben in Mustern, Katalogen, Prospekten, Rundschreiben, Werbeanzeigen, Abbildungen, Preislisten o.a. Illustrationsmaterial des Verkäufers gelten als annähernde Angaben und sind nur in dem Umfang verbindlich, in dem sie ausdrücklich im Angebot und in der schriftlichen Annahme des Verkäufers genannt sind.

2.2 Der Verkäufer behält sich das Recht vor, die Produkte jederzeit zu verändern, wenn er es aus ästhetischen oder funktionellen Gründen für zweckmäßig hält, ohne die wesentlichen Eigenschaften und die Gesamtqualität zu verändern.

2.3 Eventuelle Haushaltsgeräte und Zubehörteile, die mit den Produkten geliefert werden, entsprechen soweit möglich den Angaben in Katalogen, Prospekten, Rundschreiben, Werbeanzeigen, Abbildungen, Preislisten oder anderem Illustrationsmaterial des Verkäufers. Der Käufer akzeptiert eventuelle Veränderungen, die die Hersteller dieser Haushaltsgeräte und Zubehörteile aus ästhetischen oder funktionellen Gründen für zweckmäßig halten, ohne die wesentlichen Eigenschaften und die Gesamtqualität zu verändern.

2.4 Sofern nicht anders schriftlich vereinbart, können Abweichungen

rispetto alle specifiche pattuite che rimanga entro i margini di tolleranza usuali nel settore e/o normalmente accettati nei rapporti tra le parti, non potrà formare oggetto di reclami, né comportare riduzioni di prezzo. In particolare, salvo difetti imputabili al Venditore, le diversità di colorazione e/o le crepe e/o le spaccature presenti su parti del Prodotto non possono essere oggetto di reclamo da parte del Compratore, essendo dovuti ad un naturale assestamento del legno in base alle diverse condizioni ambientali e/o al normale invecchiamento e stagionatura dello stesso, così come indicato nell'Allegato A delle presenti Condizioni Generali. Non sono inoltre contestabili dal Compratore le differenze di qualità dovute alla natura della materia prima utilizzata. Le misure del Prodotto indicate dal Venditore possono essere suscettibili di una tolleranza di cm. 0,5 rispetto alla dimensione standard, ovvero di cm. 1 rispetto alla dimensione concordata con il Compratore.

2.5 In caso di Prodotti su misura, il Compratore è tenuto a fornire dati dettagliati e a sottoscrivere il disegno inviato dal Venditore per approvazione.

3. FORMAZIONE DEL CONTRATTO

3.1 Le offerte del Venditore sono sempre a titolo indicativo, in particolare per quanto concerne i prezzi, le quantità e i termini di pagamento e consegna. Il Venditore è dunque libero di variare e/o revocare le offerte in qualsiasi momento. Salvo diverse indicazioni scritte del Venditore, in assenza di un ordine entro 60 giorni dall'emissione dell'offerta da parte del Venditore, la stessa si considera revocata.

3.2 Nel caso in cui il Venditore abbia emesso, anche successivamente alla conclusione del Contratto, una conferma d'ordine o una conferma di vendita, si applicheranno gli eventuali termini aggiuntivi o modificativi del Contratto contenuti nella conferma d'ordine o di vendita, salvo che il Compratore non obietti tempestivamente per iscritto.

3.3 Successivamente alla conclusione del Contratto, il Venditore potrà sempre variare il prezzo dei Prodotti purché tale variazione sia resa necessaria da eventuali variazioni di prezzo dei materiali, della mano d'opera e/o dei trasporti e nei limiti di tali variazioni.

3.4 Il Venditore ha la facoltà di evadere l'ordine solo in parte o in diverse riprese. Nel caso di evasione incompleta dell'ordine, il Venditore invierà al Compratore una distinta aggiornata dei Prodotti non consegnati che annulla e sostituisce ogni eventuale distinta precedente. Tali Prodotti verranno inclusi nei limiti delle disponibilità nelle spedizioni successive.

3.5 Fatto salvo quanto stabilito ai precedenti articoli 3.2 e 3.3 eventuali modifiche dei termini del Contratto dovranno essere concordate per iscritto.

3.6 In particolare, fatto salvo quanto stabilito ai precedenti articoli 3.2 e 3.3, entro 3 giorni lavorativi dalla conclusione del Contratto il Compratore ha il diritto di ottenere modifiche a riguardo dei Prodotti ordinati a condizione che tali modifiche siano accettate per iscritto dal Venditore.

3.7 In caso di revoca di un ordine da parte del Compratore, il Venditore ha diritto al risarcimento dei danni che ne derivano.

4. TERMINI DI CONSEGNA

4.1 I termini di consegna eventualmente concordati dalle parti hanno natura meramente indicativa e non vincolano quindi il Venditore. Tuttavia, qualora si verifichi un ritardo imputabile al Venditore che superi i 90 giorni, il Compratore potrà risolvere il Contratto relativamente ai Prodotti di cui la consegna è ritardata, con un preavviso di 20 giorni da comunicarsi per iscritto (anche via telefax) al Venditore.

4.2 Non si considera imputabile al Venditore l'eventuale ritardo dovuto a cause di forza maggiore (come definite all'art. 11) o ad atti od omissioni del Compratore (ad es. mancata o ritardata comunicazione di indicazioni necessarie per l'evasione dell'ordine).

4.3 Salvo il caso di dolo o colpa grave del Venditore, è espressamente escluso qualsiasi risarcimento del danno per mancata o ritardata consegna dei Prodotti.

der Produkte von den vereinbarten Spezifikationen, die innerhalb der branchenüblichen Toleranzgrenzen bleiben bzw. normalerweise in den Geschäftsbeziehungen zwischen den Parteien akzeptiert werden, keinen Anlass für Reklamationen darstellen noch Preisnachlässe begründen. Im Einzelnen können – mit Ausnahme von Mängeln, die dem Verkäufer zuzuschreiben sind – Abweichungen der Farbe bzw. Risse und/oder Spalten an Produktteilen nicht zu Reklamationen seitens des Käufers führen, denn sie sind dem natürlichen Schwinden bzw. der natürlichen Alterung und Reifung des Holzes zu verdanken, wie in Anhang A dieser Allgemeinen Geschäftsbedingungen angegeben ist. Ebenso können Qualitätsunterschiede durch die Natur des verwendeten Rohstoffs nicht vom Käufer beanstandet werden. Die Maße des Produkts, die vom Verkäufer angegeben werden, können einer Toleranz von 0,5 cm vom Standardmaß und bis zu 1 cm von den mit dem Käufer vereinbarten Maß unterliegen.

2.5 Bei maßgefertigten Produkten ist der Käufer verpflichtet, dem Verkäufer präzise Daten mitzuteilen und die vom Verkäufer zur Genehmigung übersandte Zeichnung zu unterschreiben.

3. VERTRAGSABFASSUNG

3.1 Die Angebote des Verkäufers sind immer Richtwerte, insbesondere was Preise, Mengen, Zahlungs- und Lieferfristen angeht. Der Verkäufer hat daher die Möglichkeit, die Angebote jederzeit zu verändern bzw. zurückzuziehen. Mit Ausnahme anderslautender schriftlicher Angaben des Verkäufers ist ein Angebot als nichtig zu betrachten, wenn innerhalb von 60 Tagen nach seiner Ausstellung durch den Verkäufer kein Auftrag eingeht.

3.2 Wenn der Verkäufer eine Auftrags- oder Verkaufsbestätigung auch nach dem Vertragsabschluss ausstellt, gelten die eventuellen zusätzlichen oder veränderten Bedingungen des Vertrages, die in der Auftrags- oder Verkaufsbestätigung enthalten sind, sofern der Käufer diesen nicht unverzüglich schriftlich widerspricht.

3.3 Nach dem Vertragsabschluss kann der Verkäufer die Preise für die Produkte jederzeit verändern, sofern dies durch eventuell geänderte Kosten für Material, Arbeitskraft bzw. Transporte notwendig wird und in den Grenzen dieser Änderungen erfolgt.

3.4 Der Verkäufer hat das Recht, den Auftrag nur teilweise oder in mehreren Abschnitten zu erfüllen. Bei einer unvollständigen Auftragsbefreiung sendet der Verkäufer dem Käufer eine aktualisierte Liste der nicht gelieferten Produkte, die jede eventuelle vorherige Liste annulliert und ersetzt. Diese Produkte werden, sofern verfügbar, in die folgenden Auslieferungen eingeschlossen.

3.5 Unbeschadet der obigen Art. 3.2 und 3.3 müssen eventuelle Änderungen an den Vertragsbedingungen schriftlich vereinbart werden.

3.6 Unbeschadet der obigen Art. 3.2 und 3.3 hat der Käufer das Recht, innerhalb von 3 Werktagen ab Vertragsabschluss Änderungen an den bestellten Produkten zu erwirken unter der Bedingung, dass diese schriftlich vom Verkäufer angenommen werden.

3.7 Bei einem Auftragswiderruf seitens des Käufers hat der Verkäufer das Recht auf Entschädigung für die daraus entstehenden Schäden.

4. LIEFERFRISTEN

4.1 Die eventuell zwischen den Parteien vereinbarten Lieferfristen sind rein annähernd und damit nicht verbindlich für den Verkäufer. Wenn allerdings eine Verzögerung von über 90 Tagen eintritt, die dem Verkäufer anzulasten ist, kann der Käufer den Vertrag in Bezug auf die Produkte, die von der verspäteten Lieferung betroffen sind, auflösen; dies ist dem Verkäufer mit einer Frist von 20 Tagen im Voraus schriftlich (auch per Fax) mitzuteilen.

4.2 Eine eventuelle Verspätung durch höhere Gewalt (wie in Art. 11 definiert) oder durch Handlungen oder Auslassungen des Käufers (z.B. fehlende oder verspätete Mitteilung von Angaben, die für die Auftragserledigung notwendig sind) können nicht dem Verkäufer angelastet werden.

4.3 Außer im Fall von Vorsatz oder schwerer Schuld des Verkäufers wird jeder Anspruch auf Schadenersatz durch ausbleibende oder verspätete Lieferung der Produkte ausdrücklich ausgeschlossen.

5. SPEDIZIONE E CONSEGNA – RISERVA DI PROPRIETA'

5.1 Salvo patto contrario scritto, la fornitura dei Prodotti sarà effettuata FCA - sede del Venditore in via Milano 137, Cantù (CO), Italia, e ciò anche quando sia convenuto che la spedizione o parte di essa venga curata dal Venditore. In ogni caso, il luogo di consegna dei Prodotti è la sede del Venditore (Italia).

5.2 Nel caso in cui la spedizione sia curata dal Venditore e l'ordine di acquisto abbia un valore netto inferiore ad Euro 800,00, al Compratore verrà addebitato un ulteriore importo pari a Euro 100,00.

5.3 I rischi passano al Compratore al momento della consegna dei Prodotti così come prevista dal Contratto o dall'art. 5.1 delle presenti Condizioni Generali.

5.4 Il Compratore si obbliga in ogni caso a ritirare tempestivamente la merce dal Venditore, restando inteso che in caso di violazione di tale obbligo da parte del Compratore, quest'ultimo dovrà corrispondere al Venditore il prezzo concordato del Prodotto, esclusi gli eventuali costi di trasporto, montaggio e installazione concordati. Inoltre, qualora il ritardo superi i trenta giorni, ogni eventuale responsabilità e/o costo e/o spesa derivante dal mancato ritiro del Prodotto (quali, a titolo esemplificativo, immagazzinamento e assicurazione) sarà ad esclusivo carico del Compratore, salvo il risarcimento del danno ulteriore.

5.5 Il Venditore conserva la proprietà dei Prodotti sino al totale pagamento degli stessi. La riserva di proprietà si estende ai Prodotti venduti dal Compratore a terzi ed al prezzo di tali vendite entro i limiti massimi previsti dalla legge del paese del Compratore che regola la presente clausola.

6. PREZZI

6.1 I prezzi dei Prodotti saranno quelli indicati nel listino prezzi del Venditore in vigore al momento del ricevimento da parte del Venditore dell'ordine del Compratore. Qualora il Prodotto non sia inserito nel listino del Venditore o questo non sia disponibile, i prezzi saranno quelli indicati nella conferma d'ordine inviata dal Venditore al Compratore. Salvo diverso accordo scritto, i prezzi si intendono FCA - sede del Venditore in via Milano 137, Cantù (CO), Italia, e non includono, quindi, l'assicurazione, il trasporto, nonché qualsiasi altra prestazione o costo accessorio.

6.2 I prezzi si intendono al netto dell'IVA (se applicabile), di eventuali imposte o tasse, nonché di diritti doganali, tributi, diritti ed oneri fiscali o di qualsiasi specie eventualmente gravanti sul Contratto.

6.3 Il Compratore si impegna a rispettare con la massima diligenza gli eventuali prezzi di rivendita indicati dal Venditore.

7. CONDIZIONI DI PAGAMENTO

7.1 I pagamenti verranno effettuati, salvo diverso accordo scritto:

- (i) con pagamento anticipato della totalità del prezzo entro 5 giorni lavorativi dalla ricezione da parte del Venditore dell'ordine del Compratore, oppure
- (ii) con pagamento posticipato, previa messa a disposizione di adeguate garanzie bancarie a copertura dell'intero debito del Compratore, oppure
- (iii) mediante credito documentario irrevocabile confermato da primaria banca italiana almeno dieci giorni prima del termine di consegna concordato e pagabile contro presentazione dei documenti di spedizione.

7.2 Il Compratore dovrà rispettare con la massima diligenza i termini di pagamento concordati. In caso di ritardo di pagamento, il Venditore avrà diritto a richiedere al Compratore gli interessi legali calcolati secondo il Decreto Legislativo italiano 9 ottobre 2002, n. 231 come modificato dal Decreto Legislativo italiano 9 Novembre 2012, n. 192 (Direttive 2000/35/CE e 2011/7/UE relative alla lotta contro i ritardi di pagamento nelle transazioni commerciali). Qualora il Venditore conceda uno sconto al Compratore e non siano rispettati i termini di pagamento concordati, quest'ultimo dovrà pagare il prezzo pieno privo di sconti e i suddetti interessi legali, salvo il risarcimento del danno ulteriore. Inoltre, in caso di ritardo di pagamento superiore a 15 giorni, il Venditore avrà diritto a risolvere il Contratto, con facoltà di

5. SPEDITION UND LIEFERUNG – EIGENTUMSVORBEHALT

5.1 Sofern nicht anders schriftlich vereinbart, erfolgt die Lieferung der Produkte FCA – Werk des Verkäufers in Via Milano 137, Cantù (CO), Italien, auch wenn vereinbart wurde, dass der Verkäufer die Spedition oder einen Teil davon übernimmt. In jedem Fall ist der Lieferort der Produkte das Werk des Verkäufers (Italien).

5.2 Wenn der Verkäufer die Spedition übernimmt und der Bestellwert unter Euro 800,00 beträgt, berechnet der Verkäufer dem Käufer einen zusätzlichen Betrag von Euro 100,00.

5.3 Die Gefahr geht zum Zeitpunkt der Übergabe der Produkte, wie im Vertrag oder in Art. 5.1 dieser Allgemeinen Geschäftsbedingungen vorgesehen ist, auf den Käufer über.

5.4 Der Käufer verpflichtet sich in jedem Fall, die Ware fristgemäß vom Verkäufer abzuholen, wobei als vereinbart gilt, dass bei einer Verletzung dieser Pflicht durch den Käufer dieser dem Verkäufer den vereinbarten Preis für das Produkt – mit Ausnahme von Transports, Montage und Installation, sofern vereinbart, zu zahlen hat. Wenn die Verspätung dreißig Tage überschreitet, geht jede eventuelle Haftung, Kosten bzw. Ausgaben durch die Nichtabholung des Produkts (einschließlich, aber nicht nur: Lagerung und Versicherung) ausschließlich zu Lasten des Käufers, wobei die Entschädigung des höheren Schadens vorbehalten bleibt.

5.5 Der Verkäufer behält das Eigentum an den Produkten bis zur vollständigen Zahlung derselben. Dieser Vorbehalt betrifft auch Produkte, die vom Käufer an Dritte verkauft werden, und den Preis dieser Weiterverkäufe innerhalb der Höchstgrenzen, die vom Gesetz des Landes des Käufers vorgesehen sind, dem diese Klausel unterliegt.

6. PREISE

6.1 Die Produktpreise sind die Preise in der Preisliste des Verkäufers, die zu dem Zeitpunkt in Kraft ist, zu dem die Bestellung des Käufers beim Verkäufer eingeht. Wenn das Produkt nicht in der Preisliste des Verkäufers vorhanden ist oder keine Preisliste vorliegt, werden die Preise in der Auftragsbestätigung angegeben, die der Verkäufer an den Käufer schickt. Sofern nicht anders schriftlich vereinbart, verstehen sich die Preise FCA – Werk des Verkäufers in Via Milano 137, Cantù (CO), Italien, und umfassen daher weder Versicherung noch Transport oder andere Leistungen oder Zusatzkosten.

6.2 Die Preise verstehen sich netto ohne MwSt. (sofern anwendbar), eventuelle Steuern oder Gebühren wie Zoll, Abgaben, steuerliche Gebühren und Auflagen oder eventuelle Belastungen anderer Art, denen der Vertrag unterliegen kann.

6.3 Der Käufer verpflichtet sich, die eventuellen vom Verkäufer angegebenen Weiterverkaufspreise mit größter Sorgfalt zu beachten.

7. ZAHLUNGSBEDINGUNGEN

7.1 Sofern nicht anders schriftlich vereinbart, erfolgen die Zahlungen:

- (i) als Vorauszahlung des Gesamtpreises innerhalb von 5 Werktagen vom Eingang der Bestellung des Käufers beim Verkäufer, oder
- (ii) durch Nachzahlung bei vorheriger Bereitstellung der geeigneten Bankbürgschaften zur Deckung der gesamten Schuld des Käufer, oder
- (iii) durch unwiderrufliches Dokumentenakkreditiv, das von einer führenden italienischen Bank mindestens zehn Tage vor der vereinbarten Lieferfrist bestätigt wird und gegen Vorlage der Versanddokumente zahlbar ist.

7.2 Der Käufer muss die vereinbarten Zahlungsfristen mit größter Sorgfalt einhalten. Bei einer Zahlungsverzögerung hat der Verkäufer das Recht, vom Käufer die gesetzlichen Zinsen zu verlangen, die nach dem italienischen GvD Nr. 231 vom 9. Oktober 2002 in der geänderten Fassung von GvD Nr. 192 vom 9. November 2012 berechnet werden (Richtlinien 2000/35/EG und 2011/7/EU zur Bekämpfung von Zahlungsverzug im Geschäftsverkehr). Wenn der Verkäufer dem Käufer Skonto gewährt und die vereinbarten Zahlungsfristen nicht eingehalten werden, muss der Käufer den vollen Preis ohne Skonto sowie die oben genannten gesetzlichen Zinsen bezahlen, vorbehaltlich der Entschädigung des weiteren Schadens. Außerdem hat der Verkäufer bei einer Zahlungsverzögerung von über 15 Tagen das Recht, den Vertrag aufzulösen die

pretendere la restituzione dei Prodotti forniti, a cura e spese del Compratore, salvo il risarcimento del danno ulteriore.

7.3 Il Compratore non è autorizzato ad effettuare alcuna deduzione dal prezzo pattuito, se non previo accordo scritto con il Venditore.

7.4 Qualora il Venditore abbia motivo di temere che il Compratore non possa o non intenda pagare i Prodotti alla data pattuita, egli potrà subordinare la consegna dei Prodotti alla prestazione di adeguate garanzie di pagamento (ad es. fideiussione o garanzia bancaria).

7.5 Inoltre, in caso di ritardi di pagamento, il Venditore potrà modificare unilateralmente i termini di eventuali altre forniture e/o sospendere l'esecuzione fino all'ottenimento di adeguate garanzie di pagamento.

8. ISTRUZIONI D'USO

Il Compratore riconosce che, per un utilizzo ottimale dei Prodotti, devono essere rispettate le istruzioni d'uso e manutenzione riguardanti i Prodotti pubblicate dal Venditore (ad esempio: sul sito internet, su documenti illustrativi) e relativi aggiornamenti, nonché quanto riportato nell'Allegato A delle presenti Condizioni Generali.

9. GARANZIA

9.1 Eventuali reclami relativi a vizi apparenti dei Prodotti (ad es.: stato dell'imballaggio o dell'eventuale dispositivo antishock, quantità o caratteristiche esteriori) dovranno essere notificati al Venditore mediante comunicazione scritta con conferma per iscritto di ricevimento di tale comunicazione da parte del Venditore, a pena di decadenza, entro 7 giorni dalla data di ricevimento dei Prodotti.

9.2 Eventuali reclami relativi a difetti non individuabili mediante un diligente controllo, comprensivo dell'apertura di tutti gli imballaggi, al momento del ricevimento (vizi occulti) dovranno essere notificati al Venditore mediante comunicazione scritta con conferma per iscritto di ricevimento di tale comunicazione da parte del Venditore, a pena di decadenza, entro 7 giorni dalla data della scoperta del difetto e comunque non oltre sei mesi dalla consegna.

9.3 Qualsiasi reclamo dovrà indicare con precisione il modello, il difetto riscontrato e il numero di fattura a cui si riferiscono i Prodotti, a pena di decadenza dal diritto di far valere il vizio. Inoltre, a richiesta del Venditore, il Compratore dovrà inviare al Venditore, a mezzo corriere, la seguente documentazione:

- alcune fotografie dei Prodotti difettosi e dei luoghi dove tali Prodotti sono situati;
- un campione dei Prodotti difettosi, ricavato secondo le istruzioni che verranno impartite dal Venditore.

9.4 E' inteso che eventuali reclami o contestazioni non danno diritto al Compratore di restituire i Prodotti senza la preventiva approvazione scritta del Venditore, né di sospendere o ritardare i pagamenti dei Prodotti oggetto di contestazione né, tanto meno, di altre forniture.

9.5 Fatto salvo quanto previsto dall'art. 2, il Venditore si impegna a porre rimedio a qualsiasi vizio dei Prodotti a lui imputabile, purché tale vizio gli sia stato notificato in conformità agli artt. 9.1, 9.2 e 9.3. In caso di scoperta di Prodotti difettosi, il Compratore dovrà, a pena di decadenza dal diritto di far valere il difetto, isolare immediatamente tali Prodotti e conservarli in un luogo sicuro, cessare immediatamente il loro utilizzo ed invitare il Venditore a verificare i pretesi difetti.

9.6 Qualora venga accertata la presenza di difetti imputabili al Venditore e a condizione che tali difetti siano stati notificati al Venditore in conformità agli artt. 9.1, 9.2 e 9.3, quest'ultimo provvederà gratuitamente, nei tempi più brevi e a sua scelta:

- alla riparazione dei Prodotti difettosi, oppure
- alla sostituzione dei Prodotti difettosi con Prodotti analoghi, oppure
- al rimborso del prezzo dei Prodotti difettosi pagato dal Compratore.

9.7 In caso di riparazione, sostituzione o rimborso del prezzo in conformità all'art. 9.6, i Prodotti difettosi dovranno essere restituiti al Venditore, salvo che questi comunichi per iscritto al Compratore di non essere

Rückgabe der gelieferten Produkte im Namen und auf Kosten des Käufers zu verlangen, vorbehaltlich der Entschädigung des höheren Schadens.

7.3 Der Käufer ist nicht berechtigt, Abzüge vom vereinbarten Preis vorzunehmen, wenn es nicht vorher schriftlich mit dem Verkäufer vereinbart wurde.

7.4 Sollte der Verkäufer Grund zur Befürchtung haben, dass der Käufer die Produkte zum vereinbarten Zeitpunkt nicht bezahlen kann oder will, kann er die Lieferung von der Bereitstellung geeigneter Zahlungssicherheiten abhängig machen (z.B. Bürgschaft oder Bankgarantie).

7.5 Außerdem kann der Verkäufer im Fall von Zahlungsverzögerungen einseitig die Zahlungsfristen von eventuellen anderen Lieferungen ändern bzw. die Ausführung aussetzen, bis er geeignete Zahlungssicherheiten erhalten hat.

8. GEBRAUCHSANLEITUNGEN

Der Käufer nimmt zur Kenntnis, dass für eine optimale Nutzung der Produkte die vom Verkäufer veröffentlichten Gebrauchs- und Wartungsanleitungen (z.B. auf der Webseite, in Illustrationsmaterial) und die entsprechenden Aktualisierungen beachtet werden müssen, ebenso wie der Inhalt von Anhang A dieser Allgemeinen Geschäftsbedingungen.

9. GARANTIE

9.1 Eventuelle Reklamationen wegen augenfälliger Mängel der Produkte (z.B. Zustand der Verpackung oder des eventuellen Antishock-Geräts, Mengen oder äußere Eigenschaften) müssen dem Verkäufer innerhalb von 7 Tagen nach Eingang der Produkte mit schriftlicher Mitteilung gemeldet werden, die wiederum vom Verkäufer schriftlich bestätigt werden muss; andernfalls verfällt das Recht des Käufers auf Beanstandung.

9.2 Eventuelle Beanstandungen in Bezug auf Mängel, die bei einer sorgfältigen Kontrolle, einschließlich der Öffnung aller Verpackungen, nicht erkennbar waren (verborgene Mängel), müssen dem Verkäufer innerhalb von 7 Tagen nach Feststellung des Mangels – allerdings nicht über sechs Monate nach der Lieferung – mit schriftlicher Mitteilung gemeldet werden, die wiederum vom Verkäufer schriftlich bestätigt werden muss.

9.3 In jeder Reklamation müssen das Modell, der festgestellte Mangel und die Rechnungsnummer, auf die sich die Produkte beziehen, genau angegeben werden, andernfalls verfällt das Recht des Käufers auf Beanstandung. Außerdem muss der Käufer auf Anfrage des Verkäufers diesem die folgenden Unterlagen per Kurier übersenden:

- mehrere Fotos der mangelhaften Produkte und der Orte, an denen die Produkte sich befinden;
- ein Muster für die mangelhaften Produkte, das nach den Anweisungen, die der Verkäufer dazu erteilt, entnommen wird.

9.4 Eventuelle Reklamationen oder Beanstandungen berechtigen den Käufer nicht, die Produkte ohne vorherige schriftliche Genehmigung des Verkäufers zurückzuschicken oder die Zahlungen für die betreffenden Produkte noch für andere Lieferungen auszusetzen oder zu verzögern.

9.5 Unbeschadet der Vorgaben in Art. 2 verpflichtet sich der Verkäufer, jedem Mangel der Produkte, der ihm zuschreiben ist, abzuhelpfen, sofern er ihm gemäß Art. 9.1, 9.2 und 9.3 gemeldet wurde. Wenn mangelhafte Produkte festgestellt werden, muss der Käufer diese Produkte sofort aussortieren und an einem sicheren Ort verwahren, ihre Verwendung unterbrechen und den Verkäufer auffordern, die angeblichen Mängel zu prüfen, sonst verfällt sein Recht, den Mangel geltend zu machen.

9.6 Wenn vorhandene Mängel, die dem Verkäufer zuschreiben sind, ermittelt wurden, und diese Mängel ihm entsprechend Art. 9.1, 9.2 und 9.3 gemeldet wurden, wird der Verkäufer nach eigener Entscheidung kostenfrei:

- die mangelhaften Produkte reparieren, oder
- die mangelhaften Produkte durch analoge Produkte ersetzen, oder
- dem Käufer den bezahlten Kaufpreis für die mangelhaften Produkte zurückerstatten.

9.7 Bei Reparatur, Austausch oder Preisrückerstattung entsprechend Art. 9.6 müssen die mangelhaften Produkte dem Verkäufer zurückgeliefert werden, sofern dieser dem Käufer nicht schriftlich mitteilt, an der Rückgabe

interessato a tale restituzione. I Prodotti da restituire dovranno essere adeguatamente imballati dal Compratore. Le spese di trasporto di tali Prodotti dalla sede del Compratore alla sede del Venditore saranno a carico di quest'ultimo. Eventuali danni cagionati a tali Prodotti non adeguatamente imballati saranno a carico del Compratore.

9.8 In caso di vizi dei Prodotti, il Venditore sarà tenuto unicamente alla riparazione, alla sostituzione o al rimborso del prezzo dei Prodotti difettosi entro i limiti stabiliti nella garanzia prevista nel presente art. 9. E' inteso che tale garanzia (consistente nell'obbligo di riparare, sostituire o rimborsare il prezzo dei Prodotti difettosi) è assorbente e sostitutiva delle garanzie o responsabilità previste per legge, con particolare riferimento al diritto di regresso previsto dall'art. 131 del D.Lgs. n. 206/2005 (Codice del Consumo).

Si conviene pertanto che è espressamente esclusa, salvo il caso di dolo o colpa grave del Venditore, ogni altra responsabilità del Venditore (sia contrattuale che extracontrattuale) comunque originata dai Prodotti forniti e/o dalla loro rivendita (ad es. risarcimento del danno, mancato guadagno, ecc.). In particolare:

- il Venditore non sarà responsabile per perdite dirette, consequenziali e/o indirette;
- qualora il Venditore sia ritenuto responsabile nei confronti di terzi che usano i Prodotti in conseguenza di un'azione del Compratore, inclusa la rivendita, quest'ultimo terrà indenne il Venditore per qualsiasi responsabilità oltre i limiti stabiliti nella garanzia prevista nel presente art. 9.

9.9 La garanzia relativa agli eventuali elettrodomestici ed accessori forniti con i Prodotti è di competenza esclusiva dei produttori di tali elettrodomestici ed accessori. In caso di vizi relativi a tali elettrodomestici ed accessori il Compratore dovrà rivolgersi unicamente ai loro produttori. Si conviene pertanto che è espressamente esclusa, salvo il caso di dolo o colpa grave del Venditore, ogni responsabilità del Venditore (sia contrattuale che extracontrattuale) riguardante tali elettrodomestici ed accessori (ad es. risarcimento del danno, mancato guadagno, ecc.).

10. LIMITAZIONI DELLA GARANZIA

10.1 La garanzia di cui all'art. 9 non opera se non sono rispettate le istruzioni d'uso e manutenzione riguardanti i Prodotti pubblicate dal Venditore (ad esempio: sul sito internet, su documenti illustrativi) e relativi aggiornamenti, nonché quanto riportato nell'Allegato A delle presenti Condizioni Generali. In tale caso le spese di trasporto di cui all'art. 9.7 saranno a carico del Compratore.

10.2 Inoltre, la garanzia di cui all'art. 9 non opera qualora il Prodotto sia stato oggetto di riparazioni, alterazioni o modifiche da parte del Compratore o di terzi. In tale caso le spese di trasporto di cui all'art. 9.7 saranno a carico del Compratore.

10.3 Il Venditore garantisce la corretta fabbricazione dei Prodotti secondo la legge italiana. Il Venditore garantisce la rispondenza dei Prodotti a particolari specifiche o a caratteristiche tecniche o la loro idoneità ad usi particolari solo nella misura in cui ciò sia stato concordato per iscritto.

11. FORZA MAGGIORE

11.1 Ciascuna parte potrà sospendere l'esecuzione dei suoi obblighi contrattuali quando tale esecuzione sia resa impossibile o irragionevolmente onerosa da un impedimento indipendente dalla sua volontà quale ad esempio: sciopero, boicottaggio, serrata, incendio, terremoto, inondazione, guerra (dichiarata o non), guerra civile, sommosse e rivoluzioni, requisizioni, embarghi, interruzioni di energia, ritardi nella consegna di componenti o materie prime. Eventuali circostanze del tipo indicato sopra verificatesi prima della conclusione del Contratto daranno diritto alla sospensione di cui sopra solo se le conseguenze sull'esecuzione del Contratto non potevano essere previste al momento della conclusione dello stesso.

11.2 La parte che desidera avvalersi della previsione di cui all'art. 11.1 delle presenti Condizioni Generali dovrà comunicare immediatamente per iscritto all'altra parte il verificarsi e la cessazione delle circostanze di forza maggiore.

11.3 Qualora la sospensione di cui all'art. 11.1 duri più di 120 giorni,

nicht interessiert zu sein. Die zurückzusendenden Produkte müssen vom Käufer angemessen verpackt werden. Die Transportkosten für diese Produkte vom Werk des Käufers zum Werk des Verkäufers werden vom letzteren übernommen. Der Käufer haftet für eventuelle Schäden an diesen Produkten durch unangemessene Verpackung.

9.8 Im Fall von Produktmängeln ist der Verkäufer nur zu Reparatur, Austausch oder Preisrückerstattung für die mangelhaften Produkte im Rahmen der Garantie in diesem Art. 9 verpflichtet. Es versteht sich, dass diese Garantie (die in der Verpflichtung zu Reparatur, Austausch oder Preisrückerstattung der mangelhaften Produkte besteht) alle gesetzlich vorgesehenen Garantien oder Haftungen einschließt bzw. ersetzt, besonders in Bezug auf das Regressrecht laut Art. 131 in GvD Nr. 206/2005 (italienisches "Verbrauchergesetz").

Es wird daher vereinbart, dass außer im Fall von Vorsatz oder schwerer Schuld des Verkäufers jede andere Haftung (vertraglich oder außervertraglich) des Verkäufers, die aus den gelieferten Produkten bzw. ihrem Weiterverkauf entstehen kann (z.B. Schadenersatz, Gewinnausfall usw.) ausdrücklich ausgeschlossen ist. Insbesondere:

- haftet der Verkäufer nicht für direkte, indirekte oder Folgeverluste;
- falls der Verkäufer gegenüber Dritten haftbar gemacht wird, die die Produkte als Folge einer Handlung des Käufers (einschließlich Weiterverkauf) verwenden, hält der Käufer den Verkäufer für jegliche Haftung schadlos, die über die Grenzen hinausgeht, die in der Garantie in diesem Art. 9 vorgesehen sind.

9.9 Die Garantie für eventuelle Haushaltsgeräte und Zubehörteile, die mit den Produkten geliefert werden, liegt ausschließlich bei den Herstellern dieser Haushaltsgeräte und Zubehörteile. Bei Mängeln an diesen Haushaltsgeräten und Zubehörteilen hat der Käufer sich ausschließlich an ihre Hersteller zu wenden. Es wird daher vereinbart, dass außer im Fall von Vorsatz oder schwerer Schuld des Verkäufers jede andere (vertragliche oder außervertragliche) Haftung des Verkäufers für solche Haushaltsgeräte und Zubehörteile (z.B. Schadenersatz, Gewinnausfall usw.) ausdrücklich ausgeschlossen ist.

10. GARANTIEEINSCHRÄNKUNGEN

10.1 Die Garantie laut Art. 9 wirkt nicht, wenn die vom Verkäufer veröffentlichten Gebrauchs- und Wartungsanleitungen (z.B. auf der Webseite, in Illustrationsmaterial) und die entsprechenden Aktualisierungen sowie der Inhalt von Anhang A dieser Allgemeinen Geschäftsbedingungen nicht beachtet werden. In diesem Fall gehen die Transportkosten laut Art. 9.7 zu Lasten des Käufers.

10.2 Außerdem wirkt die Garantie laut Art. 9 nicht, wenn vom Käufer oder Dritten Reparaturen, Veränderungen oder Eingriffe am Produkt vorgenommen wurden. In diesem Fall gehen die Transportkosten laut Art. 9.7 zu Lasten des Käufers.

10.3 Der Verkäufer garantiert die korrekte Herstellung der Produkte nach italienischem Gesetz. Der Verkäufer garantiert die Entsprechung der Produkte mit besonderen Spezifikationen oder technischen Eigenschaften oder ihre Eignung für besondere Verwendungen nur in dem Umfang, in dem dies schriftlich vereinbart wurde.

11. HÖHERE GEWALT

11.1 Jede Partei kann die Ausführung ihrer vertraglichen Verpflichtungen aussetzen, wenn diese Ausführung durch ein Hindernis, das nicht von ihrem Willen abhängt, unmöglich oder in unvernünftigem Maße aufwändig gemacht wird, wie zum Beispiel: Streik, Boykott, Aussperrung, Brand, Erdbeben, Überschwemmung, Krieg (erklärt oder nicht), Bürgerkrieg, Unruhen oder Aufstände, Beschlagnahme, Embargos, Ausfälle der Energieversorgung, Lieferverzögerungen von Komponenten oder Rohstoffen. Eventuelle Umstände dieser Art, die vor Vertragsabschluss eingetreten sind, berechtigen nur dann zur Aussetzung, wenn ihre Folgen auf die Ausführung des Vertrags zum Zeitpunkt seines Abschlusses nicht absehbar waren.

11.2 Die Partei, die den Anspruch laut Art. 11.1 dieser Allgemeinen Geschäftsbedingungen geltend machen will, muss der anderen Partei das Eintreten und das Ende dieser Umstände höherer Gewalt unverzüglich schriftlich mitteilen.

11.3 Wenn die Aussetzung laut Art. 11.1 über 120 Tage andauern, sollte

ciascuna parte avrà il diritto di risolvere il Contratto mediante comunicazione scritta alla controparte con un mezzo di trasmissione che assicuri la prova e la data di ricevimento della comunicazione (per es. lettera raccomandata con ricevuta di ritorno, corriere).

12. RISERVATEZZA

12.1 I disegni e la documentazione che il Venditore metta a disposizione del Compratore restano di proprietà del Venditore. Il Compratore potrà servirsi di tali disegni e documentazione solo per il montaggio dei Prodotti. Il Compratore si obbliga a mantenere riservati e a non divulgare a terzi tali disegni e documentazione, salvo previo consenso scritto del Venditore. Il Compratore garantisce il rispetto del presente art. 12.1 da parte dei propri dipendenti e collaboratori a cui dovesse esibire tali disegni e documentazione per ragioni dovute al montaggio dei Prodotti.

12.2 Dopo avere effettuato il montaggio dei Prodotti, il Compratore dovrà restituire al Venditore i disegni e la documentazione di cui all'art. 12.1 e dovrà distruggere qualsiasi eventuale copia, in qualsiasi forma, di tali disegni e documentazione, dandone conferma per iscritto al Venditore.

13. RISOLUZIONE DELLE CONTROVERSIE

Tutte le controversie relative o collegate ai Contratti disciplinati dalle presenti Condizioni Generali e/o alle presenti Condizioni Generali saranno esclusivamente risolte mediante arbitrato secondo il Regolamento della Camera Arbitrale Nazionale e Internazionale di Milano (Italia). Il Tribunale Arbitrale sarà composto da un arbitro unico, nominato in conformità a tale Regolamento. La sede dell'arbitrato sarà Milano (Italia) e la lingua dell'arbitrato sarà la lingua italiana.

14. CLAUSOLE FINALI

14.1 Il testo in lingua italiana delle presenti Condizioni Generali e dell'Allegato A è l'unico facente fede come testo originale.

14.2 L'Allegato A forma a tutti gli effetti parte integrante delle presenti Condizioni Generali.

hat jede Partei das Recht, den Vertrag aufzulösen, und zwar mit schriftlicher Mitteilung an die Gegenpartei mit einem Sendeverfahren, bei dem der Sendenachweis und das Datum des Empfangs der Mitteilung belegt werden (z.B. Einschreiben mit Rückschein, Kurier).

12. VERTRAULICHKEIT

12.1 Die Zeichnungen und Unterlagen, die der Verkäufer dem Käufer zur Verfügung stellt, bleiben Eigentum des Verkäufers. Der Käufer darf diese Zeichnungen und Unterlagen nur für die Montage der Produkte verwenden. Der Käufer verpflichtet sich, solche Zeichnungen und Unterlagen vertraulich zu behandeln und nicht an Dritte zu verbreiten, sofern dies nicht schriftlich vom Verkäufer bewilligt wurde. Der Käufer garantiert die Einhaltung dieses Art. 12.1 durch seine Beschäftigten und Mitarbeiter, denen er die genannten Zeichnungen und Unterlagen aus Gründen der Montage der Produkte vorlegen sollte.

12.2 Nach der Montage der Produkte muss der Käufer dem Verkäufer die Zeichnungen und Unterlagen gemäß Art. 12.1 zurückgeben und alle eventuellen Kopien dieser Zeichnungen und Unterlagen, in welcher Form auch immer, zerstören. Dies ist dem Verkäufer schriftlich zu bestätigen.

13. LÖSUNG VON STREITFÄLLEN

Alle Streitfälle in Bezug oder in Verbindung mit den Verträgen, die von diesen Allgemeine Geschäftsbedingungen geregelt werden, oder mit diesen Allgemeinen Geschäftsbedingungen selbst werden ausschließlich durch ein Schiedsgericht nach der Regelung der Camera Arbitrale Nazionale e Internazionale in Mailand (Italien) gelöst. Das Schiedsgericht besteht aus einem alleinigen Schiedsrichter, der gemäß dieser Regelung ernannt wird. Der Sitz des Schiedsgerichts ist Mailand (Italien), die Sprache des Verfahrens ist Italienisch.

14. ABSCHLIEBENDE KLAUSELN

14.1 Die italienische Version der vorliegenden Allgemeinen Geschäftsbedingungen und von Anhang A ist als Originaltext der einzig maßgebliche.

14.2 Anhang A ist als wesentlicher Bestandteil dieser Allgemeinen Geschäftsbedingungen anzusehen.

Nome e cognome Compratore - Legale Rappresentante / Name und Vorname Käufer - Gesetzlicher Vertreter.....

..... (luogo/Ort), (data/Datum)

**Il Compratore - Legale Rappresentante /
Der Käufer - Gesetzlicher Vertreter**

firma e timbro / Stempel und Unterschrift

Il Compratore dichiara di approvare specificamente, ai sensi dell'art. 1341 c.c.,
le seguenti clausole delle presenti Condizioni Generali:

Der Käufer erklärt, dass er im Sinne von Art. 1341 Codice Civile (ital. bürgerl.
Gesetzbuch) die folgenden Klauseln dieser Allgemeinen Geschäftsbedingungen
ausdrücklich annimmt:

art. 2. (2.1, 2.2, 2.3, 2.4 e 2.5) Caratteristiche dei Prodotti – Elettrodomestici

Art. 1. (1.1, 1.2, 1.3, 1.4, 1.5 und 1.6) Vertragliche Regelung;

Art. 2. (2.1, 2.2, 2.3, 2.4 und 2.5) Produktmerkmale – Haushaltsgeräte und
Zubehör, die mit den Produkten geliefert werden – Toleranzen;

Art. 3. (3.1, 3.2, 3.3, 3.4, 3.5, 3.6 und 3.7) Vertragsabfassung;

Art. 4. (4.1, 4.2 und 4.3) Lieferfristen;

art. 5. (5.1, 5.2, 5.3, 5.4 e 5.5) Spedizione e consegna – Riserva di proprietà;

Art. 5. (5.1, 5.2, 5.3, 5.4 und 5.5) Spedition und Lieferung –
Eigentumsvorbehalt;

Art. 6. (6.1 und 6.3) Preise;

Art. 7. (7.1, 7.2, 7.3, 7.4 und 7.5) Zahlungsbedingungen;

Art. 9. (9.1, 9.2, 9.3, 9.4, 9.5, 9.6, 9.7, 9.8 und 9.9) Garantie;

Art. 10. (10.1, 10.2 und 10.3) Garantieeinschränkungen;

Art. 12. (12.1 und 12.2) Vertraulichkeit;

Art. 13. Lösung von Streitfällen;

Art. 14. (14.1 und 14.2) Abschließende Klauseln.

**Il Compratore - Legale Rappresentante /
Der Käufer - Gesetzlicher Vertreter**

firma e timbro / Stempel und Unterschrift

ANHANG A

**Il Compratore - Legale Rappresentante /
Der Käufer - Gesetzlicher Vertreter**

firma e timbro / Stempel und Unterschrift

CONDIZIONI GENERALI DI VENDITA - PER PAESI EXTRA UE ECCETTO SVIZZERA, ISLANDA E NORVEGIA

CONDITIONS GENERALES DE VENTE - POUR LES PAYS EXTRA-UE (SAUF SUISSE, ISLANDE ET NORVEGE)

(in vigore dal 1° novembre 2019 / Valable à partir du 1er Novembre 2019)

CONDIZIONI GENERALI DI VENDITA

1. NORMATIVA CONTRATTUALE

1.1 Le presenti Condizioni Generali, salvo eventuali deroghe specificatamente concordate per iscritto, disciplinano tutti gli attuali e futuri contratti di vendita fra le parti e sostituiscono qualsiasi precedente accordo intervenuto tra le parti in materia. Eventuali condizioni generali del Compratore non troveranno applicazione, neppure parziale, se non espressamente accettate per iscritto dal Venditore. Il termine "Contratto" indica il singolo contratto di compravendita disciplinato dalle presenti Condizioni Generali ed il termine "Prodotti" indica i beni che formano oggetto del Contratto. Le presenti Condizioni Generali integrano le pattuizioni di ciascun Contratto, fermo restando che, in caso di conflitto tra le presenti Condizioni Generali e tali pattuizioni, queste ultime prevarranno.

1.2 L'accettazione di un Contratto da parte del Compratore, comunque effettuata, comporta la sua adesione alle presenti Condizioni Generali.

1.3 Il riferimento ad eventuali termini commerciali (EXW, FCA, DAT, DDP, ecc.) contenuti nel Contratto o nelle presenti Condizioni Generali si intenderà fatto agli ICC Incoterms® nel testo in vigore alla data di conclusione del Contratto.

1.4 Le presenti Condizioni Generali e tutti gli attuali e futuri Contratti di vendita fra **RIVA INDUSTRIA MOBILI S.P.A.**, con sede legale in via Milano 137, Cantù (CO), Italia, (in seguito "**Venditore**") ed il Compratore sono disciplinati dalla Convenzione delle Nazioni Unite sulla vendita internazionale di merci, firmata a Vienna l'11 aprile 1980 e, per le questioni non coperte da tale convenzione dalla legge italiana, fatto salvo quanto disposto nell'art. 5.4.

1.5 In caso di rivendita dei Prodotti, il Compratore comunicherà ai suoi acquirenti le istruzioni per l'uso e le caratteristiche delle materie prime utilizzate dal Venditore, indicate nell'**Allegato A** delle presenti Condizioni Generali. Il Compratore sarà esclusivamente responsabile per l'eventuale inosservanza di tali termini da parte dei suoi acquirenti.

1.6 Il Compratore si impegna a non vendere i Prodotti fuori dal paese in cui è ubicata la sua sede.

2. CARATTERISTICHE DEI PRODOTTI – ELETTRODOMESTICI ED ACCESSORI FORNITI CON I PRODOTTI – TOLLERANZE

2.1 Eventuali informazioni o dati sulle caratteristiche e/o specifiche tecniche dei Prodotti ed il loro uso (come pesi, dimensioni, ecc.) e gli altri dati figuranti nei campioni, cataloghi, prospetti, circolari, annunci pubblicitari, illustrazioni, listini prezzi, od altri documenti illustrativi del Venditore, hanno carattere di indicazioni approssimative e saranno vincolanti solo nella misura in cui tali dati siano stati espressamente menzionati nell'offerta o nell'accettazione scritta del Venditore.

2.2 Il Venditore si riserva il diritto di apportare in ogni momento eventuali modifiche ai Prodotti che, senza alterare le caratteristiche essenziali e la qualità complessiva, ritenga opportune per ragioni estetiche o funzionali.

2.3 Gli eventuali elettrodomestici ed accessori forniti con i Prodotti saranno, per quanto possibile, conformi ai dati figuranti nei cataloghi, prospetti, circolari, annunci pubblicitari, illustrazioni, listini prezzi, od altri documenti illustrativi del Venditore. Il Compratore accetta le eventuali variazioni che i produttori di tali elettrodomestici ed accessori ritengono opportuno apportare per ragioni estetiche o funzionali, senza alterare le caratteristiche essenziali e la qualità complessiva.

CONDITIONS GENERALES DE VENTE

1. DISPOSITIONS CONTRACTUELLES

1.1 Sauf d'éventuelles dérogations expressément établies par écrit, les présentes Conditions Générales régissent tous les contrats de vente, actuels et futurs, entre les parties et elles remplacent tout accord précédemment intervenu entre les parties. Les éventuelles conditions générales de l'Acquéreur ne s'appliqueront pas, ni en partie ni dans leur totalité, sauf expresse acceptation écrite de la part du **Vendeur**. Le terme "Contrat" désigne le contrat de vente spécifique réglementé par les présentes Conditions Générales ; le terme "Produits" désigne les biens qui font l'objet du Contrat. Les présentes Conditions Générales intègrent les accords spécifiques de chaque Contrat. Il reste entendu que, en cas de contradictions entre les présentes Conditions Générales et lesdits accords, ces derniers prévaudront.

1.2 L'acceptation d'un Contrat par l'Acquéreur, quelles qu'en soient les modalités, implique son adhésion aux présentes Conditions Générales.

1.3 Le renvoi à d'éventuels termes commerciaux (EXW, FCA, DAT, DDP, etc.) dans le Contrat ou les présentes Conditions Générales, fera référence aux ICC Incoterms®, dans la version en vigueur à la date de conclusion du Contrat.

1.4 Les présentes Conditions Générales et tous les actuels et futurs Contrats de vente entre **RIVA INDUSTRIA MOBILI S.P.A.**, dont le siège est à via Milano 137, Cantù (CO), Italie, (ci-après, "**Vendeur**"), et l'Acquéreur sont régis par la Convention des Nations Unies sur les ventes internationales de marchandises, signée le 11 avril 1980 à Vienne. La loi italienne s'appliquera pour toutes les questions qui ne sont pas prises en compte par ladite Convention, sous réserve des dispositions de l'art. 5.4 ci-dessous.

1.5 En cas de revente des Produits, l'Acquéreur transmettra à ses clients les modes d'emploi et les caractéristiques des matières premières utilisées par le **Vendeur**, mentionnées dans l'**Annexe A** des présentes Conditions Générales. L'Acquéreur sera exclusivement responsable de l'éventuel non-respect de ces informations de la part de ses clients.

1.6 L'Acquéreur s'engage à ne pas vendre les Produits en dehors du pays où se trouve son siège légal.

2. CARACTERISTIQUES DES PRODUITS – APPAREILS ELECTROMENAGERS ET ACCESSOIRES LIVRES AVEC LES PRODUITS - TOLERANCES

2.1 Les éventuelles informations relatives aux caractéristiques et/ou aux spécifications des Produits et à leur utilisation (poids, dimensions, etc.) ainsi que les autres données contenues dans des échantillons, catalogues, brochures, circulaires, annonces publicitaires, illustrations, tarifs ou d'autres documents descriptifs du **Vendeur**, sont fournies à simple titre indicatif et elles ne seront contraignantes que si elles sont expressément mentionnées dans l'offre ou dans l'acceptation écrite du **Vendeur**.

2.2 Le **Vendeur** se réserve le droit d'apporter à tout moment à ses Produits des modifications jugées opportunes ou utiles pour des raisons esthétiques ou fonctionnelles, sans pour autant altérer les caractéristiques essentielles et la qualité globale des Produits.

2.3 Les éventuels appareils électroménagers et les accessoires livrés avec les Produits seront conformes, dans la mesure du possible, aux données contenues les catalogues, brochures, circulaires, annonces publicitaires, illustrations, tarifs ou autres documents descriptifs du **Vendeur**. L'Acquéreur acceptera les éventuelles modifications que les fabricants de ces appareils électroménagers et accessoires jugeront bon d'apporter pour des raisons esthétiques ou fonctionnelles, sans pour autant altérer leurs caractéristiques essentielles et leur qualité globale.

2.4 Salvo diverso accordo scritto, qualsiasi differenza dei Prodotti rispetto alle specifiche pattuite che rimanga entro i margini di tolleranza usuali nel settore e/o normalmente accettati nei rapporti tra le parti, non potrà formare oggetto di reclami, né comportare riduzioni di prezzo. In particolare, salvo difetti imputabili al Venditore, le diversità di colorazione e/o le crepe e/o le spaccature presenti su parti del Prodotto non possono essere oggetto di reclamo da parte del Compratore, essendo dovuti ad un naturale assestamento del legno in base alle diverse condizioni ambientali e/o al normale invecchiamento e stagionatura dello stesso, così come indicato nell'**Allegato A** delle presenti Condizioni Generali. Non sono inoltre contestabili dal Compratore le differenze di qualità dovute alla natura della materia prima utilizzata. Le misure del Prodotto indicate dal Venditore possono essere suscettibili di una tolleranza di cm. 0,5 rispetto alla dimensione standard, ovvero di cm. 1 rispetto alla dimensione concordata con il Compratore.

2.5 In caso di Prodotti su misura, il Compratore è tenuto a fornire dati dettagliati e a sottoscrivere il disegno inviato dal Venditore per approvazione.

3. FORMAZIONE DEL CONTRATTO

3.1 Le offerte del Venditore sono sempre a titolo indicativo, in particolare per quanto concerne i prezzi, le quantità e i termini di pagamento e consegna. Il Venditore è dunque libero di variare e/o revocare le offerte in qualsiasi momento. Salvo diverse indicazioni scritte del Venditore, in assenza di un ordine entro 60 giorni dall'emissione dell'offerta da parte del Venditore, la stessa si considera revocata.

3.2 Nel caso in cui il Venditore abbia emesso, anche successivamente alla conclusione del Contratto, una conferma d'ordine o una conferma di vendita, si applicheranno gli eventuali termini aggiuntivi o modificativi del Contratto contenuti nella conferma d'ordine o di vendita, salvo che il Compratore non obbietti tempestivamente per iscritto.

3.3 Successivamente alla conclusione del Contratto, il Venditore potrà sempre variare il prezzo dei Prodotti purché tale variazione sia resa necessaria da eventuali variazioni di prezzo dei materiali, della mano d'opera e/o dei trasporti e nei limiti di tali variazioni.

3.4 Il Venditore ha la facoltà di evadere l'ordine solo in parte o in diverse riprese. Nel caso di evasione incompleta dell'ordine, il Venditore invierà al Compratore una distinta aggiornata dei Prodotti non consegnati che annulla e sostituisce ogni eventuale distinta precedente. Tali Prodotti verranno inclusi nei limiti delle disponibilità nelle spedizioni successive.

3.5 Fatto salvo quanto stabilito ai precedenti articoli 3.2 e 3.3 eventuali modifiche dei termini del Contratto dovranno essere concordate per iscritto.

3.6 In particolare, fatto salvo quanto stabilito ai precedenti articoli 3.2 e 3.3, entro 3 giorni lavorativi dalla conclusione del Contratto il Compratore ha il diritto di ottenere modifiche a riguardo dei Prodotti ordinati a condizione che tali modifiche siano accettate per iscritto dal Venditore.

3.7 In caso di revoca di un ordine da parte del Compratore, il Venditore ha diritto al risarcimento dei danni che ne derivano.

4. TERMINI DI CONSEGNA

4.1 I termini di consegna eventualmente concordati dalle parti hanno natura meramente indicativa e non vincolano quindi il Venditore. Tuttavia, qualora si verifici un ritardo imputabile al Venditore che superi i 90 giorni, il Compratore potrà risolvere il Contratto relativamente ai Prodotti di cui la consegna è ritardata, con un preavviso di 20 giorni da comunicarsi per iscritto (anche via telefax) al Venditore.

4.2 Non si considera imputabile al Venditore l'eventuale ritardo dovuto a cause di forza maggiore (come definite all'art. 11) o ad atti od omissioni del Compratore (ad es. mancata o ritardata comunicazione di indicazioni necessarie per l'evasione dell'ordine).

4.3 Salvo il caso di dolo o colpa grave del Venditore, è espressamente escluso qualsiasi risarcimento del danno per mancata o ritardata consegna dei Prodotti.

5. SPEDIZIONE E CONSEGNA – RISERVA DI PROPRIETA'

5.1 Salvo patto contrario scritto, la fornitura dei Prodotti sarà

2.4 Sauf accord écrit différent, toute différence entre les Produits et les spécifications convenues, qui resterait dans les marges de tolérance habituelles du secteur et/ou normalement acceptée dans les rapports entre les parties, ne pourra donner lieu à des réclamations ni à des réductions de prix. En particulier, sauf en cas de vices imputables au Vendeur, les différences de couleur et/ou les craquelures et/ou les fissures présentes sur des parties du Produit ne peuvent faire l'objet de réclamations de la part de l'Acquéreur, car elles sont dues au tassement naturel du bois en fonction des conditions ambiantes et/ou à son vieillissement normal, comme indiqué dans l'**Annexe A** des présentes Conditions Générales. Par ailleurs, les différences de qualité dues à la nature de la matière première utilisée, ne pourront faire l'objet de contestations de la part de l'Acquéreur. Les dimensions du Produit indiquées par le Vendeur sont soumises à une tolérance de 0,5 cm par rapport aux dimensions standard ou de 1 cm par rapport aux dimensions convenues avec l'Acquéreur.

2.5 En cas de Produits sur mesure, l'Acquéreur sera tenu de fournir des données détaillées et de signer le plan transmis par le Vendeur à titre d'acceptation.

3. FORMATION DU CONTRAT

3.1 Les offres du Vendeur sont toujours indicatives, notamment en ce qui concerne les prix, les quantités, les termes de paiement et les délais de livraison. Le Vendeur aura donc la faculté de modifier et/ou de révoquer à tout moment ses offres. Sauf différente indication écrite du Vendeur, en l'absence de commande dans les 60 jours qui suivent l'émission de l'offre de la part du Vendeur, celle-ci est considérée comme révoquée.

3.2 Au cas où le Vendeur aurait émis, même après la conclusion du Contrat, une confirmation de commande ou de vente, l'on appliquera les éventuels termes supplémentaires ou modificatifs du Contrat, spécifiée dans la confirmation de commande ou de vente, sauf immédiate objection écrite de l'Acquéreur.

3.3 Après conclusion du Contrat, le Vendeur aura toujours la faculté de modifier le prix des Produits, à condition que cette modification soit nécessaire à cause d'éventuelles variations des prix des matériaux, de la main-d'œuvre et/ou des transports, et toujours dans les limites desdites variations.

3.4 Le Vendeur a la faculté d'expédier une commande en partie seulement ou en plusieurs tranches. En cas d'expédition incomplète d'une commande, le Vendeur transmettra à l'Acquéreur un bordereau à jour des Produits non livrés, lequel annulera et remplacera tout éventuel bordereau précédent. Dans les limites des stocks disponibles, ces Produits seront inclus dans les expéditions suivantes.

3.5 Sous réserve des dispositions des articles 3.2 et 3.3 précédents, toute éventuelle modification des termes du Contrat devra être apportée par écrit.

3.6 En particulier, sous réserve des dispositions des articles 3.2 et 3.3 précédents, dans les 3 jours ouvrables qui suivent la conclusion du Contrat, l'Acquéreur aura le droit d'obtenir des modifications des Produits commandés, à condition que lesdites modifications soient acceptées par écrit par le Vendeur.

3.7 En cas de révocation d'une commande par l'Acquéreur, le Vendeur aura droit à l'indemnisation du préjudice subi.

4. DELAIS DE LIVRAISON

4.1 Les éventuels délais de livraison convenus par les parties sont purement indicatifs et non contraignants pour le Vendeur. Toutefois, en cas de retard de plus de 90 jours imputable au Vendeur, l'Acquéreur pourra résilier le Contrat relativement aux Produits dont la livraison a été retardée, en le notifiant au Vendeur par écrit (également par télécopieur) avec un préavis de 20 jours.

4.2 Le Vendeur ne pourra être tenu pour responsable d'un éventuel retard dû à des causes de force majeure (telles qu'elles sont définies dans l'art. 11) ou à des actes ou omissions de l'Acquéreur (par exemple, omission ou retard de communication d'informations nécessaires à l'expédition de la commande).

4.3 Sauf en cas de dol ou de faute grave du Vendeur, toute indemnisation de préjudices pour cause de livraison non effectuée ou retardée des Produits, est ici exclue.

5. EXPEDITION ET LIVRAISON – RESERVE DE PROPRIETE

5.1 Sauf différent accord écrit, la fourniture des Produits s'entendra

effettuata FCA - sede del Venditore in via Milano 137, Cantù (CO), Italia, e ciò anche quando sia convenuto che la spedizione o parte di essa venga curata dal Venditore. In ogni caso, il luogo di consegna dei Prodotti è la sede del Venditore (Italia).

5.2 Nel caso in cui la spedizione sia curata dal Venditore e l'ordine di acquisto abbia un valore netto inferiore ad Euro 800,00, al Compratore verrà addebitato un ulteriore importo pari a Euro 100,00.

5.3 I rischi passano al Compratore al momento della consegna dei Prodotti così come prevista dal Contratto o dall'art. 5.1 delle presenti Condizioni Generali.

5.4 Il Compratore si obbliga in ogni caso a ritirare tempestivamente la merce dal Venditore, restando inteso che in caso di violazione di tale obbligo da parte del Compratore, quest'ultimo dovrà corrispondere al Venditore il prezzo concordato del Prodotto, esclusi gli eventuali costi di trasporto, montaggio e installazione concordati. Inoltre, qualora il ritardo superi i trenta giorni, ogni eventuale responsabilità e/o costo e/o spesa derivante dal mancato ritiro del Prodotto (quali, a titolo esemplificativo, immagazzinamento e assicurazione) sarà ad esclusivo carico del Compratore, salvo il risarcimento del danno ulteriore.

5.5 Il Venditore conserva la proprietà dei Prodotti sino al totale pagamento degli stessi. La riserva di proprietà si estende ai Prodotti venduti dal Compratore a terzi ed al prezzo di tali vendite entro i limiti massimi previsti dalla legge del paese del Compratore che regola la presente clausola.

6. PREZZI

6.1 I prezzi dei Prodotti saranno quelli indicati nel listino prezzi del Venditore in vigore al momento del ricevimento da parte del Venditore dell'ordine del Compratore. Qualora il Prodotto non sia inserito nel listino del Venditore o questo non sia disponibile, i prezzi saranno quelli indicati nella conferma d'ordine inviata dal Venditore al Compratore. Salvo diverso accordo scritto, i prezzi si intendono FCA - sede del Venditore in via Milano 137, Cantù (CO), Italia, e non includono, quindi, l'assicurazione, il trasporto, nonché qualsiasi altra prestazione o costo accessorio.

6.2 I prezzi si intendono al netto dell'IVA (se applicabile), di eventuali imposte o tasse, nonché di diritti doganali, tributi, diritti ed oneri fiscali o di qualsiasi specie eventualmente gravanti sul Contratto.

6.3 Il Compratore si impegna a rispettare con la massima diligenza gli eventuali prezzi di rivendita indicati dal Venditore.

7. CONDIZIONI DI PAGAMENTO

7.1 I pagamenti verranno effettuati, salvo diverso accordo scritto:

- con pagamento anticipato della totalità del prezzo entro 5 giorni lavorativi dalla ricezione da parte del Venditore dell'ordine del Compratore, oppure
- con pagamento posticipato, previa messa a disposizione di adeguate garanzie bancarie a copertura dell'intero debito del Compratore, oppure mediante credito documentario irrevocabile confermato da primaria banca italiana almeno dieci giorni prima del termine di consegna concordato e pagabile contro presentazione dei documenti di spedizione.

7.2 Il Compratore dovrà rispettare con la massima diligenza i termini di pagamento concordati. In caso di ritardo di pagamento, il Venditore avrà diritto a richiedere al Compratore gli interessi legali calcolati secondo il Decreto Legislativo italiano 9 ottobre 2002, n. 231 come modificato dal Decreto Legislativo italiano 9 Novembre 2012, n. 192 (Direttive 2000/35/CE e 2011/7/UE relative alla lotta contro i ritardi di pagamento nelle transazioni commerciali). Qualora il Venditore conceda uno sconto al Compratore e non siano rispettati i termini di pagamento concordati, quest'ultimo dovrà pagare il prezzo pieno privo di sconti e i suddetti interessi legali, salvo il risarcimento del danno ulteriore. Inoltre, in caso di ritardo di pagamento superiore a 15 giorni, il Venditore avrà diritto a risolvere il Contratto, con facoltà di pretendere la restituzione dei Prodotti forniti, a cura e spese del Compratore, salvo il risarcimento del danno ulteriore.

7.3 Il Compratore non è autorizzato ad effettuare alcuna deduzione dal prezzo pattuito, se non previo accordo scritto con il Venditore.

7.4 Qualora il Venditore abbia motivo di temere che il Compratore non

FCA - siège du Vendeur (via Milano 137, Cantù (CO), Italie), et ce même lorsque l'expédition (ou l'un de ses parties) est assurée par le Vendeur. En tout état de cause, le siège du Vendeur (Italie) sera le lieu de livraison des Produits.

5.2 Au cas où l'expédition serait assurée par le Vendeur et que la commande serait d'une valeur nette inférieure à 800,00 euros, l'Acquéreur se verra facturer une majoration de 100,00 euros.

5.3 Les risques sont transmis à l'Acquéreur lors de la livraison des Produits, tel que prévue par le Contrat ou par l'art. 5.1 des présentes Conditions Générales.

5.4 L'Acquéreur s'oblige en tout cas à prendre rapidement en charge la marchandise chez le Vendeur. Il reste entendu que, en cas de violation de cette obligation de la part de l'Acquéreur, ce dernier devra verser au Vendeur le prix convenu du Produit, à l'exclusion des éventuels coûts de transport, montage et installation. En outre, en cas de retard supérieur à 30 jours, toutes les éventuelles responsabilités et/ou coûts et/ou frais résultant de l'absence de prise en charge du Produit (tels que, à simple titre d'exemple, les coûts de stockage et d'assurance) seront exclusivement à la charge de l'Acquéreur, sous réserve d'indemnisation du préjudice plus important.

5.5 Le Vendeur garde la propriété des Produits jusqu'au paiement intégral de leur prix. La réserve de propriété s'étend aussi aux Produits vendus par l'Acquéreur à des tiers ainsi qu'au prix de ces ventes, dans les limites maximum prévues par les lois du pays de l'Acquéreur, qui régissent la présente clause.

6. PRIX

6.1 Les prix des Produits seront ceux indiqués dans le tarif du Vendeur en vigueur lors de la réception, par le Vendeur, de la commande de l'Acquéreur. Au cas où le Produit ne figurerait pas dans le tarif du Vendeur ou que le tarif ne serait pas disponible, le prix sera celui indiqué dans la confirmation de commande envoyée par le Vendeur à l'Acquéreur. Sauf accord écrit différent, les prix s'entendent FCA - siège du Vendeur (via Milano 137, Cantù (CO), Italie) et ils n'incluent donc pas l'assurance, le transport et d'autres prestations ou coûts accessoires.

6.2 Les prix s'entendent nets de TVA (si applicable), d'éventuels impôts ou taxes, droits de douane, contributions, droits et charges fiscales ou autres, qui grèveraient éventuellement sur le Contrat.

6.3 L'Acquéreur s'engage à respecter avec la plus grande diligence les éventuels prix de revente indiqués par le Vendeur.

7. CONDITIONS DE PAIEMENT

7.1 Sauf différent accord écrit, les modalités de paiement seront les suivantes :

- paiement anticipé de l'intégralité du prix dans les 5 jours ouvrables qui suivent la réception, par le Vendeur, de la commande de l'Acquéreur, ou
- paiement à terme, après présentation de garanties bancaires couvrant l'intégralité de la somme due par l'Acquéreur, ou
- crédit documentaire irrévocable, confirmé par une banque italienne de premier ordre au moins 10 jours ouvrables avant le délai de livraison convenu, payable sur présentation des documents d'expédition.

7.2 L'Acquéreur devra respecter les termes de paiement convenus avec la plus grande diligence. En cas de retard de paiement, le Vendeur aura la faculté d'appliquer des intérêts légaux, calculés selon le D.Lgs. italien n. 231 du 9 octobre 2002, tel que modifié par le D.Lgs. italien n. 192 du 9 novembre 2012 (Directives 2000/35/CE et 2011/7/UE relatives à la lutte contre les retards de paiement dans les transactions commerciales). Au cas où le Vendeur accorderait une ristourne à l'Acquéreur et que celui-ci ne respecterait pas les termes de paiement convenus, il devra payer le plein prix (sans ristourne) ainsi que les intérêts légaux, sous réserve d'indemnisation du préjudice plus important. Par ailleurs, en cas de retard de paiement supérieur à 15 jours, le Vendeur aura le droit de résilier le Contrat ainsi que la faculté d'exiger la restitution des Produits livrés par les soins et aux frais de l'Acquéreur, sous réserve d'indemnisation du préjudice plus important.

7.3 L'Acquéreur n'est autorisé à déduire aucune somme du prix convenu, sauf en cas d'accord préalable écrit du Vendeur.

7.4 Au cas où le Vendeur aurait raison de craindre que l'Acquéreur ne

possa o non intenda pagare i Prodotti alla data pattuita, egli potrà subordinare la consegna dei Prodotti alla prestazione di adeguate garanzie di pagamento (ad es. fideiussione o garanzia bancaria).

7.5 Inoltre, in caso di ritardi di pagamento, il Venditore potrà modificare unilateralmente i termini di eventuali altre forniture e/o sospenderne l'esecuzione fino all'ottenimento di adeguate garanzie di pagamento.

8. ISTRUZIONI D'USO

Il Compratore riconosce che, per un utilizzo ottimale dei Prodotti, devono essere rispettate le istruzioni d'uso e manutenzione riguardanti i Prodotti pubblicate dal Venditore (ad esempio: sul sito internet, su documenti illustrativi) e relativi aggiornamenti, nonché quanto riportato nell'**Allegato A** delle presenti Condizioni Generali.

9. GARANZIA

9.1 Eventuali reclami relativi a vizi apparenti dei Prodotti (ad es.: stato dell'imballaggio o dell'eventuale dispositivo antishock, quantità o caratteristiche esteriori) dovranno essere notificati al Venditore mediante comunicazione scritta con conferma per iscritto di ricevimento di tale comunicazione da parte del Venditore, a pena di decadenza, entro 7 giorni dalla data di ricevimento dei Prodotti.

9.2 Eventuali reclami relativi a difetti non individuabili mediante un diligente controllo, comprensivo dell'apertura di tutti gli imballaggi, al momento del ricevimento (vizi occulti) dovranno essere notificati al Venditore mediante comunicazione scritta con conferma per iscritto di ricevimento di tale comunicazione da parte del Venditore, a pena di decadenza, entro 7 giorni dalla data della scoperta del difetto e comunque non oltre sei mesi dalla consegna.

9.3 Qualsiasi reclamo dovrà indicare con precisione il modello, il difetto riscontrato e il numero di fattura a cui si riferiscono i Prodotti, a pena di decadenza dal diritto di far valere il vizio. Inoltre, a richiesta del Venditore, il Compratore dovrà inviare al Venditore, a mezzo corriere, la seguente documentazione:

- alcune fotografie dei Prodotti difettosi e dei luoghi dove tali Prodotti sono situati;
- un campione dei Prodotti difettosi, ricavato secondo le istruzioni che verranno impartite dal Venditore.

9.4 E' inteso che eventuali reclami o contestazioni non danno diritto al Compratore di restituire i Prodotti senza la preventiva approvazione scritta del Venditore, né di sospendere o ritardare i pagamenti dei Prodotti oggetto di contestazione né, tanto meno, di altre forniture.

9.5 Fatto salvo quanto previsto dall'art. 2, il Venditore si impegna a porre rimedio a qualsiasi vizio dei Prodotti a lui imputabile, purché tale vizio gli sia stato notificato in conformità agli artt. 9.1, 9.2 e 9.3. In caso di scoperta di Prodotti difettosi, il Compratore dovrà, a pena di decadenza dal diritto di far valere il difetto, isolare immediatamente tali Prodotti e conservarli in un luogo sicuro, cessare immediatamente il loro utilizzo ed invitare il Venditore a verificare i pretesi difetti.

9.6 Qualora venga accertata la presenza di difetti imputabili al Venditore e a condizione che tali difetti siano stati notificati al Venditore in conformità agli artt. 9.1, 9.2 e 9.3, quest'ultimo provvederà gratuitamente, nei tempi più brevi e a sua scelta:

- alla riparazione dei Prodotti difettosi, oppure
- alla sostituzione dei Prodotti difettosi con Prodotti analoghi, oppure
- al rimborso del prezzo dei Prodotti difettosi pagato dal Compratore.

9.7 In caso di riparazione, sostituzione o rimborso del prezzo in conformità all'art. 9.6, i Prodotti difettosi dovranno essere restituiti al Venditore, salvo che questi comunicati per iscritto al Compratore di non essere interessato a tale restituzione. I Prodotti da restituire dovranno essere adeguatamente imballati dal Compratore. Le spese di trasporto di tali Prodotti dalla sede del Compratore alla sede del Venditore saranno a carico di quest'ultimo. Eventuali danni cagionati a tali Prodotti non adeguatamente imballati saranno a carico del Compratore.

9.8 In caso di vizi dei Prodotti, il Venditore sarà tenuto unicamente alla riparazione, alla sostituzione o al rimborso del prezzo dei Prodotti difettosi entro i limiti stabiliti nella garanzia prevista nel presente art. 9. E' inteso che tale

soit pas en mesure ou n'entende pas régler les Produits à la date convenue, il pourra subordonner la livraison des Produits à la prestation de garanties de paiement adéquates (par exemple, cautionnement o garantie bancaire).

7.5 Par ailleurs, en cas de retard de paiement, le Vendeur pourra modifier de manière unilatérale les termes d'autres éventuelles fournitures et/ou en suspendre l'exécution jusqu'à l'obtention de garanties de paiement adéquates.

8. INSTRUCTIONS POUR L'UTILISATEUR

L'Acquéreur reconnaît que, pour une utilisation optimale des Produits, il est nécessaire de respecter les instructions d'utilisation et d'entretien publiées par le Vendeur (par exemple, sur le site Internet, dans des documents descriptifs ou dans leurs mises à jour) ainsi que les indications contenues dans l'**Annexe A** aux présentes Conditions Générales.

9. GARANTIE

9.1 Les éventuelles réclamations relatives à des vices apparents des Produits (par exemple, état de l'emballage ou de l'éventuel dispositif antichoc, quantités ou caractéristiques extérieures) devront être adressées au Vendeur par écrit, avec accusé de réception écrit de la part de ce dernier, dans les 7 jours qui suivent la date de réception des Produits, sous peine de déchéance.

9.2 Les éventuelles réclamations relatives à des vices non identifiables à travers un contrôle diligent, avec ouverture de tous les emballages lors de la réception (vices cachés), devront être adressées au Vendeur par écrit, avec accusé de réception écrit de la part de ce dernier, dans les 7 jours qui suivent la date de réception des Produits et, en tout cas, non au-delà de 6 mois après la livraison, sous peine de déchéance.

9.3 Toute réclamation devra mentionner avec précision le modèle, le défaut constaté et le numéro de facture des Produits, sous peine de déchéance du droit d'invoquer le vice. En outre, à la demande du Vendeur, l'Acquéreur devra lui faire parvenir par courrier express la documentation suivante :

- des photos des Produits défectueux et des endroits où ils se trouvent ;
- un échantillon des Produits défectueux, obtenu selon les instructions qui seront imparties par le Vendeur.

9.4 Il reste entendu que d'éventuelles réclamations ou contestations ne donneront pas à l'Acquéreur le droit de restituer les Produits sans approbation préalable écrite du Vendeur ni de suspendre ou de retarder les paiements des Produits contestés et, encore moins, d'autres fournitures.

9.5 Sous réserve des dispositions de l'art. 2, le Vendeur s'engage à remédier à n'importe quel vice des Produits qui lui soit imputable, à condition que la découverte dudit vice lui ait été notifiée conformément aux articles 9.1, 9.2 e 9.3. En cas de découverte de Produits défectueux, l'Acquéreur devra, sous peine de déchéance du droit d'invoquer le vice, immédiatement isoler les Produits concernés et les conserver en lieu sûr, cesser immédiatement leur utilisation et inviter le Vendeur à vérifier les prétendus défauts.

9.6 Au cas où la présence de défauts imputables au Vendeur serait constatée et à condition qu'ils aient été notifiés conformément aux 9.1, 9.2 e 9.3, le Vendeur procédera gratuitement, dans les plus brefs délais et à son choix :

- à la réparation des Produits défectueux ou
- au remplacement des Produits défectueux par des Produits semblables ou
- au remboursement du prix payé par l'Acquéreur pour les Produits défectueux.

9.7 En cas de réparation, remplacement ou remboursement du prix conformément à l'art. 9.6, les Produits défectueux devront être restitués au Vendeur, à moins que ce dernier ne communique par écrit à l'Acquéreur qu'il n'est pas intéressé par cette restitution. Les Produits à restituer devront être convenablement emballés par l'Acquéreur. Les frais de transport de ces Produits du siège de l'Acquéreur jusqu'à celui du Vendeur seront à la charge de ce dernier. Les éventuels dommages subis par ces Produits à cause d'emballages inadéquats, seront à la charge de l'Acquéreur.

9.8 En cas de vices des Produits, le Vendeur sera uniquement tenu à la réparation, au remplacement ou au remboursement du prix des Produits défectueux dans les limites établies par la garantie visée à cet art. 9. Il reste

garanzia (consistente nell'obbligo di riparare, sostituire o rimborsare il prezzo dei Prodotti difettosi) è assorbente e sostitutiva delle garanzie o responsabilità previste per legge, con particolare riferimento al diritto di regresso previsto dall'art. 131 del D.Lgs. n. 206/2005 (Codice del Consumo).

Si conviene pertanto che è espressamente esclusa, salvo il caso di dolo o colpa grave del Venditore, ogni altra responsabilità del Venditore (sia contrattuale che extracontrattuale) comunque originata dai Prodotti forniti e/o dalla loro rivendita (ad es. risarcimento del danno, mancato guadagno, ecc.). In particolare:

- il Venditore non sarà responsabile per perdite dirette, consequenziali e/o indirette;
- qualora il Venditore sia ritenuto responsabile nei confronti di terzi che usano i Prodotti in conseguenza di un'azione del Compratore, inclusa la rivendita, quest'ultimo terrà indenne il Venditore per qualsiasi responsabilità oltre i limiti stabiliti nella garanzia prevista nel presente art. 9.

9.9 La garanzia relativa agli eventuali elettrodomestici ed accessori forniti con i Prodotti è di competenza esclusiva dei produttori di tali elettrodomestici ed accessori. In caso di vizi relativi a tali elettrodomestici ed accessori il Compratore dovrà rivolgersi unicamente ai loro produttori. Si conviene pertanto che è espressamente esclusa, salvo il caso di dolo o colpa grave del Venditore, ogni responsabilità del Venditore (sia contrattuale che extracontrattuale) riguardante tali elettrodomestici ed accessori (ad es. risarcimento del danno, mancato guadagno, ecc.).

10. LIMITAZIONI DELLA GARANZIA

10.1 La garanzia di cui all'art. 9 non opera se non sono rispettate le istruzioni d'uso e manutenzione riguardanti i Prodotti pubblicate dal Venditore (ad esempio: sul sito internet, su documenti illustrativi) e relativi aggiornamenti, nonché quanto riportato nell'**Allegato A** delle presenti Condizioni Generali. In tale caso le spese di trasporto di cui all'art. 9.7 saranno a carico del Compratore.

10.2 Inoltre, la garanzia di cui all'art. 9 non opera qualora il Prodotto sia stato oggetto di riparazioni, alterazioni o modifiche da parte del Compratore o di terzi. In tale caso le spese di trasporto di cui all'art. 9.7 saranno a carico del Compratore.

10.3 Il Venditore garantisce la corretta fabbricazione dei Prodotti secondo la legge italiana. Il Venditore garantisce la rispondenza dei Prodotti a particolari specifiche o a caratteristiche tecniche o la loro idoneità ad usi particolari solo nella misura in cui ciò sia stato concordato per iscritto.

11. FORZA MAGGIORE

11.1 Ciascuna parte potrà sospendere l'esecuzione dei suoi obblighi contrattuali quando tale esecuzione sia resa impossibile o irragionevolmente onerosa da un impedimento indipendente dalla sua volontà quale ad esempio: sciopero, boicottaggio, serrata, incendio, terremoto, inondazione, guerra (dichiarata o non), guerra civile, sommosse e rivoluzioni, requisizioni, embarghi, interruzioni di energia, ritardi nella consegna di componenti o materie prime. Eventuali circostanze del tipo indicato sopra verificatesi prima della conclusione del Contratto daranno diritto alla sospensione di cui sopra solo se le conseguenze sull'esecuzione del Contratto non potevano essere previste al momento della conclusione dello stesso.

11.2 La parte che desidera avvalersi della previsione di cui all'art. 11.1 delle presenti Condizioni Generali dovrà comunicare immediatamente per iscritto all'altra parte il verificarsi e la cessazione delle circostanze di forza maggiore.

11.3 Qualora la sospensione di cui all'art. 11.1 duri più di 120 giorni, ciascuna parte avrà il diritto di risolvere il Contratto mediante comunicazione scritta alla controparte con un mezzo di trasmissione che assicuri la prova e la data di ricevimento della comunicazione (per es. lettera raccomandata con ricevuta di ritorno, corriere).

12. RISERVATEZZA

12.1 I disegni e la documentazione che il Venditore metta a disposizione del Compratore restano di proprietà del Venditore. Il Compratore potrà servirsi di tali disegni e documentazione solo per il montaggio dei Prodotti. Il Compratore si obbliga a mantenere riservati e a non divulgare a terzi tali disegni e documentazione, salvo previo consenso scritto del Venditore. Il Compratore

entendu que cette garantie (qui consiste en l'obligation de réparer, remplacer ou rembourser les Produits défectueux) absorbe et remplace les garanties ou les responsabilités prévues par la loi, notamment le droit de recours visé à l'art. 131 du D.Lgs. n. 206/2005 (Code de la Consommation).

Sauf en cas de dol ou faute grave du Vendeur, toute autre responsabilité (contractuelle ou extracontractuelle) du Vendeur, issue de quelque manière que ce soit des Produits fournis et/ou de leur revente (par exemple, dommages-intérêts, perte de profits, etc.), est ici expressément exclue. En particulier :

- le Vendeur ne sera pas responsable des pertes directes, consécutives et/ou indirectes ;
- au cas où le Vendeur serait considéré comme responsable vis-à-vis de tiers utilisateurs des Produits en conséquence d'une action de l'Acquéreur, y compris la revente, ce dernier tiendra le Vendeur indemne de toute responsabilité allant au-delà des limites établies dans la garantie visé à cet art. 9.

9.9 La garantie relative aux éventuels appareils électroménagers et accessoires fournis avec les Produits, est du ressort exclusif de leurs fabricants respectifs. En cas de vices de ces appareils électroménagers et accessoires, l'Acquéreur devra s'adresser uniquement à leurs fabricants. Sauf en cas de dol ou faute grave du Vendeur, toute responsabilité (contractuelle ou extracontractuelle) du Vendeur relative à ces appareils électroménagers et accessoires (par exemple, dommages-intérêts, perte de profits, etc.), est donc expressément exclue.

10. LIMITATIONS DE GARANTIE

10.1 La garantie visée à l'art. 9 ne s'appliquera pas en cas de non-respect des instructions d'utilisation et d'entretien des Produits publiées par le Vendeur (par exemple, sur le site Internet, dans des documents descriptifs ou dans leurs mises à jour) ainsi que des indications contenues dans l'**Annexe A** aux présentes Conditions Générales. Dans ce cas, les frais de transport visés à l'art. 9.7 seront à la charge de l'Acquéreur.

10.2 Par ailleurs, la garantie visée à l'art. 9 ne s'appliquera pas si le Produit a fait l'objet de réparations, altérations ou modifications de la part de l'Acquéreur ou de tiers. Dans ce cas, les frais de transport visés à l'art. 9.7 seront à la charge de l'Acquéreur.

10.3 Le Vendeur garantit la fabrication correcte des Produits selon la loi italienne. Le Vendeur garantit la conformité des Produits à des spécifications ou caractéristiques techniques particulières ou encore leur aptitude à des utilisations spécifiques dès lors que tout cela a été établi par écrit.

11. FORCE MAJEURE

11.1 Chacune des parties pourra suspendre l'exécution de ses propres obligations contractuelles lorsque cela s'avère impossible ou exagérément onéreux à cause d'un empêchement indépendant de sa volonté ; par exemple : grèves, boycott, lock-out, incendie, tremblement de terre, inondation, guerre (déclarée ou pas), guerre civile, soulèvements et révolutions, requisitions, embargos, coupures d'énergie, retards dans la livraison de composants ou matières premières. S'ils surviennent avant la conclusion du Contrat, de tels événements ne donneront droit à la suspension que si leurs conséquences sur l'exécution du Contrat ne pouvaient pas être prévues lors de sa souscription.

11.2 La partie qui souhaite se prévaloir de la faculté visée à l'art. 11.1 des présentes Conditions Générales devra immédiatement informer par écrit l'autre partie de la survenue et de la cessation du cas de force majeure en question.

11.3 Au cas où la suspension visée à l'art. 11 perdurerait pendant plus de 120 jours, chacune des parties aura le droit de résilier le Contrat en le notifiant par écrit à l'autre partie par un moyen de communication permettant d'attester la date de réception (par exemple, lettre recommandée avec accusé de réception, courrier express).

12. CONFIDENTIALITE

12.1 Les plans et les documents que le Vendeur mettra à la disposition de l'Acquéreur resteront la propriété du Vendeur. L'Acquéreur pourra utiliser ces plans et documents uniquement pour le montage des Produits. L'Acquéreur s'oblige à respecter le caractère confidentiel de ces plans et documents et à ne pas les transmettre à des tiers sans l'accord préalable écrit du Vendeur.

garantisce il rispetto del presente art. 12.1 da parte dei propri dipendenti e collaboratori a cui dovesse esibire tali disegni e documentazione per ragioni dovute al montaggio dei Prodotti.

12.2 Dopo avere effettuato il montaggio dei Prodotti, il Compratore dovrà restituire al Venditore i disegni e la documentazione di cui all'art. 12.1 e dovrà distruggere qualsiasi eventuale copia, in qualsiasi forma, di tali disegni e documentazione, dandone conferma per iscritto al Venditore.

13. RISOLUZIONE DELLE CONTROVERSIE

Tutte le controversie relative o collegate ai Contratti disciplinati dalle presenti Condizioni Generali e/o alle presenti Condizioni Generali saranno esclusivamente risolte mediante arbitrato secondo il Regolamento della Camera Arbitrale Nazionale e Internazionale di Milano (Italia). Il Tribunale Arbitrale sarà composto da un arbitro unico, nominato in conformità a tale Regolamento. La sede dell'arbitrato sarà Milano (Italia) e la lingua dell'arbitrato sarà la lingua italiana.

14. CLAUSOLE FINALI

14.1 Il testo in lingua italiana delle presenti Condizioni Generali e dell'Allegato A è l'unico facente fede come testo originale.

14.2 L'Allegato A forma a tutti gli effetti parte integrante delle presenti Condizioni Generali.

Nome e cognome Compratore – Legale Rappresentante / nom et prénom Acquéreur - Représentant Légal _____

..... (luogo/lieu), (data/date)

Il Compratore – Legale Rappresentante /
L'Acquéreur - Représentant Légal

firma e timbro / cachet et signature

Il Compratore dichiara di approvare specificamente, ai sensi dell'art. 1341 c.c., le seguenti clausole delle presenti Condizioni Generali:

- art. 1. (1.1, 1.2, 1.3, 1.4, 1.5 e 1.6) Normativa contrattuale;
- art. 2. (2.1, 2.2, 2.3, 2.4 e 2.5) Caratteristiche dei Prodotti – Elettrodomestici ed accessori forniti con i Prodotti – Tolleranze;
- art. 3. (3.1, 3.2, 3.3, 3.4, 3.5, 3.6 e 3.7) Formazione del Contratto;
- art. 4. (4.1, 4.2 e 4.3) Termini di consegna;
- art. 5. (5.1, 5.2, 5.3, 5.4 e 5.5) Spedizione e consegna – Riserva di proprietà;
- art. 6. (6.1 e 6.3) Prezzi;
- art. 7. (7.1, 7.2, 7.3, 7.4 e 7.5) Condizioni di pagamento;
- art. 9. (9.1, 9.2, 9.3, 9.4, 9.5, 9.6, 9.7, 9.8 e 9.9) Garanzia;
- art. 10. (10.1, 10.2 e 10.3) Limitazioni della garanzia;
- art. 12. (12.1 e 12.2) Riservatezza;
- art. 13. Risoluzione delle controversie;
- art. 14. (14.1 e 14.2) Clausole finali.

Il Compratore – Legale Rappresentante /
L'Acquéreur - Représentant Légal

firma e timbro / cachet et signature

ANNEXE A

Il Compratore – Legale Rappresentante /
L'Acquéreur - Représentant Légal

firma e timbro / cachet et signature

L'Acquéreur garantit le respect du présent art. 12.1 de la part de ses propres salariés et collaborateurs auxquels il pourrait soumettre lesdits plans et documents pour les besoins de montage des Produits.

12.2 Après avoir effectué le montage des Produits, l'Acquéreur devra restituer au Vendeur les plans et les documents visés à l'art. 12.1. Par ailleurs, il devra détruire toutes leurs éventuelles copies, sous quelque forme que ce soit, en le confirmant par écrit au Vendeur.

13. SOLUTION DES LITIGES

Tous les litiges relatifs ou liés aux Contrats régis par les présentes Conditions Générales et/ou aux Conditions Générales elles-mêmes, seront soumis à une procédure d'arbitrage selon le Règlement de la Chambre d'Arbitrage Nationale et Internationale de Milan (Italie). Le Tribunal Arbitral sera constitué d'un seul arbitre, désigné conformément audit Règlement. L'arbitrage se tiendra à Milan (Italie) et en langue italienne.

14. CLAUSES FINALES

14.1 Le texte en langue italienne des présentes Conditions Générales et de l'Annexe A est le seul texte original qui fera foi.

14.2 L'Annexe A est tout à fait partie intégrante des présentes Conditions Générales.

Aux termes de l'art. 1341 c.c., l'Acquéreur déclare expressément approuver les clauses suivantes des présentes Conditions Générales :

- art. 1. (1.1, 1.2, 1.3, 1.4, 1.5 and 1.6) Dispositions contractuelles ;
- art. 2. (2.1, 2.2, 2.3, 2.4 et 2.5) Caractéristiques des Produits – Appareils électroménagers et accessoires livrés avec les Produits – Tolérances ;
- art. 3. (3.1, 3.2, 3.3, 3.4, 3.5, 3.6 et 3.7) Formation du Contrat ;
- art. 4. (4.1, 4.2 et 4.3) Délais de livraison ;
- art. 5. (5.1, 5.2, 5.3, 5.4 et 5.5) Expédition et livraison – Réserve de propriété ;
- art. 6. (6.1 et 6.3) Prix ;
- art. 7. (7.1, 7.2, 7.3, 7.4 et 7.5) Termes de paiement ;
- art. 9. (9.1, 9.2, 9.3, 9.4, 9.5, 9.6, 9.7, 9.8 et 9.9) Garantie ;
- art. 10. (10.1, 10.2 et 10.3) Limitations de garantie ;
- art. 12. (12.1 et 12.2) Confidentialité ;
- art. 13. Solution des litiges ;
- art. 14. (14.1 et 14.2) Clauses finales.

CONDIZIONI GENERALI DI VENDITA - PER PAESI EXTRA UE ECCETTO SVIZZERA, ISLANDA E NORVEGIA

CONDICIONES GENERALES DE VENTA - PARA PAÍSES EXTRA UE A EXCEPCIÓN DE SUIZA, ISLANDIA Y NORUEGA

(in vigore dal 1° novembre 2019 / Valido desde el 1 de noviembre 2019)

CONDIZIONI GENERALI DI VENDITA

1. **NORMATIVA CONTRATTUALE**

1.1 Le presenti Condizioni Generali, salvo eventuali deroghe specificatamente concordate per iscritto, disciplinano tutti gli attuali e futuri contratti di vendita fra le parti e sostituiscono qualsiasi precedente accordo intervenuto tra le parti in materia. Eventuali condizioni generali del Compratore non troveranno applicazione, neppure parziale, se non espressamente accettate per iscritto dal Venditore. Il termine "Contratto" indica il singolo contratto di compravendita disciplinato dalle presenti Condizioni Generali ed il termine "Prodotti" indica i beni che formano oggetto del Contratto. Le presenti Condizioni Generali integrano le pattuizioni di ciascun Contratto, fermo restando che, in caso di conflitto tra le presenti Condizioni Generali e tali pattuizioni, queste ultime prevarranno.

1.2 L'accettazione di un Contratto da parte del Compratore, comunque effettuata, comporta la sua adesione alle presenti Condizioni Generali.

1.3 Il riferimento ad eventuali termini commerciali (EXW, FCA, DAT, DDP, ecc.) contenuti nel Contratto o nelle presenti Condizioni Generali si intenderà fatto agli ICC Incoterms® nel testo in vigore alla data di conclusione del Contratto.

1.4 Le presenti Condizioni Generali e tutti gli attuali e futuri Contratti di vendita fra **RIVA INDUSTRIA MOBILI S.P.A.**, con sede legale in via Milano 137, Cantù (CO), Italia, (in seguito "**Venditore**") ed il Compratore sono disciplinati dalla Convenzione delle Nazioni Unite sulla vendita internazionale di merci, firmata a Vienna l'11 aprile 1980 e, per le questioni non coperte da tale convenzione dalla legge italiana, fatto salvo quanto disposto nell'art. 5.4.

1.5 In caso di rivendita dei Prodotti, il Compratore comunicherà ai suoi acquirenti le istruzioni per l'uso e le caratteristiche delle materie prime utilizzate dal Venditore, indicate nell'**Allegato A** delle presenti Condizioni Generali. Il Compratore sarà esclusivamente responsabile per l'eventuale inosservanza di tali termini da parte dei suoi acquirenti.

1.6 Il Compratore si impegna a non vendere i Prodotti fuori dal paese in cui è ubicata la sua sede.

2. **CARATTERISTICHE DEI PRODOTTI – ELETTRDOMESTICI ED ACCESSORI FORNITI CON I PRODOTTI – TOLLERANZE**

2.1 Eventuali informazioni o dati sulle caratteristiche e/o specifiche tecniche dei Prodotti ed il loro uso (come pesi, dimensioni, ecc.) e gli altri dati figuranti nei campioni, cataloghi, prospetti, circolari, annunci pubblicitari, illustrazioni, listini prezzi, od altri documenti illustrativi del Venditore, hanno carattere di indicazioni approssimative e saranno vincolanti solo nella misura in cui tali dati siano stati espressamente menzionati nell'offerta o nell'accettazione scritta del Venditore.

2.2 Il Venditore si riserva il diritto di apportare in ogni momento eventuali modifiche ai Prodotti che, senza alterare le caratteristiche essenziali e la qualità complessiva, ritenga opportune per ragioni estetiche o funzionali.

2.3 Gli eventuali elettrodomestici ed accessori forniti con i Prodotti saranno, per quanto possibile, conformi ai dati figuranti nei cataloghi, prospetti, circolari, annunci pubblicitari, illustrazioni, listini prezzi, od altri documenti illustrativi del Venditore. Il Compratore accetta le eventuali variazioni che i produttori di tali elettrodomestici ed accessori ritengono opportuno apportare per ragioni estetiche o funzionali, senza alterare le caratteristiche essenziali e la qualità complessiva.

2.4 Salvo diverso accordo scritto, qualsiasi differenza dei Prodotti

CONDICIONES GENERALES DE VENTA

1. **NORMATIVA CONTRACTUAL**

1.1 Las presentes Condiciones Generales, salvo eventuales excepciones específicamente concordadas por escrito, disciplinan todos los actuales y futuros contratos de venta entre las partes y sustituyen cualquier acuerdo anterior realizado entre las partes al respecto. Eventuales condiciones generales del Comprador no se podrán aplicar, ni siquiera de forma parcial, de no ser expresamente aceptadas por escrito por el Vendedor. El término "Contrato" indica el contrato individual de compraventa disciplinado por las presentes Condiciones Generales y el término "Productos" indica los bienes que constituyen el objeto del Contrato. Las presentes Condiciones Generales integran los acuerdos de cada Contrato, sin perjuicio de que, en caso de conflicto entre las presentes Condiciones Generales y los antedichos acuerdos, prevalecerán estos últimos.

1.2 La aceptación de un Contrato por parte del Comprador, efectuada de cualquier forma, implica su adhesión a las presentes Condiciones Generales.

1.3 La referencia a eventuales términos comerciales (EXW, FCA, DAT, DDP, etc.) incluidos en el Contrato o en las presentes Condiciones Generales se considerará como hecha según los ICC Incoterms® en el texto en vigor en la fecha de finalización del Contrato.

1.4 Las presentes Condiciones Generales y todos los actuales y futuros Contratos de venta entre **RIVA INDUSTRIA MOBILI S.P.A.**, con domicilio legal en via Milano 137, Cantù (CO), Italia, (a continuación "**Vendedor**") y el Comprador están disciplinados por la Convención de las Naciones Unidas sobre la venta internacional de mercancías, firmada en Viena el 11 de abril de 1980 y, para las cuestiones no cubiertas por dicha convención por la ley italiana, sin perjuicio de lo dispuesto en el art. 5.4.

1.5 En caso de reventa de los Productos, el Comprador comunicará a sus compradores las instrucciones para el uso y las características de las materias primas utilizadas por el Vendedor, indicadas en el **Anexo A** de las presentes Condiciones Generales. El Comprador será responsable exclusivamente por el eventual incumplimiento de dichos términos por parte de sus compradores.

1.6 El Comprador se obliga a no vender los Productos fuera del país en el cual está ubicado su domicilio.

2. **CARACTERÍSTICAS DE LOS PRODUCTOS – ELECTRODOMÉSTICOS Y ACCESORIOS SUMINISTRADOS CON LOS PRODUCTOS – TOLERANCIAS**

2.1 Eventuales informaciones o datos sobre las características y/o especificaciones técnicas de los Productos y el uso de los mismos (como pesos, dimensiones, etc.) y los otros datos indicados en las muestras, catálogos, prospectos, circulares, anuncios publicitarios, ilustraciones, listas de precios, u otros documentos ilustrativos del Vendedor, tienen carácter de indicaciones aproximativas y serán vinculantes sólo en la medida en que dichos datos hayan sido expresamente mencionados en la oferta o en la aceptación escrita del Vendedor.

2.2 El Vendedor se reserva el derecho de aportar en cualquier momento eventuales modificaciones a los Productos que, sin alterar las características esenciales y la calidad global, considere oportunas por razones estéticas o funcionales.

2.3 Los eventuales electrodomésticos y accesorios suministrados con los Productos estarán, en la medida de lo posible, conformes a los datos indicados en los catálogos, prospectos, circulares, anuncios publicitarios, ilustraciones, listas de precios, u otros documentos ilustrativos del Vendedor. El Comprador acepta las eventuales variaciones que los productores de dichos electrodomésticos y accesorios consideren oportuno aportar por razones estéticas o funcionales, sin alterar las características esenciales y la calidad global.

2.4 Excepto diverso acuerdo escrito, cualquier diferencia de los

rispetto alle specifiche pattuite che rimanga entro i margini di tolleranza usuali nel settore e/o normalmente accettati nei rapporti tra le parti, non potrà formare oggetto di reclami, né comportare riduzioni di prezzo. In particolare, salvo difetti imputabili al Venditore, le diversità di colorazione e/o le crepe e/o le spaccature presenti su parti del Prodotto non possono essere oggetto di reclamo da parte del Compratore, essendo dovuti ad un naturale assestamento del legno in base alle diverse condizioni ambientali e/o al normale invecchiamento e stagionatura dello stesso, così come indicato nell'**Allegato A** delle presenti Condizioni Generali. Non sono inoltre contestabili dal Compratore le differenze di qualità dovute alla natura della materia prima utilizzata. Le misure del Prodotto indicate dal Venditore possono essere suscettibili di una tolleranza di cm. 0,5 rispetto alla dimensione standard, ovvero di cm. 1 rispetto alla dimensione concordata con il Compratore.

2.5 In caso di Prodotti su misura, il Compratore è tenuto a fornire dati dettagliati e a sottoscrivere il disegno inviato dal Venditore per approvazione.

3. FORMAZIONE DEL CONTRATTO

3.1 Le offerte del Venditore sono sempre a titolo indicativo, in particolare per quanto concerne i prezzi, le quantità e i termini di pagamento e consegna. Il Venditore è dunque libero di variare e/o revocare le offerte in qualsiasi momento. Salvo diverse indicazioni scritte del Venditore, in assenza di un ordine entro 60 giorni dall'emissione dell'offerta da parte del Venditore, la stessa si considera revocata.

3.2 Nel caso in cui il Venditore abbia emesso, anche successivamente alla conclusione del Contratto, una conferma d'ordine o una conferma di vendita, si applicheranno gli eventuali termini aggiuntivi o modificativi del Contratto contenuti nella conferma d'ordine o di vendita, salvo che il Compratore non obbietti tempestivamente per iscritto.

3.3 Successivamente alla conclusione del Contratto, il Venditore potrà sempre variare il prezzo dei Prodotti purché tale variazione sia resa necessaria da eventuali variazioni di prezzo dei materiali, della mano d'opera e/o dei trasporti e nei limiti di tali variazioni.

3.4 Il Venditore ha la facoltà di evadere l'ordine solo in parte o in diverse riprese. Nel caso di evasione incompleta dell'ordine, il Venditore invierà al Compratore una distinta aggiornata dei Prodotti non consegnati che annulla e sostituisce ogni eventuale distinta precedente. Tali Prodotti verranno inclusi nei limiti delle disponibilità nelle spedizioni successive.

3.5 Fatto salvo quanto stabilito ai precedenti articoli 3.2 e 3.3 eventuali modifiche dei termini del Contratto dovranno essere concordate per iscritto.

3.6 In particolare, fatto salvo quanto stabilito ai precedenti articoli 3.2 e 3.3, entro 3 giorni lavorativi dalla conclusione del Contratto il Compratore ha il diritto di ottenere modifiche a riguardo dei Prodotti ordinati a condizione che tali modifiche siano accettate per iscritto dal Venditore.

3.7 In caso di revoca di un ordine da parte del Compratore, il Venditore ha diritto al risarcimento dei danni che ne derivano.

4. TERMINI DI CONSEGNA

4.1 I termini di consegna eventualmente concordati dalle parti hanno natura meramente indicativa e non vincolano quindi il Venditore. Tuttavia, qualora si verifici un ritardo imputabile al Venditore che superi i 90 giorni, il Compratore potrà risolvere il Contratto relativamente ai Prodotti di cui la consegna è ritardata, con un preavviso di 20 giorni da comunicarsi per iscritto (anche via telefax) al Venditore.

Productos respecto a las especificaciones concordadas que permanezca dentro de los límites de tolerancia usuales en el sector y/o normalmente aceptados en las relaciones entre las partes, no podrá ser objeto de reclamaciones, ni comportar reducciones de precio. En particular, excepto defectos imputables al Vendedor, las diversidades de coloración y/o las grietas y/o las roturas presentes en partes del Producto no pueden ser objeto de reclamación por parte del Comprador, por ser debidas a un natural asentamiento de la madera según las diversas condiciones ambientales y/o el normal envejecimiento y añejamiento de la misma, tal como indicado en el **Anexo A** de las presentes Condiciones Generales. Asimismo no son contestables por el Comprador las diferencias de calidad debidas a la naturaleza de la materia prima utilizada. Las medidas del Producto indicadas por el Vendedor pueden ser susceptibles de una tolerancia de 0,5 cm. respecto a la dimensión estándar, o de 1 cm. respecto a la dimensión concordada con el Comprador.

2.5 En caso de Productos a medida, el Comprador debe suministrar datos detallados y suscribir el dibujo enviado por el Vendedor en señal de conformidad y aceptación.

3. FORMACIÓN DEL CONTRATO

3.1 Las ofertas del Vendedor son siempre a título indicativo, en particular por lo que concierne a los precios, las cantidades y los términos de pago y entrega. Por lo tanto el Vendedor está libre de variar y/o revocar las ofertas en cualquier momento. Excepto diversas indicaciones escritas del Vendedor, en ausencia de un pedido dentro de 60 días desde la emisión de la oferta por parte del Vendedor, la misma se considera revocada.

3.2 En caso de que el Vendedor haya emitido, aún sucesivamente a la conclusión del Contrato, una confirmación de pedido o una confirmación de venta, se aplicarán los eventuales términos adicionales o modificativos del Contrato contenidos en la confirmación de pedido o de venta, salvo que el Comprador no ponga objeciones tempestivamente por escrito.

3.3 Después de la conclusión del Contrato, el Vendedor podrá siempre variar el precio de los Productos siempre que dicha variación sea necesaria por eventuales variaciones de precio de los materiales, de la mano de obra y/o de los transportes y según los límites de dichas variaciones.

3.4 El Vendedor tiene la facultad de despachar el pedido sólo parcialmente o en diversas entregas. En caso de despacho incompleto del pedido, el Vendedor enviará al Comprador un desglose actualizado de los Productos no entregados que anula y sustituye todo eventual desglose anterior. Dichos Productos estarán incluidos en los límites de las disponibilidades en las expediciones sucesivas.

3.5 Sin perjuicio de lo establecido en los anteriores artículos 3.2 y 3.3 eventuales modificaciones de los términos del Contrato tendrán que ser concordadas por escrito.

3.6 En particular, sin perjuicio de lo establecido en los anteriores artículos 3.2 y 3.3, dentro de 3 días laborales desde la conclusión del Contrato el Comprador tiene el derecho de obtener modificaciones con respecto a los Productos pedidos siempre que dichas modificaciones sean aceptadas por escrito por el Vendedor.

3.7 En caso de revocación de un pedido por parte del Comprador, el Vendedor tiene el derecho al resarcimiento de los daños que deriven del hecho.

4. TÉRMINOS DE ENTREGA

4.1 Los términos de entrega eventualmente concordados por las partes tienen naturaleza meramente indicativa y por lo tanto no vinculan al Vendedor. Sin embargo, en caso de que se verifique un retraso imputable al Vendedor que supere los 90 días, el Comprador podrá resolver el Contrato relativamente a los Productos cuya entrega haya sido retrasada, con un preaviso de 20 días a comunicarse por escrito (también por telefax) al Vendedor.

4.2 Non si considera imputabile al Venditore l'eventuale ritardo dovuto a cause di forza maggiore (come definite all'art. 11) o ad atti od omissioni del Compratore (ad es. mancata o ritardata comunicazione di indicazioni necessarie per l'evasione dell'ordine).

4.3 Salvo il caso di dolo o colpa grave del Venditore, è espressamente escluso qualsiasi risarcimento del danno per mancata o ritardata consegna dei Prodotti.

5. SPEDIZIONE E CONSEGNA – RISERVA DI PROPRIETA'

5.1 Salvo patto contrario scritto, la fornitura dei Prodotti sarà effettuata FCA - sede del Venditore in via Milano 137, Cantù (CO), Italia, e ciò anche quando sia convenuto che la spedizione o parte di essa venga curata dal Venditore. In ogni caso, il luogo di consegna dei Prodotti è la sede del Venditore (Italia).

5.2 Nel caso in cui la spedizione sia curata dal Venditore e l'ordine di acquisto abbia un valore netto inferiore ad Euro 800,00, al Compratore verrà addebitato un ulteriore importo pari a Euro 100,00.

5.3 I rischi passano al Compratore al momento della consegna dei Prodotti così come prevista dal Contratto o dall'art. 5.1 delle presenti Condizioni Generali.

5.4 Il Compratore si obbliga in ogni caso a ritirare tempestivamente la merce dal Venditore, restando inteso che in caso di violazione di tale obbligo da parte del Compratore, quest'ultimo dovrà corrispondere al Venditore il prezzo concordato del Prodotto, esclusi gli eventuali costi di trasporto, montaggio e installazione concordati. Inoltre, qualora il ritardo superi i trenta giorni, ogni eventuale responsabilità e/o costo e/o spesa derivante dal mancato ritiro del Prodotto (quali, a titolo esemplificativo, immagazzinamento e assicurazione) sarà ad esclusivo carico del Compratore, salvo il risarcimento del danno ulteriore.

5.5 Il Venditore conserva la proprietà dei Prodotti sino al totale pagamento degli stessi. La riserva di proprietà si estende ai Prodotti venduti dal Compratore a terzi ed al prezzo di tali vendite entro i limiti massimi previsti dalla legge del paese del Compratore che regola la presente clausola.

6. PREZZI

6.1 I prezzi dei Prodotti saranno quelli indicati nel listino prezzi del Venditore in vigore al momento del ricevimento da parte del Venditore dell'ordine del Compratore. Qualora il Prodotto non sia inserito nel listino del Venditore o questo non sia disponibile, i prezzi saranno quelli indicati nella conferma d'ordine inviata dal Venditore al Compratore. Salvo diverso accordo scritto, i prezzi si intendono FCA - sede del Venditore in via Milano 137, Cantù (CO), Italia, e non includono, quindi, l'assicurazione, il trasporto, nonché qualsiasi altra prestazione o costo accessorio.

6.2 I prezzi si intendono al netto dell'IVA (se applicabile), di eventuali imposte o tasse, nonché di diritti doganali, tributi, diritti ed oneri fiscali o di qualsiasi specie eventualmente gravanti sul Contratto.

6.3 Il Compratore si impegna a rispettare con la massima diligenza gli eventuali prezzi di rivendita indicati dal Venditore.

7. CONDIZIONI DI PAGAMENTO

7.1 I pagamenti verranno effettuati, salvo diverso accordo scritto:

- (i) con pagamento anticipato della totalità del prezzo entro 5 giorni lavorativi dalla ricezione da parte del Venditore dell'ordine del Compratore, oppure
- (ii) con pagamento posticipato, previa messa a disposizione di adeguate garanzie bancarie a copertura dell'intero debito del Compratore, oppure mediante credito documentario irrevocabile confermato da primaria banca italiana almeno dieci giorni prima del termine di consegna concordato e pagabile contro presentazione dei documenti di

4.2 No se considera imputable al Vendedor el eventual retraso debido a causas de fuerza mayor (como definidas en el art. 11) o a hechos u omisiones del Comprador (por ej. falta o retraso de la comunicación con las indicaciones necesarias para el despacho del pedido).

4.3 Salvo en caso de dolo o culpa grave del Vendedor, está expresamente excluido cualquier resarcimiento del daño por frustrada o retrasada entrega de los Productos.

5. EXPEDICIÓN Y ENTREGA – RESERVA DE PROPIEDAD

5.1 Salvo acuerdo en contrario escrito, el suministro de los Productos será efectuado FCA – al domicilio del Vendedor en via Milano 137, Cantù (CO), Italia, y también cuando se haya concordado que la expedición o parte de la misma esté a cargo del Vendedor. En todo caso, el lugar de entrega de los Productos es el domicilio del Vendedor (Italia).

5.2 En caso de que la expedición esté a cargo del Vendedor y el pedido de compra tenga un valor neto inferior a 800,00 Euros, al Comprador será adeudado un importe ulterior de 100,00 Euros.

5.3 Los riesgos se transfieren al Comprador en el momento de la entrega de los Productos tal como previsto por el Contrato o por el art. 5.1 de las presentes Condiciones Generales.

5.4 El Comprador se obliga en todo caso a retirar tempestivamente la mercancía del Vendedor, quedando claro que en caso de violación de dicha obligación por parte del Comprador, este último tendrá que pagar al Vendedor el precio concordado del Producto, excluidos los eventuales costes de transporte, montaje e instalación concordados. Además, en caso de que el retraso supere los treinta días, toda eventual responsabilidad y/o coste y/o gasto que derive por la falta de recogida del Producto (como, a título ejemplificativo, almacenaje y seguro) estará a cargo exclusivo del Comprador, salvo el resarcimiento del daño ulterior.

5.5 El Vendedor conserva la propiedad de los Productos hasta el pago total de los mismos. La reserva de propiedad se extiende a los Productos vendidos por el Comprador a terceros y al precio de dichas ventas dentro de los límites máximos previstos por la ley del país del Comprador que regula la presente cláusula.

6. PRECIOS

6.1 Los precios de los Productos serán los indicados en la lista de precios del Vendedor en vigor en el momento de la recepción por parte del Vendedor del pedido del Comprador. En caso de que el Producto no esté indicado en la lista del Vendedor o que el mismo no esté disponible, los precios serán los indicados en la confirmación del pedido enviada por el Vendedor al Comprador. Salvo diverso acuerdo escrito, los precios se entienden FCA - domicilio del Vendedor en via Milano 137, Cantù (CO), Italia, y no incluyen, por lo tanto, el seguro, el transporte y asimismo cualquier otra prestación o coste accesorio.

6.2 Los precios se entienden al neto del IVA (de ser aplicable), de eventuales impuestos o tasas, además de derechos aduaneros, tributos, derechos y gravámenes fiscales o de cualquier tipo que eventualmente graven sobre el Contrato.

6.3 El Comprador se obliga a respetar con la máxima diligencia los eventuales precios de reventa indicados por el Vendedor.

7. CONDICIONES DE PAGO

7.1 Los pagos serán efectuados, salvo diverso acuerdo escrito:

- (i) con pago adelantado de la totalidad del precio dentro de 5 días laborales desde la recepción por parte del Vendedor del pedido del Comprador, o bien
- (ii) con pago pospuesto, previa puesta a disposición de adecuadas garantías bancarias como cobertura de la entera deuda del Comprador, o bien mediante crédito documentario irrevocable confirmado por un primario banco italiano al menos diez días antes del término de entrega concordado y pagable contra presentación de los documentos de

spedizione.

7.2 Il Compratore dovrà rispettare con la massima diligenza i termini di pagamento concordati. In caso di ritardo di pagamento, il Venditore avrà diritto a richiedere al Compratore gli interessi legali calcolati secondo il Decreto Legislativo italiano 9 ottobre 2002, n. 231 come modificato dal Decreto Legislativo italiano 9 Novembre 2012, n. 192 (Direttive 2000/35/CE e 2011/7/UE relative alla lotta contro i ritardi di pagamento nelle transazioni commerciali). Qualora il Venditore conceda uno sconto al Compratore e non siano rispettati i termini di pagamento concordati, quest'ultimo dovrà pagare il prezzo pieno privo di sconti e i suddetti interessi legali, salvo il risarcimento del danno ulteriore. Inoltre, in caso di ritardo di pagamento superiore a 15 giorni, il Venditore avrà diritto a risolvere il Contratto, con facoltà di pretendere la restituzione dei Prodotti forniti, a cura e spese del Compratore, salvo il risarcimento del danno ulteriore.

7.3 Il Compratore non è autorizzato ad effettuare alcuna deduzione dal prezzo pattuito, se non previo accordo scritto con il Venditore.

7.4 Qualora il Venditore abbia motivo di temere che il Compratore non possa o non intenda pagare i Prodotti alla data pattuita, egli potrà subordinare la consegna dei Prodotti alla prestazione di adeguate garanzie di pagamento (ad es. fideiussione o garanzia bancaria).

7.5 Inoltre, in caso di ritardi di pagamento, il Venditore potrà modificare unilateralmente i termini di eventuali altre forniture e/o sospenderne l'esecuzione fino all'ottenimento di adeguate garanzie di pagamento.

8. ISTRUZIONI D'USO

Il Compratore riconosce che, per un utilizzo ottimale dei Prodotti, devono essere rispettate le istruzioni d'uso e manutenzione riguardanti i Prodotti pubblicate dal Venditore (ad esempio: sul sito internet, su documenti illustrativi) e relativi aggiornamenti, nonché quanto riportato nell'**Allegato A** delle presenti Condizioni Generali.

9. GARANZIA

9.1 Eventuali reclami relativi a vizi apparenti dei Prodotti (ad es.: stato dell'imballaggio o dell'eventuale dispositivo antishock, quantità o caratteristiche esteriori) dovranno essere notificati al Venditore mediante comunicazione scritta con conferma per iscritto di ricevimento di tale comunicazione da parte del Venditore, a pena di decadenza, entro 7 giorni dalla data di ricevimento dei Prodotti.

9.2 Eventuali reclami relativi a difetti non individuabili mediante un diligente controllo, comprensivo dell'apertura di tutti gli imballaggi, al momento del ricevimento (vizi occulti) dovranno essere notificati al Venditore mediante comunicazione scritta con conferma per iscritto di ricevimento di tale comunicazione da parte del Venditore, a pena di decadenza, entro 7 giorni dalla data della scoperta del difetto e comunque non oltre sei mesi dalla consegna.

9.3 Qualsiasi reclamo dovrà indicare con precisione il modello, il difetto riscontrato e il numero di fattura a cui si riferiscono i Prodotti, a pena di decadenza dal diritto di far valere il vizio. Inoltre, a richiesta del Venditore, il Compratore dovrà inviare al Venditore, a mezzo corriere, la seguente documentazione:

- alcune fotografie dei Prodotti difettosi e dei luoghi dove tali Prodotti sono situati;
- un campione dei Prodotti difettosi, ricavato secondo le istruzioni che verranno impartite dal Venditore.

9.4 È inteso che eventuali reclami o contestazioni non danno diritto al Compratore di restituire i Prodotti senza la preventiva approvazione scritta del Venditore, né di sospendere o ritardare i pagamenti dei Prodotti oggetto di contestazione né, tanto meno, di altre forniture.

9.5 Fatto salvo quanto previsto dall'art. 2, il Venditore si impegna a porre rimedio a qualsiasi vizio dei Prodotti a lui imputabile, purché tale vizio gli sia stato notificato in conformità agli artt. 9.1, 9.2 e 9.3. In caso di scoperta di Prodotti difettosi, il Compratore dovrà, a pena di decadenza dal diritto di far valere il difetto, isolare immediatamente tali Prodotti e conservarli in un luogo sicuro, cessare immediatamente il loro utilizzo ed invitare il Venditore a verificare i pretesi difetti.

expedición.

7.2 El Comprador tendrá que respetar con la máxima diligencia los términos de pago concordados. En caso de retraso del pago, el Vendedor tendrá derecho a solicitar al Comprador los intereses legales calculados según el Decreto Legislativo italiano 9 de octubre de 2002, n. 231 como modificado por el Decreto Legislativo italiano 9 de Noviembre de 2012, n. 192 (Directivas 2000/35/CE y 2011/7/UE relativas a las medidas contra los retrasos de pago en las transacciones comerciales). En caso de que el Vendedor conceda un descuento al Comprador y no se respeten los términos de pago concordados, este último tendrá que pagar el precio lleno sin descuentos y los antedichos intereses legales, salvo el resarcimiento del daño ulterior. Además, en caso de retraso de pago superior a 15 días, el Vendedor tendrá derecho a resolver el Contrato, con facultad de pretender la devolución de los Productos suministrados, con gastos a cargo del Comprador, salvo el resarcimiento del daño ulterior.

7.3 El Comprador no está autorizado a efectuar ninguna deducción del precio concordado, sin previo acuerdo escrito con el Vendedor.

7.4 En caso de que el Vendedor tenga motivo de temer que el Comprador no pueda o no quiera pagar los Productos en la fecha concordada, el mismo podrá subordinar la entrega de los Productos a la prestación de adecuadas garantías de pago (por ej. fianza o garantía bancaria).

7.5 Además, en caso de retrasos de pago, el Vendedor podrá modificar unilateralmente los términos de eventuales otros suministros y/o suspender la ejecución de los mismos hasta obtener adecuadas garantías de pago.

8. INSTRUCCIONES DE USO

El Comprador reconoce que, para una utilización óptima de los Productos, deben ser respetadas las instrucciones de uso y mantenimiento concernientes a los Productos publicadas por el Vendedor (por ejemplo: en el sitio internet, en documentos ilustrativos) y relativas actualizaciones, además de lo transcrito en el **Anexo A** de las presentes Condiciones Generales.

9. GARANTÍA

9.1 Eventuales reclamaciones relativas a defectos aparentes de los Productos (por ej.: estado del embalaje o del posible dispositivo antichoque, cantidad o características exteriores) tendrán que ser notificadas al Vendedor mediante comunicación escrita con confirmación por escrito de recibo de dicha comunicación por parte del Vendedor, so pena de caducidad, dentro de 7 días desde la fecha de recepción de los Productos.

9.2 Eventuales reclamaciones relativas a defectos no detectables mediante un diligente control, comprensivo de la apertura de todos los embalajes, en el momento de la recepción (defectos ocultos) tendrán que ser notificadas al Vendedor mediante comunicación escrita con confirmación por escrito de recibo de dicha comunicación por parte del Vendedor, so pena de caducidad, dentro de 7 días desde la fecha del descubrimiento del defecto y, de todos modos, no más allá de seis meses desde la entrega.

9.3 Cualquier reclamación tendrá que indicar con precisión el modelo, el defecto detectado y el número de la factura a la cual se refieren los Productos, so pena de caducidad del derecho de hacer valer el defecto. Además, a petición del Vendedor, el Comprador tendrá que enviar al Vendedor, por medio de mensajería, la siguiente documentación:

- unas fotografías de los Productos defectuosos y de los sitios donde dichos Productos están ubicados;
- una muestra de los Productos defectuosos, obtenida según las instrucciones que serán impartidas por el Vendedor.

9.4 Queda entendido que eventuales reclamaciones o contestaciones no dan derecho al Comprador a la devolución de los Productos sin la preventiva aprobación escrita del Vendedor, ni de suspender o retrasar los pagos de los Productos objeto de contestación ni, además, de otros suministros.

9.5 Sin perjuicio de lo previsto por el art. 2, el Vendedor se obliga a solucionar cualquier defecto de los Productos imputable al mismo, siempre que dicho defecto le haya sido notificado de conformidad a los arts. 9.1, 9.2 y 9.3. En caso del descubrimiento de Productos defectuosos, el Comprador tendrá que, so pena de caducidad del derecho de hacer valer el defecto, aislar inmediatamente dichos Productos y guardarlos en un lugar seguro, cesar inmediatamente la utilización de los mismos e invitar al Vendedor a verificar los supuestos defectos.

9.6 Qualora venga accertata la presenza di difetti imputabili al Venditore e a condizione che tali difetti siano stati notificati al Venditore in conformità agli artt. 9.1, 9.2 e 9.3, quest'ultimo provvederà gratuitamente, nei tempi più brevi e a sua scelta:

- alla riparazione dei Prodotti difettosi, oppure
- alla sostituzione dei Prodotti difettosi con Prodotti analoghi, oppure
- al rimborso del prezzo dei Prodotti difettosi pagato dal Compratore.

9.7 In caso di riparazione, sostituzione o rimborso del prezzo in conformità all'art. 9.6, i Prodotti difettosi dovranno essere restituiti al Venditore, salvo che questi comunichi per iscritto al Compratore di non essere interessato a tale restituzione. I Prodotti da restituire dovranno essere adeguatamente imballati dal Compratore. Le spese di trasporto di tali Prodotti dalla sede del Compratore alla sede del Venditore saranno a carico di quest'ultimo. Eventuali danni cagionati a tali Prodotti non adeguatamente imballati saranno a carico del Compratore.

9.8 In caso di vizi dei Prodotti, il Venditore sarà tenuto unicamente alla riparazione, alla sostituzione o al rimborso del prezzo dei Prodotti difettosi entro i limiti stabiliti nella garanzia prevista nel presente art. 9. È inteso che tale garanzia (consistente nell'obbligo di riparare, sostituire o rimborsare il prezzo dei Prodotti difettosi) è assorbente e sostitutiva delle garanzie o responsabilità previste per legge, con particolare riferimento al diritto di regresso previsto dall'art. 131 del D.Lgs. n. 206/2005 (Codice del Consumo).

Si conviene pertanto che è espressamente esclusa, salvo il caso di dolo o colpa grave del Venditore, ogni altra responsabilità del Venditore (sia contrattuale che extracontrattuale) comunque originata dai Prodotti forniti e/o dalla loro rivendita (ad es. risarcimento del danno, mancato guadagno, ecc.). In particolare:

- il Venditore non sarà responsabile per perdite dirette, consequenziali e/o indirette;
- qualora il Venditore sia ritenuto responsabile nei confronti di terzi che usano i Prodotti in conseguenza di un'azione del Compratore, inclusa la rivendita, quest'ultimo terrà indenne il Venditore per qualsiasi responsabilità oltre i limiti stabiliti nella garanzia prevista nel presente art. 9.

9.9 La garanzia relativa agli eventuali elettrodomestici ed accessori forniti con i Prodotti è di competenza esclusiva dei produttori di tali elettrodomestici ed accessori. In caso di vizi relativi a tali elettrodomestici ed accessori il Compratore dovrà rivolgersi unicamente ai loro produttori. Si conviene pertanto che è espressamente esclusa, salvo il caso di dolo o colpa grave del Venditore, ogni responsabilità del Venditore (sia contrattuale che extracontrattuale) riguardante tali elettrodomestici ed accessori (ad es. risarcimento del danno, mancato guadagno, ecc.).

10. LIMITAZIONI DELLA GARANZIA

10.1 La garanzia di cui all'art. 9 non opera se non sono rispettate le istruzioni d'uso e manutenzione riguardanti i Prodotti pubblicate dal Venditore (ad esempio: sul sito internet, su documenti illustrativi) e relativi aggiornamenti, nonché quanto riportato nell'**Allegato A** delle presenti Condizioni Generali. In tale caso le spese di trasporto di cui all'art. 9.7 saranno a carico del Compratore.

10.2 Inoltre, la garanzia di cui all'art. 9 non opera qualora il Prodotto sia stato oggetto di riparazioni, alterazioni o modifiche da parte del Compratore o di terzi. In tale caso le spese di trasporto di cui all'art. 9.7 saranno a carico del Compratore.

10.3 Il Venditore garantisce la corretta fabbricazione dei Prodotti secondo la legge italiana. Il Venditore garantisce la rispondenza dei Prodotti a particolari specifiche o a caratteristiche tecniche o la loro idoneità ad usi particolari solo nella misura in cui ciò sia stato concordato per iscritto.

11. FORZA MAGGIORE

11.1 Ciascuna parte potrà sospendere l'esecuzione dei suoi obblighi contrattuali quando tale esecuzione sia resa impossibile o irragionevolmente onerosa da un

9.6 En caso de que se compruebe la presencia de defectos imputables al Vendedor y a condición de que dichos defectos hayan sido notificados al Vendedor en conformidad con los arts. 9.1, 9.2 y 9.3, el mismo procederá gratuitamente, en breves tiempos y a su elección:

- a la reparación de los Productos defectuosos, o bien
- a la sustitución de los Productos defectuosos con Productos análogos, o bien
- al reembolso del precio de los Productos defectuosos pagado por el Comprador.

9.7 En caso de reparación, sustitución o reembolso del precio en conformidad con el art. 9.6, los Productos defectuosos tendrán que ser devueltos al Vendedor, salvo que el mismo comunique por escrito al Comprador no estar interesado a dicha devolución. Los Productos a devolver tendrán que ser adecuadamente embalados por el Comprador. Los gastos de transporte de dichos Productos desde el domicilio del Comprador al domicilio del Vendedor estarán a cargo de este último. Eventuales daños causados a dichos Productos no adecuadamente embalados estarán a cargo del Comprador.

9.8 En caso de defectos de los Productos, el Vendedor tendrá únicamente la obligación de la reparación, de la sustitución o del reembolso del precio de los Productos defectuosos según los límites establecidos en la garantía prevista en el presente art. 9. Queda entendido que dicha garantía (que consiste en la obligación de reparar, sustituir o reembolsar el precio de los Productos defectuosos) absorbe y sustituye las garantías o responsabilidades previstas por la ley, con particular referencia al derecho de regresión previsto por el art. 131 del D. Ley n. 206/2005 (Código del Consumo).

Por lo tanto se establece que está expresamente excluida, salvo en caso de dolo o culpa grave del Vendedor, toda otra responsabilidad del Vendedor (sea contractual que extracontractual) en cualquier caso originada por los Productos suministrados y/o por la reventa de los mismos (por ej. resarcimiento del daño, ausencia de ganancia, etc.). En particular:

- el Vendedor no será responsable por pérdidas directas, consecuenciales y/o indirectas;
- en caso de que el Vendedor sea considerado responsable con respecto a terceros que usan los Productos en consecuencia de una acción del Comprador, incluida la reventa, este último mantendrá libre al Vendedor de toda responsabilidad que se encuentre fuera de los límites establecidos en la garantía prevista en el presente art. 9.

9.9 La garantía relativa a los eventuales electrodomésticos y accesorios suministrados con los Productos es de competencia exclusiva de los productores de dichos electrodomésticos y accesorios. En caso de defectos relativos a dichos electrodomésticos y accesorios el Comprador tendrá que dirigirse únicamente a los productores de los mismos. Se establece, por lo tanto, que está expresamente excluida, salvo en caso de dolo o culpa grave del Vendedor, toda responsabilidad del Vendedor (sea contractual que extracontractual) concerniente a dichos electrodomésticos y accesorios (por ej. resarcimiento del daño, falta de ganancia, etc.).

10. LIMITACIONES DE LA GARANTÍA

10.1 La garantía mencionada en el art. 9 no opera si no son respetadas las instrucciones de uso y mantenimiento concernientes a los Productos publicadas por el Vendedor (por ejemplo: en el sitio internet, en documentos ilustrativos) y relativas actualizaciones, además de lo transcrito en el **Anexo A**, de las presentes Condiciones Generales. En este caso los gastos de transporte mencionados en el art. 9.7 estarán a cargo del Comprador.

10.2 Además, la garantía mencionada en el art. 9 no opera en caso de que el Producto haya sido objeto de reparaciones, alteraciones o modificaciones por parte del Comprador o de terceros. En este caso los gastos de transporte mencionados en el art. 9.7 estarán a cargo del Comprador.

10.3 El Vendedor garantiza la correcta fabricación de los Productos según la ley italiana. El Vendedor garantiza la conformidad de los Productos a particulares especificaciones o a características técnicas o la idoneidad para usos particulares sólo en la medida en que todo esto haya sido concordado por escrito.

11. FUERZA MAYOR

11.1 Cada parte podrá suspender la ejecución de sus obligaciones contractuales cuando dicha ejecución se haya vuelto imposible o irrazonablemente gravosa por

impedimento indipendente dalla sua volontà quale ad esempio: sciopero, boicottaggio, serrata, incendio, terremoto, inondazione, guerra (dichiarata o non), guerra civile, sommosse e rivoluzioni, requisizioni, embarghi, interruzioni di energia, ritardi nella consegna di componenti o materie prime. Eventuali circostanze del tipo indicato sopra verificatesi prima della conclusione del Contratto daranno diritto alla sospensione di cui sopra solo se le conseguenze sull'esecuzione del Contratto non potevano essere previste al momento della conclusione dello stesso.

11.2 La parte che desidera avvalersi della previsione di cui all'art. 11.1 delle presenti Condizioni Generali dovrà comunicare immediatamente per iscritto all'altra parte il verificarsi e la cessazione delle circostanze di forza maggiore.

11.3 Qualora la sospensione di cui all'art. 11.1 duri più di 120 giorni, ciascuna parte avrà il diritto di risolvere il Contratto mediante comunicazione scritta alla controparte con un mezzo di trasmissione che assicuri la prova e la data di ricevimento della comunicazione (per es. lettera raccomandata con ricevuta di ritorno, corriere).

12. RISERVATEZZA

12.1 I disegni e la documentazione che il Venditore metta a disposizione del Compratore restano di proprietà del Venditore. Il Compratore potrà servirsi di tali disegni e documentazione solo per il montaggio dei Prodotti. Il Compratore si obbliga a mantenere riservati e a non divulgare a terzi tali disegni e documentazione, salvo previo consenso scritto del Venditore. Il Compratore garantisce il rispetto del presente art. 12.1 da parte dei propri dipendenti e collaboratori a cui dovesse esibire tali disegni e documentazione per ragioni dovute al montaggio dei Prodotti.

12.2 Dopo avere effettuato il montaggio dei Prodotti, il Compratore dovrà restituire al Venditore i disegni e la documentazione di cui all'art. 12.1 e dovrà distruggere qualsiasi eventuale copia, in qualsiasi forma, di tali disegni e documentazione, dandone conferma per iscritto al Venditore.

13. RISOLUZIONE DELLE CONTROVERSIE

Tutte le controversie relative o collegate ai Contratti disciplinati dalle presenti Condizioni Generali e/o alle presenti Condizioni Generali saranno esclusivamente risolte mediante arbitrato secondo il Regolamento della Camera Arbitrale Nazionale e Internazionale di Milano (Italia). Il Tribunale Arbitrale sarà composto da un arbitro unico, nominato in conformità a tale Regolamento. La sede dell'arbitrato sarà Milano (Italia) e la lingua dell'arbitrato sarà la lingua italiana.

14. CLAUSOLE FINALI

14.1 Il testo in lingua italiana delle presenti Condizioni Generali e dell'Allegato A è l'unico facente fede come testo originale.

14.2 L'Allegato A forma a tutti gli effetti parte integrante delle presenti Condizioni Generali.

un impedimento independiente de su voluntad como, por ejemplo: huelga, boicoteo, cierre patronal, incendio, terremoto, inundación, guerra (declarada o no), guerra civil, motines y revoluciones, requisas, embargos, interrupciones de energía, retrasos en la entrega de componentes o materias primas. Eventuales circunstancias del tipo anteriormente indicado ocurridas antes de la conclusión del Contrato darán derecho a la suspensión antedicha sólo si las consecuencias sobre la ejecución del Contrato no podían ser previstas en el momento de la conclusión del mismo.

11.2 La parte que desea valerse de la previsión mencionada en el art. 11.1 de las presentes Condiciones Generales tendrá que comunicar inmediatamente por escrito a la otra parte el hecho de que se verifiquen y cesen las circunstancias de fuerza mayor.

11.3 En caso de que la suspensión mencionada en el art. 11.1 dure más de 120 días, cada parte tendrá el derecho de resolver el Contrato mediante comunicación escrita a la contraparte con un medio de transmisión que asegure la prueba y la fecha de recibo de la comunicación (por ej. carta certificada con acuse de recibo, mensajería).

12. CONFIDENCIALIDAD

12.1 Los dibujos y la documentación que el Vendedor ponga a disposición del Comprador quedan de propiedad del Vendedor. El Comprador podrá servirse de dichos dibujos y documentación sólo para el montaje de los Productos. El Comprador se obliga a mantener reservados y no divulgar a terceros estos dibujos y documentación, salvo previo consentimiento escrito del Vendedor. El Comprador garantiza el respeto del presente art. 12.1 por parte de sus empleados y colaboradores a los cuales tuviese que exhibir estos dibujos y documentación por razones debidas al montaje de los Productos.

12.2 Tras haber efectuado el montaje de los Productos, el Comprador tendrá que devolver al Vendedor los dibujos y la documentación mencionados en el art. 12.1 y tendrá que destruir cualquier eventual copia, en cualquier formato, de dichos dibujos y documentación, dando confirmación por escrito al Vendedor.

13. RESOLUCIÓN DE CONTROVERSIAS

Todas las controversias relativas o relacionadas a los Contratos disciplinados por las presentes Condiciones Generales y/o a las presentes Condiciones Generales serán exclusivamente resueltas mediante arbitraje según el Reglamento de la Cámara Arbitral Nacional e Internacional de Milán (Italia). El Tribunal Arbitral estará compuesto por un árbitro único, nombrado en conformidad con dicho Reglamento. La sede del arbitraje será Milán (Italia) y la lengua del arbitraje será la lengua italiana.

14. CLÁUSULAS FINALES

14.1 El texto en lengua italiana de las presentes Condiciones Generales y del Anexo A es el único fidedigno como texto original.

14.2 El Anexo A forma a todos los efectos parte integrante de las presentes Condiciones Generales.

Nome e cognome Compratore - Legale Rappresentante / nombre y apellido - Comprador - Representante Legal.....

..... (luogo/lugar), (data/fecha)

Il Compratore - Legale Rappresentante
El Comprador - Representante Legal

firma e timbro / sello y firma

Il Compratore dichiara di approvare specificamente, ai sensi dell'art. 1341 c.c.,
le seguenti clausole delle presenti Condizioni Generali:

- art. 1. (1.1, 1.2, 1.3, 1.4, 1.5 e 1.6) Normativa contrattuale;
- art. 2. (2.1, 2.2, 2.3, 2.4 e 2.5) Caratteristiche dei Prodotti – Elettrodomestici ed accessori forniti con i Prodotti – Tolleranze;
- art. 3. (3.1, 3.2, 3.3, 3.4, 3.5, 3.6 e 3.7) Formazione del Contratto;
- art. 4. (4.1, 4.2 e 4.3) Termini di consegna;
- art. 5. (5.1, 5.2, 5.3, 5.4 e 5.5) Spedizione e consegna – Riserva di proprietà;
- art. 6. (6.1 e 6.3) Prezzi;
- art. 7. (7.1, 7.2, 7.3, 7.4 e 7.5) Condizioni di pagamento;
- art. 9. (9.1, 9.2, 9.3, 9.4, 9.5, 9.6, 9.7, 9.8 e 9.9) Garanzia;
- art. 10. (10.1, 10.2 e 10.3) Limitazioni della garanzia;
- art. 12. (12.1 e 12.2) Riservatezza;
- art. 13. Risoluzione delle controversie;
- art. 14. (14.1 e 14.2) Clausole finali.

El Comprador declara que aprueba específicamente, con arreglo al art. 1341 c.c.,
las siguientes cláusulas de las presentes Condiciones Generales:

- art. 1. (1.1, 1.2, 1.3, 1.4, 1.5 y 1.6) Normativa contractual;
- art. 2. (2.1, 2.2, 2.3, 2.4 y 2.5) Características de los Productos – Electrodomésticos y accesorios suministrados con los Productos – Tolerancias;
- art. 3. (3.1, 3.2, 3.3, 3.4, 3.5, 3.6 y 3.7) Formación del Contrato;
- art. 4. (4.1, 4.2 y 4.3) Términos de entrega;
- art. 5. (5.1, 5.2, 5.3, 5.4 y 5.5) Expedición y entrega – Reserva de propiedad;
- art. 6. (6.1 y 6.3) Precios;
- art. 7. (7.1, 7.2, 7.3, 7.4 y 7.5) Condiciones de pago;
- art. 9. (9.1, 9.2, 9.3, 9.4, 9.5, 9.6, 9.7, 9.8 y 9.9) Garantía;
- art. 10. (10.1, 10.2 y 10.3) Limitaciones de la garantía;
- art. 12. (12.1 y 12.2) Confidencialidad;
- art. 13. Resolución de las controversias;
- art. 14. (14.1 y 14.2) Cláusulas finales.

Il Compratore - Legale Rappresentante
El Comprador - Representante Legal

firma e timbro / sello y firma

ANEXO A

Il Compratore - Legale Rappresentante
El Comprador - Representante Legal

firma e timbro / sello y firma



RIVA 1920
Industria Mobili SPA
Via Milano, 137
22063 Cantù
Como · Italy
T. +39 031 73 30 94
F. +39 031 73 34 13
info@riva1920.it

Production unit - 1
Via Milano, 137
22063 Cantù
Como · Italy

Production unit - 2
Via Genova, 13
22063 Cantù
Como · Italy

Production unit - 3
Via Como, 74
22066 Mariano C.se
Como · Italy

Riva Center
Via Milano, 110
22063 Cantù
Como · Italy

Riva Farm
Cucciago
Como · Italy

1920 R

MADE IN ITALY

DESIGN ECO 